

GHID DE UTILIZARE



EXPERT



PEUGEOT



Accesare online



Ghidul de utilizare este disponibil pe site-ul web PEUGEOT, în secțiunea „Spațiu personal” sau la adresa următoare:

<http://public.servicebox.peugeot.com/ddb/>

Selectați:

- limba,
- vehiculul, tipul de caroserie,
- ediția manualului corespunzătoare datei primei înmatriculări a vehiculului.



Acces direct la **Ghidul de utilizare**.



Această pictogramă indică cele mai recente informații disponibile.



Bine ați venit

Vă mulțumim că ați ales un vehicul Expert.

În aceste documente sunt prezentate informațiile și recomandările de care aveți nevoie pentru a putea explora vehiculul în deplină siguranță.





Vehiculul este dotat cu unele dintre echipamentele descrise în acest document, în funcție de nivelul de echipare, de versiunea și de caracteristicile din țara în care se comercializează.

Descrierile și imaginile au rol pur orientativ.
Automobilele PEUGEOT își rezervă dreptul de a modifica caracteristicile tehnice, echipamentele și accesoriile fără a avea obligația de a actualiza prezentul ghid de utilizare.

Dacă înstrăinați vehiculul, predați și **Manualul complet** noului proprietar.





În document, veți găsi toate instrucțiunile și recomandările legate de utilizare, care vă vor permite să beneficiați de tot ceea ce vă oferă vehiculul. Recomandăm cu insistență să vă familiarizați cu acesta și cu documentul carnet de întreținere și garanții care conține informații despre garanții, service și intervenții rutiere asociate vehiculului.

Legendă

-  Avertizare de siguranță
-  Informații suplimentare
-  Contribuie la protecția mediului
-  Vehicul cu volanul pe partea stângă
-  Vehicul cu volanul pe partea dreaptă

Legendă

Aceste simboluri vă vor permite să distingeți caracteristicile specifice vehiculului:

-  Furgon
-  Cabină cu sistem mecanic de siguranță pentru copii
-  Cabină cu sistem electric de siguranță pentru copii
-  Combi

<hr/>		<hr/>		<hr/>	
	Vedere de ansamblu	▪			
Eticete		7			
<hr/>					
	Conducere Eco	▪			
<hr/>					
	Instrumente de bord	1			
Tabloul de bord		10			
Martori luminoși		13			
Indicatoare		27			
Reostat de iluminat		34			
Calculator de bord		35			
Reglarea datei și a orei		37			
<hr/>					
	Acces	2			
Cheie		39			
Cheie, telecomandă		39			
„Acces și Pornire Mâini Libere”		46			
Blocare/deblocare deschideri din interior		61			
Uși față		63			
Ușă(i) laterală(e) culisantă(e) acționată(e) manual		64			
Ușă(i) laterală(e) culisantă(e) acționată (e) electric		66			
Ușă(i) laterală(e) culisantă(e) cu sistemul mâini libere		74			
Uși batante spate		77			
Capac de portbagaj		80			
Alarmă		81			
Geamuri electrice		83			
<hr/>					
	Ușurința în utilizare și confort	3			
Reglare volan		85			
Retrovizoare		85			
Scaune față		87			
Banchetă față cu 2 locuri		92			
Moduwork		94			
Banchetă monobloc fixă		99			
Scaun și banchetă spate fixe		102			
Cabină fixă		106			
Cabina mărită pliabilă		107			
Amenajări interioare		108			
Amenajări zona de încărcare		112			
Amenajări scaune		113			
Încălzire		115			
Aer condiționat manual		115			
Climatizare automată cu două zone		117			
Dezaburire/degivrare față		120			
Dezaburire – Degivrare retrovizoare		121			
Dezaburire – degivrare lunetă		122			
Încălzire – Climatizare spate		124			
Încălzire/Ventilație programabilă		125			
Plafonieră(e)		128			
<hr/>					
	Iluminat și vizibilitate	4			
Maneta de comandă a luminilor		130			
Lumini de zi		132			
Aprindere automată a luminilor		132			
Comutare automată lumini de drum		135			
Reglare manuală poziție verticală proiectoare		137			
Buton de comandă ștergătoare geamuri		137			
<hr/>					
	Siguranță	5			
Recomandări generale de siguranță		142			
Lumini de avarie		143			
Urgență sau asistență		143			
Claxon		145			
Program de stabilitate electronică (ESC)		145			
Grip control		148			
Centuri de siguranță		150			
Airbaguri		154			
Scaune pentru copii		157			
Dezactivarea airbagului frontal pasager		159			
Puncte de fixare ISOFIX		166			
Sistem manual de siguranță pentru copii		174			
Sistem electric de siguranță pentru copii		174			
Siguranță copii geamuri spate		175			

Post de conducere

Fără sistem audio

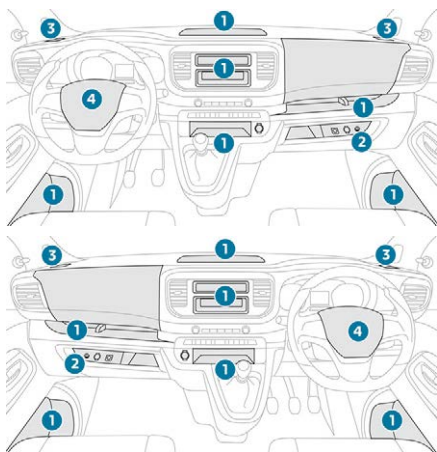

1. Compartimente de depozitare (dacă vehiculul dumneavoastră este prevăzut cu acestea).
2. Prize de accesorii 12 V (120 W). Respectați limitarea de putere maximă pentru a nu deteriora accesoriul.
3. Suport de pahare sau de sticle.
4. Claxon.

i În funcție de echiparea vehiculului dumneavoastră, compartimentele de depozitare pot fi deschise. Această configurație este furnizată în scopul ilustrării.

Cu sistem audio

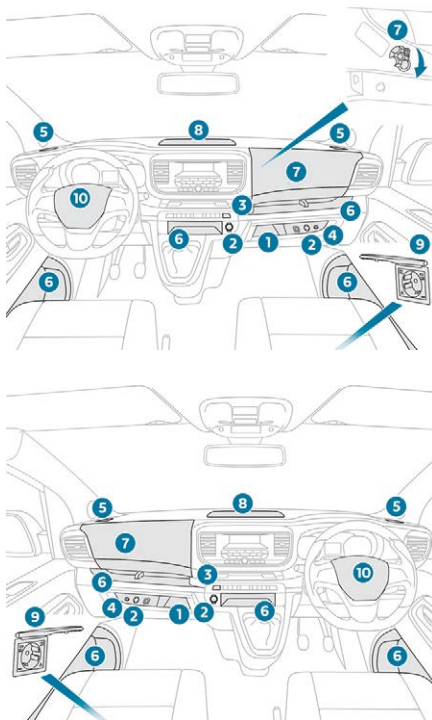

1. Torpedo.
2. Prize de accesorii 12 V (120 W). Respectați limitarea de putere maximă pentru a nu deteriora accesoriul.
3. Port USB.
4. Priză auxiliară (JACK).
5. Suport de pahare sau de sticle.
6. Compartimente de depozitare.
7. Torpedo răcit (dacă e cazul). Printr-o duză de ventilație, dacă este deschisă, motorul este pornit și funcționează climatizarea.
8. Torpedo superior.
9. Priză de accesorii de 230 V (150 W dacă vehiculul dumneavoastră prezintă această opțiune). Respectați limitarea de putere maximă pentru a nu deteriora accesoriul.
10. Claxon.

i În funcție de echiparea vehiculului dumneavoastră, compartimentele de depozitare pot fi deschise. Această configurație este furnizată în scopul ilustrării.

Prin intermediul ecranului tactil

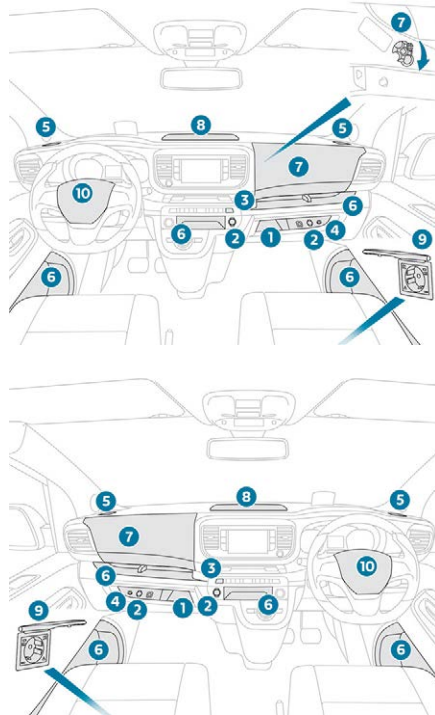

1. Torpedo deschis.
2. Prize de accesorii 12 V (120 W).
Respectați limitarea de putere maximă pentru a nu deteriora accesoriul.
3. Port USB.
4. Priză auxiliară (JACK).
5. Suport de pahare sau de sticle.
6. Compartimente de depozitare.
7. Torpedo răcit (dacă e cazul).
Printr-o duză de ventilație, dacă este deschisă, motorul este pornit și funcționează climatizarea.
8. Torpedo superior.
9. Priză de accesorii de 230 V (150 W dacă vehiculul dumneavoastră prezintă această opțiune).
Respectați limitarea de putere maximă pentru a nu deteriora accesoriul.
10. Claxon.

i În funcție de echiparea vehiculului dumneavoastră, compartimentele de depozitare pot fi deschise. Această configurație este furnizată în scopul ilustrării.

Comenzi pe volan



1. Manetă de comenzi lumini externe și de semnalizare direcție
2. Manetă de comenzi ștergătoare/spălare geamuri/calculator de bord
3. Butoane de reglare a sistemului audio (în funcție de versiune)
4. Comenzi limitator de viteză/regulator de viteză Regulator de viteza adaptiv
5. Selectorul de mod al afișajului bloc control
6. Buton sintetizare vocală (în funcție de versiune)
Reglare volum (în funcție de versiune)
7. Butoane de reglare a sistemului audio (în funcție de versiune)

Panoul central de comenzi



Blocare/deblocare deschideri din interior



Uși laterale culisante acționate electric



Selectivitate cabină și zonă de încărcare



Sistem electric de siguranță pentru copii



Lumini de avarie



Readucerea la zero a sistemului de detectare pneu dezumflat



Dezactivare Stop & Start



Dezactivare sistem CDS/ASR



Încălzire/ventilație programabilă



Dezactivarea monitorizării volumetrice interioare și anti-inclinare



Senzori de parcare



Reglare manuală poziție verticală proiectoare



Avertizare de părăsire involuntară a benzii de rulare



Sistem de supraveghere a unghiului mort



Comutare automată lumini de drum

Bară laterală cu butoane



Control aderență



Afișaj frontal



Etichete

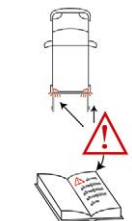

▶ 78



▶ 96

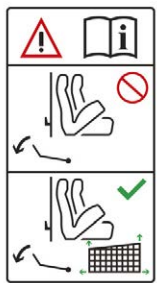

▶ 96

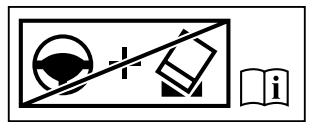

▶ 98



▶ 105

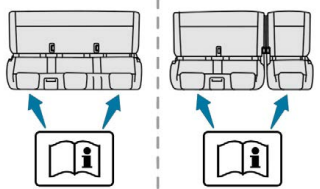

▶ 105



▶ 127



▶ 159



▶ 166



▶ 174



▶ 200, 246

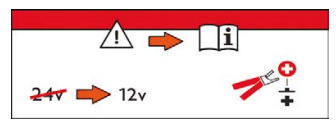

▶ 290

Conducere Eco

Conducerea Eco este un ansamblu de practici de rutină ce permit automobilistului să optimizeze consumul de carburant și emisiile de CO₂.

Optimizați utilizarea cutiei de viteze

Cu o cutie de viteze manuală, porniți ușor și cuplați fără a aștepta într-o treaptă de viteză superioară. În faza de accelerare, schimbați vitezele mai devreme.

Cu o cutie de viteze automată, utilizați cu precădere modul automat, fără a apăsa puternic sau brusca pedala de accelerație.

Indicatorul de eficiență a treptelor de viteză vă invită să cuplați treapta de viteză adecvată: imediat ce este afișată o indicație pe tabloul de bord, urmați-o.

Pentru vehiculele echipate cu o cutie de viteze automată, acest indicator nu apare decât în modul manual.

Adoptați un stil de conducere lin

Respectați distanțele de siguranță între vehicule, utilizați frâna de motor în locul pedalei de frână și apăsați progresiv pedala de accelerație. Aceste practici contribuie la reducerea consumului de carburant, a emisiilor de CO₂ și la atenuarea zgomotului de fundal din trafic.

În condiții de circulație fluidă, dacă vehiculul este echipat cu regulator de viteză, utilizați acest sistem începând de la 40 km/h.

Controlați utilizarea echipamentelor electrice

Înainte de a porni, dacă habitaclul este supraîncălzit, aerisiți-l coborând geamurile și deschizând aeratoarele, înainte de a utiliza aerul condiționat.

De la 50 km/h în sus, ridicați geamurile și lăsați aeratoarele deschise.

Utilizați echipamentele care permit limitarea temperaturii în habitaclu (transparent obturator și volete de obturare etc.).

Dacă nu este cu reglare automată, opriți aerul condiționat imediat ce se atinge temperatura dorită.

Oprirea butoanelor de dezaburire și degivrare, dacă acestea nu sunt gestionate automat. Opriți cât mai curând posibil comanda de încălzire a scaunelor.

Nu rulați cu proiectoarele de ceață și cu farurile aprinse când condițiile de vizibilitate sunt suficiente.

Nu țineți motorul în funcțiune înainte de a porni, mai ales în timpul iernii; vehiculul se încălzește mult mai repede în mers.

Ca pasager, dacă evitați utilizarea simultană a mai multor suporturi multimedia (film, muzică, jocuri video etc.), contribuiți la limitarea consumului de energie electrică, ceea ce înseamnă economie de carburant. Debransați dispozitivele portabile înainte de a părăsi vehiculul.

Limitați cauzele supraconsumului

Repartizați greutatea în vehicul; plasați bagajele mai grele în partea inferioară a portbagajului, cât mai aproape de scaunele din spate.

Limitați încărcarea vehiculului și minimizați rezistența aerodinamică (bare de pavilion, bare transversale, suport de biciclete, remorcă etc.). Alegeți un portbagaj de pavilion închis.

Îndepărtați barele de pavilion și barele transversale după utilizare.

Imediat ce s-a încheiat iarna, demontați pneurile de iarnă și montați pneurile de vară.

Respectați recomandările de întreținere

Verificați regulat și la rece presiunea din pneuri, având ca referință eticheta situată pe rama ușii conducătorului.

Efectuați această verificare în special:

- înainte de un drum lung,
- la fiecare schimbare de anotimp,
- după o staționare prelungită.

Nu uitați, de asemenea, roata de rezervă și pneurile remorcii sau rulotei.

Efectuați regulat întreținerea vehiculului (ulei, filtru de ulei, filtru de aer, filtru habitacul etc.) și urmați calendarul acestor operații, prevăzut în planul de întreținere al constructorului.

Motorul diesel BlueHDi devine poluant dacă sistemul SCR este defect. Vizitați cât mai curând un PEUGEOT sau Service autorizat pentru a regla emisiile de oxid de azot la un nivel conform cu standardul.

În timpul alimentării cu carburant, nu insistați după a 3-a oprire a pompei, pentru a evita revărsarea carburantului.

Când conduceți un vehicul nou, numai după parcurgerea primilor 3.000 kilometri veți constata o regularizare a consumului mediu de carburant.

Tabloul de bord

Vitezometru

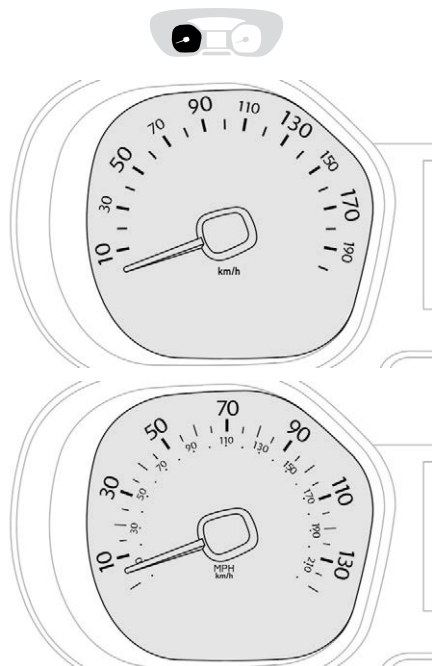

Vitezometru analogic (km/h sau mph).

Indicatoare cu text LCD sau tablou de bord matrice

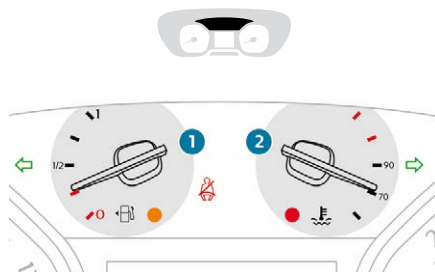

1. Indicator de nivel de carburant.
2. Indicator de temperatură a lichidului de răcire.

Afișaj



i Când călătoriți în afara țării, poate fi necesar să schimbați unitatea de măsură a distanței: Valoarea afișată pentru viteză trebuie să exprimată în unitatea de măsură oficială în țara respectivă (mile sau km). Schimbarea unității de măsură se realizează din meniul de configurare a ecranului, cu vehiculul oprit.

Cu tablou de bord LCD

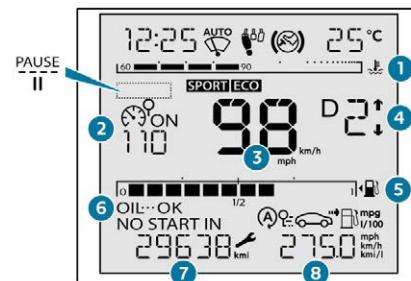

1. Indicator de temperatură a lichidului de răcire.
2. Valori de referință ale regulatorului sau limitatorului de viteză.
3. Vitezometru digital (km/h sau mile/oră).
4. Indicator de schimbare a treptei. Treapta de cutie de viteze automată sau pilotată.
5. Indicator de nivel de carburant.
6. Indicator de nivel ulei motor.
7. Indicator de întreținere, apoi totalizator kilometri (km sau mile).
8. Contor kilometraj curent (km/h sau mph).

Cu tablou de bord LCD text

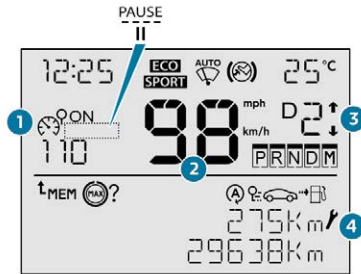

1. Valori de referință ale regulatorului sau limitatorului de viteză.
2. Vitezometru digital (km/h sau mile/oră).
3. Indicator de schimbare a treptei.
Treapta de cutie de viteze automată sau pilotată.
4. Indicator de mentenanță, apoi totalizator kilometri (km sau mile), contor de kilometraj (km sau mile), afișare de mesaje etc.

Cu tablou de bord matrice

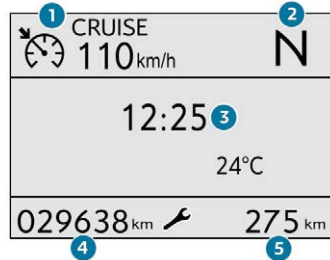

1. Valori de referință ale regulatorului sau limitatorului de viteză.
2. Indicator de schimbare a treptei.
Treapta de cutie de viteze automată sau pilotată.
3. Zonă de afișare: alertă sau mesaj despre stare, computer traseu, indicator digital viteză (km/h sau mph) etc.
4. Indicator de întreținere, apoi totalizator kilometri (km sau mile).
Aceste funcții sunt afișate succesiv după cuplarea contactului.
5. Contor kilometraj curent (km/h sau mph).

Butoane de comandă



Cu tablou de bord LCD



- A. Reostat pentru iluminat general.
În funcție de versiune: parcurgerea unui meniu sau a unei liste, modificarea unei valori.
- B. Rapel al informațiilor de întreținere sau autonomia rămasă cu sistemul SCR și AdBlue®.
Resetarea funcției selectate (indicator de întreținere sau contor de kilometraj).
În funcție de versiune: accesarea meniului de configurare (apăsare lungă), validarea unei selecții (apăsare scurtă).

Cu tablou de bord LCD text

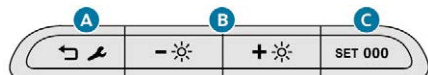

- A. Resetarea indicatorului de întreținere.
Rapel al informațiilor de întreținere sau autonomia rămasă cu sistemul SCR și AdBlue®.
În funcție de versiune: revenirea la nivelul anterior, anularea operației actuale.
- B. Reostat pentru iluminat general.
În funcție de versiune: parcurgerea unui meniu sau a unei liste, modificarea unei valori.
- C. Aducerea la zero a contorului de kilometri zilnic.
În funcție de versiune: accesarea meniului de configurare (apăsare lungă), validarea unei selecții (apăsare scurtă).

Cu tablou de bord matrice

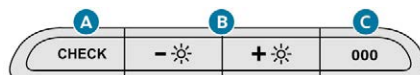

- A. Resetarea indicatorului de întreținere.
Rapel al informațiilor de întreținere sau autonomia rămasă cu sistemul SCR și AdBlue®.
În funcție de versiune: revenirea la nivelul anterior, anularea operației actuale.
- B. Reostat pentru iluminat general.
În funcție de versiune: parcurgerea unui meniu sau a unei liste, modificarea unei valori.
- C. Aducerea la zero a contorului de kilometri zilnic.
În funcție de versiune: accesarea meniului de configurare (apăsare lungă), validarea unei selecții (apăsare scurtă).











Puteți, de asemenea, modifica reostatul prin intermediul ecranului tactil.





Turometru











Turometru (x 1.000 rpm).





Martor de avertizare/indicator		Stare	Cauză	Acțiuni/Observații
STOP	STOP	Continuu, asociat cu un alt martor de alertă, însoțit de un semnal sonor și de un mesaj.	Aprinderea matorului indică o defecțiune gravă la motor, la sistemul de frânare, cel de asistare a direcției etc., ori o defecțiune electrică majoră.	Trebuie să opriți imediat ce puteți face acest lucru în condiții de siguranță. Opriți, decuplați contactul și apelați un dealer PEUGEOT sau la un Service autorizat.
	Frâna de staționare	Continuu.	Frâna de staționare este acționată sau eliberată incomplet.	Eliberați frâna de staționare pentru a stinge matorul; țineți piciorul pe pedala de frână. Respectați recomandările de siguranță. Pentru mai multe informații despre Frâna de staționare , consultați secțiunea corespunzătoare.
	Frâne	Continuu.	Nivelul de lichid de frână a scăzut semnificativ.	Imediat ce condițiile de siguranță sunt îndeplinite, vehiculul trebuie să fie oprit. Completați nivelul cu lichid de frână recomandat de PEUGEOT. Dacă problema persistă, apelați la un dealer PEUGEOT sau la un Service autorizat pentru verificarea sistemului.
 		Continuu, asociat cu matorul ABS.	Repartitorul electronic de frânare (REF) este defect.	Imediat ce condițiile de siguranță sunt îndeplinite, vehiculul trebuie să fie oprit. Apelați la un dealer PEUGEOT sau la un Service autorizat pentru a efectua o verificare.



Martor de avertizare/indicator		Stare	Cauză	Acțiuni/Observații
	Centuri de siguranță necuplate/cuplate	Continuu sau intermitent însoțit de un semnal sonor.	O centură nu a fost cuplată sau a fost decuplată.	Trageți cureaua și apoi introduceți limba de fixare în cataramă.
	Încărcarea bateriei	Continuu.	Circuitul de încărcare a bateriei este defect (borne murdare sau slăbite, cureaua alternatorului slăbită sau ruptă...).	Martorul trebuie să se stingă la pornirea motorului. Dacă nu se stinge, apălați la un dealer PEUGEOT sau la un Service autorizat.
	Presiune ulei motor	Continuu.	Circuitul de ungere al motorului este defect.	Trebuie să opriți în condiții de siguranță imediat ce puteți face acest lucru. Opriți vehiculul, decuplați contactul și consultați un dealer PEUGEOT sau un Service autorizat.
 sau 	Temperatura maximă a lichidului de răcire	Continuu, cu acul în zona roșie. Continuu (numai cu tabloul de bord LCD).	Temperatura din circuitul de răcire este prea înaltă.	Trebuie să opriți vehiculul imediat ce puteți face acest lucru în siguranță. Așteptați răcirea motorului pentru a completa nivelul, dacă este necesar. Dacă problema persistă, contactați un dealer PEUGEOT sau un Service autorizat.





Martor de avertizare/indicator	Stare	Cauză	Acțiuni/Observații
 <p>Ușa(i) deschisă(e)</p>	<p>Continuu, asociat cu un mesaj ce localizează deschiderea, dacă viteza este mai mică decât 10 km/h.</p> <p>Continuu, asociat cu un mesaj ce localizează deschiderea și completat de un semnal sonor, dacă viteza este mai mare decât 10 km/h.</p>	<p>O ușă față, laterală sau spate (ușa batanta stânga sau hayon) a rămas deschisă.</p> <p>Dacă vehiculul este echipat astfel, paravanul hayonului a rămas deschis.</p>	<p>Închideți ușa sau hayonul.</p> <p>Dacă vehiculul este uși batante laterale și dacă ușa batantă din dreapta a rămas deschisă, acest lucru nu va fi semnalizat de acest martor.</p>
 <p>sau</p> 	<p>Continuu, cu acul în zona roșie.</p> <p>Continuu (numai cu tabloul de bord LCD).</p>	<p>La prima aprindere, în rezervor sunt mai puțin de 8 litri de carburant.</p>	<p>Este imperativ să alimentați cu carburant, pentru a nu rămâne în pană.</p> <p>Această lampă de avertizare se va aprinde la fiecare cuplare a contactului, până la completarea cu cantitatea necesară de carburant.</p> <p>Capacitatea rezervorului: aproximativ 69 litri.</p> <p>Nu rulați niciodată până la terminarea carburantului din rezervor, deoarece există riscul deteriorării sistemelor de antipoluare și de injecție.</p>
	<p>Continuu (numai cu tabloul de bord LCD).</p>	<p>Filtrul de motorină conține apă.</p>	<p>Riscați să deteriorați sistemul de injecție.</p> <p>Contactați urgent un dealer PEUGEOT sau un Service autorizat.</p>



Martor de avertizare/indicator		Stare	Cauză	Acțiuni/Observații
	Sistemul de diagnosticare a motorului	Continuu.	Sistemul antipoluare este defect.	Martorul trebuie să se stingă la pornirea motorului. Dacă nu se stinge, contactați un dealer PEUGEOT sau un Service autorizat în cel mai scurt timp.
		Intermitent.	Sistemul de comandă al motorului este defect.	Risc de distrugere a catalizatorului. Apelați la un dealer PEUGEOT sau la un Service autorizat pentru a efectua o verificare.
 SERVICE 		Continuu, asociat cu martorul de întreținere.	S-a detectat o defecțiune minoră la motor.	Apelați la un dealer PEUGEOT sau la un Service autorizat pentru a efectua o verificare.
 STOP	Sistem de autodiagnosticare motor	Continuu, asociat cu martorul STOP.	S-a detectat o defecțiune majoră la motor.	Trebuie să opriți vehiculul imediat ce puteți face acest lucru în siguranță. Opriți, decuplați contactul și contactați un dealer PEUGEOT sau un Service autorizat.



Martor de avertizare/indicator		Stare	Cauză	Acțiuni/Observații
	Preîncălzirea motorului diesel	Continuu.	Contactorul este în poziția a 2-a (contact cuplat). sau Butonul „ START/STOP ” a fost acționat.	Așteptați stingerea matorului înainte de pornire. După stingere, pornirea este imediată, cu condiția ca: <ul style="list-style-type: none"> - pedala de ambreiaj să fie apăsată complet, la vehiculele cu cutie manuală, - pedala de frână să fie menținută apăsată, la vehiculele cu cutie automată sau pilotată. Durata de aprindere a matorului este determinată de condițiile climatice (până la aproximativ treizeci de secunde în condiții climatice extreme). Dacă motorul nu pornește, decuplați din nou contactul și așteptați stingerea matorului, apoi porniți motorul.
	Pneu dezumflat	Continuu, însoțit de un semnal sonor și de un mesaj.	Presiunea este insuficientă într-una sau mai multe roți.	Controlați cât mai curând presiunea din pneuri. Se recomandă să controlați pneurile atunci când sunt reci. Sistemul trebuie reinițializat după fiecare ajustare a presiunii dintr-unul sau mai multe pneuri și după înlocuirea uneia sau a mai multor roți. Pentru mai multe informații privind Detectarea pneului dezumflat , consultați secțiunea corespunzătoare.
 SERVICE 		Intermitent, apoi continuu, însoțit de matorul de întreținere.	Sistemul este defect: presiunea din pneuri nu mai este supravegheată.	Verificați cât mai repede presiunea din pneuri. Pentru verificare, apălați la un dealer PEUGEOT sau la un Service autorizat.



Martor de avertizare/indicator		Stare	Cauză	Ațiuni/Observații
	Picior pe frână	Continuu.	Trebuie apăsată pedala de frână.	La vehiculele cu cutie de viteze automată sau pilotată, apăsați pedala de frână, când motorul este pornit, înainte de a elibera frâna de staționare, pentru a debloca selectorul și deplasarea acestuia din poziția P sau N . Dacă doriți eliberarea frânei de staționare fără a apăsa pedala de frână, acest martor va rămâne aprins.
	Picior pe ambreiaj	Continuu.	În modul STOP al Stop & Start, se refuză trecerea în modul START, deoarece pedala de ambreiaj nu este apăsată până la capăt.	Dacă vehiculul este echipat cu o cutie de viteze manuală, este necesară debreierea completă, pentru a permite trecerea motorului în modul START.
	Antiblocare roți (ABS)	Continuu.	Sistemul de antiblocare a roților este defect.	Vehiculul păstrează frânarea clasică. Rulați prudent, cu viteză moderată și contactați de urgență un dealer PEUGEOT sau un Service autorizat.
	Avertizare de risc de coliziune/Active Safety Brake	Intermitent.	Sistemul se activează.	Sistemul frânează scurt, pentru a reduce viteza de coliziune frontală cu vehiculul din față.
		Continuu, cu mesaj și cu avertizare sonoră.	Sistemul este defect.	Apelați la rețeaua PEUGEOT sau la un Service autorizat pentru a efectua o verificare.
		Continuu, însoțit de un mesaj.	Sistemul este dezactivat (din meniu).	Pentru mai multe informații privind sistemul Avertizare de risc de coliziune / Active Safety Brake , consultați secțiunea corespunzătoare.





Martor de avertizare/indicator	Stare	Cauză	Acțiuni/Observații
	Filtru de particule (diesel)	Aceasta indică faptul că filtrul de particule începe să se înfunde.	Imediat ce condițiile de trafic permit, regenerați filtrul rulând cu o viteză de cel puțin 60 km/h până la stingerea matorului.
	Lumină continuă, însoțită de un semnal sonor și de un mesaj despre nivelul redus de aditiv în filtrul de particule.	Indică un nivel scăzut de aditiv în rezervorul de aditiv.	Adresați-vă urgent unui dealer PEUGEOT sau unui Service autorizat pentru a adăuga aditiv.
	Airbaguri	Temporar aprins.	Martorul trebuie să se stingă la pornirea motorului. Dacă nu se stinge, apelați la un dealer PEUGEOT sau la un Service autorizat.
	Continuu.	Unul dintre sistemele de airbaguri sau de pretensionare pirotehnică a centurilor de siguranță este defect.	Apelați la un dealer PEUGEOT sau la un Service autorizat pentru verificarea sistemului.
	Airbag frontal pasager	Comanda, situată pe planșa de bord, pe partea pasagerului, este reglată la poziția OFF. Airbagul frontal al pasagerului este dezactivat. Puteți monta un scaun pentru copii „cu spatele în direcția de mers”, dacă nu există nicio defecțiune la airbaguri (martor de avertizare airbaguri aprins).	Pentru a activa airbagul frontal al pasagerului, reglați comanda la poziția ON; în acest caz, nu trebuie să instalați un scaun pentru copii dispus „cu spatele în direcția de mers” pe acest loc.







Martor de avertizare/indicator		Stare	Cauză	Acțiuni/Observații
	Sistemul de airbaguri al pasagerului	Continuu.	Comanda situată pe tabloul de bord, pe partea pasagerului, este se află în poziția ON (Activat). Airbagul pasagerului din față este neutralizat. În acest caz, nu instalați un scaun pentru copii amplasat cu spatele la direcția de mers pe scaunul pasagerului din față.	Treceți comanda în poziția OFF (Dezactivat) pentru a neutraliza airbagul frontal al pasagerului. Puteți să montați un scaun pentru copil cu spatele la direcția de mers, cu excepția cazului în care există o defecțiune la airbaguri (martorul de avertizare pentru airbaguri este aprins).
	Control dinamic al stabilității (CDS/ASR)	Continuu.	Tasta este acționată și martorul este aprins. Sistemul CDS/ASR este dezactivat. CDS: control dinamic al stabilității. ASR: antipatinare roți.	Apăsați tasta, pentru a activa sistemul CDS/ASR. Sistemul CDS/ASR este activat automat la pornirea vehiculului. Dacă sistemul este dezactivat, se reactivează automat după ce se atinge o viteză de aproximativ 50 km/h. Pentru mai multe informații privind Programul de stabilitate electronică (ESC) și mai ales sistemul CDS/ASR, consultați secțiunea corespunzătoare.
	Control dinamic al stabilității (CDS/ASR)	Intermitent.	Reglarea CDS/ASR funcționează.	Sistemul optimizează motricitatea și permite îmbunătățirea stabilității direcționale a vehiculului.
		Continuu.	În afara dezactivării, sistemul CDS/ASR este defect.	Apelați la un dealer PEUGEOT sau la un Service autorizat pentru a efectua o verificare.
	Direcție asistată	Continuu.	Direcția asistată este defectă.	Rulați cu prudență, cu viteză moderată. Pentru verificarea sistemului, apelați la un dealer PEUGEOT sau la un Service autorizat.

Martor de avertizare/indicator	Stare	Cauză	Acțiuni/Observații
	AdBlue® (Diesel BlueHDi)	Lumină continuă, la cuplarea contactului, însoțită de emiterea unui semnal sonor și de afișarea unui mesaj care indică autonomia de rulare.	Autonomia de rulare este cuprinsă între 600 și 2 400 km. Completați de urgență cu AdBlue®: apelați la un dealer PEUGEOT sau la un Service autorizat, sau realizați personal această operație.
		Aprindere intermitentă, însoțită de emiterea unui semnal sonor și de afișarea unui mesaj care indică autonomia de rulare.	Autonomia de rulare este cuprinsă între 0 și 600 km. Este imperativă completarea cu AdBlue® pentru a evita o pană : apelați la un dealer PEUGEOT sau la un Service autorizat ori realizați personal această operație.
		Aprindere intermitentă, însoțită de emiterea unui semnal sonor și de afișarea unui mesaj care indică interdicția de pornire.	Rezervorul de AdBlue® este gol: dispozitivul de imobilizare electronică, impus de legislație, împiedică pornirea motorului. Pentru a putea porni motorul, trebuie să completați nivelul de AdBlue®: adresați-vă unui dealer PEUGEOT sau unui Service autorizat ori realizați personal această operație. Trebuie să adăugați cel puțin 4 litri de AdBlue® în rezervorul de lichid.

Martor de avertizare/indicator	Stare	Cauză	Acțiuni/Observații
  	Sistem antipoluare SCR (Diesel BlueHDi) Lumină continuă, imediat după cuplarea contactului, asociată cu marteorii de întreținere și de diagnosticare a motorului, însoțită de emiterea unui semnal sonor și de afișarea unui mesaj.	A fost detectată o defecțiune a sistemului de antipoluare SCR.	Această avertizare dispare imediat ce nivelul de emisii poluante revine în limitele stabilite.
	Lumină intermitentă, la cuplarea contactului, asociată cu marteorii de întreținere și de diagnosticare a motorului, însoțită de emiterea unui semnal sonor și de afișarea unui mesaj care indică autonomia de rulare.	După confirmarea defecțiunii la sistemul de antipoluare, puteți conduce în continuare pe o distanță de până la 1.100 km înainte de imobilizarea motorului.	Contactați un dealer PEUGEOT sau un Service autorizat în cel mai scurt timp, pentru a evita o pană.
	Intermitent, la cuplarea contactului, asociat cu marteorii de întreținere și de diagnosticare a motorului, însoțit de emiterea unui semnal sonor și de afișarea unui mesaj.	Ați depășit limita de rulare autorizată după confirmarea defecțiunii sistemului antipoluare: dispozitivul de imobilizare împiedică pornirea motorului.	Pentru a putea reporni motorul, trebuie să apelați la un dealer PEUGEOT sau la un Service autorizat.

Martor de avertizare/indicator		Stare	Cauză	Acțiuni/Observații
	Service	<p>Temporar aprins, cu afișarea unui mesaj.</p>	<p>S-au detectat una sau mai multe defecțiuni minore, fără un martor de avertizare specific.</p>	<p>Identificați cauza defecțiunii cu ajutorul mesajului afișat pe tabloul de bord.</p> <p>Puteți remedia personal unele probleme, cum ar fi o ușă deschisă sau începerea saturării filtrului de particule (imediat ce condițiile de circulație permit, regenerați filtrul conducând cu o viteză de cel puțin 60 km/h, până la stingerea matorului luminos).</p> <p>Pentru alte probleme, cum ar fi defectarea sistemului de detectare a pneurilor dezumflate, contactați un dealer PEUGEOT sau un Service autorizat.</p>
		<p>Continuu, însoțit de afișarea unui mesaj.</p>	<p>Apariția unor defecțiuni majore care nu au un martor specific.</p>	<p>Identificați cauza defecțiunii cu ajutorul mesajului afișat pe tabloul de bord. Trebuie să contactați un dealer PEUGEOT sau un Service autorizat.</p>
		<p>Continuu, cu afișarea cheii de întreținere, la început cu intermitență, apoi continuu.</p>	<p>Termenul de revizie a fost depășit.</p>	<p>Numai la versiunile Diesel BlueHDi.</p> <p>Revizia vehiculului trebuie efectuată cât mai curând.</p>
	Lumini de ceață spate	<p>Continuu.</p>	<p>Luminile de ceață spate se aprind cu ajutorul inelului de pe maneta de comandă a luminilor.</p>	<p>Rotiți inelul de pe maneta de comandă a luminilor spre înapoi pentru a stinge luminile de ceață spate.</p>



Martor de avertizare/indicator		Stare	Cauză	Acțiuni/Observații
	Ștergere automată	Continuu.	Maneta de comandă a ștergătoarelor a fost acționată în jos. Ștergerea automată a parbrizului este activată.	Pentru a dezactiva ștergerea automată, acționați din nou maneta de comandă a ștergătoarelor în jos sau treceți-o în altă poziție.
	Comutarea automată a luminilor de drum	Continuu.	Maneta de comandă a luminilor este în poziția „AUTO” și funcția a fost activată. Luminile de drum se aprind dacă luminozitatea exterioară și condițiile de circulație o permit.	Camera video situată în partea superioară a parbrizului gestionează aprinderea luminilor de drum în funcție de iluminatul exterior și condițiile de circulație. Pentru mai multe informații privind Comutarea automată a luminilor de drum , consultați secțiunea corespunzătoare.
	Stop & Start	Continuu.	La oprirea vehiculului (semafor roșu, ambuteiaje etc.), sistemul Stop & Start a pus motorul în modul STOP.	Imediat ce doriți să porniți din nou, martorul de avertizare se stinge și motorul repornește automat în modul START.
		Intermitent câteva secunde, apoi se stinge.	Modul STOP nu este momentan disponibil. sau Modul START s-a declanșat automat.	Pentru mai multe informații despre Stop & Start , consultați secțiunea corespunzătoare.
	Supravegherea unghiurilor moarte	Continuu.	Funcția de supraveghere a unghiurilor moarte a fost activată.	Pentru mai multe informații privind Sistemul de supraveghere a unghiurilor moarte , consultați secțiunea corespunzătoare.



Martor de avertizare/indicator		Stare	Cauză	Acțiuni/Observații
	Avertizare de părăsire involuntară a benzii de rulare	Continuu.	Funcția de avertizare la părăsirea involuntară a benzii de rulare a fost activată.	Sistemul de avertizare la părăsirea involuntară a benzii este activat. Pentru mai multe informații privind Avertizarea de părăsire involuntară a benzii de rulare , consultați rubrica corespunzătoare.
	Proiectoare de ceață față	Continuu.	Luminile de ceață față se aprind cu ajutorul inelului de pe maneta de comandă a luminilor.	Rotiți inelul de pe maneta de comandă a luminilor o dată înapoi pentru a stinge luminile de ceață.
	Lumini de poziție	Continuu.	Maneta luminilor este pe poziția „Lumini de poziție”.	
	Semnalizator de direcție stânga	Clipește cu zgomot.	Maneta de comandă a luminilor a fost deplasată în jos.	
	Semnalizator de direcție dreapta	Clipește cu zgomot.	Maneta de comandă a luminilor a fost deplasată în sus.	
	Lumini de întâlnire	Continuu.	Maneta luminilor este în poziția „Lumini de întâlnire”.	
	Lumini de drum	Continuu.	Maneta de comandă a luminilor a fost trasă spre dvs.	Trageți de manetă pentru a reveni la luminile de întâlnire.

i Pentru mai multe informații despre comanda luminilor, consultați secțiunea „Vizibilitate”.

Indicatoare

Indicator de întreținere

Martori		Stare	Cauză	Acțiuni/Observații
	Cheie de întreținere	Continuu, temporar la cuplarea contactului.	Distanța până la revizie este cuprinsă între 1.000 km și 3.000 km.	<p>Indicatorul de întreținere se afișează timp de câteva secunde pe tabloul de bord, apoi dispare. În funcție de versiune:</p> <ul style="list-style-type: none"> - afișajul kilometrajului total indică numărul rămas de kilometri sau mile până la următoarea revizie, - un mesaj de avertizare indică distanța (în kilometri sau în mile) și perioada rămase până la următoarea revizie. <p>Cheia de întreținere se stinge după câteva secunde. În preajma termenului se poate declanșa o avertizare.</p>
		Continuu, la cuplarea contactului.	Distanța până la următoarea revizie este mai mică de 1.000 km.	<p>Indicatorul de întreținere se afișează timp de câteva secunde pe tabloul de bord, apoi dispare. În funcție de versiune:</p> <ul style="list-style-type: none"> - afișajul kilometrajului total indică numărul rămas de kilometri până la următoarea revizie, - un mesaj de avertizare indică distanța și perioada rămase până la următoarea revizie, <p>Cheia de service se afișează pentru a indica faptul că revizia trebuie efectuată în curând. În preajma termenului se poate declanșa o avertizare.</p>

Martori	Stare	Cauză	Acțiuni/Observații
 <p>Cheie de întreținere</p>	<p>Intermitent, apoi continuu, la cuplarea contactului.</p>	<p>Termenul de revizie a fost depășit.</p>	<p>Indicatorul de întreținere se afișează timp de câteva secunde pe tabloul de bord, apoi dispare. În funcție de versiune:</p> <ul style="list-style-type: none"> - afișajul kilometrajului total indică numărul de kilometri parcurși de când a trecut termenul de revizie. Valoarea este precedată de semnul „-”, - un mesaj de avertizare indică faptul că termenul a fost depășit. <p>Cheia de service rămâne afișată pentru până când se face revizia. La depășirea termenului se declanșează o avertizare.</p>
 <p>+ SERVICE</p>	<p>Intermitent, apoi continuu, la cuplarea contactului, asociat cu indicatorul de întreținere.</p>	<p>Termenul reviziei a trecut pentru versiunile Diesel BlueHDi.</p>	<p>Indicatorul de întreținere se afișează timp de câteva secunde pe tabloul de bord, apoi dispare. În funcție de versiune:</p> <ul style="list-style-type: none"> - afișajul kilometrajului total indică numărul de kilometri parcurși de când a trecut termenul de revizie. Valoarea este precedată de semnul „-”, - un mesaj de avertizare indică faptul că termenul a fost depășit. <p>Cheia de service rămâne afișată pentru până când se face revizia. La depășirea termenului se declanșează o avertizare.</p>

i Distanța indicată (în kilometri sau în mile) se calculează în funcție de kilometraj și de timpul trecut de la ultima revizie.

Aducerea la zero a indicatorului de întreținere

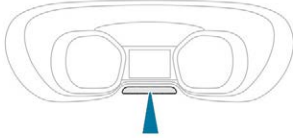

Indicatorul de întreținere trebuie resetat după fiecare revizie.

Dacă ați făcut personal revizia vehiculului, decuplați contactul:

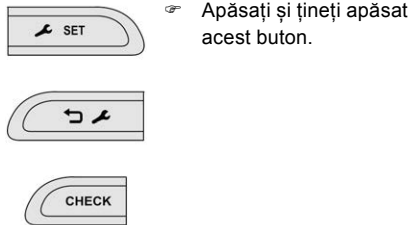

☞ Apăsați și țineți apăsat acest buton.

- ☞ Cuplați contactul; afișajul kilometrilor începe să scadă.
- ☞ Când afișajul indică =0, eliberați butonul; simbolul cheie dispăre.

i Dacă trebuie să debransați bateria după această operațiune, blocați deschiderile vehiculului și așteptați cel puțin cinci minute, pentru ca readucerea la zero să fie înregistrată.

Rapel al informației de întreținere

În orice moment puteți accesa informația despre întreținere.

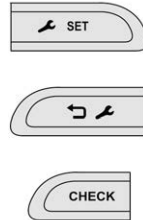

☞ Apăsați acest buton. Informația de întreținere se afișează timp de câteva secunde, apoi dispăre.

Temperatură apă motor

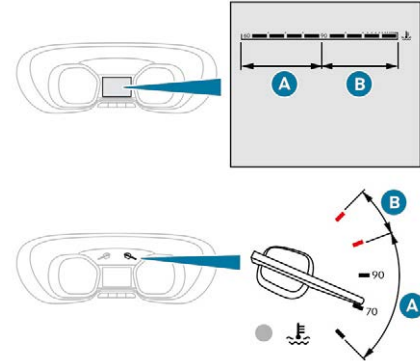

Cu motorul pornit, când acul sau bara (în funcție de versiune) se află:

- în zona **A**, temperatura lichidului de răcire este corectă,
- în zona **B**, temperatura lichidului de răcire este prea mare; marmorul de temperatură maximă și marmorul central de avertizare **STOP** se aprind însoțiți de un semnal sonor și un mesaj de avertizare pe ecranul tactil.

Oprirea vehiculului este imperativă în condiții de siguranță.

Așteptați câteva minute înainte de a opri motorul.

Contactați un dealer PEUGEOT sau un Service autorizat.

Verificarea nivelului

După câteva minute de conducere, temperatura și presiunea cresc în circuitul de răcire.

Pentru completarea nivelului:

- ☞ așteptați răcirea motorului timp de cel puțin o oră,
- ☞ deșurubați bușonul cu două ture pentru a reduce presiunea din circuit,
- ☞ după ce a scăzut presiunea, scoateți bușonul,
- ☞ completați nivelul până la reperul „MAXI”.

Verificarea nivelurilor

! Atenție la riscurile de arsuri în cazul completării cu lichid de răcire. Nu umpleți recipientul mai mult de nivelul maxim (indicat pe rezervor).

Indicator de nivel ulei motor

La versiunile echipate cu indicator electric de nivel al uleiului de motor, conformitatea nivelului de ulei de motor se afișează pe tabloul de bord, timp de câteva secunde, la cuplarea contactului, în același timp cu informația de întreținere.

i Nicio verificare a nivelului nu este valabilă, decât dacă vehiculul este pe teren orizontal, cu motorul oprit de mai mult de 30 de minute.

Nivel de ulei corect



Este indicat printr-un mesaj pe tabloul de bord.

Lipsa de ulei



Este indicată printr-un mesaj pe tabloul de bord.

Dacă lipsa uleiului este confirmată prin verificarea cu joja manuală, este imperativ să completați nivelul, pentru a evita deteriorarea motorului.

Defecțiune a indicatorului de nivel ulei



Este indicată printr-un mesaj pe tabloul de bord. Contactați un dealer PEUGEOT sau un Service autorizat.

Joja manuală

i Pentru localizarea joi manuală și completarea cu ulei la **motorul Diesel**, consultați secțiunea corespunzătoare.

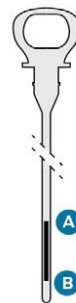

Pe jojă se găsesc 2 repere:

- **A** = maxim; a nu se depăși niciodată acest nivel,
- **B** = minim; completați cu ulei prin gura de umplere, cu un ulei corespunzător tipului de motorizare.

Indicatoare de autonomie lichid AdBlue®

Dacă se ajunge la rezerva din rezervorul de AdBlue® sau se detectează o defecțiune a sistemului de depoluare SCR, un indicator afișează, la cuplarea contactului, numărul de kilometri rămași până când motorul nu va mai putea fi pornit.

Dacă se detectează simultan o defecțiune și un nivel redus de AdBlue®, se afișează gama cea mai mică.

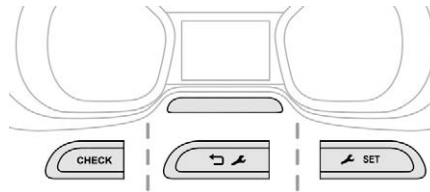

Apăsarea acestui buton permite afișarea temporară a autonomiei.

Cu ecran tactil



Puteți accesa informațiile prin intermediul meniului **Illuminat de conducere/Vehicul**.

În cazul riscului ca motorul să nu mai pornească din cauza lipsei de AdBlue®

! Dispozitivul reglementat de imobilizare electronică se activează automat, imediat după golirea rezervorului de AdBlue®.

Autonomie de peste 2.400 km

La cuplarea contactului, pe tabloul de bord nu se afișează automat nicio informație despre autonomie.

Autonomie cuprinsă între 2.400 și 600 km



La cuplarea contactului, acest martor se aprinde, însoțit de un semnal sonor și de afișarea unui mesaj (de exemplu: „Top up emissions additive: Starting prevented in 1500 km”), indicând autonomia exprimată în kilometri.



Pe tabloul de bord LCD se afișează „NO START IN”.

În timpul rulării, mesajul este afișat la fiecare 300 de kilometri, atâta timp cât nu a fost completat rezervorul.

S-a atins nivelul de rezervă; se recomandă completarea, imediat ce este posibil.

Autonomie sub 600 km



Imediat după punerea contactului, martorul de avertizare clipește, însoțit de un semnal sonor și de afișarea unui mesaj (de ex. „Top up emissions additive: Starting prevented in 600 km”) indicând autonomia de rulare exprimată în kilometri sau mile.

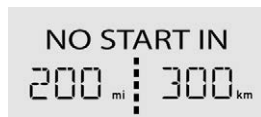

Pe tabloul de bord LCD se afișează „NO START IN”.

În timpul rulării, mesajul se afișează la fiecare 30 de secunde, până când se completează nivelul de AdBlue.

Este esențial să completați cât mai repede, înainte de golirea completă a rezervorului. În caz contrar, motorul nu va mai putea fi pornit după următoarea pornire.

i Pentru mai multe informații privind **AdBlue® (motorizări BlueHDI)** și în mod deosebit privind completarea, consultați rubrica corespunzătoare.

Până cauzată de lipsa de AdBlue®



La cuplarea contactului, martorii de avertizare clipește, se emite un semnal sonor și se afișează mesajul „Top up emissions additive: Starting prevented”.



Pe tabloul de bord LCD se afișează „NO START IN”.

Rezervorul de AdBlue® este gol: sistemul de imobilizare împiedică pornirea motorului.

! Pentru a putea porni motorul, trebuie să adăugați cel puțin 4 litri de AdBlue® în rezervorul dedicat.

În cazul detectării unei defecțiuni a sistemului de antipoluare SCR

! După parcurgerea a încă 1.100 de km de la confirmarea defecțiunii sistemului antipoluare SCR, se activează automat dispozitivul de imobilizare a motorului. Imediat ce este posibil, apelați la un dealer PEUGEOT sau la un Service autorizat pentru verificarea sistemului.

În cazul detectării unei defecțiuni



Martorii de avertizare se aprind, însoțiți de un semnal sonor și de afișarea mesajului „Emissions fault”. Avertizarea se declanșează în timpul rulării, de îndată ce se detectează defecțiunea, apoi la cuplarea contactului pentru deplasările următoare, cât timp persistă defecțiunea.

i Dacă este vorba despre o defecțiune temporară, avertizarea dispare în cursul deplasării următoare, după verificările de autodiagnosticare a sistemului antipoluare SCR.

În timpul fazei de rulare permisă (între 1.100 km și 0 km)



Dacă se confirmă o defecțiune la sistemul SCR (după parcurgerea a 50 de km cu afișarea permanentă a mesajului de defecțiune), acești martori de avertizare se aprind, iar martorul de avertizare AdBlue se aprinde intermitent, însoțit de un semnal sonor și de afișarea mesajului (de exemplu: „Emissions fault: Starting



prevented in 300 km”), indicând autonomia rămasă, exprimată în kilometri. Pe tabloul de bord LCD se afișează „NO START IN”.

În timpul deplasării, mesajul este afișat la intervale de 30 de secunde, atât timp cât continuă să existe defecțiunea sistemului antipoluare SCR.

Avertizarea este reînnoită imediat după cuplarea contactului.

Imediat ce este posibil, trebuie să apelezi la rețeaua PEUGEOT sau la un Service autorizat. În caz contrar, nu veți mai putea porni vehiculul.

Pornire interzisă



La fiecare cuplare a contactului, se aprind acești martori de avertizare, iar martorul de avertizare AdBlue se aprinde intermitent, se emite un semnal sonor și se afișează mesajul „Emissions fault: Starting prevented”.



Pe tabloul de bord LCD se afișează „NO START IN”.

! Ați depășit limita de rulare autorizată: dispozitivul de imobilizare a motorului împiedică pornirea acestuia. Pentru a putea reporni motorul, este imperativ să apelezi la un dealer PEUGEOT sau la un Service autorizat.

Contoare de kilometri

Kilometrajul total și zilnic sunt afișate timp de treizeci de secunde după decuplarea contactului, la deschiderea ușii conducătorului, cât și la blocarea și la deblocarea deschiderilor vehiculului.

Kilometraj total

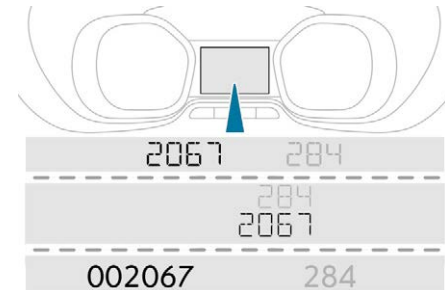

Măsoară distanța totală parcursă de vehicul de la prima punere în circulație.

Contor de kilometri zilnic

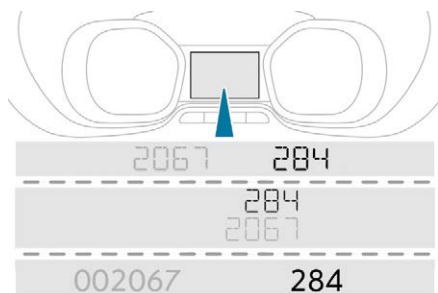

Măsoară distanța parcursă de la aducerea la zero de către conducător.



☞ Cu contactul cuplat, apăsați pe acest buton până la apariția zerourilor.



Reostat de iluminat

Sistemul permite reglarea manuală a intensității luminii la postul de conducere, în funcție de lumina exterioară.

Pe tabloul de bord

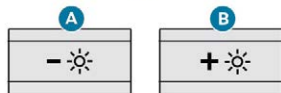
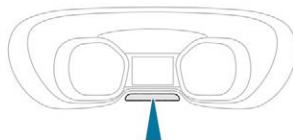

☞ Când luminile sunt aprinse, apăsați pe acest buton **A** pentru diminuarea intensității luminii.

☞ Când luminile sunt aprinse, apăsați pe acest buton **B** pentru creșterea intensității luminii.

Când este atinsă intensitatea dorită, eliberați butonul.

Prin intermediul ecranului tactil



☞ În meniul **Reglaje**, selectați „**Luminozitate**”.



☞ Reglați luminozitatea apăsând pe săgeți sau deplasând cursorul.



☞ Apăsați „**Validare**” pentru salvare, apoi ieșiți din meniu.

De asemenea, puteți stinge ecranul. Pentru aceasta:



☞ Apăsați butonul **Setări**.



☞ Selectați **Stingere ecran**.

Ecranul se stinge complet.

Apăsați din nou pe ecran (oriunde pe suprafața acestuia), pentru a-l activa.

Calculatoare de bord

Informații despre deplasarea curentă (autonomie, consum instantaneu de carburant, consum mediu de carburant etc.).

Afișarea datelor

Pentru a afișa succesiv diferitele file cu informații de la calculatorul de bord:

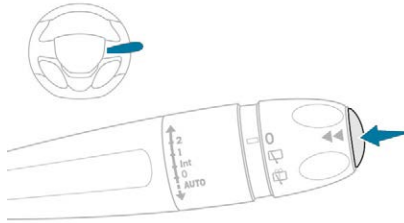

☞ Apăsați butonul situat la capătul comenzii ștergătoarelor de geamuri.

Cu comenzi pe volan

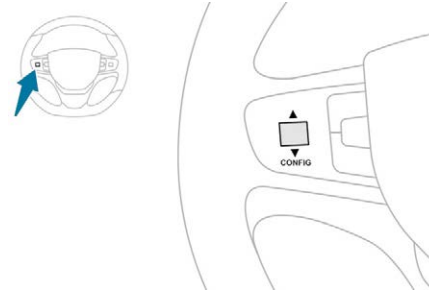

☞ Apăsați roțița de pe volan.

Pe tabloul de bord

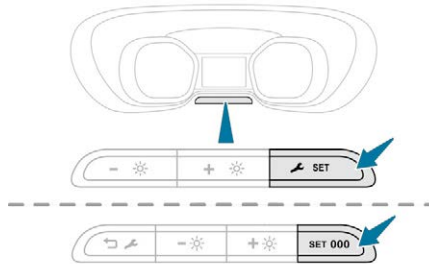

☞ Apăsați acest buton.

- Informații instantanee despre:
 - autonomie,
 - consum instantaneu de carburant,
 - contor de timp Stop & Start.

1

- Fila traseului 1 cu:
 - viteza medie,
 - consumul mediu de carburant,
 - distanța parcursă pentru primul traseu.

În funcție de echiparea vehiculului, este disponibil un al 2-lea parcurs.

2

- Fila traseului 2 cu:
 - viteza medie,
 - consumul mediu de carburant,
 - distanța parcursă pentru al doilea traseu.

Traseele 1 și 2 sunt independente și au un mod de utilizare identic.

Traseul 1 permite efectuarea, de exemplu, de calcule zilnice și traseul 2, de calcule lunare.

Resetare kilometri

Cu tablou de bord LCD

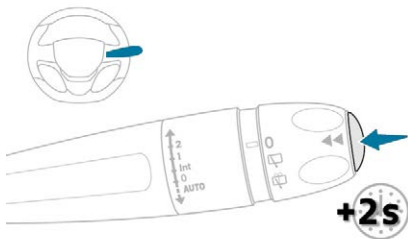

- ☞ Când este afișat traseul dorit, apăsați mai mult de două secunde pe butonul de la capătul comenzii de ștergere geamuri.



- ☞ Sau apăsați pe acest buton mai mult de două secunde.

Cu tablou de bord LCD text

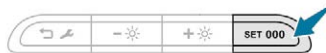

- ☞ Când este afișat traseul dorit, apăsați mai mult de două secunde pe butonul de aducere la zero de pe tabloul de bord.

Cu tablou de bord LCD text sau matrice

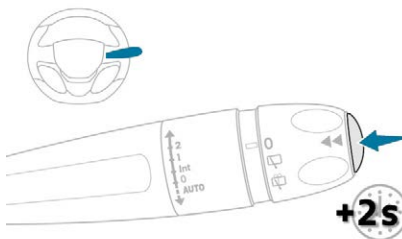

- ☞ Când este afișat traseul dorit, apăsați mai mult de două secunde pe butonul de la capătul comenzii de ștergere geamuri.

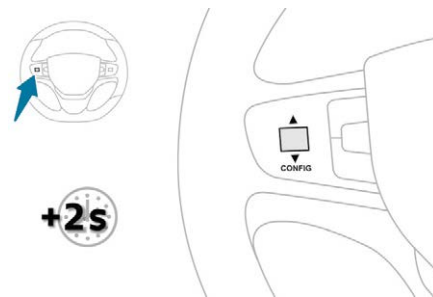

- ☞ Sau, în funcție de echipare, apăsați mai mult de două secunde pe rola de pe volan.

Câteva definiții Autonomie

-  (km) Distanța care poate fi încă parcursă cu carburantul care a rămas în rezervor (în funcție de consumul mediu al ultimilor kilometri parcurși).

i Această valoare poate varia dacă schimbarea stilului de conducere sau a reliefului determină o variație semnificativă a consumului curent de carburant.

Dacă autonomia este mai mică de 30km, se afișează câteva liniuțe. După o completare a cantității de carburant cu cel puțin 8 litri, autonomia este recalculată și este afișată dacă depășește 100 km.

i Dacă se afișează continuu liniuțe în locul cifrelor, contactați un dealer PEUGEOT sau un Service autorizat.

Consum curent de carburant



(mpg sau km/l sau l/100 km)

Se iau în calcul ultimele secunde de funcționare.

i Această funcție nu se afișează decât peste 30 km/h.

Consum mediu de carburant



(mpg sau km/l sau l/100 km)

Calculat de la ultima resetare a datelor de parcurs.

Viteză medie



(km/h)

Calculată de la ultima resetare a datelor de parcurs.

Distanța parcursă



(km)

Calculată de la ultima resetare a datelor de parcurs.

Contor de timp Stop & Start



(minute/secunde sau ore/minute)

sau



Dacă vehiculul este echipat cu Stop & Start, un contor de timp însumează duratele petrecute în modul STOP de-a lungul traseului. Acesta revine la zero la fiecare cuplare a contactului.

Reglarea datei și a orei Fără sistem audio

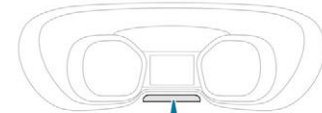

SET 000

☞ Țineți apăsat acest buton.

↶ SET



☞ Apăsați unul dintre aceste butoane pentru a selecta setarea de modificat.

SET 000

☞ Apăsați scurt acest buton pentru a confirma.

↶ SET



☞ Apăsați unul dintre aceste butoane pentru a schimba setarea și confirmați din nou pentru a înregistra modificarea.

Cu sistem audio

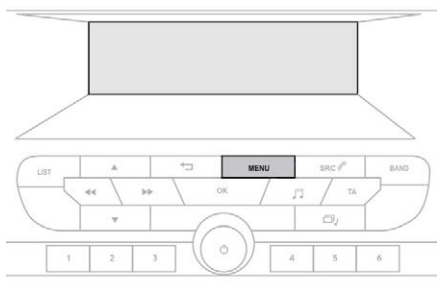

- ☞ Apăsați tasta **MENU** (Meniu) pentru a accesa **meniul general**.



- ☞ Apăsați pe tastele „◀” sau „▶” pentru a selecta meniul **Personalizare-configurare**, apoi validați apăsând tasta OK.
- ☞ Apăsați pe tastele „▲” sau „▼” pentru a selecta meniul **Configurare afișaj**, apoi validați apăsând tasta OK.
- ☞ Apăsați tastele „▲” sau „▼” și „◀” sau „▶” pentru reglarea valorilor datei și orei, apoi validați apăsând tasta OK.

Cu PEUGEOT Connect Radio

- ☞ Selectați meniul **Setări**.



- ☞ Selectați „**Data si ora**”.

- ☞ Selectați „**Data**” sau „**Ora**”.
- ☞ Alegeți formatele de afișare.
- ☞ Schimbați data și/sau ora folosind tastatura numerică.
- ☞ Confirmați cu „**OK**”.

Cu PEUGEOT Connect Nav

Setarea datei și a orei nu este disponibilă decât dacă sincronizarea cu sistemul GPS este dezactivată.

- ☞ Apăsați butonul „**OPȚIUNI**” pentru a accesa pagina secundară.



- ☞ Selectați „**Setare ora-data**”.

- ☞ Selectați fila „**Data:**” sau „**Ora:**”.
- ☞ Schimbați data și/sau ora folosind tastatura numerică.

Reglaje suplimentare

Puteți alege:

Să modificați formatul de afișare a datei și a orei (12h/24h).

Să schimbați fusul orar.

Să activați sau să dezactivați sincronizarea cu sistemul GPS (UTC).

i Sistemul nu gestionează automat trecerea la ora de vară/iarnă (în funcție de țară). Trecerea de la ora de iarnă la cea de vară se face prin schimbarea fusului orar.

Cheie

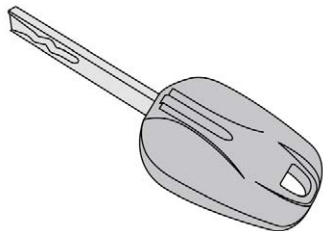

Cheia permite deblocarea sau blocarea centralizată a deschiderilor vehiculului de la încuietoare.

Aceasta asigură, de asemenea, deschiderea și închiderea bușonului de rezervor de carburant, precum și pornirea sau oprirea motorului.

Cheie, telecomandă



Permite deblocarea sau blocarea centralizată a deschiderilor vehiculului de la încuietoare sau de la distanță.

Aceasta asigură, de asemenea, localizarea vehiculului, deschiderea și închiderea bușonului rezervorului de carburant, pornirea sau oprirea motorului, precum și o protecție antifurt.

i Butoanele telecomenzii devin inactice la cuplarea contactului.

Depliere / Pliere cheie

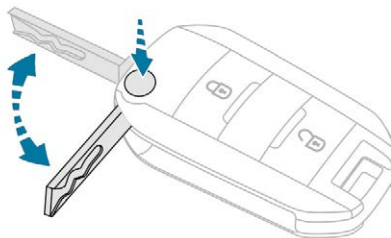

f Apăsați pe acest buton pentru a deplia/plia cheia.

! Dacă nu apăsați butonul, riscați să deteriorați telecomanda.

Care este scopul deblocării totale sau selective?

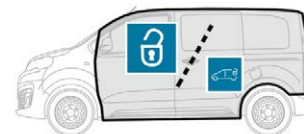

Deblocarea totală deblochează **toate** ușile vehiculului (față, lateral și spate).

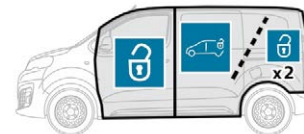

Deblocarea selectivă deblochează fie ușile **cabinei**, fie ușile **zonei de încărcare** (lateral și spate).

i Sistemul de deblocare separat între **cabină** și **zona de încărcare** este o măsură de siguranță. Este folosit pentru a închide accesul la partea vehiculului în care nu vă aflați.

Programare

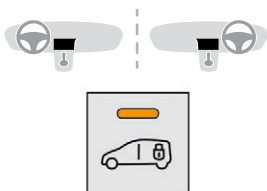

- ☞ Pentru a activa selectivitatea dintre **cabină** și **zona de încărcare**, cuplați contactul și apăsați pe acest buton mai mult de două secunde.



Martorul se aprinde.



- ☞ Pentru a dezactiva selectivitatea și a reveni la deblocarea **totală**, cuplați contactul și apăsați pe acest buton mai mult de două secunde.



Martorul luminos se stinge.

Apar un mesaj sonor și, în funcție de echipare, un mesaj care confirmă că cerința s-a aplicat.

i Implicite este activată selectivitatea **cabină** și **zona de încărcare**.

Deblocare totală



Selectivitate **cabină** și **zonă de încărcare** dezactivată.

Cu cheia

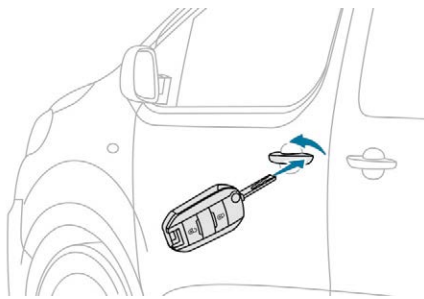

- ☞ Pentru a debloca **integral** deschiderile vehiculului, rotiți cheia spre partea din față a vehiculului.
- ☞ Apoi trageți de mâner pentru a deschide ușa.

Dacă vehiculul este echipat, alarma nu se dezactivează. Deschiderea unei uși va declanșa alarma care nu se va întrerupe decât la cuplarea contactului.

Folosind telecomanda



- ☞ Apăsați unul dintre aceste butoane (în funcție de echipament) pentru a debloca deschiderile vehiculului.



Folosirea telecomenzii cu ușă(i) laterală(e) culisantă(e) acționată(e) electric



- ☞ Pentru a debloca vehiculul **complet** fără a deschide ușa laterală, apăsați acest buton.



- ☞ Pentru a debloca **integral** deschiderile vehiculului și a deschide ușa laterală, apăsați continuu pe acest buton până la deschiderea ușii

i Deblocarea este semnalizată prin clipirea rapidă a luminilor semnalizatoare de direcție, timp de aproximativ două secunde.
În același timp, în funcție de versiunea vehiculului, retrovizoarele ușilor se depliază.

Deblocare selectivă a deschiderilor



Selectivitate **cabină** și **zonă de încărcare** activată.

Utilizarea telecomenzii



Pentru a debloca numai ușile **cabinei**, apăsați **o dată** pe acest buton.



Pentru a debloca elementele de deschidere din **zona de încărcare** (lateral și spate), apăsați **din nou** pe acest buton.

Dacă vehiculul este echipat astfel:



Apăsați pe acest buton pentru de bloca **doar zona de încărcare**.

Folosirea telecomenzii cu ușă(i) laterală(e) culisantă(e) acționată(e) electric



Pentru a debloca doar **zona de încărcare** fără a deschide ușa laterală, apăsați acest buton.



Pentru a debloca doar **zona de încărcare** și a deschide ușa laterală, apăsați continuu pe acest buton până la deschiderea ușii



Deblocarea este semnalizată prin clipirea rapidă a luminilor semnalizatoare de direcție, timp de aproximativ două secunde.

În același timp, în funcție de versiunea vehiculului, retrovizoarele electrice exterioare se depliază.

Deblocare



Cu cheia

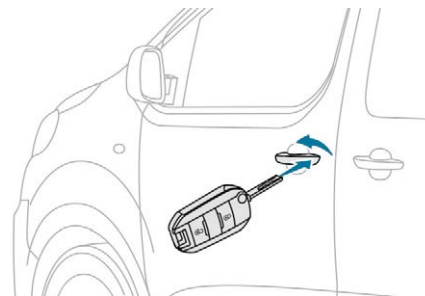

- Pentru a debloca deschiderile vehiculului, rotiți cheia spre partea din față a vehiculului.
- Apoi trageți de mâner pentru a deschide ușa.

Dacă vehiculul dumneavoastră dispune de acest sistem, alarma nu va fi dezactivată. Deschiderea unei uși va declanșa alarma care nu se va întrerupe decât la cuplarea contactului.

Utilizarea telecomenzii



Pentru a debloca deschiderile vehiculului, apăsați pe acest buton.

Folosirea telecomenzii cu ușă(i) laterală(e) culisantă(e) acționată(e) electric

+2s



☞ Pentru a debloca deschiderile vehiculului și a deschide ușa laterală, apăsați continuu pe acest buton până la deschiderea ușii.

i Deblocarea este semnalizată prin clipirea rapidă a luminilor semnalizatoare de direcție, timp de aproximativ două secunde.

În același timp, în funcție de versiunea vehiculului, retrovizoarele ușilor se depliază.

Blocare

Cu cheia



☞ Pentru blocarea tuturor deschiderilor vehiculului, rotiți cheia spre spatele vehiculului.

Dacă vehiculul este echipat, alarma nu se activează.

Utilizarea telecomenzii



☞ Pentru blocarea tuturor deschiderilor vehiculului, apăsați pe acest buton.

! Asigurați-vă că niciun obiect și nicio persoană nu împiedică închiderea corectă a geamurilor.

Aveți grijă în special de copiii atunci când acționați geamurile.



Dacă o deschidere este incorect închisă (cu excepția ușii batante dreapta):

- cu vehiculul oprit și motorul pornit, acest martor se aprinde, însoțit de un mesaj de avertizare timp de câteva secunde,
- în timpul rulării (cu viteza mai mare de 10 km/h), acest martor se aprinde, însoțit de un semnal sonor și de un mesaj de avertizare timp de câteva secunde.

! Conducerea cu ușile blocate poate îngreuna accesul serviciilor de urgență în caz de urgență.

Ca măsură de siguranță (copii la bord), nu părăsiți niciodată vehiculul fără a lua telecomanda, chiar și pentru scurt timp.

i Dacă vehiculul nu este echipat cu alarmă, blocarea este semnalată prin aprinderea continuă a luminilor semnalizatoare de direcție timp de aproximativ două secunde.

În funcție de versiune, retrovizoarele exterioare se pliază în același timp.

i Dacă o deschidere (uși sau portbagaj) rămâne deschisă, blocarea centralizată nu se efectuează.

În caz de deblocare accidentală când deschiderile vehiculului sunt blocate, acestea se vor bloca din nou, automat, după treizeci de secunde, exceptând cazul în care este deschisă o ușă. Și, dacă vehiculul este echipat cu alarmă, aceasta se reactivează (cu monitorizarea volumetrică, chiar dacă ați dezactivat-o). Plierea și deplierea automată a retrovizoarelor exterioare pot fi dezactivate apelând la rețeaua PEUGEOT sau la un Service autorizat.

Superblocarea

! Superblocarea face inoperante comenzile exterioare și interioare ale ușilor. Aceasta dezactivează, de asemenea, butonul comenzii centralizate manuale. Prin urmare, nu lăsați niciodată o persoană în vehicul când acesta este superblocat.

Cu cheia

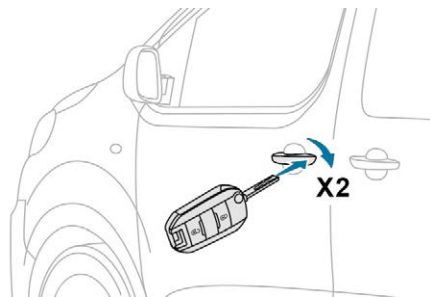

Pentru superblocarea deschiderilor vehiculului:

- ☞ Rotiți cheia către spatele vehiculului.
- ☞ Apoi, în decurs de cinci secunde, rotiți cheia din nou înspre înapoi.

Utilizarea telecomenzii

Pentru blocarea deschiderilor vehiculului:



- ☞ Apăsăți acest buton.

i

În același timp, în funcție de versiunea pe care o dețineți, retrovizoarele electrice exterioare se pliază.

Pentru superblocarea deschiderilor vehiculului:



- ☞ Apoi, **în următoarele cinci secunde după blocare**, apăsați din nou pe acest buton.

i

Dacă vehiculul nu este echipat cu alarmă, superblocarea este semnalată prin aprinderea continuă a semnalizatoarelor de direcție timp de aproximativ două secunde.

!

Asigurați-vă că niciun obiect și nicio persoană nu împiedică închiderea corectă a geamurilor. Aveți grijă în special de copii atunci când acționați geamurile.

Localizarea vehiculului

Această funcție permite identificarea vehiculului de la distanță, mai ales în condiții de luminizitate redusă. Deschiderile vehiculului trebuie să fie blocate timp de cel puțin cinci secunde.



- ☞ Apăsăți pe acest buton.

Aceasta va determina atât aprinderea plafonierelor, cât și clipirea timp de aproximativ zece secunde a luminilor semnalizatoare de direcție.

Operarea de la distanță a iluminatului

Dacă vehiculul este echipat astfel.



O apăsare scurtă a acestui buton declanșează iluminatul la distanță (aprindere lumini de poziție, lumini de întâlnire, lumini plăcuță de înmatriculare).



A doua apăsare pe acest buton, înainte de sfârșitul temporizării, anulează iluminatul la distanță.

Protecția antifurt

Sistem electronic de imobilizare a motorului

Telecomanda conține un cip electronic cu cod secret. La cuplarea contactului, codul trebuie să fie recunoscut pentru ca demarajul să fie posibil. La câteva secunde de la decuplarea contactului, acest sistem blochează sistemul de control al motorului, prin urmare, împiedică motorul să pornească în cazul unei întreruperi a activității.

SERVICE



În cazul unei defecțiuni, acest martor de avertizare se aprinde, însoțit de un semnal sonor și de un mesaj pe ecran.

Vehiculul nu pornește; contactați urgent un dealer PEUGEOT.

Comandă (comenzi) de avarie

Pentru a bloca sau a debloca mecanic ușile, în caz de defecțiune a sistemului de blocare centralizată sau până de baterie.

Blocarea ușii conducătorului

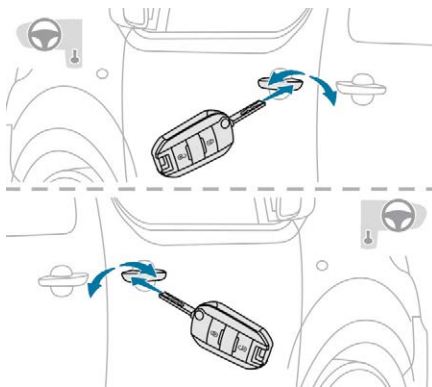

- ☞ Introduceți cheia în încuietoarea ușii, apoi rotiți-o spre înapoi.

Deblocare

- ☞ Introduceți cheia în încuietoarea ușii, apoi rotiți-o spre înainte.

i Dacă vehiculul este echipat cu alarmă, aceasta nu se dezactivează/activează la deblocarea/blocarea deschiderilor vehiculului. Deschiderea unei uși va declanșa alarma, oprirea ei făcându-se la cuplarea contactului.

Blocarea ușii pasagerului față

- ☞ Deschideți ușa.

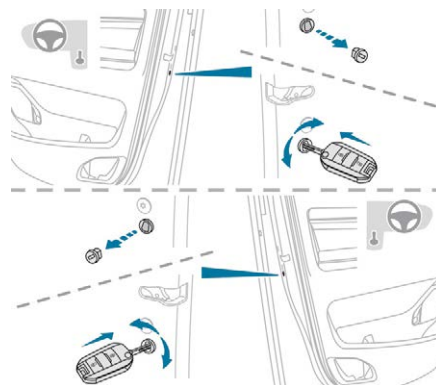

- ☞ Scoateți capacul situat pe cantul ușii.
- ☞ Introduceți cheia (fără a forța) în încuietoare, apoi rotiți ansamblul.
- ☞ Retrageți cheia și montați căpăcelul.
- ☞ Închideți ușa și verificați corecta blocare a deschiderilor vehiculului din exterior.

Deblocare

Utilizați mânerul interior al ușii.

Blocarea ușii laterale culisante

- ☞ Dacă vehiculul este echipat astfel, asigurați-vă că siguranța electrică pentru copii nu este activată.
- ☞ Deschideți ușa.

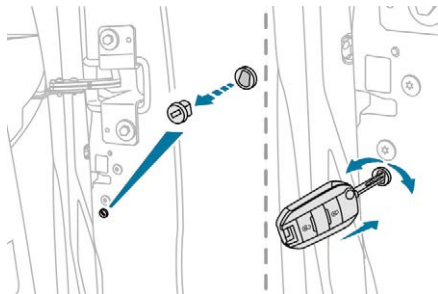

- ☞ Scoateți capacul situat pe cantul ușii.
- ☞ Introduceți cheia (fără a forța) în încuietorie, apoi rotiți ansamblul.
- ☞ Retrageți cheia și montați căpăcelul.
- ☞ Închideți ușa și verificați corecta blocare a deschiderilor vehiculului din exterior.

Deblocare

- ☞ Utilizați mânerul interior al ușii.

i Pentru mai multe informații privind siguranța pentru copii, consultați rubrica corespunzătoare.

Blocarea ușilor batante

- ☞ Dacă vehiculul este echipat astfel, asigurați-vă că siguranța electrică pentru copii nu este activată.
- ☞ Deschideți ușa stânga.

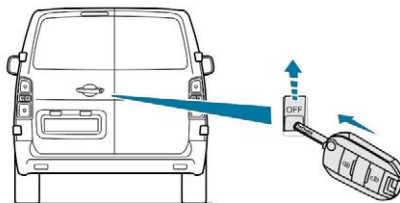

- ☞ Introduceți cheia (fără a forța) în încuietoria situată pe cantul ușii, apoi deplasați ansamblul prin glisare în sus.
- ☞ Scoateți cheia.
- ☞ Închideți ușa și verificați corecta blocare a deschiderilor vehiculului din exterior.

Deblocare

- ☞ Utilizați mânerul interior al ușii.

Probleme cu telecomanda

După deconectarea bateriei, schimbarea bateriei telecomenzii sau, în cazul funcționării necorespunzătoare a telecomenzii, nu mai puteți debloca, bloca sau localiza vehiculul.

- ☞ În primă fază, utilizați cheia pentru a debloca și bloca vehiculul.
- ☞ În a doua fază, reinițializați telecomanda. Dacă problema persistă, contactați urgent un dealer PEUGEOT.

Reinițializare

- ☞ Deblocați ușa conducătorului cu cheia.



- ☞ Apăsăți pe unul din butoanele telecomenzii.

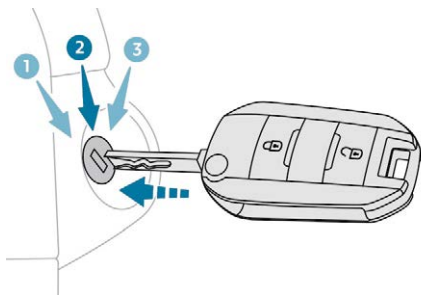

- ☞ Rotiți cheia în poziția **2 (Contact cuplat)**.
- ☞ Decuplați contactul și scoateți cheia din contactor.

Telecomanda este din nou complet operațională.

Înlocuirea bateriei

Nr. de ref. baterie: CR1620/3 volți.



Epuzarea bateriei va fi anunțată prin aprinderea acestui martor pe tabloul de bord, un semnal sonor și apariția unui mesaj pe ecran.

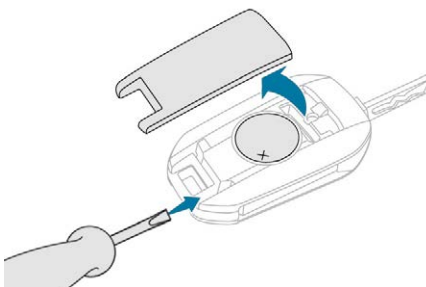

- ☞ Desfaceți capacul cu ajutorul unei șurubelnițe mici la nivelul creștăturii.
- ☞ Ridicați capacul.
- ☞ Scoateți bateria uzată din compartimentul său.
- ☞ Introduceți bateria nouă în compartiment, respectând marcajele de polaritate.
- ☞ Fixați capacul pe carcasă.



Nu aruncați bateriile de la telecomandă, ele conțin metale nocive pentru mediu. Duceți-le la un punct de colectare autorizat.

„Acces și Pornire Mâini Libere”

Telecomandă



Permite deblocarea sau blocarea centralizată de la distanță a deschiderilor vehiculului. Aceasta asigură, de asemenea, localizarea și pornirea vehiculului, precum și o protecție antifurt.

Care este scopul deblocării totale sau selective?

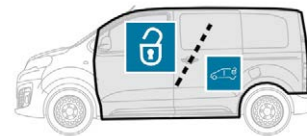

Deblocarea totală deblochează **toate** ușile vehiculului (față, lateral și spate).

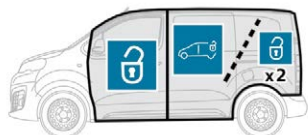

Deblocarea selectivă deblochează fie ușile **cabinei**, fie ușile **zonei de încărcare** (lateral și spate).

i Sistemul de deblocare separat între **cabină și zona de încărcare** este o măsură de siguranță. Este folosit pentru a închide accesul la partea vehiculului în care nu vă aflați.

Programare

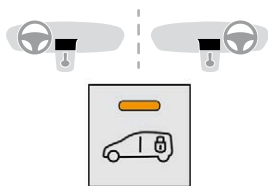

☞ Pentru a activa selectivitatea dintre **cabină și zona de încărcare**, cuplați contactul și apăsați pe acest buton mai mult de două secunde.



Martorul se aprinde.



☞ Pentru a dezactiva selectivitatea și a reveni la deblocarea **totală**, cuplați contactul și apăsați pe acest buton mai mult de două secunde.



Martorul luminos se stinge.

Apar un mesaj sonor și, în funcție de echipare, un mesaj care confirmă că cerința s-a aplicat.

i Implicite este activată selectivitatea **cabină și zona de încărcare**.

Deblocare totală



Selectivitate **cabină și zonă de încărcare** dezactivată.



☞ Apăsați unul dintre aceste butoane (în funcție de echipament) pentru a debloca deschiderile vehiculului.

Cu ușă(i) laterală(e) culisantă(e) acționată(e) electric



☞ Pentru a debloca vehiculul **complet** fără a deschide ușa laterală, apăsați acest buton.



☞ Pentru a debloca **integral** deschiderile vehiculului și a deschide ușa laterală, apăsați continuu pe acest buton până la deschiderea ușii

i Deblocarea este semnalizată prin clipirea rapidă a luminilor semnalizatoare de direcție, timp de aproximativ două secunde. În același timp, în funcție de versiunea vehiculului, retrovizoarele ușilor se depliază.

Deblocare selectivă a deschiderilor



Selectivitate **cabină** și **zonă de încărcare** activată.



Pentru a debloca numai ușile **cabinei**, apăsați **o dată** pe acest buton.



Pentru a debloca elementele de deschidere din **zona de încărcare** (lateral și spate), apăsați **din nou** pe acest buton.

Dacă vehiculul este echipat astfel:



Apăsați pe acest buton pentru de debloca **doar zona de încărcare**.

Cu ușă(i) laterală(e) culisantă(e) acționată(e) electric



Pentru a debloca doar **zona de încărcare** fără a deschide ușa laterală, apăsați acest buton.



Pentru a debloca doar **zona de încărcare** și a deschide ușa laterală, apăsați continuu pe acest buton până la deschiderea ușii

i Deblocarea este semnalizată prin clipirea rapidă a luminilor semnalizatoare de direcție, timp de aproximativ două secunde. În același timp, în funcție de versiunea vehiculului, retrovizoarele electrice exterioare se depliază.

Deblocare



Pentru a debloca deschiderile vehiculului, apăsați pe acest buton.

Cu ușă(i) laterală(e) culisantă(e) acționată(e) electric



Pentru a debloca deschiderile vehiculului și a deschide ușa laterală, apăsați continuu pe acest buton până la deschiderea ușii.

i Deblocarea este semnalizată prin clipirea rapidă a luminilor semnalizatoare de direcție, timp de aproximativ două secunde. În același timp, în funcție de versiunea vehiculului, retrovizoarele ușilor se depliază.

Blocare



Pentru blocarea tuturor deschiderilor vehiculului, apăsați pe acest buton.

i



Dacă vehiculul este echipat astfel, țineți apăsat acest buton pentru a închide geamurile.

Dacă eliberați butonul, geamul se va opri.



!

Asigurați-vă că niciun obiect și nicio persoană nu împiedică închiderea corectă a geamurilor.

Aveți grijă în special de copii atunci când acționați geamurile.



Dacă o deschidere este incorect închisă (cu excepția ușii batante dreapta):

- cu vehiculul oprit și motorul pornit, acest martor se aprinde, însoțit de un mesaj de avertizare timp de câteva secunde,
- în timpul rulării (cu viteza mai mare de 10 km/h), acest martor se aprinde, însoțit de un semnal sonor și de un mesaj de avertizare timp de câteva secunde.

!

Conducerea cu ușile blocate poate îngreuna accesul serviciilor de urgență în caz de urgență.

Ca măsură de siguranță (copii la bord), nu părăsiți niciodată vehiculul fără telecomanda, chiar și pentru o scurtă perioadă de timp.

i

Dacă vehiculul nu este echipat cu alarmă, blocarea este semnalată prin aprinderea continuă a luminilor semnalizatoare de direcție timp de aproximativ două secunde.

În funcție de versiune, retrovizoarele exterioare se pliază în același timp.

i

Dacă o deschidere (uși sau portbagaj) rămâne deschisă, blocarea centralizată nu se efectuează.

În caz de deblocare accidentală când deschiderile vehiculului sunt blocate, acestea se vor bloca din nou, automat, după treizeci de secunde, exceptând cazul în care este deschisă o ușă.

Și, dacă vehiculul este echipat cu alarmă, aceasta se reactivează (cu monitorizarea volumetrică, chiar dacă ați dezactivat-o).

i

Plierea și deplierea automată a retrovizoarelor exterioare pot fi dezactivate apelând la rețeaua PEUGEOT sau la un Service autorizat.

Superblocarea

! Superblocarea face inoperante comenzile exterioare și interioare ale ușilor. Aceasta dezactivează, de asemenea, butonul comenzii centralizate manuale. Prin urmare, nu lăsați niciodată o persoană în vehicul când acesta este superblocat.

Pentru blocarea deschiderilor vehiculului:



☞ Apăsați pe acest buton.

i În același timp, în funcție de versiunea vehiculului, retrovizoarele electrice exterioare se pliază.

Pentru superblocarea deschiderilor vehiculului:



☞ Apoi, în următoarele cinci secunde după blocare, apăsați din nou pe acest buton.

i Dacă vehiculul nu este echipat cu alarma, superblocarea este semnalată prin aprinderea continuă a semnalizatoarelor de direcție timp de aproximativ două secunde.



Dacă vehiculul este echipat astfel, țineți apăsat acest buton pentru a închide geamurile. Dacă eliberați butonul, geamul se va opri.

! Asigurați-vă că niciun obiect și nicio persoană nu împiedică închiderea corectă a geamurilor. Aveți grijă în special de copii atunci când acționați geamurile.

„Acces și Pornire Mâini Libere” la dvs.

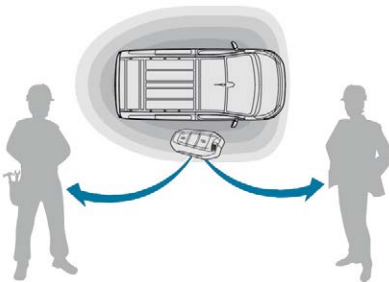

Permite deblocarea, blocarea deschiderilor și pornirea vehiculului, păstrând telecomanda asupra dvs.

i În poziția contact cuplat (accesorii), cu butonul „START/STOP”, funcția mâini-libere este dezactivată. Pentru mai multe informații despre **Pornirea-oprirea motorului, Acces și Pornire Mâini Libere** și mai ales poziția „contact cuplat”, consultați secțiunea corespunzătoare.

i Deblocarea, blocarea, sau superblocarea centralizată a deschiderilor nu se efectuează:

- dacă contactul este cuplat,
- dacă o deschidere este deschisă,
- dacă o cheie a sistemului Acces și Pornire Mâini Libere este lăsată în interiorul vehiculului.

Dacă deschiderile vehiculului sunt blocate, în caz de deblocare accidentală (cu telecomanda sau cu Acces și Pornire Mâini Libere), acestea se vor bloca din nou, automat, după treizeci de secunde, exceptând cazul în care a fost deschisă o ușă.

Și, dacă vehiculul este echipat cu alarma, aceasta se reactivează (cu monitorizarea volumetrică, chiar dacă ați dezactivat-o).

i Plierea și deplierea retrovizoarelor exterioare pot fi dezactivate în rețeaua PEUGEOT sau la un Service autorizat.

! Ca măsură de siguranță (copii la bord), nu părăsiți niciodată vehiculul fără telecomanda sistemului Acces și Pornire Mâini Libere, chiar și pentru o scurtă durată.
Aveți grijă la riscul de furt atunci când telecomanda Acces și Pornire Mâini Libere se află în zona de recunoaștere cu vehiculul deblocat.
Pentru a proteja bateria telecomenzii, funcțiile „mâini libere” trec în veghe prelungită în cazul neutilizării timp de mai mult de 21 de zile.
Pentru a restabili aceste funcții trebuie să apăsați pe unul din butoanele telecomenzii sau să porniți motorul cu telecomanda în cititorul de avarie.

Deblocare totală



Selectivitate **cabină și zonă de încărcare** dezactivată.

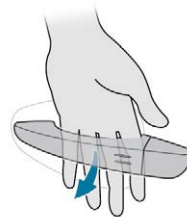
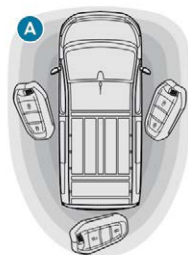

- ☞ Pentru deblocarea deschiderilor **vehiculului**, având telecomanda asupra dumneavoastră în zona de recunoaștere **A**, treceți mâna prin spatele unuia dintre mânerele ușii (uși față, uși laterale culisante acționate manual și uși batante).
- ☞ Trageți de mâner pentru a deschide ușa respectivă.

Cu ușă(i) laterală(e) culisantă(e) acționată(e) electric

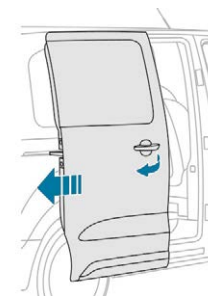
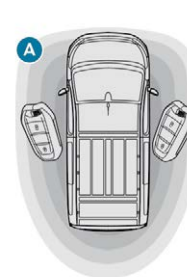

- ☞ Pentru deblocarea deschiderilor **vehiculului**, având telecomanda asupra dumneavoastră în zona de recunoaștere **A**, trageți și eliberați mânerul pentru a declanșa deschiderea electrică a ușii respective.

2

Cu capacul portbagajului

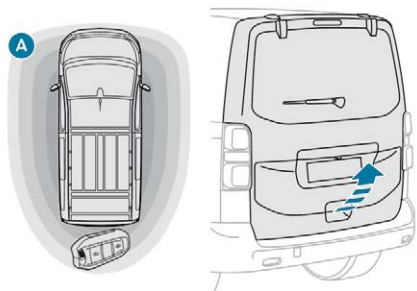

- ☞ Pentru deblocarea deschiderilor **vehiculului**, având telecomanda asupra dumneavoastră în zona de recunoaștere **A**, trageți de mânerul capacului de portbagaj.
- ☞ Ridicați capacul portbagajului.

i Deblocarea este indicată prin aprinderea intermitentă cu frecvență ridicată a luminilor semnalizatoare de direcție timp de câteva secunde. În funcție de versiunea vehiculului, retrovizoarele exterioare se depliază și se dezactivează alarma.

Deblocare selectivă a deschiderilor



Selectivitate **cabină și zonă de încărcare** activată.

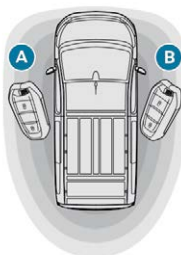

- ☞ Pentru deblocarea exclusivă a **cabinei**, având telecomanda asupra dumneavoastră în zona de recunoaștere **A** sau **B**, treceți mâna prin spatele mânerului ușii din stânga sau dreapta față.
- ☞ Apoi trageți de mâner pentru a deschide ușa respectivă.

i Starea de blocare a ușii **zonei de încărcare** rămâne neschimbată.

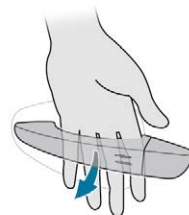
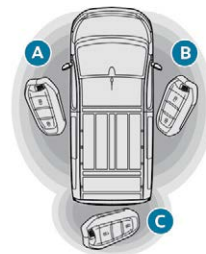

- ☞ Pentru deblocarea exclusivă a **zonei de încărcare**, având telecomanda asupra dumneavoastră în zona de recunoaștere **A** sau **B** sau **C**, treceți mâna prin spatele mânerului ușii din stânga sau dreapta sau a ușii din spate.
- ☞ Trageți de mâner pentru a deschide ușa respectivă.

i În funcție de versiune, retrovizoarele exterioare se depliază numai când cabina este deblocată și se dezactivează alarma.

Cu ușă(i) laterală(e) culisantă(e) acționată(e) electric

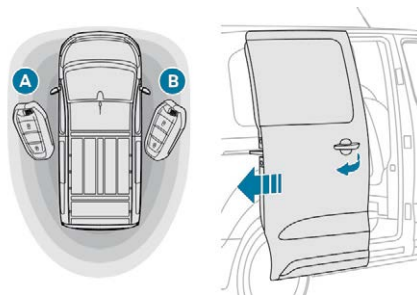

- ☞ Pentru deblocarea **zonei de descărcare**, având telecomanda asupra dumneavoastră în zona de recunoaștere **A și B**, trageți și eliberați mânerul ușii pentru a declanșa deschiderea electrică a ușii respective.

Cu capacul portbagajului

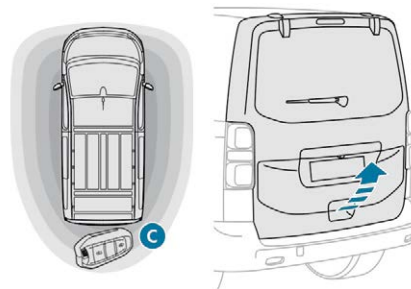

- ☞ Pentru deblocarea **zonei de încărcare**, având telecomanda asupra dumneavoastră în zona de recunoaștere **C**, trageți de mânerul capacului portbagajului.
- ☞ Ridicați capacul portbagajului.

i Deblocarea este indicată prin aprinderea intermitentă cu frecvență ridicată a luminilor semnalizatoare de direcție timp de câteva secunde.

Deblocare

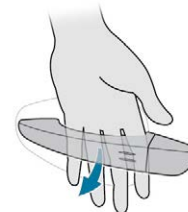
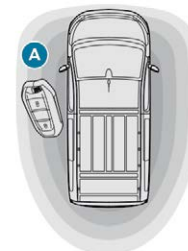

- ☞ Pentru deblocarea deschiderilor vehiculului, având telecomanda asupra dumneavoastră în zona de recunoaștere **A**, treceți mâna prin spatele unuia dintre mânerurile ușii (uși față, uși laterale culisante acționate manual).
- ☞ Trageți de mâner pentru a deschide ușa respectivă.

Cu ușă(i) laterală(e) culisantă(e) acționată(e) electric

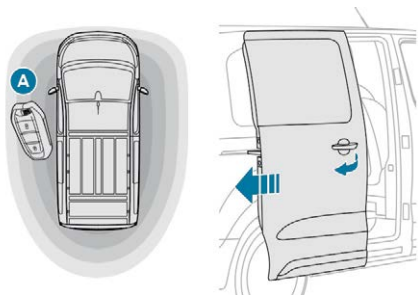

- ☞ Pentru deblocarea deschiderilor vehiculului, având telecomanda asupra dumneavoastră în zona de recunoaștere **A**, **trageți și eliberați mânerul ușii** pentru a declanșa mișcarea electrică de deschidere a ușii respective.

Cu uși batante

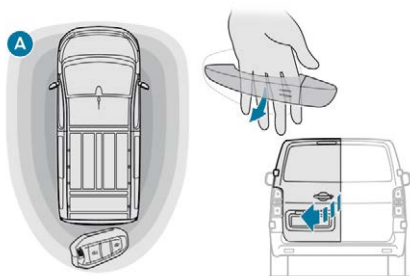

- ☞ Pentru deblocarea deschiderilor vehiculului, cu telecomanda în zona de recunoaștere **A**, treceți o mână prin spatele mânerului ușii batante.
- ☞ Apoi trageți de mâner pentru a deschide ușa.

Cu capacul portbagajului

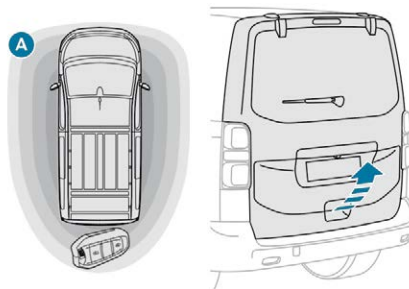

- ☞ Pentru deblocarea deschiderilor vehiculului, cu telecomanda în zona de recunoaștere **A**, trageți de mânerul capacului de portbagaj.
- ☞ Ridicați capacul portbagajului.

i Deblocarea este indicată prin aprinderea intermitentă cu frecvență ridicată a luminilor semnalizatoare de direcție timp de câteva secunde.
În funcție de versiunea vehiculului, retrovizoarele exterioare se depliază și se dezactivează alarma.

Blocare

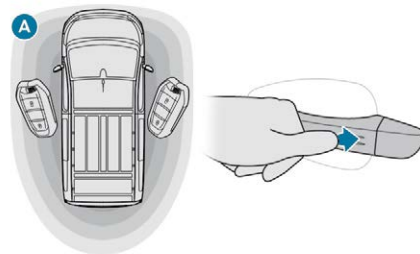

- ☞ Pentru blocarea **tuturor** deschiderilor vehiculului, cu telecomanda în zona de recunoaștere **A**, apăsați cu un deget pe mânerul unei uși față sau al uneia laterale cu acționare manuală, la nivelul reperelor.



Dacă o deschidere este incorect închisă (cu excepția ușii batante dreapta):

- cu vehiculul oprit și motorul pornit, acest mator se aprinde, însoțit de un mesaj de avertizare timp de câteva secunde,
- în timpul rulării (cu viteza mai mare de 10 km/h), acest mator se aprinde, însoțit de un semnal sonor și de un mesaj de avertizare timp de câteva secunde.

Cu uși laterale culisante acționate electric

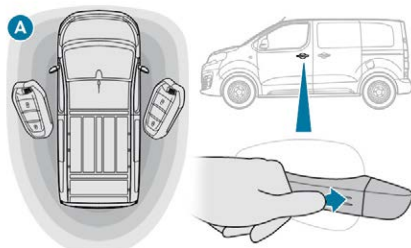

- ☞ Pentru blocarea tuturor deschiderilor vehiculului, cu telecomanda în zona de recunoaștere **A**, apăsați cu un deget mânerul unei uși din **față** (la repere).

Cu uși batante

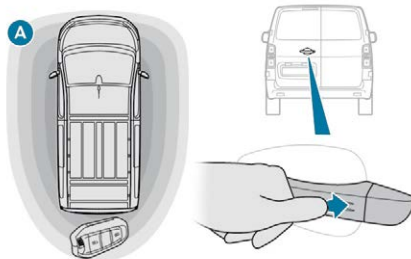

- ☞ Pentru blocarea deschiderilor vehiculului, cu telecomanda în zona de recunoaștere **A**, apăsați pe comanda de blocare de pe ușa din stânga.

Cu capacul portbagajului

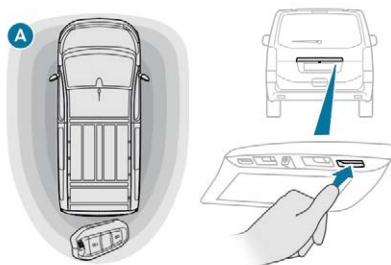

- ☞ Pentru blocarea deschiderilor vehiculului, cu telecomanda în zona de recunoaștere **A**, apăsați pe comanda de blocare a capacului de portbagaj.

i **+3s** Dacă vehiculul este echipat astfel, apăsarea continuă a comenzilor de blocare permite închiderea geamurilor. Dacă eliberați comanda, geamul se oprește.

- ⚠ Asigurați-vă că niciun obiect și nicio persoană nu împiedică închiderea corectă a geamurilor. Aveți grijă în special de copii atunci când acționați geamurile.

i Dacă vehiculul nu este echipat cu alarmă, blocarea este semnalată prin aprinderea continuă a luminilor semnalatoare de direcție timp de aproximativ două secunde. În funcție de versiune, retrovizoarele exterioare se pliază în același timp.

- ⚠ Conducerea cu ușile blocate poate îngreuna accesul serviciilor de urgență în caz de urgență.

Superblocare

- ⚠ Superblocarea face inoperante comenzile exterioare și interioare ale ușilor. Aceasta dezactivează, de asemenea, butonul blocării centralizate a deschiderilor. Prin urmare, nu lăsați niciodată o persoană în vehicul când acesta este superblocat.

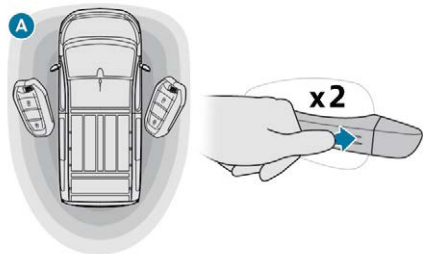

- ☞ Pentru blocarea **tuturor** deschiderilor vehiculului, cu telecomanda în zona de recunoaștere **A**, apăsați cu un deget pe mânerul unei uși față sau al uneia laterale cu acționare manuală, la nivelul reperelor.
- ☞ Pentru superblocarea deschiderilor vehiculului, apăsați din nou pe reperi în **următoarele cinci secunde**.

Cu uși laterale culisante acționate electric

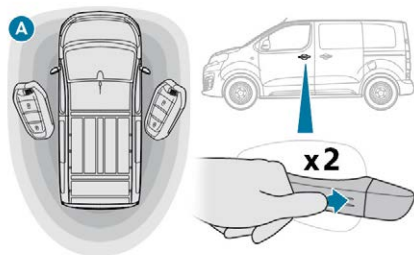

- ☞ Pentru blocarea tuturor deschiderilor vehiculului, cu telecomanda în zona de recunoaștere **A**, apăsați cu un deget mânerul unei uși din **față** (la reperi).
- ☞ Pentru superblocarea deschiderilor vehiculului, apăsați din nou reperetele în **decurs de cinci secunde**.

Cu uși batante

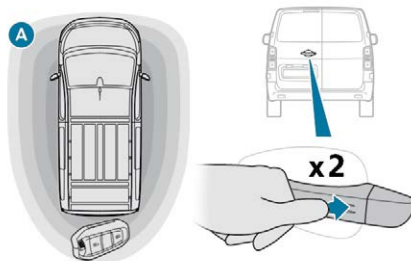

- ☞ Pentru blocarea deschiderilor vehiculului, cu telecomanda în zona de recunoaștere **A**, apăsați pe comanda de blocare de pe ușa din stânga.
- ☞ Pentru superblocarea deschiderilor vehiculului, apăsați din nou pe comandă în **următoarele cinci secunde**.

Cu capacul portbagajului

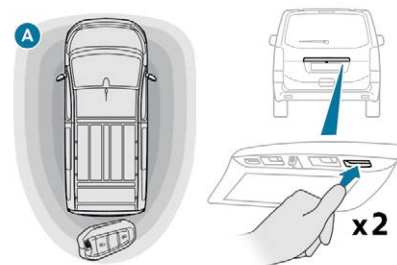

- ☞ Pentru blocarea deschiderilor vehiculului, cu telecomanda în zona de recunoaștere **A**, apăsați pe comanda de blocare a capacului de portbagaj.
- ☞ Pentru superblocarea deschiderilor vehiculului, apăsați din nou pe comandă în **următoarele cinci secunde**.

i Dacă vehiculul nu este echipat cu alarmă, superblocarea este confirmată prin aprinderea continuă a semnalizatoarelor de direcție, timp de aproximativ două secunde.

Localizarea vehiculului

Această funcție permite identificarea vehiculului de la distanță, mai ales în condiții de luminositate redusă. Deschiderile vehiculului trebuie să fie blocate timp de cel puțin cinci secunde.



☞ Apăsați pe acest buton.

Aceasta va determina atât aprinderea plafonierelor, cât și clipirea timp de aproximativ zece secunde a luminilor semnalizatoare de direcție.

Operarea de la distanță a iluminatului

Dacă vehiculul este echipat astfel.



O apăsare scurtă a acestui buton declanșează iluminatul la distanță (aprindere lumini de poziție, lumini de întâlnire, lumini plăcuță de înmatriculare).



A doua apăsare pe acest buton, înainte de sfârșitul temporizării, anulează iluminatul la distanță.

Protecția antifurt

Sistem electronic de imobilizare a motorului

Telecomanda conține un cip electronic cu cod secret. La cuplarea contactului, codul trebuie să fie recunoscut pentru ca demarajul să fie posibil.

La câteva secunde de la decuplarea contactului, acest sistem blochează sistemul de control al motorului, prin urmare, împiedică motorul să pornească în cazul unei întreruperi a activității.

SERVICE ☞ În cazul unei defecțiuni, acest martor de avertizare se aprinde, însoțit de un semnal sonor și de un mesaj pe ecran.

Vehiculul nu pornește; contactați urgent un dealer PEUGEOT.

Comandă (comenzi) de avarie

Cheie integrată

Cheia servește la blocarea sau deblocarea deschiderilor vehiculului când telecomanda nu poate funcționa:

- baterie uzată, bateria vehiculului descărcată sau debransată etc.
- vehiculul este situat într-o zonă cu emisii puternice electromagnetice.

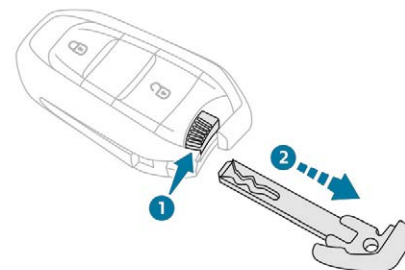

☞ Mențineți butonul 1 tras, pentru a extrage cheia 2.

i Dacă alarma este activată, avertizarea sonoră declanșată la deschiderea unei uși cu cheia (integrată în telecomandă) va fi oprită la cuplarea contactului.

Blocarea uşii conducătorului

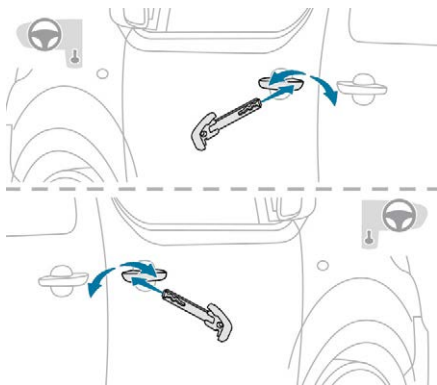

- ☞ Introduceți cheia integrată în încuietorea uşii, apoi rotiți-o spre înapoi.

Deblocare

- ☞ Introduceți cheia integrată în încuietorea uşii, apoi rotiți-o spre înainte.

I Dacă vehiculul este echipat cu alarmă, aceasta nu se dezactivează/activează la deblocarea/blocarea deschiderilor vehiculului. Deschiderea unei uşi va declanşa alarma, oprirea ei făcându-se la cuplarea contactului. Pentru a superbloca deschiderile vehiculului, rotiți cheia din nou, în termen de cinci secunde de la blocarea deschiderilor.

Blocarea uşii pasagerului faţă

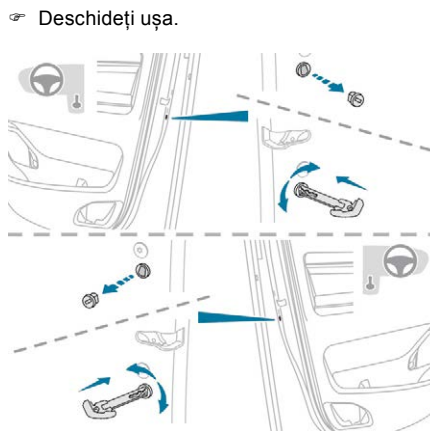

- ☞ Deschideți uşa.

- ☞ Scoateți capacul situat pe cantul uşii.
- ☞ Introduceți cheia (fără a forța) în încuietore, apoi rotiți ansamblul.
- ☞ Retrageți cheia și montați căpăcelul.
- ☞ Închideți uşile și verificați buna blocare a deschiderilor vehiculului, de la exterior.

Deblocare

- ☞ Utilizați mânerul interior al uşii.

Blocarea uşii laterale culisante

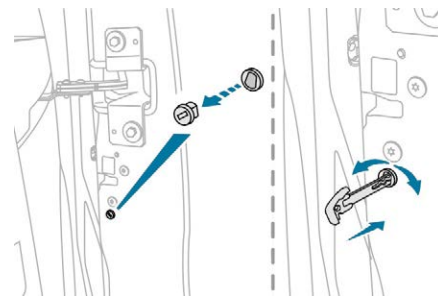

- ☞ Dacă vehiculul este echipat astfel, asigurați-vă că siguranța electrică pentru copii nu este activată.
- ☞ Deschideți uşa.
- ☞ Scoateți capacul situat pe cantul uşii.
- ☞ Introduceți cheia (fără a forța) în încuietore, apoi rotiți ansamblul.
- ☞ Retrageți cheia și montați căpăcelul.
- ☞ Închideți uşa și verificați corecta blocare a deschiderilor vehiculului din exterior.

Deblocare

- ☞ Utilizați mânerul interior al uşii.

Blocarea ușilor batante

- ☞ Dacă vehiculul este echipat astfel, asigurați-vă că siguranța electrică pentru copii nu este activată.
- ☞ Deschideți ușa stânga.

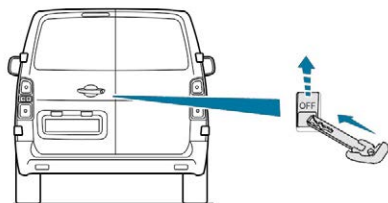

- ☞ Introduceți cheia integrată (fără a forța) în încuietoarea situată pe cantul ușii, apoi glisați ansamblul în sus.
- ☞ Scoateți cheia.
- ☞ Închideți ușa și verificați corecta blocare a deschiderilor vehiculului din exterior.

Deblocare

- ☞ Utilizați mânerul interior al ușii.

i Pentru mai multe informații privind siguranța pentru copii, consultați rubrica corespunzătoare.

Probleme cu telecomanda

După deconectarea bateriei, schimbarea bateriei telecomenzii sau, în cazul funcționării necorespunzătoare a telecomenzii, nu mai puteți debloca, bloca sau localiza vehiculul.

- ☞ În prima fază, utilizați cheia integrată în încuietoare pentru a debloca sau bloca deschiderile vehiculului.
- ☞ În a doua fază, reinițializați telecomanda.

Reinițializare

- ☞ Deblocați ușa conducătorului cu cheia integrată.



- ☞ Apăsați pe unul din butoanele telecomenzii.
- ☞ Introduceți cheia integrată în încuietoare pentru a debloca deschiderile vehiculului.

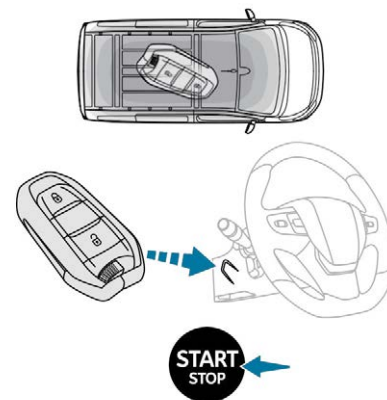

- ☞ Așezați telecomanda pe cititor.
 - ☞ Țineți-o pe loc și cuplați contactul, apăsând „START/STOP”.
- Telecomanda este din nou complet operațională.

i Dacă problema persistă, consultați urgent un dealer PEUGEOT sau un Service autorizat.

Înlocuirea bateriei

Tip baterie: CR2032/3 volți.

Această baterie de schimb este disponibilă în rețeaua PEUGEOT sau într-un Service autorizat.

Un mesaj apare pe afișajul tabloului de bord când este necesară înlocuirea bateriei.

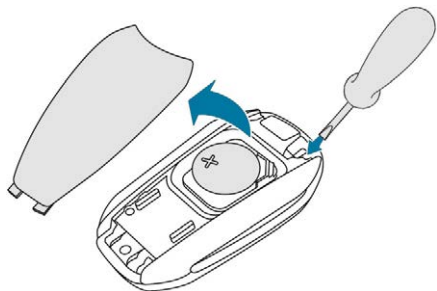

- ☞ Desfaceți capacul cu ajutorul unei șurubelnițe mici la nivelul creștăturii.
- ☞ Scoateți capacul.
- ☞ Scoateți bateria uzată din locașul său.
- ☞ Montați înapoi bateria nouă în compartimentul său respectând polaritatea.
- ☞ Fixați capacul pe carcasă.



Nu aruncați bateriile de la telecomandă, ele conțin metale nocive pentru mediu. Duceți-le la un punct de colectare autorizat.

! Pierdere chei, telecomanda

Mergeți la un dealer PEUGEOT cu certificatul de înmatriculare a vehiculului, cartea dvs. de identitate și, dacă este posibil, cu eticheta ce conține codul cheilor.

Dealerul PEUGEOT va putea căuta codul cheii și codul transponderului, pentru a comanda o cheie nouă.

Telecomanda

Telecomanda de înaltă frecvență este un sistem sensibil; nu o acționați în timp ce se află în buzunarul dumneavoastră pentru că există riscul de a debloca vehiculul fără să dați seama.

Evitați manipularea butoanelor telecomenzii când sunteți departe și nu vă vedeți vehiculul. Puteți să o faceți inoperantă și va fi necesară o nouă reinițializare.

Telecomanda nu funcționează cât timp cheia este în contact, chiar cu contactul decuplat.

Blocarea vehiculului

Conducerea cu ușile blocate poate îngreuna accesul serviciilor de urgență în habitaclu în caz de urgență.

Ca măsură de siguranță (copii la bord), scoateți cheia din contact sau luați telecomanda cu dumneavoastră dacă părăsiți vehiculul, chiar și pentru puțin timp.

Perturbări electrice

Există riscul ca telecomanda de Acces și Pornire Mâini Libere să nu funcționeze dacă este în apropierea unui aparat electronic: telefon, calculator portabil, câmpuri magnetice intense etc.

Protecție anti-furt

Nu faceți nicio modificare la sistemul electronic de imobilizare, deoarece pot apărea defecțiuni. Nu uitați să rotiți volanul pentru a bloca coloana de direcție.

Când cumpărați un vehicul rulat

Rugați dealerul PEUGEOT să se asigure că nu există alte chei care să permită pornirea vehiculului.

! Acumulările (de apă, praf, noroi, sare etc.) de pe suprafața interioară a mânerului pot afecta detecția.

Dacă o curățare cu o lavetă a suprafeței interioare a mânerului nu restabilește detecția, contactați rețeaua PEUGEOT sau un Service autorizat.

Un aflus brusc de apă (jet de apă, spălare la presiune ridicată etc.) poate fi considerat de sistem ca fiind o intenție de acces în vehicul.

Blocare/deblocare deschideri din interior

Blocarea deschiderilor vehiculului

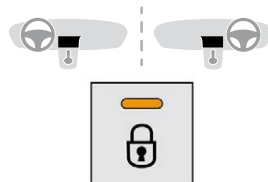

i Acest buton nu funcționează dacă deschiderile vehiculului au fost blocate sau superblocate prin comanda exterioară (în funcție de echipare, cu cheia, telecomanda sau Acces pornire mâini libere) sau dacă una dintre deschideri a rămas deschisă.

Automat

Ușile cabinei se blochează automat în rulare (viteza mai mare de 10 km/h); martorul luminos se aprinde.



☞ Pentru a activa sau dezactiva această funcție, cu contactul cuplat, apăsați pe acest buton până la afișarea unui mesaj pe ecran.



Manuală



☞ Apăsați pe acest buton.

Martorul se aprinde pentru a confirma blocarea.

i În cazul transportării unei încărcături voluminoase cu capacul portbagajului sau ușile batante deschise, puteți apăsa pe buton pentru a bloca numai ușile cabinei. La blocarea din interior, retrovizoarele exterioare nu se pliază.

! Conducerea cu ușile blocate poate îngreuna accesul serviciilor de urgență în caz de urgență.

! Dacă deschiderile vehiculului sunt superblocate sau blocate cu telecomanda ori de la mânerul ușilor, butonul este inoperant. În acest caz, utilizați cheia sau telecomanda pentru a debloca deschiderile.

Deblocarea deschiderilor vehiculului



☞ Apăsați pe acest buton.

Martorul se stinge pentru a confirma deblocarea.

i Martorul se stinge și la deblocarea uneia sau a tuturor deschiderilor.

Blocare/deblocare zona de încărcare

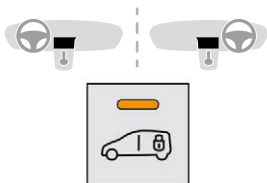

i Acest buton nu funcționează dacă deschiderile vehiculului au fost blocate sau superblocate prin comanda exterioară (în funcție de echipare, cu cheia, telecomandă sau Acces pornire mâini libere) sau dacă una dintre deschideri a rămas deschisă.

Automat

Zona de încărcare este mereu blocată în timpul rulării.

i Pentru a dezactiva funcția de blocare automată, apăsați la rețeaua PEUGEOT sau la Service autorizat.

Manuală



Selectivitate **cabină și zonă de încărcare** dezactivată.



☞ Pentru deblocarea vehiculului, apăsați pe acest buton.

Martorul se aprinde pentru a confirma blocarea **vehiculului**.



☞ Cu vehiculul blocat, apăsați pe acest buton.

Martorul se stinge pentru a confirma deblocarea **vehiculului**.



Selectivitate **cabină și zonă de încărcare** activată.



☞ Dacă **zona de încărcare** este deblocată, apăsați pe acest buton.

Martorul se aprinde pentru a confirma blocarea **zonei de încărcare**.



☞ Dacă **zona de încărcare** este blocată, apăsați pe acest buton.

Martorul se stinge pentru a confirma deblocarea **zonei de încărcare**.

! Conducerea cu ușile blocate poate îngreuna accesul serviciilor de urgență în caz de urgență.

i Martorul se stinge și la deblocarea uneia sau a tuturor deschiderilor **zonei de încărcare**.
În scopuri de eficientizare energetică, dacă este decuplat contactul și vehiculul este blocat complet, martorul se stinge.

i Pentru mai multe informații referitoare la **Cheie, telecomandă** sau **Acces și Pornire Mâini Libere** și mai ales la programarea blocării selective, consultați secțiunea corespunzătoare.

Uși față

Deschidere

Din exterior

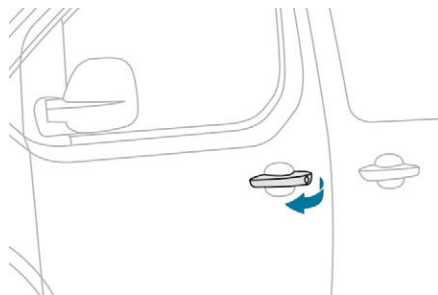

- ☞ După deblocarea deschiderilor vehiculului (în funcție de echipare, cu cheia, telecomanda sau cu sistemul de Acces și Pornire Mâini Libere), trageți de mânerul ușii.

i Pentru mai multe informații referitoare la **Cheie, telecomandă** sau Acces și Pornire Mâini Libere și mai ales la deblocarea deschiderilor vehiculului, consultați secțiunea corespunzătoare.

Din interior

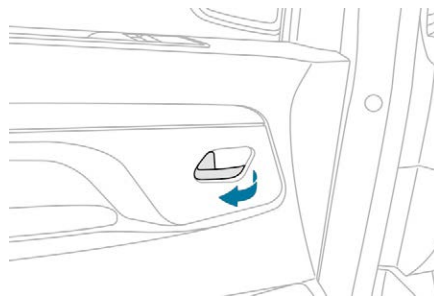

Selectivitatea **cabinei și a zonei de încărcare** este dezactivată și vehiculul este blocat.

- ☞ Trageți comanda interioară de deschidere a unei uși pentru deblocarea **tuturor deschiderilor vehiculului** și deschiderea ușii.



Selectivitatea **cabinei și a zonei de încărcare** este activată și vehiculul este blocat.

- ☞ Trageți comanda interioară de deschidere a unei uși pentru deblocarea **cabinei** și deschiderea ușii.

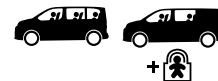

Vehiculul este blocat.

- ☞ Trageți comanda interioară de deschidere a unei uși pentru deblocarea **tuturor deschiderilor vehiculului** și deschiderea ușii.

i Dacă ușa este deblocată, trageți de mâner pentru a o deschide.

! Comenzile interioare ale portierelor sunt inoperante când vehiculul este superblocat.

Închidere

- ☞ Împingeți sau trageți de ușă pentru a o închide, apoi blocați-o.



Când o ușă nu este închisă corect:

- cu vehiculul oprit și motorul pornit, acest martor se aprinde, însoțit de un mesaj de avertizare timp de câteva secunde,
- în timpul rulării (cu viteza mai mare de 10 km/h), acest martor se aprinde, însoțit de un semnal sonor și de un mesaj de avertizare timp de câteva secunde.

i Pentru mai multe informații referitoare la **Cheie, telecomandă** sau **Acces și Pornire Mâini Libere** și mai ales la deblocarea deschiderilor vehiculului, consultați secțiunea corespunzătoare.

Ușă(i) laterală(e) culisantă(e) acționată(e) manual

Din exterior

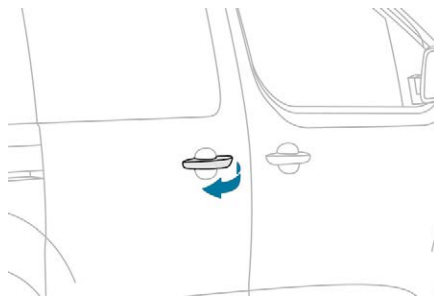

- ☞ După deblocarea deschiderilor vehiculului (în funcție de echipare, cu cheia, telecomanda sau cu sistemul de Acces și Pornire Mâini Libere), trageți de mânerul ușii.

i Pentru mai multe informații referitoare la **Cheie, telecomandă** sau **Acces și Pornire Mâini Libere** și mai ales la deblocarea deschiderilor vehiculului, consultați secțiunea corespunzătoare.

i Pentru menținerea ușii laterale culisante în poziție deschisă, deschideți ușa complet pentru a declanșa dispozitivul de blocare (situat la baza ușii).

! Atenție să nu blocați spațiul ghidajului din podea, pentru buna culisare a ușii. Din motive de siguranță și de funcționare, nu rulați cu ușa laterală culisantă deschisă.

Din interior

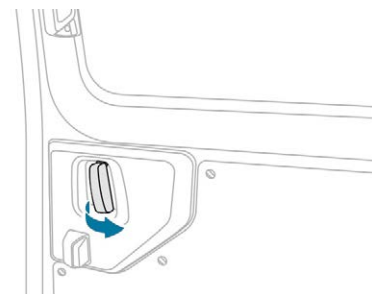

Deschiderile vehiculului blocate



Selectivitate dezactivată pentru **cabină și zona de încărcare**.

- ☞ Trageți comanda interioară de deschidere a unei uși pentru a debloca **toate deschiderile vehiculului** și a deschide ușa.



Selectivitate dezactivată pentru **cabină și zona de încărcare** și sistemul de protecție pentru copii dezactivat.

- ☞ Trageți comanda interioară de deschidere a unei uși pentru a debloca **toate deschiderile vehiculului** și a deschide ușa.



Selectivitate activată pentru **cabină și zonă de încărcare**.

- ☞ Trageți comanda interioară de deschidere a unei uși pentru a debloca **zona de încărcare** și a deschide ușa.



Selectivitate activată pentru **cabină și zona de încărcare** și sistemul de protecție pentru copii dezactivat.

- ☞ Trageți comanda interioară de deschidere a unei uși pentru a debloca **zona de încărcare** și a deschide ușa.



- ☞ Trageți comanda interioară de deschidere a unei uși pentru a debloca **toate deschiderile vehiculului** și a deschide ușa.

Deschiderile vehiculului deblocate



- ☞ Trageți mânerul spre înapoi pentru a deschide ușa.



- Siguranța pentru copii este dezactivată.
- ☞ Trageți mânerul spre înapoi pentru a deschide ușa.

i Pentru mai multe informații privind **siguranța pentru copii**, consultați secțiunea corespunzătoare.

Închidere

Din exterior

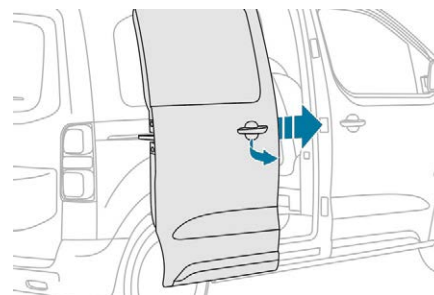

- ☞ Trageți mânerul spre dumneavoastră, apoi spre înainte, și dacă este necesar, blocați deschiderile vehiculului.

Din interior

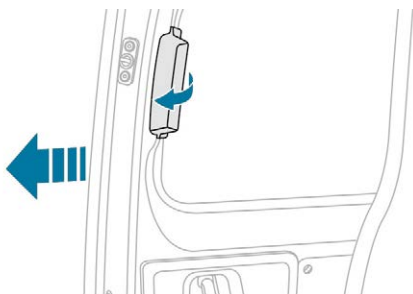
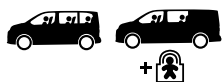
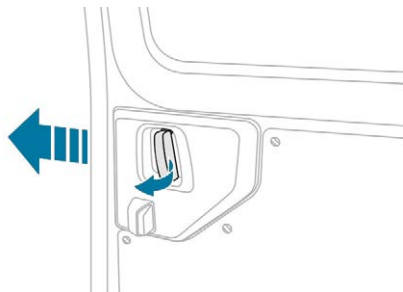

☞ Împingeți mânerul spre înainte pentru a închide ușa, și dacă este necesar, blocați deschiderile vehiculului.

i Pentru mai multe informații referitoare la **Cheie, telecomandă** sau Acces și Pornire Mâini Libere și mai ales la deblocarea deschiderilor vehiculului, consultați secțiunea corespunzătoare.



Dacă o ușă laterală culisantă este incorect închisă:

- cu vehiculul oprit și motorul pornit, acest maror se aprinde, însoțit de un mesaj de avertizare timp de câteva secunde,
- în timpul rulării (cu viteza mai mare de 10 km/h), acest maror se aprinde, însoțit de un semnal sonor și de un mesaj de avertizare timp de câteva secunde.

Ușă(i) laterală(e) culisantă(e) acționată (e) electric

Mânerele exterioare, interioare și butoanele interioare permit declanșarea mișcării electrice a ușii.

Deschiderea și închiderea ușii sunt însoțite de un semnal sonor.

Deblocare

Din exterior

Utilizarea telecomenzii

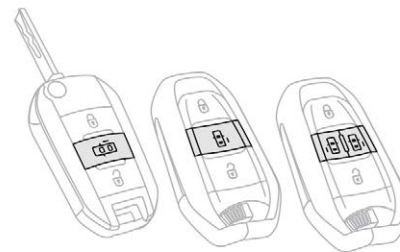

☞ Cu ușa deblocată, țineți apăsat acest buton până la deschiderea ușii laterale culisante respective.



- ☞ Apăsați încă o dată pe acest buton pentru a inversa mișcarea ușii.

i Butoanele telecomenzii nu mai sunt active de la cuplarea contactului.

Cu mânerul

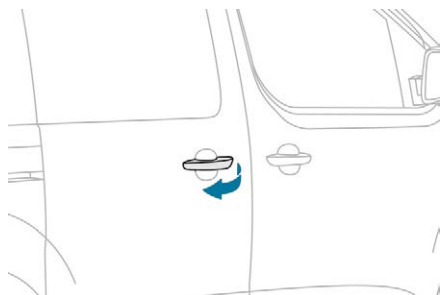

- ☞ Cu ușa deblocată, trageți și eliberați mânerul pentru a declanșa mișcarea electrică de deschidere a ușii.
- ☞ Trageți încă o dată mânerul pentru a inversa mișcarea ușii.

Din interior

Cu mânerul

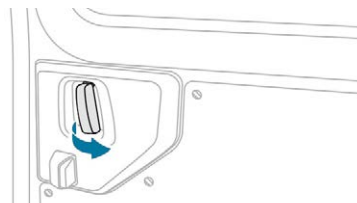

Deschiderile vehiculului blocate



Selectivitate dezactivată pentru **cabină și zona de încărcare**.

- ☞ Trageți mânerul spre spatele vehiculului pentru a bloca **complet** vehiculul și a declanșa mișcarea electrică de deschidere a ușii.



Selectivitate activată pentru **cabină și zonă de încărcare**.

- ☞ Trageți mânerul spre spatele vehiculului pentru a debloca **zona de încărcare** și a declanșa mișcarea electrică de deschidere a ușii.

Deschiderile vehiculului deblocate



Sistem de siguranță pentru copii dezactivat.

- ☞ Trageți mânerul spre înapoi pentru declanșarea mișcării electrice de deschidere a ușii.

Din interior, deblocare selectivă, apoi deschidere



Selectivitate dezactivată pentru **cabină și zonă de încărcare**.

i Pentru mai multe informații referitoare la **Cheie, telecomandă sau Acces și Pornire Mâini Libere** și mai ales despre blocarea deschiderilor vehiculului, consultați rubrica corespunzătoare.

Cu butonul(anele) din față

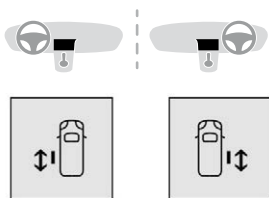

- ☞ Pentru deblocarea deschiderilor **vehiculului** și declanșarea mișcării electrice de deschidere a unei uși, apăsați pe butonul ușii respective.
- ☞ O nouă apăsare pe buton inversează mișcarea ușii.

- i** Butonul nu este disponibil și un semnal sonor este emis dacă:
 - vehiculul se deplasează,
 - deschiderile vehiculului sunt blocate sau superblocate printr-o comandă exterioară (în funcție de echipare, cu cheia, telecomanda sau funcția acces și pornire cu mâinile libere).
 În funcție de echipare, butonul de la ușa stângă nu este disponibil și un semnal sonor este emis în cazul în care capacul de protecție a bușonului de carburant este deschis.

Din interior, deblocare selectivă, apoi deschidere



Selectivitate activată pentru **cabină și zonă de încărcare**.

- i** Pentru mai multe informații referitoare la **Cheie, telecomandă sau Acces și Pornire Mâini Libere** și mai ales despre blocarea deschiderilor vehiculului, consultați rubrica corespunzătoare.

- i** Butonul nu este disponibil și un semnal sonor este emis dacă:
 - vehiculul se deplasează,
 - deschiderile vehiculului sunt blocate sau superblocate printr-o comandă exterioară (în funcție de echipare, cu cheia, telecomanda sau funcția acces și pornire cu mâinile libere).

În funcție de echipare, butonul de la ușa stângă nu este disponibil și un semnal sonor este emis în cazul în care capacul de protecție a bușonului de carburant este deschis.

Cu butonul(anele) din față

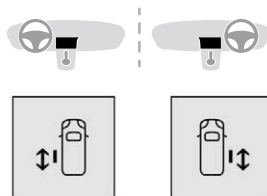

- ☞ Pentru a debloca numai **zona de încărcare**, vehiculul și a declanșa mișcarea electrică de deschidere a unei uși, apăsați pe butonul ușii respective.
- ☞ O nouă apăsare pe buton inversează mișcarea ușii.

Din interior, deblocare, apoi deschidere



- i** Pentru mai multe informații privind **siguranța pentru copii**, consultați rubrica corespunzătoare.

Cu butonul(anele) din față

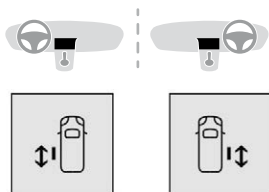

- ☞ Cu sistemul de siguranță copii dezactivat, pentru deblocarea deschiderilor vehiculului și declanșarea mișcării electrice de deschidere a unei uși, apăsați pe butonul ușii respective.
- ☞ O nouă apăsare pe buton inversează mișcarea ușii.

i Butonul nu este disponibil și un semnal sonor este emis dacă:

- vehiculul se deplasează,
- deschiderile vehiculului sunt blocate sau superblocate printr-o comandă exterioară (în funcție de echipare, cu cheia, telecomanda sau funcția acces și pornire cu mâinile libere),
- sistemul de siguranță copii este pornit (activat).

Butonul de la ușa stângă nu este disponibil și un semnal sonor este emis în cazul în care capacul de protecție a bușonului de carburant este deschis.

Cu butonul(anele) de pe montantul de ușă

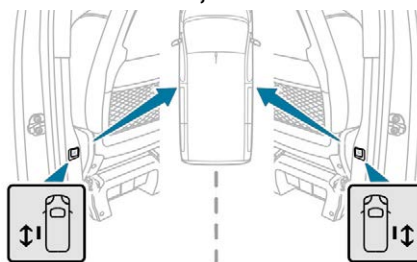

- ☞ Cu sistemul de siguranță copii dezactivat, pentru deblocarea deschiderilor vehiculului și declanșarea mișcării electrice de deschidere a unei uși, apăsați pe butonul ușii respective.
- ☞ O nouă apăsare pe buton inversează mișcarea ușii.



i Butonul nu este disponibil și un semnal sonor este emis dacă:

- vehiculul se deplasează,
- deschiderile vehiculului sunt blocate sau superblocate printr-o comandă exterioară (în funcție de echipare, cu cheia, telecomanda sau funcția acces și pornire cu mâinile libere),
- sistemul de siguranță copii este pornit (activat).

Butonul de la ușa stângă nu este disponibil și un semnal sonor este emis în cazul în care capacul de protecție a bușonului de carburant este deschis.

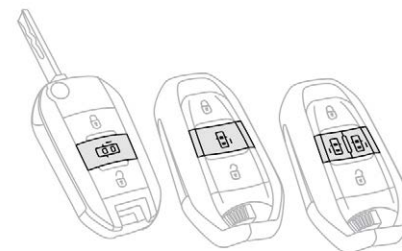
Blocare deschideri Din exterior Utilizarea telecomenzii



-  ☞ Țineți apăsat acest buton până la închiderea ușii laterale culisante.
-  ☞ Apăsați încă o dată pe acest buton pentru a inversa mișcarea ușii.



i Butoanele telecomenzii nu mai sunt active de la cuplarea contactului.

Cu mânerul

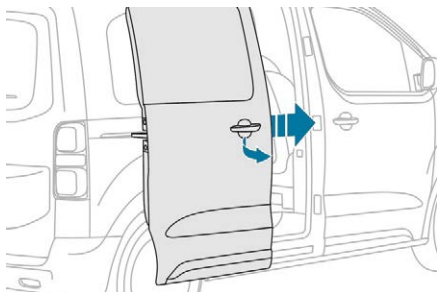

- ☞ Trageți și eliberați mânerul pentru a declanșa mișcarea electrică de închidere a ușii.
- ☞ Trageți încă o dată mânerul pentru a inversa mișcarea ușii.

Din interior

Cu butonul(anele) din față

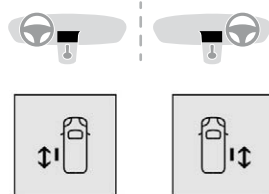

- ☞ Pentru declanșarea mișcării electrice de deschidere a unei uși, apăsați pe butonul ușii respective.
- ☞ O nouă apăsare pe buton inversează mișcarea ușii.

i Butonul este indisponibil și un semnal sonor este emis, dacă vehiculul rulează cu mai mult de 30 km/h.

Cu butonul(anele) de pe montantul de ușă

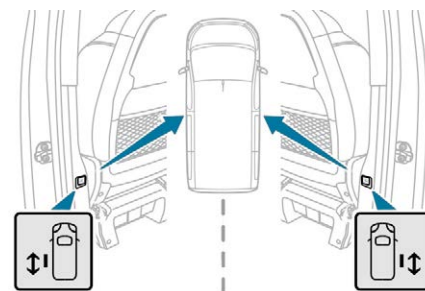

- ☞ Pentru declanșarea mișcării electrice de deschidere a unei uși, apăsați pe butonul ușii respective.
- ☞ O nouă apăsare pe buton inversează mișcarea ușii.

i Butonul este indisponibil și un semnal sonor este emis, dacă vehiculul rulează cu mai mult de 30 km/h.



Dacă o ușă laterală culisantă este incorect închisă:

- cu vehiculul oprit și motorul pornit, acest martor se aprinde, însoțit de un mesaj de avertizare timp de câteva secunde,
- în timpul rulării (cu viteza mai mare de 10 km/h), acest martor se aprinde, însoțit de un semnal sonor și de un mesaj de avertizare timp de câteva secunde.

Ușă(i) laterală(e) culisantă(e) acționată(e) manual sau electric

! Recomandări generale

Este imperativ ca orice manevrare a ușilor să se facă cu vehiculul oprit.

Pentru siguranța dumneavoastră, a pasagerilor cât și pentru buna funcționare a ușilor, se recomandă insistent a nu se circula cu ușile deschise.

Verificați întotdeauna ca ușa să fie acționată în deplină siguranță și aveți grijă, în special, să nu lăsați copiii sau animalele fără supraveghere în apropierea comenzilor ușilor.

Avertizarea sonoră, aprinderea marotorului „ușă deschisă” și mesajul de pe ecran vă vor aminti acest lucru. Pentru dezactivarea acestei avertizări, contactați un dealer PEUGEOT sau un Service autorizat. Închideți autovehiculul dacă îl spălați la o spălătorie automată.

! Înainte de a deschide, a închide, ori de a efectua orice mișcare a ușilor, asigurați-vă că nicio persoană, niciun animal sau obiect nu se află în cadrul ușii și că nu poate bloca mișcarea dorită, în interiorul sau în exteriorul vehiculului.

În caz de nerespectare a acestor recomandări, ar putea surveni răniri sau lovirii, dacă o parte a corpului sau un obiect s-ar găsi prins sau căzut pe traseul ușii.

Ușile nu pot fi deschise electric la viteze de peste 3 km/h:

- dar dacă ușile au rămas deschise la pornire, viteza trebuie redusă sub 30 km/h înainte de a putea fi închise.
- Orice tentativă de deschidere electrică de la mânerul interior în rulare se soldează cu o ușă care se deschide manual.
- Avertizarea sonoră, aprinderea marotorului „ușă deschisă” și mesajul de pe ecran însoțesc această situație. Pentru a debloca ușa și pentru a o putea manipula din nou trebuie să opriți vehiculul.

i Comenzile electrice sunt dezactivate în cazul unui impact. Deschiderea și închiderea manuală rămân posibile.

i În timpul pornirii motorului, mișcarea unei uși se întrerupe și se reia când motorul este pornit.

i  În funcție de motorizare, în modul Stop al sistemului Stop & Start, dacă ușa este închisă și solicitați deschiderea acesteia, ușa se întredeschide și se oprește. În momentul în care motorul trece automat în modul Start, ușa își reia mișcarea.

Ușile și dimensiunile vehiculului

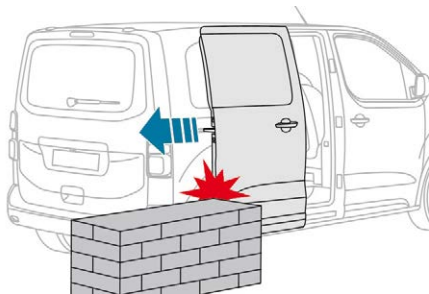

O ușă în poziție deschisă depășește lățimea vehiculului. Vă rugăm să fiți atenți și să țineți cont de aceasta în momentul garării de-a lungul unui zid, al unui stâlp sau a unui trotuar înalt etc.

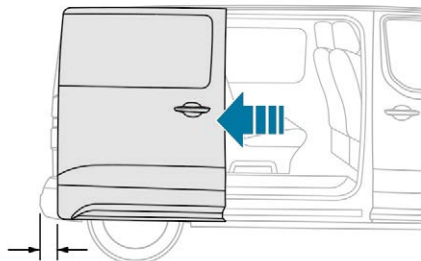

i O ușă în poziție deschisă nu depășește niciodată bara de protecție din spate a vehiculului.

Siguranță/Detectare obstacole ușă(i) electrică(e)

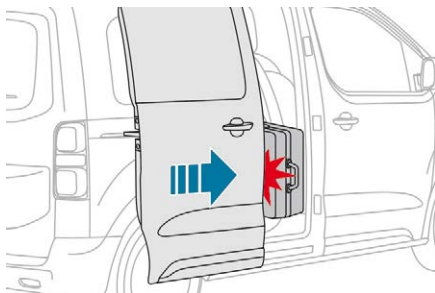

Sistemul de detectare a obstacolelor este declanșat când un obstacol de o anumită rezistență fizică intră în contact cu ușa în mișcare.

- Dacă este detectat un obstacol în timpul închiderii ușii, ușa se oprește apoi se deschide complet.
- Dacă este detectat un obstacol în timpul deschiderii ușii, ușa se oprește, apoi se închide.
- Dacă este detectat un obstacol de două ori consecutiv în timpul mișcării ușii, aceasta nu se va mai închide electric. Aceasta duce la resetarea ușii.

Pe o pantă abruptă: sistemul de siguranță încetinește mișcarea ușii.

În orice caz, așteptați câteva secunde înainte de operarea ușii (închidere sau deschidere). Din motive de siguranță, închideți ușa manual. Apoi, reinițializați ușa.

Reinițializare uși electrice

Dacă operațiunile electrice nu mai funcționează, ușile trebuie închise manual, iar apoi reinițializate:

- ☞ Închideți manual și complet ușa(ile).
- ☞ Deschideți complet și manual ușa(ile).
- ☞ Închideți electric ușa(ile).

La terminarea acestei proceduri, funcționarea electrică a ușilor este asigurată din nou. Totuși, dacă după această procedură problema persistă, contactați un dealer PEUGEOT sau un Service autorizat.

Clapetă de bușon de rezervor de carburant

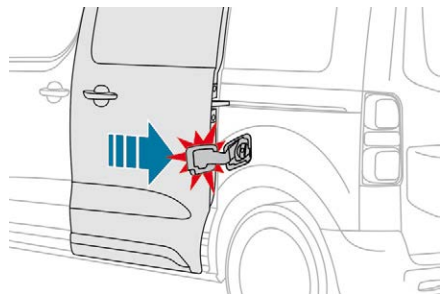

! Dacă vehiculul este prevăzut cu una, nu deschideți ușa glisantă din partea stângă atunci când clapeta de bușon de rezervor de carburant este deschisă, în caz contrar, există riscul ca acea clapetă și ușa glisantă să se deterioreze și ca persoana care completează să se rănească.

! Dacă clapeta de bușon de rezervor de carburant este deschisă și deschideți ușa din partea stângă, mecanismul previne deschiderea acestuia.

Totuși, ușa poate fi întredeschisă.

Cu o ușă mecanică, închideți din nou clapeta de bușon de rezervor de carburant pentru a utiliza din nou ușa.

În cazul unei uși electrice, pentru a o putea utiliza corect, închideți clapeta de bușon de rezervor de carburant, apoi apăsați un buton de deschidere.

În caz de pantă foarte accentuată

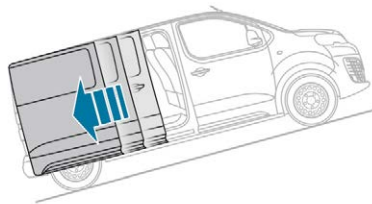

Puteți să deschideți și să închideți electric ușile pe pante cu înclinații de până la 20%.

Totuși, dacă vehiculul se află pe o pantă, cu partea din față orientată în sus, aveți grijă la deschiderea ușilor. Ușa se poate deschide mai repede din cauza înclinării.

În caz de pantă foarte accentuată, nu dați drumul ușii până la închiderea completă a acesteia.

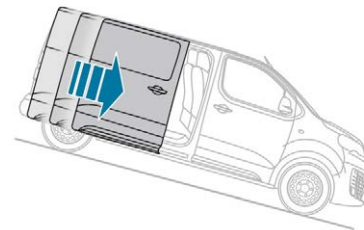

Totuși, dacă vehiculul se află pe o pantă, partea din față a vehiculului orientată în josol pantei, ușa s-ar putea să nu rămână deschisă și să se închidă cu mișcări sacadate, cu riscul de a produce răniri.

! În cazul unei pante foarte accentuate, ușa poate fi antrenată de propria sa greutate și prin urmare se poate închide sau deschide cu mișcări sacadate.

O acționare asupra uneia dintre comenzile electrice nu va avea suficient timp pentru a fi luată în considerație.

Sistemul de detectare a obstacolelor nu va avea timp să se declanșeze.

Aveți grijă să nu lăsați vehiculul cu ușa/ ușile deschise atunci când se află în pantă și fără supraveghere. Nerespectarea acestei recomandări poate duce la răniri sau loviri, dacă o parte a corpului sau un obiect este prins de ușă.

Ușă(i) laterală(e) culisantă(e) cu sistemul mâini libere

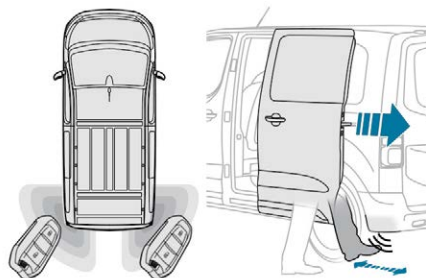

Sistem ce permite deblocarea urmată de deschiderea sau închiderea urmată de blocarea ușii laterale culisante cu o mișcare a piciorului, având telecomanda asupra dumneavoastră.

Telecomanda trebuie să se afle în spatele vehiculului, mai mult de aproximativ 30 cm și mai puțin de aproximativ 2 m față de vehicul.

i Blocarea automată după închiderea ușii poate fi programată din meniul de configurare al vehiculului.

! Înainte de a efectua mișcarea cu piciorul, trebuie să adoptați o poziție stabilă pentru a nu vă pierde echilibrul (ploaie, zăpadă, polei, noroi etc.). Aveți grijă să nu atingeți țeava de eșapament când efectuați mișcarea cu piciorul; pericol de arsuri.

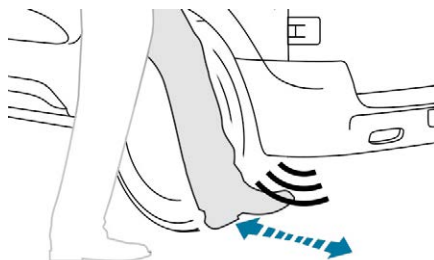

☞ Puneți piciorul sub colțul barei de protecție din spate, apoi mutați piciorul la viteză normală cu o mișcare de rotire laterală. Senzorul detectează apropierea, apoi îndepărtarea piciorului și declanșează deschiderea sau închiderea ușii laterale.

i Efectuați mișcarea fără întrerupere și nu o repetați imediat după aceea, ori de mai multe ori. Dacă ușa nu se deschide, așteptați aproximativ 2 secunde și încercați din nou. Nu țineți piciorul în aer.

Deschidere

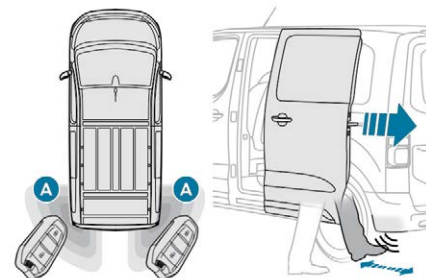

Cu funcția „Acces cu mâinile încărcate” activată din meniul de configurare a vehiculului.

☞ Având telecomanda asupra dumneavoastră în zona de recunoaștere A, deplasați piciorul sub bara de protecție spate, în lateral, pe partea ușii pe care doriți să o deschideți.

Acceptarea comenzii este semnalată prin aprinderea intermitentă a semnalizatoarelor de direcție timp de câteva secunde, însoțită de un semnal sonor.

Mișcarea ușii se inversează dacă gestul cu piciorul sub bara de protecție este realizat în timpul manevrei.

Dacă vehiculul este echipat, retrovizoarele electrice se depliază la deblocare.



Selectivitate dezactivată pentru cabină și zonă de încărcare.

Dacă deschiderile vehiculului sunt blocate, acestea sunt deblocate înainte de deschiderea ușii.



Selectivitate activată pentru cabină și zonă de încărcare.

Dacă deschiderile vehiculului sunt blocate, zona de încărcare este blocată înainte de deschiderea ușii.

Pentru mai multe informații referitoare la **Cheie, telecomandă** sau **Acces și Pornire Mâini Libere** și mai ales despre blocarea deschiderilor vehiculului, consultați rubrica corespunzătoare.

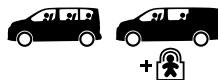

Dacă deschiderile vehiculului sunt blocate, acestea se deblochează înainte de deschiderea ușii.

Închidere

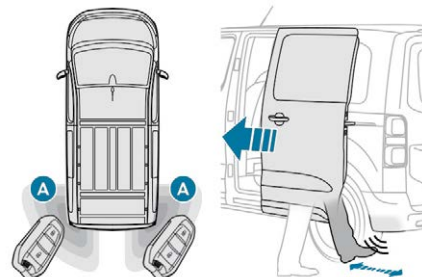

Cu funcția „**Acces cu mâinile încărcate**” activată din meniul de configurare a vehiculului.

Având telecomanda asupra dumneavoastră în zona de recunoaștere **A**, deplasați piciorul sub bara de protecție spate, în lateral, pe partea ușii pe care doriți să o închideți.

După închiderea ușii, deschiderile vehiculului se blochează automat, dacă funcția „**Acces cu mâinile ocupate autoblocare**” este selectată în meniul de configurare al vehiculului.

Închiderea este semnalată prin aprinderea intermitentă a semnalizatoarelor de direcție timp de câteva secunde, însoțită de un semnal sonor.

Mișcarea ușii se inversează dacă gestul cu piciorul sub bara de protecție este realizat în timpul manevrei.

Dacă vehiculul este echipat, retrovizoarele electrice se pliază la blocarea deschiderilor vehiculului.

Dezactivare

Funcția Acces cu mâinile ocupate este activată implicit.

Pentru dezactivarea funcției, consultați meniul de configurare al vehiculului.

Blocare automată

Deschiderile vehiculului se blochează automat la închiderea ușii culisante cu sistemul mâini libere.

Pentru dezactivarea funcției de blocare automată, consultați meniul de configurare al vehiculului.

- Dacă vehiculul nu este echipat cu alarmă, blocarea este semnalată prin aprinderea continuă a semnalizatoarelor de direcție timp de aproximativ două secunde. În funcție de versiune, retrovizoarele exterioare se pliază în același timp.

Cu sistem audio



În meniul „**Personalisation-configuration**”, activați/dezactivați „**Hands-Free Tailgate Access**”.

Prin intermediul ecranului tactil



În meniul „**Iluminat de conducere/Vehicul**”, activați/dezactivați „**Acces cu mâinile încărcate**”.

Apoi, dacă doriți blocarea automată după deschiderea ușii, activați/dezactivați funcția „**Acces cu mâinile ocupate autoblocare**”.

Eroare de funcționare

Un semnal sonor repetat de trei ori în timpul utilizării funcției indică o disfuncție a acestui sistem.

Contactați un dealer PEUGEOT sau un Service autorizat pentru verificarea sistemului.

■ Dacă se selectează opțiunea „**Acces cu mâinile ocupate autoblocare**” în meniul vehiculului și după închiderea ușii, asigurați-vă că vehiculul este blocat. Blocarea nu se realizează:

- dacă contactul este cuplat,
- dacă una dintre uși sau capacul portbagajului nu s-a închis,
- în interiorul vehiculului se află o telecomandă „Acces și Pornire Mâini Libere”.

Dacă ați efectuat mai multe gesturi fără niciun efect, așteptați câteva secunde înainte de a încerca din nou.

Funcția se dezactivează automat în caz de ploaie torențială sau acumulare de zăpadă.

Dacă nu funcționează, asigurați-vă că cheia electronică nu este expusă la o sursă de poluare electromagnetică (smartphone etc.).

Funcția poate fi perturbată în cazul utilizării unei proteze de picior.

Este posibil ca această funcție să nu funcționeze corect dacă vehiculul este echipat cu un dispozitiv de remorcă cu sferă.

i Este posibil ca ușa laterală să se deschidă sau să se închidă intenționat în următoarele cazuri:

- vehiculul este echipat cu un dispozitiv de remorcare,
- atașați sau decupați o remorcă,
- montați sau demontați un suport pentru biciclete,
- montați sau demontați biciclete pe/de pe suportul pentru biciclete,
- așezați sau luați un obiect din partea din spate a vehiculului,
- un animal se află în apropierea barei de protecție,
- spălați vehiculul,
- se efectuează o lucrare de întreținere pe vehicul,
- schimbați o roată.



Pentru a evita pornirea nedorită, îndepărtați cheia din zona de detectare sau dezactivați funcția, prin meniul de configurare al vehiculului.



Pentru a evita pornirea nedorită, îndepărtați cheia din zona de detectare (și din laturile interioare ale portbagajului) sau dezactivați funcția, prin meniul de configurare a vehiculului.

! Asigurați-vă că niciun obiect și nicio persoană nu împiedică închiderea sau deschiderea corectă a ușilor. Atenție la copiii în timpul manevrării ușilor.

Uși batante spate

Cele două uși batante sunt asimetrice. Ușa din stânga este echipată cu o încuietoare.

Din exterior

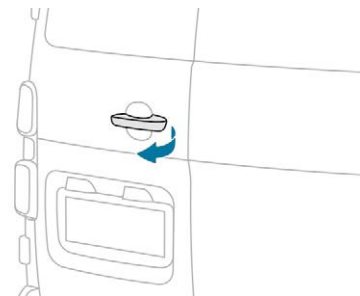

f După deblocare (în funcție de echipare, cu cheia, telecomanda sau Acces pornire mâini libere), trageți de mânerul ușii.

i Pentru mai multe informații referitoare la **Cheie, telecomandă** sau Acces și Pornire Mâini Libere și mai ales la deblocarea deschiderilor vehiculului, consultați secțiunea corespunzătoare.

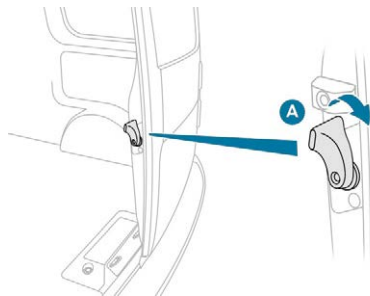

- ☞ După ce ați deschis ușa din stânga, trageți maneta **A** înspre dumneavoastră pentru a deschide ușa din dreapta.

Închidere

- ☞ Închideți mai întâi ușa din dreapta, apoi ușa din stânga.

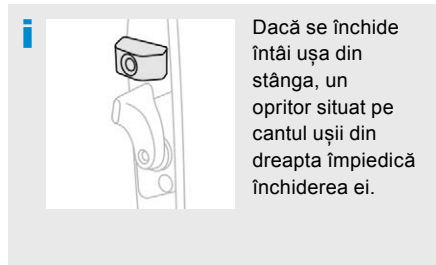

Dacă se închide întâi ușa din stânga, un opritor situat pe cantul ușii din dreapta împiedică închiderea ei.



Dacă ușa batantă din stânga este incorect închisă (ușa din dreapta nu este detectată):

- cu vehiculul oprit și motorul pornit, acest martor se aprinde, însoțit de un mesaj de avertizare timp de câteva secunde,
- în timpul rulării (cu viteza mai mare de 10 km/h), acest martor se aprinde, însoțit de un semnal sonor și de un mesaj de avertizare timp de câteva secunde.

Deschidere la aproximativ 180°

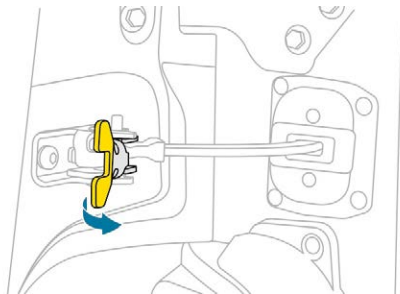

Dacă vehiculul este echipat, un sistem cu tirant permite ușilor să se deschidă de la aproximativ 90° la aproximativ 180°.

- ☞ Trageți de comanda galbenă când ușa este deschisă.

Tirantul se va cupla automat în momentul închiderii ușii.

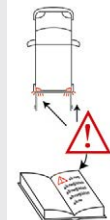

La staționarea cu ușile din spate deschise la 90°, ele maschează luminile din spate. Pentru a semnala poziția vehiculului celorlalți participanți la trafic care circulă în același sens și care s-ar putea să nu fi remarcat faptul ca staționați, utilizați un triunghi de semnalizare sau orice alt dispozitiv prevăzut de legislația din România.

Deschidere la aproximativ 250°



Dacă sistemul este prevăzut, balamalele includ trei trepte care permit menținerea ușii în poziție deschisă la 90°, 180° sau 250°.

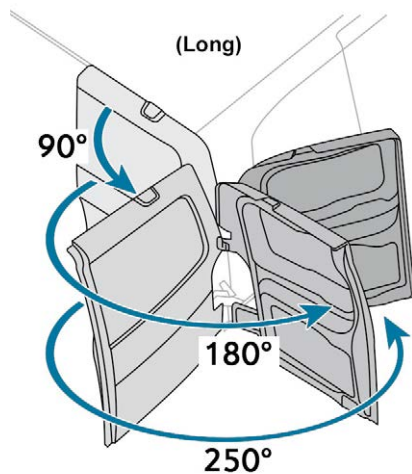

- ☞ Deschideți ușa în poziția dorită.

Din interior

Deblocarea

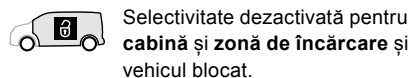
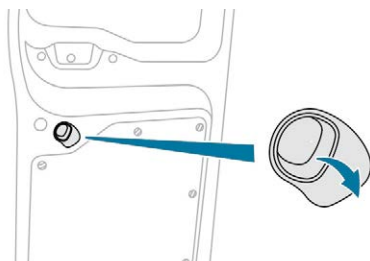

- ☞ Selectivitate dezactivată pentru **cabină și zonă de încărcare** și vehicul blocat.
- ☞ Pivotați acest mâner în jos, pentru a debloca **toate** deschiderile vehiculului și pentru a deschide ușa din dreapta.

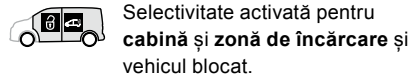

- ☞ Selectivitate activată pentru **cabină și zonă de încărcare** și vehicul blocat.
- ☞ Pivotați acest mâner în jos, pentru a debloca **zona de încărcare** și pentru a deschide ușa din dreapta.



Ușă sau vehicul deblocat.

- ☞ Pivotați acest mâner în jos, pentru a deschide ușa din dreapta.



Deschiderile vehiculului blocate.



- ☞ Pivotați acest mâner în jos, pentru a debloca **toate** deschiderile vehiculului și pentru a deschide ușa din dreapta.



Deschiderile vehiculului deblocate.



- ☞ Pivotați acest mâner în jos, pentru a deschide ușa din dreapta.



Vehicul cu deschiderile blocate și siguranța pentru copii dezactivată

- ☞ Pivotați acest mâner în jos, pentru a debloca **toate** deschiderile vehiculului și pentru a deschide ușa din dreapta.



Deschiderile vehiculului deblocate și sistemul de protecție pentru copii dezactivat.

- ☞ Pivotați acest mâner în jos, pentru a deschide ușa din dreapta.

i Dacă sistemul de protecție pentru copii este activat, mânerul nu funcționează.

i Pentru mai multe informații privind **sistemul de protecție pentru copii**, consultați secțiunea corespunzătoare.

Închidere

- ☞ Închideți mai întâi ușa din dreapta, apoi ușa din stânga.

Capac de portbagaj

Deschidere

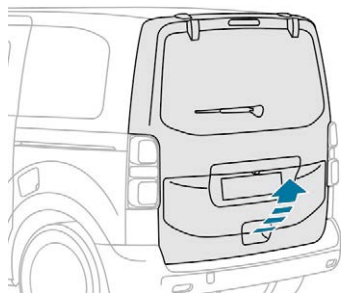

- ☞ După deblocarea deschiderilor cu cheia, telecomanda sau Acces și Pornire Mâini Libere, trageți de mâner, apoi ridicați hayonul.

i Pentru mai multe informații referitoare la **Cheie, telecomandă** sau **Acces și Pornire Mâini Libere** și mai ales la deblocarea deschiderilor vehiculului, consultați secțiunea corespunzătoare.

Închidere

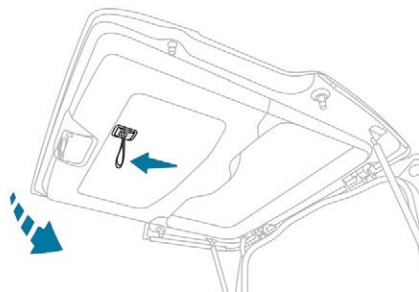

- ☞ Coborâți hayonul utilizând mânerul interior, apoi împingeți-l până la închidere.



Când capacul portbagajului nu este închis complet:

- cu vehiculul oprit și motorul pornit, acest mator se aprinde, însoțit de un mesaj de avertizare timp de câteva secunde,
- în timpul rulării (cu viteza mai mare de 10 km/h), acest mator se aprinde, însoțit de un semnal sonor și de un mesaj de avertizare timp de câteva secunde.

i Pentru mai multe informații referitoare la **Cheie, telecomandă** sau **Acces și Pornire Mâini Libere** și mai ales la deblocarea deschiderilor vehiculului, consultați secțiunea corespunzătoare.

Comandă de rezervă

Permite deblocarea mecanică a hayonului în cazul defectării bateriei sau a sistemului de închidere centralizată.

Deblocare

- ☞ Dacă vehiculul este echipat astfel și dacă este necesar, rabatați scaunele din spate pentru acces la sistemul de blocare din interior.

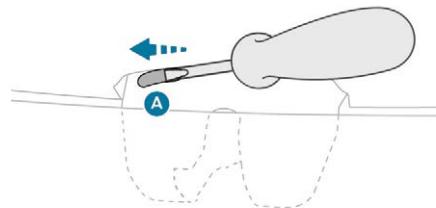

- ☞ Introduceți o șurubelniță mică în orificiul **A** al încuietorii pentru a debloca hayonul.
- ☞ Deplasați piesa de blocare spre stânga.

Blocare după închidere

După închidere, dacă disfuncția persistă, capacul de portbagaj va rămâne blocat.

Alarmă



Acest sistem descurajează furtul și efracția și protejează împotriva acestora.

! Funcție de auto protecție

Sistemul verifică deconectarea oricăreia dintre componentelor sale.

Alarma se declanșează dacă bateria, butonul sau conductorii sirenei sunt deconectați sau deteriorați.

Pentru orice intervenție asupra sistemului de alarmă, contactați un dealer PEUGEOT sau un Service autorizat.

Perimetru exterior

Sistemul verifică dacă vehiculul este deschis. Alarma se declanșează dacă cineva încearcă să deschidă una dintre uși sau capota.

Volumetrică



Sistemul verifică numai variația de volum din interiorul **cabinei**.

Alarma se declanșează dacă cineva sparge geamul și pătrunde în **cabina**.

Nu va fi activată dacă cineva pătrunde în **zona de încărcare**.



Sistemul controlează variația volumului din habitacul.

Alarma se declanșează dacă cineva sparge un geam, pătrunde în habitacul sau se mișcă în interiorul vehiculului.

i Dacă vehiculul este echipat cu încălzire / ventilare programabilă, monitorizarea volumetrică este incompatibilă. Pentru mai multe informații privind **Încălzirea / Ventilarea programabilă**, consultați secțiunea corespunzătoare.

Protecție totală

Activare

☞ Decuplați contactul și ieșiți din vehicul.



☞ Blocați deschiderile vehiculului cu telecomanda.

sau

☞ Blocați deschiderile vehiculului cu sistemul „Acces și Pornire Mâini Libere”.

Sistemul de monitorizare este activ: matorul butonului se aprinde intermitent o dată pe secundă, iar luminile semnalizatoare de direcție se aprind timp de aproximativ 2 secunde. În urma cererii de blocare a deschiderilor vehiculului cu telecomanda sau cu sistemul Acces și Pornire Mâini Libere, monitorizarea perimetrală este activată după 5 secunde, iar monitorizarea volumetrică după 45 de secunde. Dacă o deschidere (ușă, capac de portbagaj sau uși batante, capotă etc.) este incorect închisă, deschiderile vehiculului nu se blochează, dar monitorizarea se activează după 45 secunde.

Dezactivare



- ☞ Apăsați acest buton de deblocare de pe telecomandă.

sau

- ☞ Deblocați deschiderile vehiculului cu sistemul „Acces și Pornire Mâini Libere”.

Sistemul de monitorizare este dezactivat: martorul luminos al butonului se stinge și indicatoarele de direcție se aprind intermitent timp de aproximativ 2 secunde.

i În caz de deblocare automată a deschiderilor vehiculului (după un interval de 30 secunde fără deschiderea vreunei uși), sistemul de supraveghere se reactivează automat.

Protecție – numai cu monitorizare perimetrică exterioară

Dezactivați monitorizarea volumetrică pentru a evita declanșarea intempestivă a alarmei în unele cazuri, după cum urmează:

- pasageri la bordul vehiculului,
- lăsarea unui geam întredeschis,
- la spălarea vehiculului,
- schimbarea unei roți,
- remorcați vehiculul,
- la transportul pe un vapor sau feribot.

Monitorizare volumetrică

Dezactivare



- ☞ Decuplați contactul și, într-un interval de zece secunde, apăsați butonul până la aprinderea continuă a matorului luminos.

- ☞ Ieșiți din vehicul.



- ☞ Blocați imediat deschiderile vehiculului cu telecomanda sau cu sistemul „Acces și Pornire Mâini Libere”.

Este activată doar monitorizarea perimetrică: martorul clipește o dată pe secundă. Pentru a avea efect, această dezactivare trebuie făcută după fiecare decuplare a contactului.

Reactivare



- ☞ Dezactivați monitorizarea perimetrală deblocând deschiderile vehiculului cu telecomanda sau cu sistemul „Acces și Pornire Mâini Libere”.

Martorul luminos se stinge.



- ☞ Reactivați sistemul de alarmă complet, blocând deschiderile vehiculului cu telecomanda sau cu sistemul „Acces și Pornire Mâini Libere”.

Indicatorul se aprinde din nou, clipind o dată pe secundă.

Declanșarea alarmei

Acest lucru determină declanșarea sirenei și clipirea luminilor semnalizatoare de direcție timp de treizeci de secunde.

Funcțiile de monitorizare rămân active până la a unsprezecea declanșare consecutivă a alarmei.



La deblocarea vehiculului cu telecomanda sau cu sistemul „Acces și Pornire Mâini Libere”, clipirea rapidă a matorului luminos vă informează că alarma a fost declanșată în timp ce ați lipsit. La cuplarea contactului, clipirea intermitentă se oprește imediat.

Defecțiune telecomandă

Pentru dezactivarea funcțiilor de monitorizare:

- ☞ Deblocați deschiderile vehiculului introducând cheia (integrată în telecomanda cu Acces și Pornire Mâini Libere) în încuietoarea ușii conducătorului.
- ☞ deschideți portiera; alarma se declanșează,
- ☞ Cuplați contactul; alarma se oprește; indicatorul de pe buton se stinge.

Blocarea vehiculului fără a activa alarma

- ☞ Blocați sau superblocați deschiderile vehiculului introducând cheia (integrată în telecomanda cu Acces și Pornire Mâini Libere) în încuietoarea ușii conducătorului.

Defecțiune



La cuplarea contactului, aprinderea continuă a martorului indică o defecțiune a sistemului.

Apelați la un dealer PEUGEOT sau la un Service autorizat pentru a efectua o verificare.

Activare automată

Această funcție poate fi indisponibilă, opțională sau în serie.

La 2 minute după închiderea ultimei deschideri (ușă sau portbagaj), sistemul se activează automat.

- ☞ Pentru a evita declanșarea alarmei la intrarea în vehicul, apăsați în prealabil butonul de deblocare al telecomenzii sau deblocați vehiculul cu sistemul Acces și Pornire Mâini Libere.

Geamuri electrice

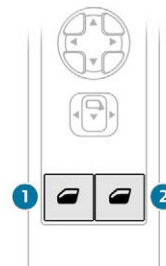

- 1 Comandă acționare geamuri electrice stânga.
- 2 Comandă acționare geamuri electrice dreapta.

Mod manual

Apăsați sau trageți comanda ușor, fără a depăși punctul de rezistență. Geamul se oprește imediat ce ați eliberat comanda.

Mod automat

Apăsați sau trageți comanda complet, dincolo de punctul de rezistență. Geamul se deschide sau se închide complet după eliberarea comenzii. Apăsarea din nou a comutatorului oprește mișcarea geamului.

Acționarea electrică a geamurilor este dezactivată:

- la aproximativ 45 de secunde după decuplarea contactului,
- după deschiderea uneia dintre ușile din față, în cazul în care contactul este decuplat.

Funcția antiprindere

Dacă vehiculul este echipat cu acest sistem, când geamul urcă și întâlnește un obstacol, el se oprește și coboară parțial.

În caz de deschidere intempestivă a geamurilor în momentul închiderii lor, apăsați pe comandă până la deschiderea completă. În termen de 4 secunde, trageți comanda până la închiderea completă a geamului.

Pe durata acestor operații, funcția antiprindere este inoperantă.

Reinițializare

După o reconectare a bateriei, trebuie să reinițializați funcția de siguranță antiprindere.

- ☞ Deschideți geamul complet, apoi ridicați-l; geamul va urca în trepte de câțiva centimetri la fiecare apăsare a comenzii.
- ☞ Repetați operațiunea până la închiderea completă a geamului.
- ☞ Continuați să ridicați comutatorul încă cel puțin o secundă după ce s-a atins poziția de geam închis.

! Pe durata acestor operații, funcția antiprindere este inoperantă.

! Scoateți întotdeauna cheia când părăsiți vehiculul, chiar și pentru o scurtă perioadă.
În caz de lovire la manipularea geamurilor, trebuie să inversați mișcarea geamului. Pentru aceasta, apăsați comutatorul corespunzător.
Atunci când se acționează comutatoarele pentru geamurile electrice ale pasagerilor, conducătorul trebuie să se asigure că închiderea corectă a geamurilor nu este împiedicată.
Șoferul trebuie să se asigure că pasagerii folosesc corect geamurile electrice.
Aveți grijă la copii în timp ce manevrați geamurile.

Reglare volan

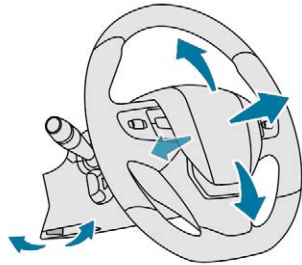

- ☞ **Cu vehiculul oprit**, coborâți maneta de comandă pentru a elibera mecanismul de reglare a volanului.
- ☞ Reglați volanul pe verticală și în profunzime în funcție de poziția de condus.
- ☞ Trageți maneta de comandă pentru a bloca mecanismul de reglare a volanului.

! Ca măsură de siguranță, aceste manevre trebuie făcute cu vehiculul oprit.

Retrovizoare

Retrovizoarele exterioare

Reglare manuală

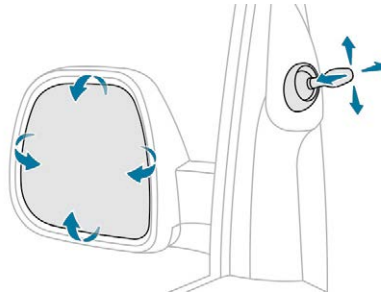

Deplasați maneta în oricare din cele patru direcții, pentru a efectua reglarea. Când vehiculul este parcat, retrovizoarele se pot plia manual. Dacă unitatea oglinzii s-a mișcat din poziția inițială, cu vehiculul oprit, împingeți-o manual înapoi în poziție sau utilizați comanda. Nu există niciun risc de spargere a acesteia, nici chiar pe vreme geroasă.

Reglare electrică

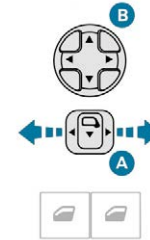

- ☞ Deplasați comanda **A** la dreapta sau la stânga, pentru a selecta retrovizorul corespunzător.
- ☞ Deplasați comanda **B** în oricare din cele patru direcții, pentru a regla oglinda.
- ☞ Readuceți comanda **A** în poziția centrală.

Pliere electrică

Dacă vehiculul dumneavoastră este echipat astfel, retrovizoarele se pot plia electric din interior, cu vehiculul parcat și contactul cuplat:



- ☞ Reglați comutatorul **A** în poziție centrală.
- ☞ Trageți comanda **A** înapoi.

Din exterior, blocați vehiculul cu ajutorul telecomenzii sau al cheii.

Deplierea electrică

Deplierea electrică a retrovizoarelor se face cu telecomanda sau cu cheia la deblocarea vehiculului. Numai dacă funcția a fost selectată cu comanda **A**, trageți din nou comanda din poziția spate în poziția centrală.

- i** Rabatarea/deplierea la blocare/deblocare pot fi neutralizate. Consultați rețeaua PEUGEOT sau un Service autorizat. Dacă este necesar, retrovizoarele pot fi pliate manual.

Retrovizoare cu degivrare

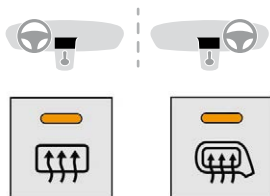

Dacă vehiculul este echipat astfel:



- ☞ Apăsați pe butonul de degivrare a lunetei.

sau



- ☞ Apăsați pe tasta de degivrare a retrovizorului.

- i** Pentru mai multe informații despre **Dezaburirea și degivrarea lunetei**, consultați secțiunea corespunzătoare.

- !** Ca măsură de siguranță, retrovizoarele trebuie reglate astfel încât „unghiul mort” să fie cât mai mic. Obiectele văzute prin oglinda retrovizoare sunt în realitate mai aproape decât par. Țineți cont de acest lucru pentru a aprecia corect distanța față de vehiculele care vin din spate.

Retrovizor interior

Prevăzut cu un dispozitiv antiiorbire, care conferă oglinzii o nuanță mai închisă pentru a reduce disconfortul pentru ochii șoferului, provocat de lumina soarelui, de farurile celorlalte vehicule etc.

Model manual

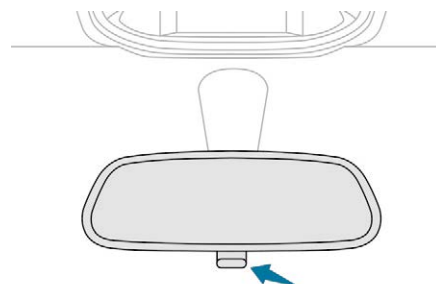

Reglaj

- ☞ Reglați retrovizorul pentru a orienta mai bine oglinda în poziția de „zi”.

Poziție zi/noapte

- ☞ Trageți de manetă pentru a trece oglinda în poziția antiiorbire „noapte”.
- ☞ Împingeți maneta pentru a trece în poziția normală „zi”.

Model „electrocrom” automat

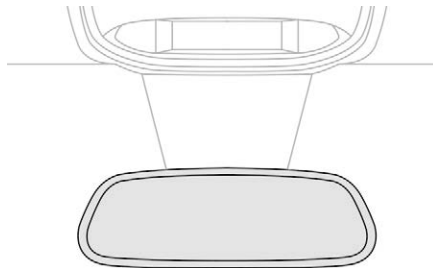

Datorită unui senzor ce măsoară luminozitatea provenită din spatele vehiculului, acest sistem asigură automat și progresiv trecerea între utilizările zi și noapte.

- ! Pentru a asigura o vizibilitate optimă în timpul manevrelor, oglinda se luminează automat imediat ce a fost cuplat marșarierul.

Scaune față cu reglaj manual

- ! Din motive de siguranță, reglarea scaunelor trebuie efectuată numai cu vehiculul parcat.

Înainte-înapoi

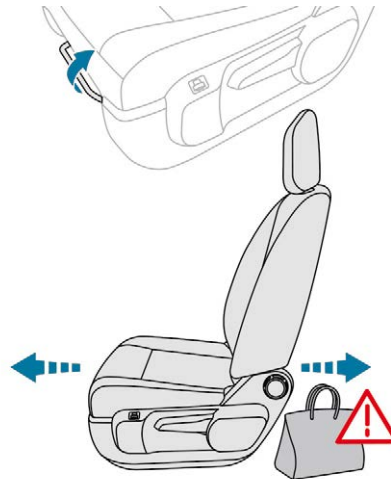

- ☞ Ridicați comanda și culsați scaunul înainte sau înapoi.

Înălțime

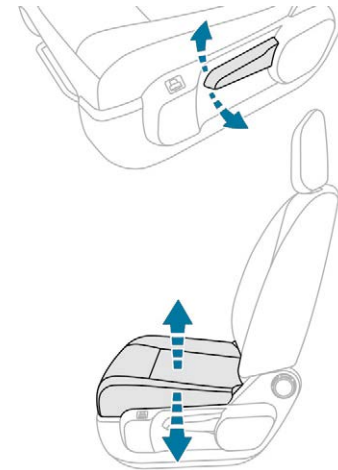

- ☞ Dacă vehiculul este echipat astfel, trageți comanda în sus pentru a ridica sau în jos pentru a coborî, de câte ori va fi necesar pentru a obține poziția dorită.

- ! Pentru mai multe informații privind **Centurile de siguranță**, consultați secțiunea corespunzătoare.

! Înainte de a muta scaunul mai în spate, verificați ca nimeni și nimic să nu deranjeze cursa acestuia. Dacă așezați obiecte mari pe podea, în spatele spătarului, pasagerii de pe scaunele din spate pot fi blocați sau prinși. De asemenea, scaunele se pot bloca.

Înclinare spătar

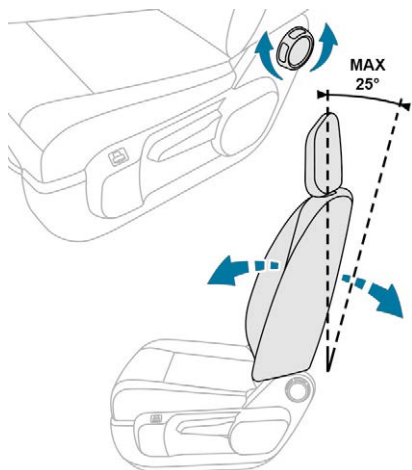

☞ Rotați rozeta pentru a regla spătarul.

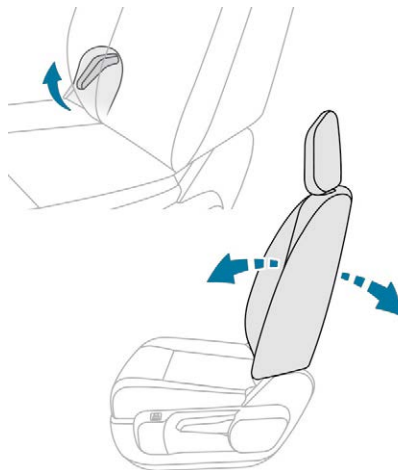

☞ Trageți comanda în sus până la capătul cursei și basculați spătarul către înainte sau către înapoi.

Lombar

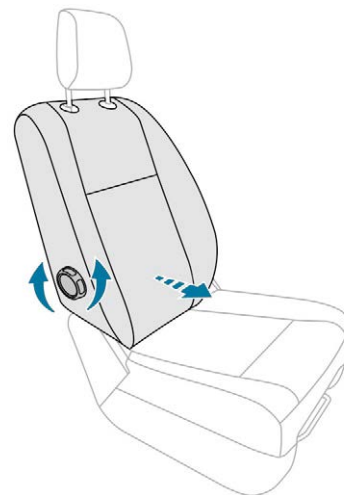

☞ Rotați manual rola pentru a obține sprijinul lombar dorit.

Poziția orizontală a spătarului de scaun de conducător și/ sau pasager față



Pe partea pasagerului din față, această poziție permite transportul obiectelor lungi.
Pe partea conducătorului, această poziție permite evacuarea pasagerilor din spate în caz de accident (de către serviciile de urgență).

! Verificați să nu existe niciun obiect care ar putea interfera cu deplasarea unui scaun, atât deasupra cât și dedesubt.

☞ Plasați tetiera în poziție joasă și, dacă vehiculul este echipat, ridicați cotiera și rabatați măsuta de pe spatele scaunului.

i Se recomandă neutralizarea airbagului frontal de pasager.

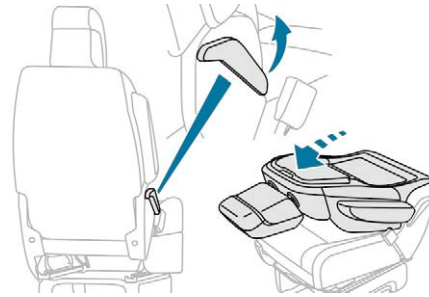

☞ Trageți comanda în sus la maxim și basculați spătarul către înainte.

Pentru a reveni la poziția normală, trageți comanda în sus pentru a debloca spătarul, apoi ridicați spătarul în poziție verticală.

! În cazul unei decelerări puternice, obiectele așezate pe spătarul rabatat pot fi proiectate către ocupanți.

Scaun față cu reglaje electrice

i Pentru a evita descărcarea bateriei, faceți aceste reglaje cu motorul pornit.

Înainte-înapoi

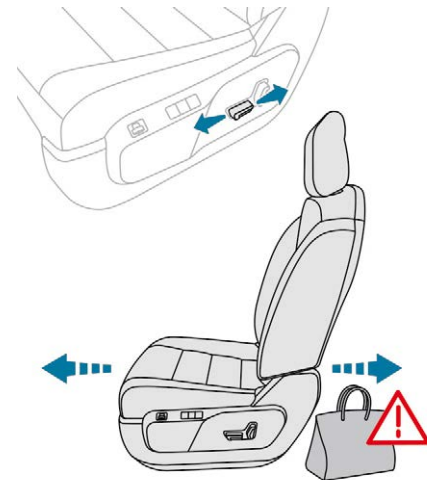

☞ Împingeți comanda înainte sau înapoi, pentru a culisa scaunul.

Înclinare spătar

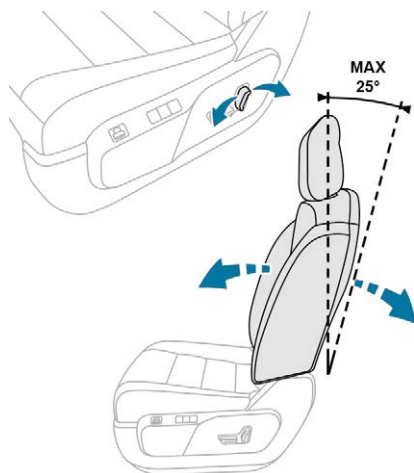

- ☞ Basculați comanda înainte sau înapoi pentru a regla înclinarea spătarului.

Înălțime pernă de șezut

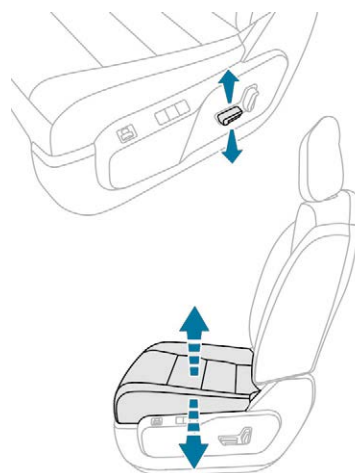

- ☞ Înclinați comanda înainte sau înapoi pentru a obține înălțimea dorită.

i Pentru mai multe informații privind **Centurile de siguranță**, consultați secțiunea corespunzătoare.

! Înainte de a deplasa scaunul în spate, verificați ca niciun obiect și nicio persoană să nu împiedice cursa acestuia. Există riscul de blocare sau prindere în cazul prezenței pasagerilor pe scaunele din spate sau de blocare a scaunului dacă există obiecte mari așezate pe podea, în spatele scaunului.

Reglaje suplimentare

Reglarea înălțimii tetierei

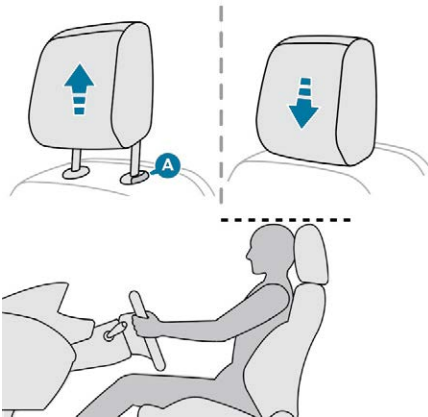

Dacă vehiculul este echipat astfel.

- ☞ Pentru a o ridica, trageți tetiera în sus.
- ☞ Pentru a demonta tetiera, apăsați pe proeminența **A** și trageți tetiera în sus.
- ☞ Pentru a o remonta, cuplați tije tetierei în orificii, menținându-le aliniate cu spătarul scaunului.
- ☞ Pentru coborâre, apăsați simultan proeminența **A** și tetiera.

! Tetiera este dotată cu o armatură care are o serie de creștături, ceea ce împiedică coborârea acesteia; acest sistem de creștături este un dispozitiv de siguranță în caz de șoc.

Reglajul este corect când marginea superioară a tetierei se află la nivelul părții superioare a capului.

Nu conduceți niciodată cu tetierele demontate; acestea trebuie să fie montate și reglate corespunzător.

Cotieră

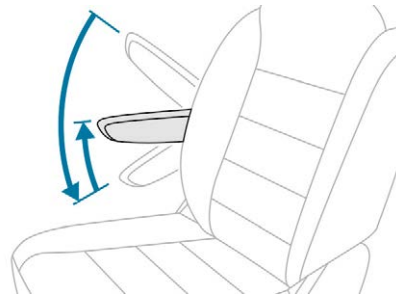

Cotiera are puncte de rezistență.

- ☞ Ridicați complet cotiera
- ☞ Coborâți cotiera până la capătul cursei.
- ☞ Ridicați cotiera până în poziția dorită.

Comandă de încălzire a scaunelor

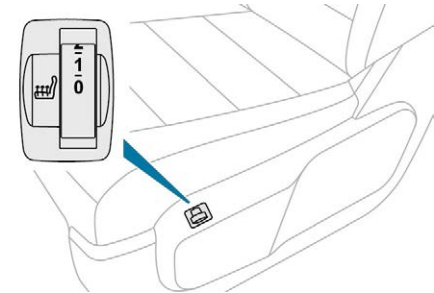

Cu motorul pornit, scaunele din față pot fi încălzite separat.

☞ Utilizați rola de reglare, pentru a porni și pentru a selecta nivelul de încălzire dorit:

- 0:** Oprit.
- 1:** Redus.
- 2:** Mediu.
- 3:** Ridicat.



Dacă scaunul nu este ocupat, nu porniți încălzirea acestuia.

Reduceți cât mai repede intensitatea încălzirii.

După ce scaunul și habitacul au atins o temperatură adecvată, puteți opri funcția; reducerea consumului de curent electric reduce consumul de carburant.

! Persoanele cu pielea sensibilă nu trebuie să țină mult timp reglajele la maxim. Există riscul de arsuri pentru persoanele pentru care percepția căldurii este afectată (boală, tratament etc.)

Dacă se utilizează materiale izolatoare, cum ar fi husele de scaune, sistemul se poate supraîncălzi.

Nu utilizați sistemul:

- dacă purtați îmbrăcăminte umedă,
- dacă sunt montate scaune pentru copii.

Pentru a evita ruperea foliei de încălzire din scaun:

- nu așezați pe scaun obiecte grele,
- nu stați pe scaun în genunchi sau în picioare,
- nu așezați pe scaun obiecte ascuțite,
- nu vărsați lichide pe scaun.

Pentru a preveni riscul unui scurtcircuit:

- nu utilizați produse lichide pentru curățarea scaunului,
- nu utilizați niciodată funcția de încălzire cât timp scaunul este umed.

Banchetă față cu 2 locuri

În funcție de model, bancheta este fixă și este prevăzută cu o centură de siguranță încorporată în spătarul scaunului de lângă scaunul șoferului.

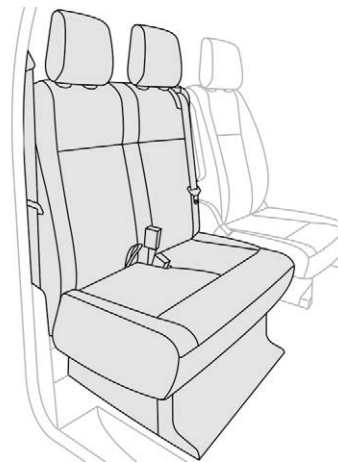

! Pentru mai multe informații privind **Centurile de siguranță**, consultați secțiunea corespunzătoare.

Reglarea înălțimii tetierei

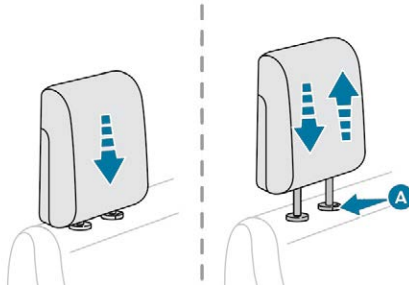

- ☞ Pentru a o ridica, trageți tetiera în sus.
- ☞ Pentru a scoate tetiera, apăsați proeminența **A** și trageți tetiera în sus.
- ☞ Pentru a o remonta, potriviți tijele tetierei în orificii, menținându-le aliniate cu spătarul scaunului.
- ☞ Pentru coborâre, apăsați simultan proeminența **A** și tetiera.

! Tetiera este echipată cu o armătură care are o serie de creștături, ceea ce împiedică coborârea tetierei; acesta este un dispozitiv de siguranță în caz de șoc.
Reglajul este corect când marginea superioară a tetierei se află la nivelul părții superioare a capului.
 Nu conduceți niciodată cu tetierele demontate; acestea trebuie să fie montate și reglate corespunzător.

Banchetă cu încălzire

Cu motorul pornit, pernele de șezut ale banchetei pot fi încălzite.

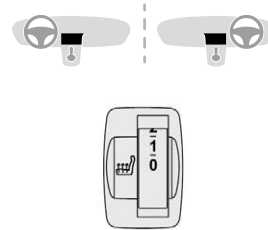

- ☞ Utilizați rola de reglare, pentru a porni și pentru a selecta nivelul de încălzire dorit:

- 0:** oprit.
- 1:** redus.
- 2:** mediu.
- 3:** ridicat.



Dacă scaunul nu este ocupat, nu porniți încălzirea acestuia.
 Reduceți cât mai repede intensitatea încălzirii.
 După ce scaunul și habitaclul au atins o temperatură adecvată, puteți opri funcția; reducerea consumului de curent electric reduce consumul de carburant.

! Persoanele cu pielea sensibilă nu trebuie să țină mult timp reglajele la maxim. Există riscul de arsuri pentru persoanele pentru care percepția căldurii este afectată (boală, tratament etc.)
 Dacă se utilizează materiale izolatoare, cum ar fi husele de scaune, sistemul se poate supraîncălzi.

Nu utilizați sistemul:

- dacă purtați îmbrăcăminte umedă,
- dacă sunt montate scaune pentru copii.

Pentru a evita ruperea foliei de încălzire din scaun:

- nu așezați pe scaun obiecte grele,
- nu stați pe scaun în genunchi sau în picioare,
- nu așezați pe scaun obiecte ascuțite,
- nu vărsați lichide pe scaun.

Pentru a preveni riscul unui scurtcircuit:

- nu utilizați produse lichide pentru curățarea scaunului,
- nu utilizați niciodată funcția de încălzire cât timp scaunul este umed.

Compartiment de depozitare sub scaun

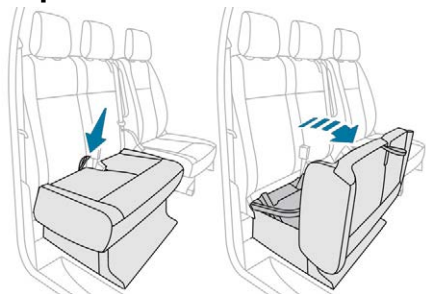

Dacă există în dotarea vehiculului, sub perna de șezut se află un compartiment de depozitare.

- ☞ Trageți de chingă pentru a bascula perna de șezut.

Moduwork



Scaunul lateral al banchetei poate fi pliat peste spătar pentru a permite crearea unei zone de încărcare în habitaclu.

O trapă mobilă din partiție poate fi scoasă pentru a face loc obiectelor cu lungime mare.

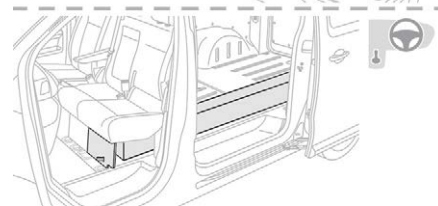
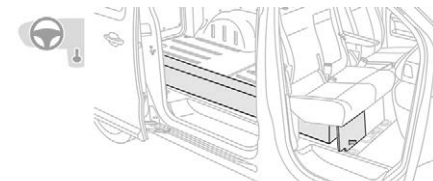
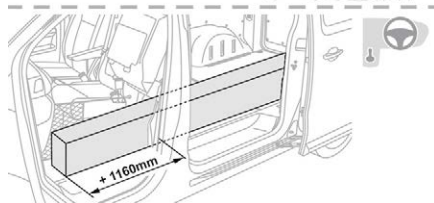
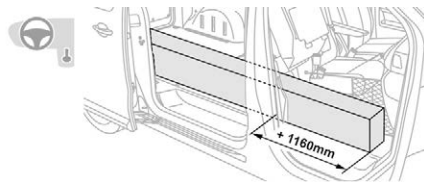

i După scoaterea trapei, obiectele lungi pot fi amplasate sub scaunul lateral.

Trapă amovibilă

Îndepărtarea trapei

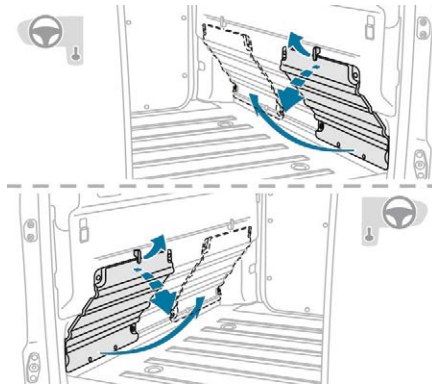

- ☞ În timp ce ții trapa cu o mână, rotești comanda din partea de sus a trapei cu cealaltă mână pentru a o debloca.
- ☞ Coborâți trapa pentru a o scoate din locaș.

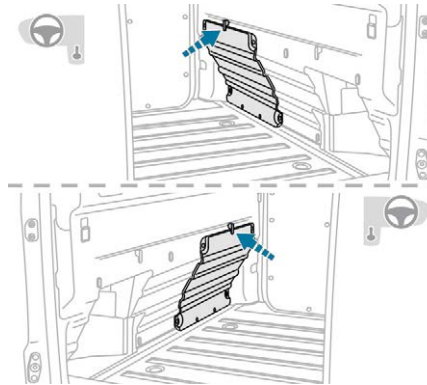

- ☞ Depozitați-o în spatele scaunului conducătorului, prinzând-o de proeminențe.
- ☞ Rotești comanda din partea de sus a trapei, pentru a o fixa.

Montarea trapei

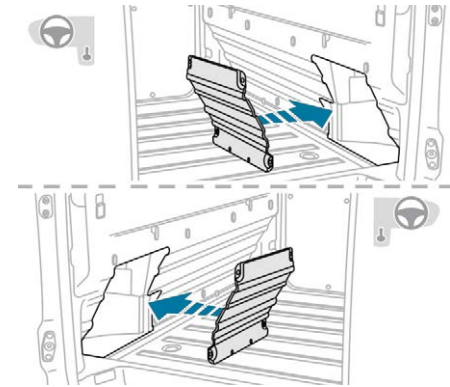

- ☞ Înclinați trapa, cu balamalele galbene orientate în jos.

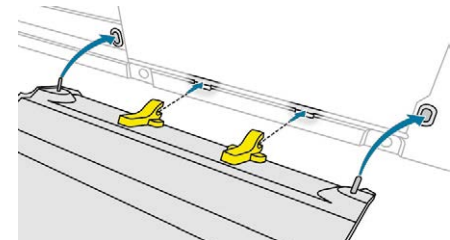

- ☞ Plasați balamalele în locașurile aferente și apăsați în jos până la capăt (pentru a evita vibrațiile).

- ☞ Cu o mână ridicați trapa pentru a o închide, iar cu cealaltă mână rotiți butonul în partea superioară a trapei pentru a o bloca.

Pernă de șezut pliabilă

Ridicarea pernei de șezut

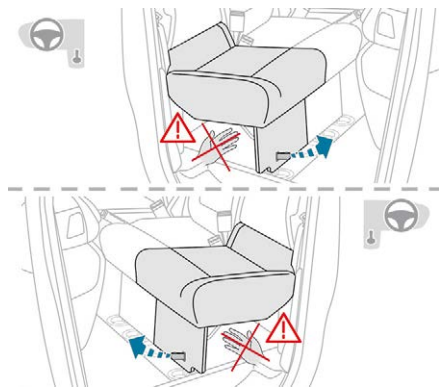

- ☞ Cu o mână, trageți ferm chinga către înainte, pentru a debloca scaunul.

!



Nu puneți **niciodată** mâna sub scaun pentru a-l împinge în sus, vă puteți prinde degetele. Folosiți doar chinga.

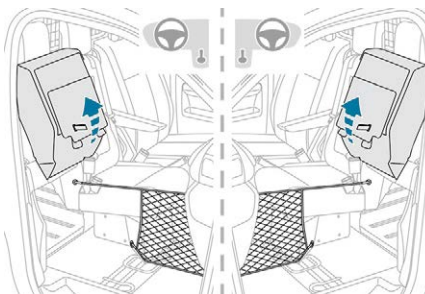

- ☞ Un cilindru ridică perna de șezut lângă spătar.

!



Când scaunul lateral este sus și trapa este scoasă, trebuie să instalați plasa anti-alunecare. Consultați secțiunea **Plasa anti-alunecare**.

Coborârea pernei de șezut

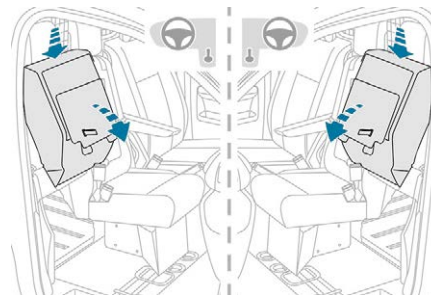

- ☞ Scoateți plasa.
- ☞ Pentru a readuce perna de șezut în poziție, apăsați ferm perna de șezut din partea de sus cu o mână, pentru a o coborî până la blocare în poziție.



Asigurați-vă că niciun obiect sau picior al unui pasager nu obturează punctele de ancorare și nu împiedică blocarea corectă a ansamblului.

Plasa antialunecare

Instalarea plasei

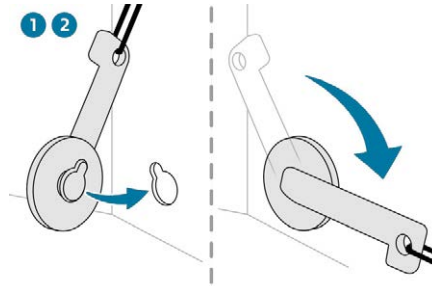
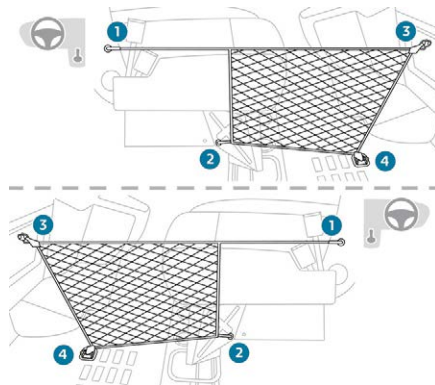

- ☞ Introduceți prima clemă în creștătura superioară **1**, localizată sub scaunului pliat. Țineți apăsat de clemă pe structură și răsuciți-o un sfert de tură (în sensul acelor de ceasornic) pentru a o bloca.
- ☞ Introduceți cea de-a doua clemă în creștătura inferioară **2**, localizată pe baza scaunului. Țineți apăsat de clemă pe structură și răsuciți-o un sfert de tură (în sensul acelor de ceasornic) pentru a o bloca.

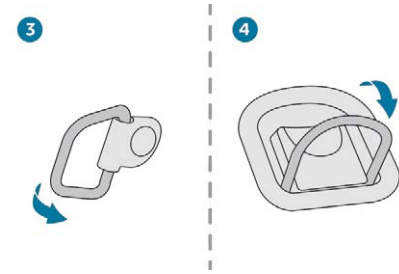

- ☞ Atașați primul cârlig în inelul **3**, localizat în torpedou.
- ☞ Atașați primul cârlig în inelul **4**, localizat în torpedou.

Scoaterea plasei

- ☞ Scoateți cârligele din inelele **4** și **3**.
- ☞ Scoateți cleva inferioară **2** și apoi cleva superioară **1**, rotindu-le cu un sfert de tură (în sens invers acelor de ceasornic) pentru a le debloca.

! Asigurați-vă că mărimea, forma și volumul încărcăturilor din vehicul sunt compatibile cu codul rutier și regulile de siguranță în trafic și nu obstrucționează câmpul vizual al conducătorului.

Toate încărcăturile trebuie fixate corespunzător pentru a preveni sau minimiza deplasarea și accidentările. Instalați plasa anti-alunecare (livrată cu vehiculul) când scaunul este ridicat și trapa paravanului este scoasă.

Nu folosiți niciodată plasa pentru alte scopuri.

Verificați plasa în mod regulat. Când apar semne de uzură, contactați un dealer PEUGEOT pentru a fi înlocuită cu o plasă care îndeplinește specificațiile cerute de PEUGEOT pentru vehiculul dumneavoastră.

Montați întotdeauna înapoi trapa paravanului când nu cărați încărcături lungi.

Măsuța de scris pivotantă

Perna scaunului din mijloc al banchetei poate fi înclinată pentru a forma o masă de scris pivotantă, creând astfel un birou mobil (când vehiculul staționează).

- ☞ Trageți de mânerul situat în partea superioară a pernei spătarului.

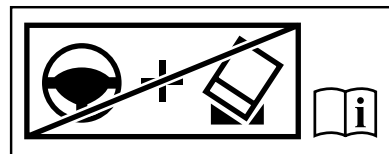
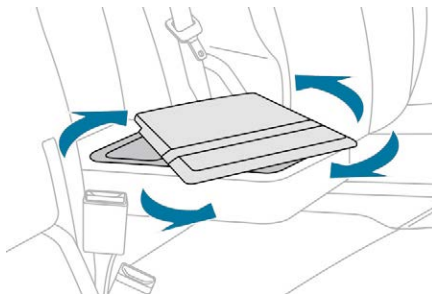
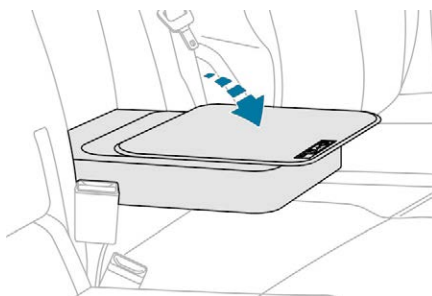

! Nu utilizați niciodată masa în timp ce vehiculul se deplasează. Orice obiect aflat pe masă va deveni un proiectil periculos care ar putea cauza răni în caz de frânare bruscă sau coliziune.

Compartiment de depozitare scaun central

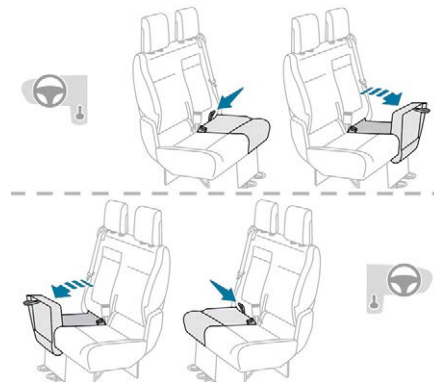

- ☞ Trageți de chingă pentru a bascula perna de șezut.

Banchetă monobloc fixă



Diferitele echipamente și reglaje descrise mai jos variază în funcție de versiunea și configurația vehiculului.

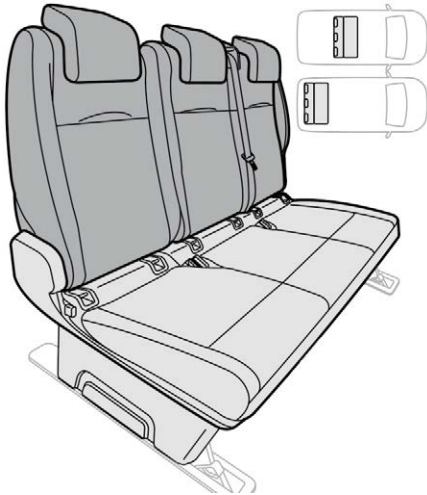

Bancheta include un spătar monobloc care poate fi fix sau pliabil (poziție mășută).

i Pentru mai multe informații despre **Centurile de siguranță**, consultați secțiunea corespunzătoare.

Tetiera în unghi

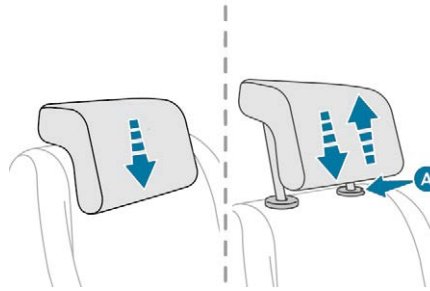

- ☞ Pentru a ridica tetiera, trageți-o în sus până se blochează în poziție.
- ☞ Pentru a demonta tetiera, apăsați pe proeminența **A** și trageți tetiera în sus.
- ☞ Pentru a o remonta, cuplați tijele tetierei în orificii, menținându-le aliniate cu spătarul scaunului.
- ☞ Pentru coborâre, apăsați simultan proeminența **A** și tetiera.

Acces la rândul 3

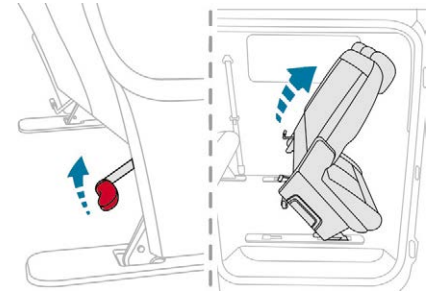

- ☞ Utilizând maneta, deblocați picioarele din spate, apoi aplecați scaunul în față.
- ☞ Pentru a readuce scaunul în poziție, basculați bancheta către înapoi până la blocarea picioarelor.

i Pentru a apleca bancheta în vederea accesului la rândul 3, nu este necesară plierea spătarului (poziție orizontală).

3

Plierea spătarului în poziție orizontală

- ☞ Aduceți tetiera în poziția de jos.

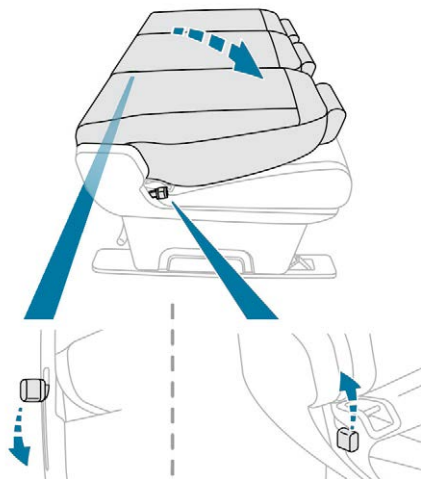

- ☞ Din spate, coborâți maneta pentru a debloca spătarul.
- ☞ Din față, ridicați mânerul pentru a debloca spătarul.
- ☞ Pliati spătarul pe perna de șezut.
- ☞ Pentru re poziționarea spătarului, ridicați maneta și apoi spătarul.

! Nu lăsați obiecte (acum ar fi o geantă sau jucării) pe perna de șezut când pliați spătarul.

Înclinare

- ☞ Dacă vehiculul este echipat astfel, rabatați spătarul în poziție orizontală.

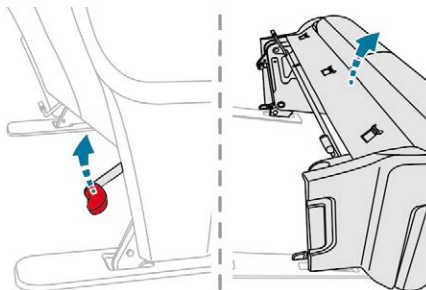

- ☞ Utilizând maneta, deblocați picioarele din spate, apoi aplecați scaunul în față.
- ☞ Pentru a readuce scaunul în poziție, basculați bancheta către înapoi până la blocarea picioarelor.

Demontarea unui scaun

- ☞ Dacă vehiculul este echipat astfel, rabatați spătarul în poziție orizontală.
- ☞ Aplecați scaunul în față.

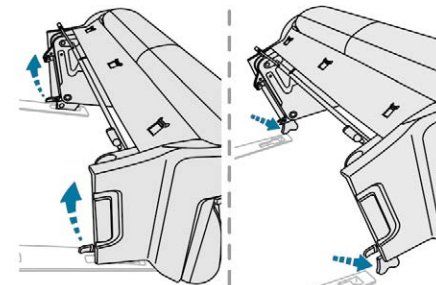

- ☞ Deblocați picioarele din față cu ajutorul mânerelor.
- ☞ Decuplați scaunul din sistemele sale de prindere.
- ☞ Scoateți bancheta.

! În cazul demontării sau depozitării banchetei în afara vehiculului, asigurați-vă că o păstrați într-un loc curat, pentru a evita pătrunderea corpurilor străine în mecanisme.

! Bancheta nu este concepută pentru o utilizare în afara vehiculului. Are mecanisme și acestea pot să nu funcționeze corect dacă bancheta este folosită necorespunzător sau este aruncată.

Remontare

☞ Verificați că niciun obiect nu obstrucționează punctele de prindere și nu împiedică blocarea corectă a picioarelor.

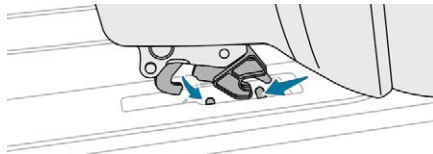

☞ Cuplați picioarele din față în punctele de prindere din podea (ca în reprezentarea de mai sus).

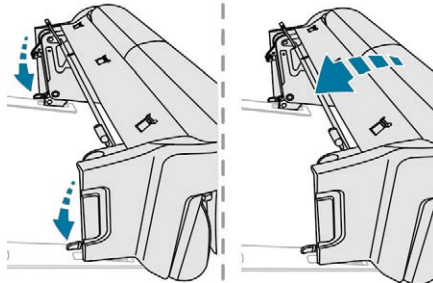

- ☞ Blocați picioarele din față cu ajutorul mânerelor.
- ☞ Basculați scaunul spre înapoi până la blocarea picioarelor spate.

! Atenție la picioarele pasagerilor în timpul montării unui scaun.

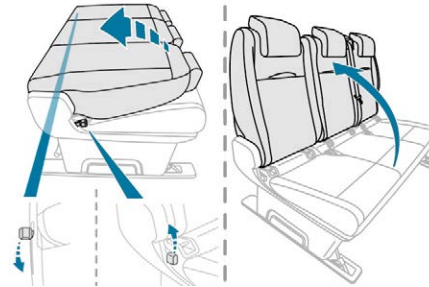

☞ Dacă vehiculul este echipat astfel, trageți comanda și ridicați spătarul (din spate, coborâți maneta).

i Verificați blocarea corectă a scaunului în sistemele de ancorare de pe podea, când a revenit în poziția așezat.



! Asigurați-vă că niciun obiect sau picior al unui pasager din spate nu obturează punctele de ancorare și nu împiedică blocarea corectă a ansamblului.

Scaun și banchetă spate fixe



Diferitele echipamente și reglaje descrise mai jos variază în funcție de versiunea și configurația vehiculului.



Scaunul are un spătar care poate fi fix ori pliabil (poziție orizontală). Bancheta include un spătar monobloc care poate fi fix, sau pliabil (poziție orizontală).

i Pentru mai multe informații privind **Centurile de siguranță**, consultați secțiunea corespunzătoare.

Tetiera în unghi

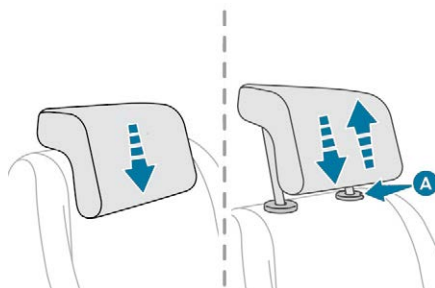

- ☞ Pentru a ridica tetiera, trageți-o în sus până se blochează în poziție.
- ☞ Pentru a demonta tetiera, apăsați pe proeminența **A** și trageți tetiera în sus.
- ☞ Pentru a o remonta, cuplați tije tetierei în orificii, menținându-le aliniate cu spătarul scaunului.
- ☞ Pentru coborâre, apăsați simultan proeminența **A** și tetiera.

Acces la rândul 3

(exemplul unui scaun individual)

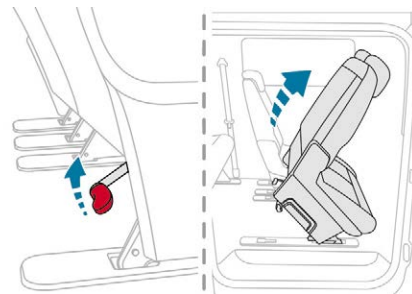

- ☞ Utilizând maneta, deblocați picioarele din spate, apoi aplecați scaunul în față.
- ☞ Pentru a-l readuce în poziția inițială, basculați scaunul către înapoi până la blocarea picioarelor în sistemele de ancorare.

i Pentru a apleca bancheta în vederea accesului la rândul 3, nu este necesară plierea spătarului (poziție orizontală).

Plierea spătarului în poziție orizontală

- ☞ Aduceți tetiera în poziția de jos.

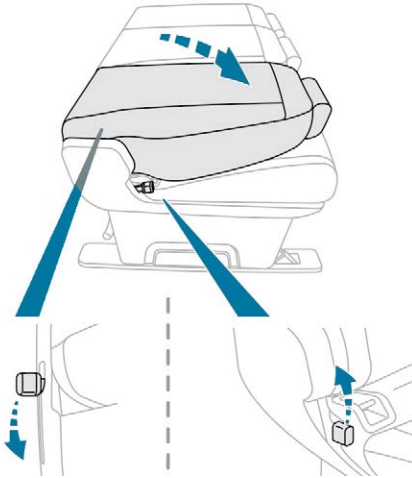

- ☞ Din spate, coborâți maneta pentru a debloca spătarul.
- ☞ Din față, ridicați mânerul pentru a debloca spătarul.

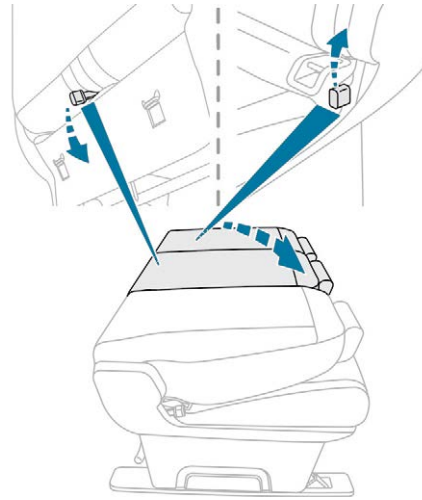

- ☞ Pliati spătarul pe perna de șezut.
- ☞ Pentru a aduce spătarul în poziția normală, ridicați maneta și ridicați spătarul (din spate, coborâți maneta).

! Nu lăsați obiecte (acum ar fi o geantă sau jucării) pe perna de șezut când pliați spătarul.

Înclinare

(exemplul unui scaun individual)

- ☞ Dacă vehiculul este echipat astfel, rabatați spătarul în poziție orizontală.

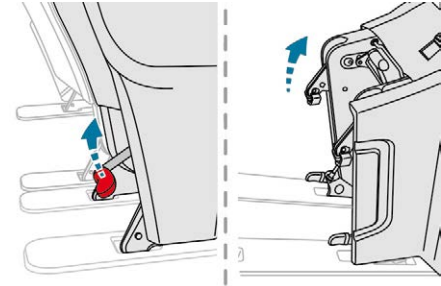

- ☞ Utilizând maneta, deblocați picioarele din spate, apoi aplecați scaunul în față.
- ☞ Pentru a-l readuce în poziția inițială, basculați scaunul către înapoi până la blocarea picioarelor în sistemele de ancorare.

3

Demontarea unui scaun

(exemplul unui scaun individual)

- ☞ Dacă vehiculul este echipat astfel, rabatați spătarul în poziție orizontală.
- ☞ Aplecați scaunul în față.

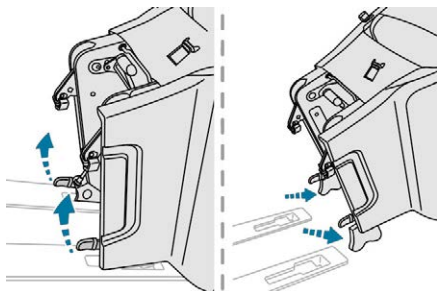

- ☞ Deblocați picioarele din față cu ajutorul mânelor.
- ☞ Decuplați scaunul din sistemele sale de prindere.
- ☞ Scoateți scaunul prin ușa laterală, dacă este în al 2-lea rând, sau prin spate dacă este în al 3-lea rând.

! În cazul demontării sau depozitării scaunului (sau banchetei) în afara vehiculului, asigurați-vă că este amplasat într-un spațiu curat, pentru a evita pătrunderea corpurilor străine în mecanisme.

! Scaunul (sau bancheta) nu este conceput(ă) pentru o utilizare în afara vehiculului. Este echipat(ă) cu mecanisme ale căror performanțe se pot degrada în cazul unei utilizări defectuoase sau în cazul lovirii.

Remontare

(exemplu scaun individual)

- ☞ Verificați că niciun obiect nu obstrucționează punctele de prindere și nu împiedică blocarea corectă a picioarelor.

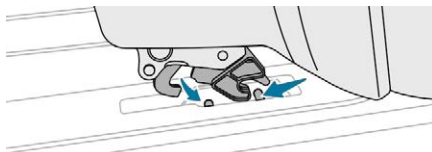

- ☞ Angajați picioarele din față în prinderile din podea (ca în reprezentarea de mai sus).

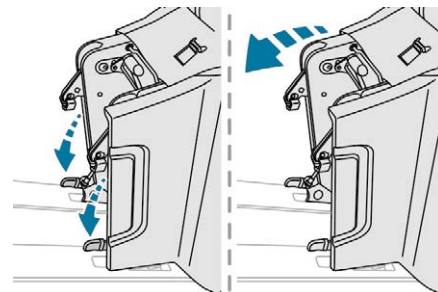

- ☞ Blocați picioarele din față folosind manetele.
- ☞ Basculați scaunul către înapoi până la blocarea picioarelor din spate.

Atenție la picioarele pasagerilor în timpul manevrării scaunului.

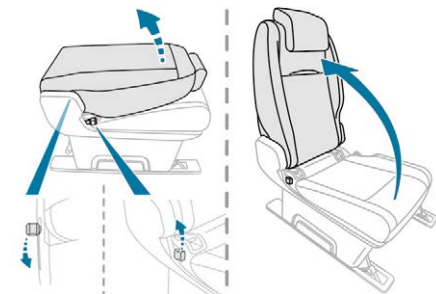

Verificați blocarea corectă a scaunului în podea, când a revenit în poziția așezat.

- i** Dacă vehiculul este echipat, trageți comanda și ridicați spătarul (de la partea din spate, coborâți maneta).



- !** Asigurați-vă că niciun obiect sau picior al unui pasager din spate nu obturează punctele de ancorare și nu împiedică blocarea corectă a ansamblului.

Precauții pentru scaune și banchete

În urma diferitelor manipulări:

- nu demontați o tetieră fără a o fixa pe un suport,
- verificați ca centurile de siguranță să rămână întotdeauna accesibile și ușor de fixat de către pasageri,
- un pasager nu trebuie să se așeze fără a își regla corect tetiera, fără a-și ajusta și fixa centura de siguranță.

Încărcarea bagajelor sau a obiectelor în spatele scaunului și banchetei din rândul 3

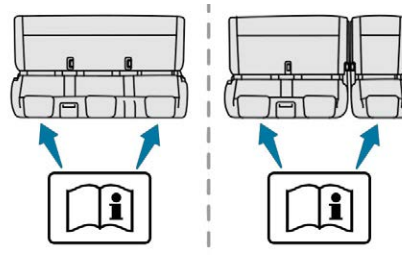

Dacă doriți să încărcați bagaje pe spătarele din rândul 3 în timp ce se află în poziție orizontală, spătarele de pe rândul 2 trebuie să fie, de asemenea, în poziție orizontală.

Etichete



În timpul rulării, este interzis să aveți un pasager:

- în rândurile 2 și 3, scaunul lateral dreapta, dacă bancheta este basculată,
- în locul central, dacă scaunul lateral dreapta este basculat,
- în rândul 3, dacă spătarul locului din față (rândul 2) este în poziție orizontală.
- în rândul 3, dacă scaunul/bancheta din față (rândul 2) este basculat(ă).

Cabină mărită fixă



Cuprinde o banchetă fixă, centuri, compartimente de depozitare (în funcție de echipament) și geamuri laterale. Este separată de **zona de încărcare** printr-un paravan puternic ce oferă confort și siguranță.

Banchetă spate

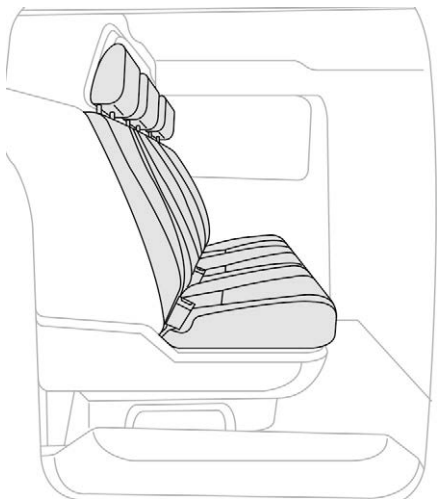

Această banchetă ergonomică are trei locuri. Cele două scaune din exterior sunt prevăzute cu puncte de fixare conforme cu ISOFIX.

i Pentru mai multe informații despre **punctele de prindere ISOFIX**, consultați secțiunea corespunzătoare.

Compartiment de depozitare

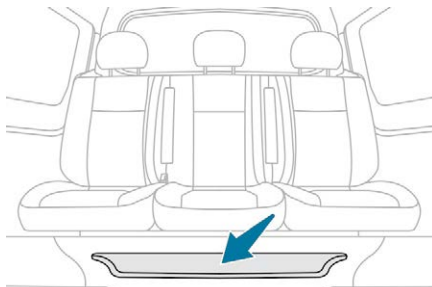

Dacă este cazul, compartimentul de depozitare este disponibil în față, sub banchetă.

Bacuri de depozitare sub scaun

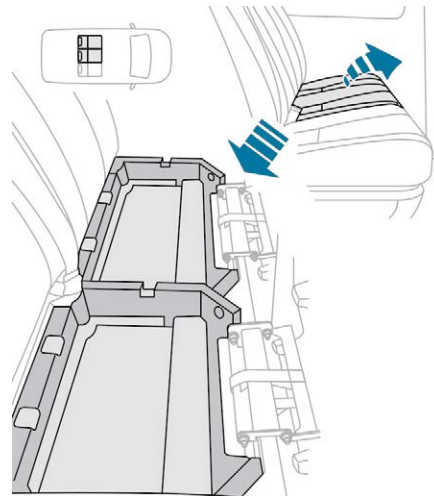

În funcție de model, acestea sunt localizate sub scaunul central și cel din lateral stânga. Pentru a avea acces din cabină, înclinați în față scaunul dorit.

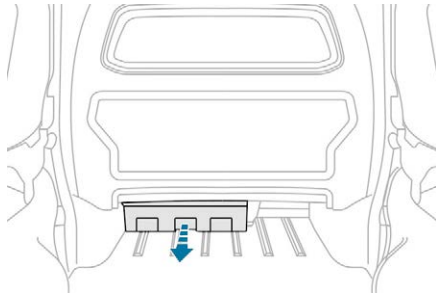

Bancurile se pot dezasambla* și îndepărtate* din partea din spate pentru a depozita obiecte voluminoase sub banchetă.

- i** Nu ancorați nimic pe structura de fixare a cabinei.
- Nu depășiți numărul de pasageri indicat în certificatul de înmatriculare.
- În spate, **zona de încărcare** nu este destinată decât transportului de mărfuri.
- Vă recomandăm să plasați obiectele grele cât mai în față în **zona de încărcare** (spre cabină) și să le fixați cu chingi, folosind inelele de ancorare din podea.
- Centurile de siguranță nu sunt create pentru asigurarea sarcinii.

* În funcție de țara de comercializare.

Cabina mărită pliabilă



Aceasta cuprinde o banchetă rabatabilă, centuri de siguranță și geamuri laterale. Aceasta este separată de **zona de încărcare** printr-o banchetă cu un paravan puternic ce oferă confort și siguranță.

Poziție rabată

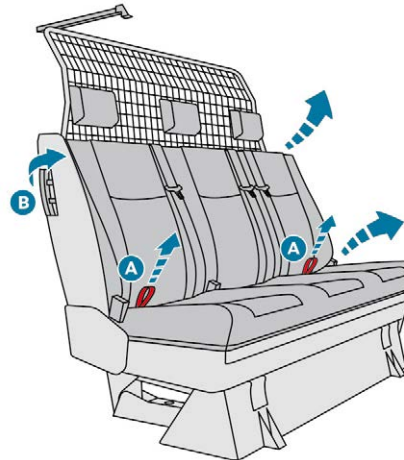

- ☞ Cu o mână, trageți în sus de chinga **A** pentru a rabata bancheta.
- ☞ Folosind mânerul **B**, însoțiți mișcarea banchetei până când aceasta se blochează în poziție rabată.

Poziție banchetă

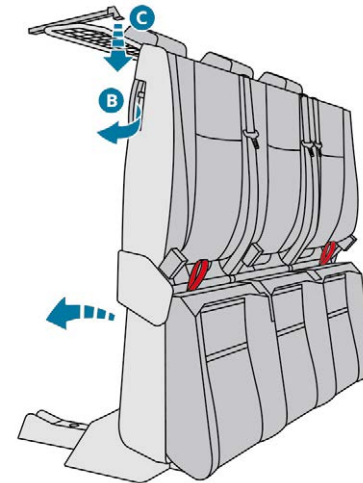

- ☞ Pentru a fixa din nou bancheta, trageți de maneta **C** pentru a debloca bancheta și apoi eliberați maneta.
- ☞ Apoi, folosind exclusiv mânerul **B**, ghidați coborârea spătarului către partea din față a ansamblului, până când acesta se blochează în poziția banchetei.

! Nu introduceți niciodată mâna sub banchetă pentru a-l trage în jos, vă puteți prinde degetele.
Asigurați-vă că nu există niciun obiect sau niciun picior sub banchetă și că nimic nu obstrucționează sistemul de fixare, împiedicând blocarea corectă.

! Nu ancorați nimic pe structura de fixare a cabinei.
Nu depășiți numărul de pasageri indicat în certificatul de înmatriculare.
În spate, compartimentul de încărcare nu este destinat decât transportului de mărfuri.
Vă recomandăm să plasați obiectele grele cât mai în față (spre cabină) și să le fixați cu chingi, folosind inelele de ancorare din podea.
Centurile de siguranță nu sunt create pentru asigurarea sarcinii.

Amenajări interioare

Covorașe de podea

Montare

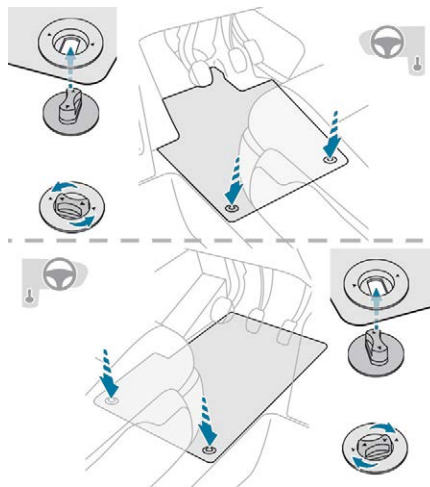

La prima montare a covorașului, pe partea șoferului, utilizați exclusiv elementele de fixare din buzunarul atașat.

Demontare

Pentru a demonta covorașul din partea șoferului:

- ☞ deplasați scaunul către înapoi la maxim,
- ☞ remontați șuruburile rotindu-le cu un sfert de tură,
- ☞ îndepărtați covorașul.

Remontare

Pentru remontarea covorașului pe partea șoferului:

- ☞ poziționați corect covorașul,
- ☞ Remontați șuruburile de fixare, rotindu-le cu un sfert de tură,
- ☞ verificați fixarea corectă a covorașului.

- !** Pentru a evita orice risc de blocare a pedalelor:
- folosiți numai covorașe adaptate elementelor de fixare deja existente în vehicul; folosirea acestora este obligatorie,
 - nu suprapuneți niciodată mai multe covorașe.

Utilizarea covorașelor neomologate de PEUGEOT poate incomoda accesul la pedale și poate afecta funcționarea regulatorului/limitatorului de viteză.
Covorașele omologate de PEUGEOT sunt prevăzute cu două elemente de fixare situate sub scaun.

Parasolar

Dispozitiv de protecție împotriva luminii soarelui care poate deranja din față sau din lateral. Parasolarul este prevăzut cu o oglindă luminată (în funcție de versiune).

În parasolarul șoferului există un buzunar pentru bilete, chitanțe etc.

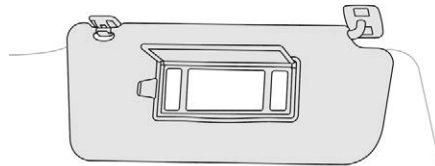

- ☞ Când contactul este cuplat, ridicați clapa de mascare; oglinda se luminează automat.

Torpedo

Include comanda de dezactivare a airbagului de pasager față și poate primi o sticlă cu apă, documentele de bord ale vehiculului etc.

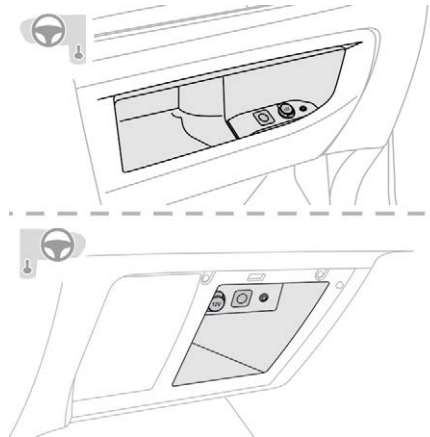

Compartiment de depozitare

Permite depozitarea unei sticle cu apă, a documentelor de bord ale vehiculului etc.

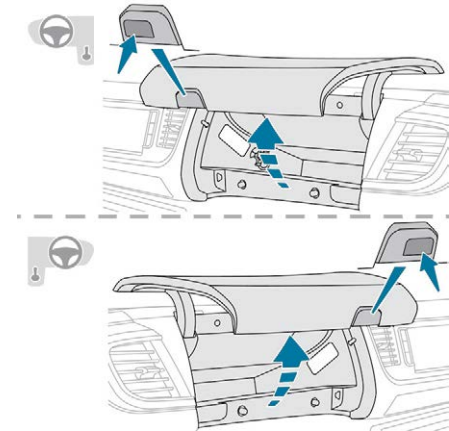

- ☞ Pentru a deschide compartimentul de depozitare, apăsați pe partea stângă a comenzii și însoțiți capacul până la limitatorul de cursă în poziția deschis.

Dacă vehiculul este echipat, compartimentul se luminează la deschiderea capacului.

! În timpul conducerii, păstrați închis compartimentul de depozitare. În caz contrar, acesta ar putea provoca răniri în caz de accident sau frânare bruscă.

i În funcție de țara de comercializare, cu climatizare, oferă acces la duza de ventilație, distribuind același aer climatizat ca și aeratoarele din habitacul.



Compartimente de depozitare în panoul de ușă față

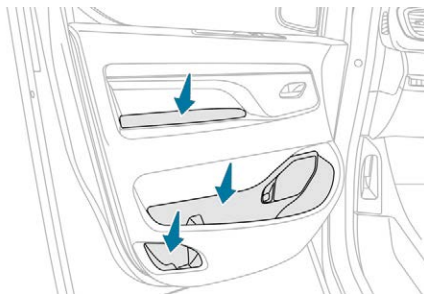

! Orice lichid transportat într-un recipient deschis (pahar sau cană) care se poate vărsa poate deteriora comenzile din postul de conducere și de pe consola centrală. Fiți atenți.

Torpedo superior

Acesta este situat pe tabloul de bord, în spatele volanului.

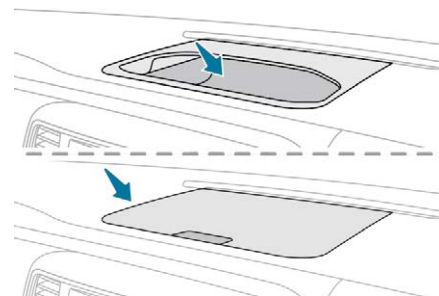

Apăsați comanda pentru a deschide capacul (în funcție de versiune), apoi însoțiți capacul în mișcarea lui până în poziția complet deschisă. Pentru a-l închide, însoțiți mișcarea capacului, apoi apăsați ușor în zona centrală. Orice lichid ce se poate vărsa prezintă un risc de scurtcircuit urmat de un potențial incendiu.

Prize auxiliare de 12 V

În funcție de versiune.

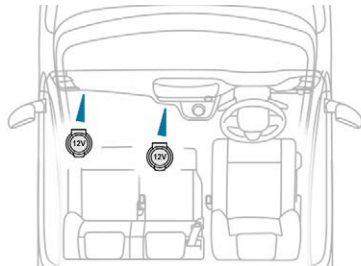
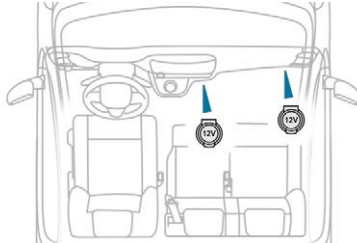

- ☞ Pentru a conecta un accesoriu de 12 V (putere maximă: 120 W), ridicați capacul și conectați adaptorul adecvat.

! Respectați specificația de putere maximă pentru a nu deteriora accesoriul.

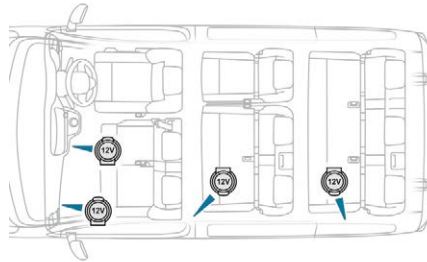
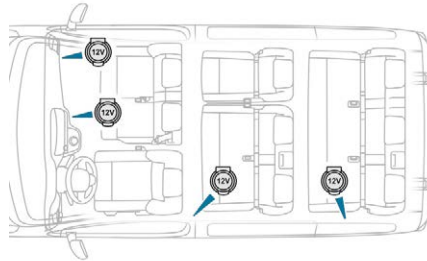

! Conectarea unui echipament electric neomologat de PEUGEOT, cum ar fi un încărcător cu conector USB, poate provoca perturbații în funcționarea sistemelor electrice ale vehiculului, de exemplu o recepție telefonică de slabă calitate sau perturbarea datelor afișate pe ecrane.

Conector USB

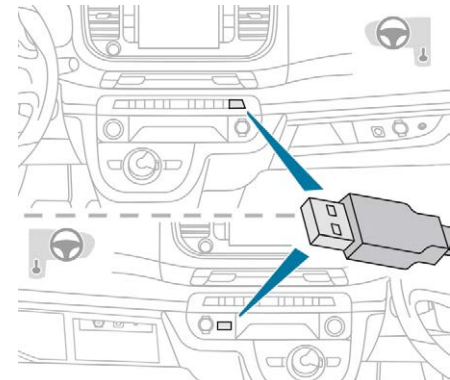

Acesta permite conectarea unui dispozitiv portabil, precum un player audio digital de tip iPod® sau un stick de memorie USB.

Citește fișierele audio care sunt transmise la sistemul audio și redate cu ajutorul difuzoarelor vehiculului.

Redarea fișierelor poate fi gestionată cu ajutorul comenzilor de pe volan sau al sistemului audio.

- i** Pe durata utilizării conectorului USB, acumulatorul echipamentului portabil se încarcă automat. În timpul încărcării, pe ecran apare un mesaj în cazul în care consumul dispozitivului portabil depășește capacitatea nominală a conectorului cu care este prevăzut vehiculul. Pentru mai multe detalii despre utilizarea acestui echipament, consultați secțiunea **Echipping audio și telematică**.

Priză auxiliară (JACK)

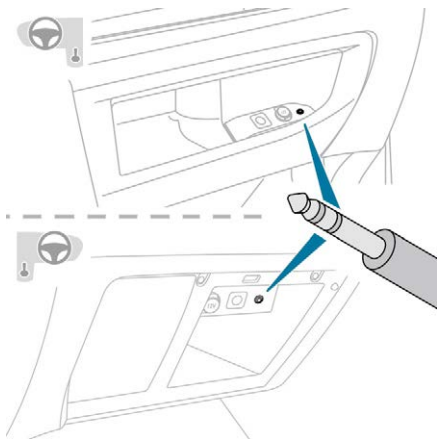

Aceasta permite conectarea unui echipament portabil pentru a asculta fișiere audio prin difuzoarele vehiculului.

Gestionarea fișierelor se realizează de la dispozitivul dumneavoastră portabil.

i Pentru mai multe detalii privind utilizarea acestui echipament, consultați rubrica **Echiptament audio și telematică**.

Amenajări zona de încărcare

! Atunci când spălați vehiculul, nu curățați interiorul direct cu jetul de apă de înaltă presiune.

Inele de ancorare

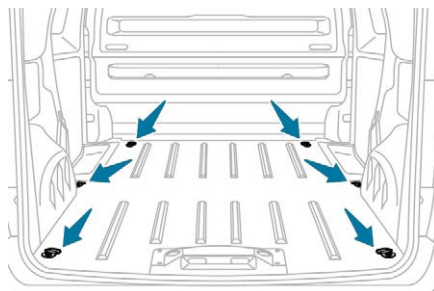

Utilizați inelele de prindere de pe podeaua din spate pentru a fixa încărcătura.

Din motive de siguranță în cazul unei frânări bruște, este recomandată plasarea obiectelor mai grele cât mai în față, aproape de cabină. Este recomandat să imobilizați încărcătura fixând-o solid cu inelele de ancorare prezente pe planșeu.

Dispozitiv de reținere a încărcăturii

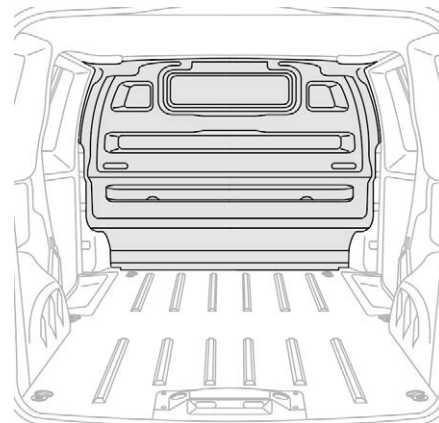

Pe podea, în spatele scaunelor față, un separator orizontal protejează conducătorul și pasagerii din față împotriva riscurilor de deplasare a încărcăturii.

Separatoarele din oțel sau sticlă separă zona de încărcare de cabină.

Amenajări scaune



Plasă de reținere încărcături înalte

Aceasta permite utilizarea întregii capacități de încărcare până la pavilion:

- În spatele scaunelor din față de pe rândul 1, când scaunele (și banchetele) din spate de pe rândul 2 și 3 sunt rabatate sau demontate.
- În spatele scaunelor și banchetelor din spate de pe rândul 2, când scaunele (și banchetele) de pe rândul 3 sunt rabatate sau demontate.

Puncte de fixare în partea superioară

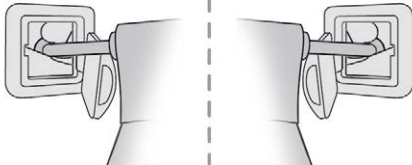

- ☞ De fiecare parte a pavilionului desprindeți măștile ornamentale.

Puncte de fixare în partea inferioară (în spatele rândului 1)

Dacă vehiculul este echipat cu banchete monobloc sau cu scaune și banchete fixe:

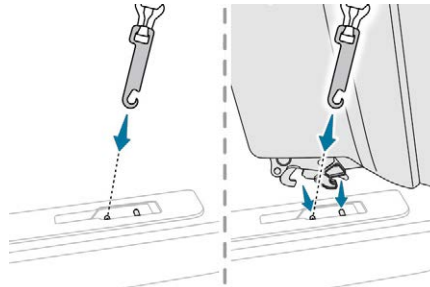

- ☞ De fiecare parte a rândului 2, inserați dispozitivele de fixare în punctele de ancorare din podea (ca în prezentarea de mai sus).

Dacă vehiculul este echipat cu scaune și banchete sau cu scaune individuale pe șine:

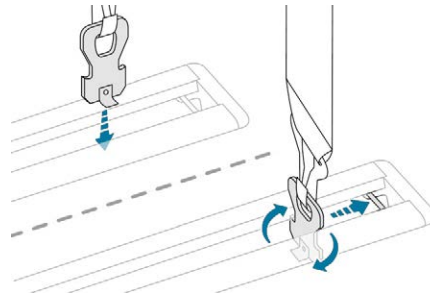

- ☞ De fiecare parte a rândului 2, inserați dispozitivele de fixare în punctele de ancorare din podea, apoi rotiți-le cu un sfert de tură pentru a le bloca (ca în prezentarea de mai sus).

Plasați-le cât mai aproape de capătul șinei.

Puncte de fixare în partea inferioară (în spatele rândului 2)

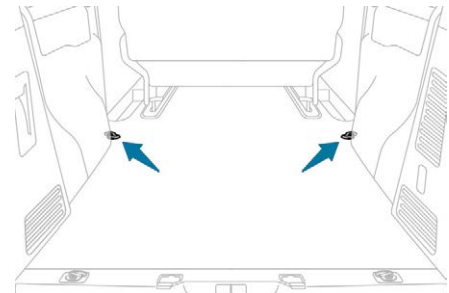

- ☞ Utilizați inelele de fixare.

Montarea plasei

Desprindeți măștile ornamentale de la partea superioară și prindeți piesele de fixare de jos (ca în descrierea precedentă).

- ☞ Rabatați (poziție măsuță) scaunele și banchetele de pe rândul 2 și 3 (în funcție de echipare).
- ☞ Închideți duzele pentru aer condiționat și încălzire spate (în funcție de echipare).
- ☞ Desfășurați plasa de reținere a obiectelor înalte.
- ☞ Prindeți piesele de fixare superioare în punctele de fixare corespunzătoare de pe pavilion (întâi pe o latură, apoi pe cealaltă).
- ☞ Destindeți chingile la maxim.
- ☞ De fiecare parte, prindeți plasa în punctele de fixare din partea inferioară (în spatele rândului 1), sau în inelele de ancorare (în spatele rândului 2).
- ☞ Tensionați chingile pentru a întinde plasa.
- ☞ Verificați dacă plasa de reținere încărcături înalte este fixată corect și bine întinsă.

! Nu utilizați niciodată inelul de ancorare ISOFIX al punctului de fixare scaunelor pentru copii, cu Top Tether.

Geamuri spate în rândul 2

Dacă vehiculul este astfel echipat, geamurile laterale din rândul 2 pot fi deschise.

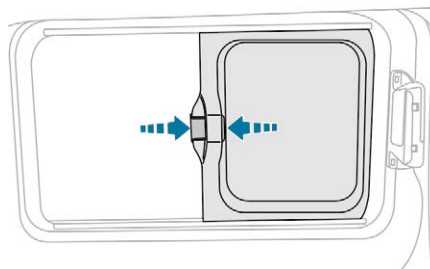

În timpul rulării, geamul trebuie închis sau blocat pe una din poziții.

- ☞ Strângeți cele două comenzi, apoi deplasați geamul în lateral.

i Pentru mai multe informații privind **Siguranța pentru copii la geamurile din spate**, consultați secțiunea corespunzătoare.

Încălzire

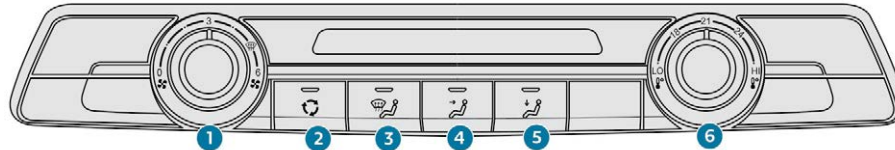

1. Reglarea debitului de aer.
2. Recirculare aer din habitacul.
3. Repartiție aer: parbriz și geamuri laterale.
4. Repartiție aer: aeratoare centrale și laterale.
5. Repartiție aer: la picioare.
6. Reglarea temperaturii.

Aer condiționat manual

Sistemul de aer condiționat funcționează numai cu motorul pornit.

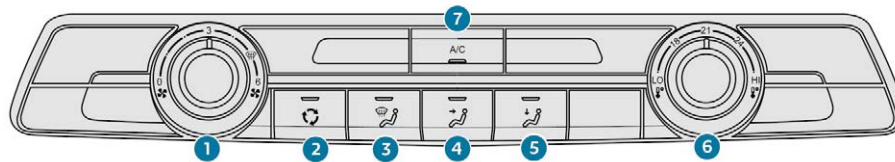

1. Reglarea debitului de aer.
2. Recirculare aer din habitacul.
3. Repartiție aer: parbriz și geamuri laterale.
4. Repartiție aer: aeratoare centrale și laterale.
5. Repartiție aer: la picioare.
6. Reglarea temperaturii.
7. Pornirea/oprirea climatizării.

Debit de aer

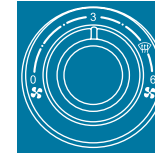

Rotiți rola pentru a obține un debit de aer confortabil.

i În cazul în care comanda debitului de aer este la poziția 0 (oprit), temperatura din vehicul nu va mai fi controlată. Totuși, se poate simți un ușor debit de aer datorat deplasării vehiculului.

Temperatură

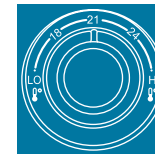

Rotiți rola de la „LO” (rece) la „HI” (cald), pentru a regla temperatura după dorință.

Repartizarea aerului



Parbriz și geamuri laterale.



Aeratoare centrale și laterale.



Picioarele ocupanților.

Repartizarea aerului poate fi modificată, adăugând tastele corespunzătoare.

Aer condiționat

Cu motorul pornit, aerul condiționat este prevăzut pentru a funcționa eficient în toate anotimpurile, cu geamurile închise.

Vă permite:

- vara, să reduceți temperatura în habitaclu,
- iarna, când temperatura este mai mare decât 3°C, să îmbunătățiți eficiența dezaburirii.

Activare



Apăsați pe acest buton; indicatorul acestuia se aprinde.

i Aerul condiționat nu funcționează când reglajul debitului de aer este neutralizat.



Pentru a răci mai repede aerul, puteți folosi recircularea aerului din interior timp de câteva clipe. Apoi, reveniți la aportul de aer din exterior.

Dezactivare



Apăsați din nou acest buton; mărtoșul corespunzător se stinge.

! Oprirea sistemului poate genera disconfort (umiditate, aburire).

Climatizare automată cu două zone

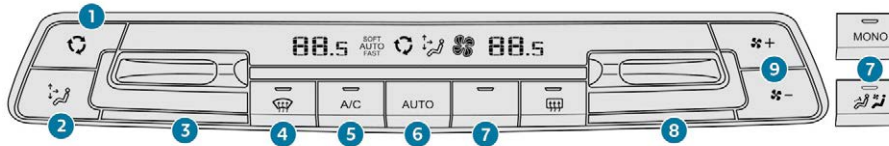

1. Recirculare aer din habitacul.
2. Reglarea repartizării aerului.
3. Reglarea temperaturii în partea stângă.
4. Program de vizibilitate.
5. Pornire/oprire climatizare.
6. Mod automat confort.
7. Funcția mono sau de pornire/oprire a încălzirii și a sistemului de aer condiționat (în funcție de versiune).
8. Reglarea temperaturii în partea dreaptă
9. Reglarea debitului de aer.

Mod automat confort

AUTO

☞ Apăsați succesiv butonul „AUTO”.

Modul activ apare pe afișaj după cum este descris mai jos:

**SOFT
AUTO**

Favorizează o funcționare optimă, lină și silențioasă prin limitarea fluxului de aer.

AUTO

Oferă cel mai bun raport între confortul termic și funcționarea silențioasă.

**AUTO
FAST**

Debit de aer mare și eficient.

i Dacă motorul este rece, pentru a se evita o difuzie prea mare a aerului rece, debitul de aer nu va atinge nivelul optim decât progresiv.
Pe timp rece, acest sistem va repartiza aerul cald numai spre parbriz, geamurile laterale și picioarele pasagerilor.

Mod manual

Dacă doriți, puteți alege alte opțiuni dintre cele oferite de sistem, prin schimbarea unei setări. Celelalte funcții vor fi gestionate în continuare automat.

Imediat ce modificați o setare, simbolul „AUTO” dispare.

Dezactivarea sistemului



☞ Apăsați pe această tastă până când simbolul ventilator dispare.

Această acțiune neutralizează toate funcțiile sistemului.

Reglarea temperaturii se oprește. Totuși, se simte un ușor flux de aer datorat deplasării vehiculului.

! Evitați recircularea prelungită a aerului din habitacul. Risc de formare a condensului și de degradare a calității aerului!



☞ Apăsați pe această tastă pentru a reactiva sistemul.

Temperatură

Șoferul și pasagerul din față pot regla fiecare temperatura în funcție de preferințe. Valoarea indicată pe afișaj corespunde unui nivel de confort și nu unei temperaturi în grade Celsius sau Fahrenheit.

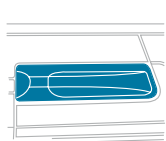

☞ Apăsați comanda prin impulsuri în jos pentru a micșora valoarea sau în sus pentru a mări valoarea.

i O setare în jur de 21 permite obținerea unui confort optim. În funcție de preferințe, un reglaj între 18 și 24 este normal. În plus, se recomandă ca diferența de reglaj stânga/dreapta să nu fie mai mare de 3.

i Când intrați în vehicul, dacă temperatura din habitacul este prea scăzută sau prea ridicată față de valoarea de confort setată, nu trebuie să modificați valoarea afișată pentru a atinge confortul dorit. Sistemul compensează automat și rapid diferența de temperatură.

i Pentru a răci sau a încălzi la maximum habitacul, este posibil să depășiți valoarea minimală de 14 sau maximală de 28.

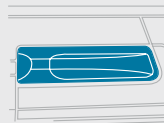

☞ Apăsați comanda în jos, până la afișarea LO, sau în sus, până la afișarea HI.

Funcția „Mono„

Nivelul de confort de pe partea pasagerului poate fi stabilit la aceeași valoare ca a celui de pe partea șoferului (o singură zonă).



☞ Apăsați pe acest buton pentru a activa/dezactiva funcția. Martorul luminos al butonului este aprins atunci când funcția este activată.

Funcția este dezactivată automat în momentul în care un pasager utilizează comanda de reglare a temperaturii.

Încălzire – Climatizare spate



☞ Apăsați pe acest buton pentru a activa/dezactiva funcția.

i Pentru informații suplimentare, consultați secțiunea **Încălzire – Climatizare spate**.

Program vizibilitate



☞ Apăsați butonul de „vizibilitate” pentru a dezaburi sau a degivră rapid parbrizul și geamurile laterale.

Sistemul gestionează automat aerul condiționat, debitul de aer, admisia de aer și repartizează optim ventilația către parbriz și geamurile laterale.



☞ Apăsați din nou butonul de „vizibilitate” pentru a dezactiva programul.

Sau

AUTO

☞ Apăsați tasta „**AUTO**” pentru a reveni la programul automat de confort.

Aer condiționat

Cu motorul pornit, aerul condiționat este prevăzut pentru a funcționa eficient în toate anotimpurile, cu geamurile închise.

Vă permite:

- vara, să reduceți temperatura în habitacul,
- iarna, când temperatura este mai mare decât 3°C, să îmbunătățiți eficiența dezaburirii.

Activare



☞ Apăsați pe acest buton; indicatorul acestuia se aprinde.

i Aerul condiționat nu funcționează când reglajul debitului de aer este neutralizat.



Pentru a răci mai repede aerul, puteți folosi recircularea aerului din interior timp de câteva clipe. Apoi, reveniți la aportul de aer din exterior.

Dezactivare



☞ Apăsați din nou acest buton; martorul corespunzător se stinge.

! Oprirea sistemului poate genera disconfort (umiditate, aburire).

Repartizarea aerului



☞ Prin apăsarea succesivă a tastei orientați debitul de aer alternativ către:

- parbriz, geamuri laterale și picioare pasageri,
- picioarele pasagerilor.
- aeratoarele centrale, aeratoarele laterale și picioarele pasagerilor,
- parbriz, geamurile laterale, aeratoarele centrale și picioarele pasagerilor,
- aeratoarele centrale și laterale,
- parbriz și geamurile laterale (dezaburire sau degivrare).

Debit de aer



☞ Apăsați pe această tastă pentru a mări debitul de aer.



☞ Apăsați pe această tastă pentru a reduce debitul de aer.

Apare simbolul pentru debitul de aer (elice). Se umple și se golește progresiv în funcție de valoarea cerută.

Recircularea aerului din habitacul

Intrarea aerului din exterior permite evitarea apariției condensului pe parbriz și pe geamurile laterale.

Recircularea aerului din interior permite izolarea habitaculului de mirosurile și fumul din exterior.

i Aceasta permite obținerea, punctual și mai rapid, de aer cald sau rece.



☞ Apăsați acest buton pentru a activa funcția de recirculare a aerului din interior; apare pictograma sau mărtoșul său luminos se aprinde (în funcție de versiune).



☞ Apăsați din nou acest buton pentru a permite pătrunderea aerului din exterior; pictograma dispare sau mărtoșul său luminos se stinge (în funcție de versiune).

! Evitați recircularea prelungită a aerului din habitacul. Risc de formare a condensului și de degradare a calității aerului!

Dezaburire/degivrare față



Aceste simboluri de pe panourile de comandă indică stările comenzilor de dezaburire sau de degivrare rapidă a parbrizului și a geamurilor laterale.

Încălzire sau Climatizare manuală



☞ Plasați comenzile de debit de aer, de temperatură și de repartizare a aerului în poziția indicată prin simbolul dedicat.



☞ Pentru climatizare, apăsați această tastă. Mărtoșul tastei se aprinde.

Aer condiționat automat cu 2 zone

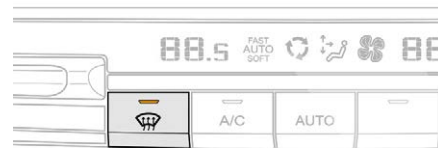

☞ Apăsați pe această tastă pentru a dezaburi sau dezgheța rapid parbrizul și geamurile laterale.

Sistemul gestionează automat aerul condiționat, debitul de aer, admisia de aer și repartizează optim ventilația către parbriz și geamurile laterale.



☞ Pentru oprire, apăsați din nou pe această tastă, sau pe AUTO.



Sistemul se reactivează cu valorile de dinaintea de neutralizarea sa de către programul de vizibilitate.

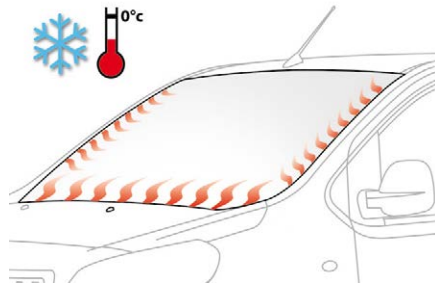

i Parbriz și duze cu încălzire

Pentru informații suplimentare referitoare la **Maneta de comandă a ștergătoarelor** și în mod deosebit parbrizul și duzele cu încălzire, consultați secțiunea corespunzătoare.

i Pe un vehicul echipat cu Stop & Start, cât timp este activată dezaburirea, modul STOP nu este disponibil.

Dezaburire – Degivrare retrovizoare

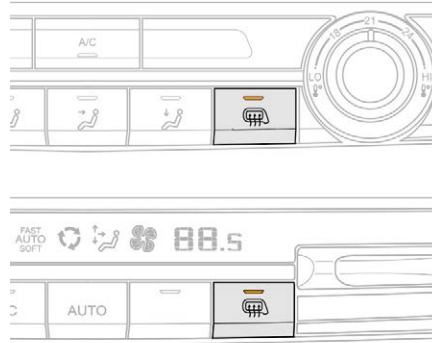

Activare



Apăsați pe această tastă pentru dezaburirea/degivrarea retrovizoarelor exterioare. Martorul tastei se aprinde.

Dezactivare

Degivrarea se oprește automat pentru a preveni consumul excesiv de curent.



Este posibilă oprirea dezaburirii/degivrării înainte de oprirea automată, apăsând încă o dată pe aceasta tastă. Martorul tastei se stinge.



Opriiți dezghețarea lunetei și a oglinzilor retrovizoare când credeți de cuviință, deoarece un consum mai mic de curent permite diminuarea consumului de carburant.

i Dezaburirea – degivrarea retrovizoarelor nu poate funcționa decât cu motorul pornit.

Dezaburire – degivrare lunetă

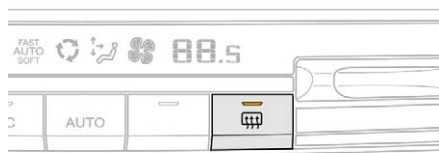
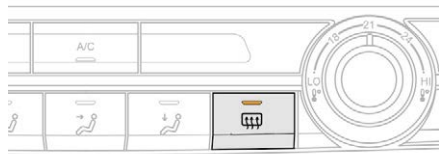

Activare



Apăsați pe această tastă pentru dezaburirea/degivrarea lunetei și a retrovizoarelor exterioare (dacă vehiculul este astfel echipat). Martorul tastei se aprinde.

Dezactivare

Degivrarea se oprește automat pentru a preveni consumul excesiv de curent.



Este posibilă oprirea dezaburirii/degivrării înainte de oprirea automată, apăsând încă o dată pe această tastă. Martorul tastei se stinge.



Opriți dezghețarea lunetei și a oglinzilor retrovizoare când credeți de cuviință, deoarece un consum mai mic de curent permite diminuarea consumului de carburant.



Dezaburirea – degivrarea lunetei nu se poate realiza decât cu motorul pornit.

Recomandări

- I** Pentru ca aceste sisteme să fie eficiente pe deplin, respectați următoarele reguli de utilizare și întreținere:
 - ☞ Pentru a vă asigura că aerul este distribuit uniform, nu blocați grilele de admisie a aerului din exterior, situate în partea de jos a parbrizului, duzele, aeratoarele, gurile de aer, precum și orificiile de evacuare a aerului, din spate.
 - ☞ Nu acoperiți senzorul de lumină, situat în partea superioară a parbrizului; acesta servește la reglarea sistemului de aer condiționat automat.
 - ☞ Porniți sistemul de aer condiționat între 5 și 10 minute, o dată sau de două ori pe lună pentru a-l păstra în stare perfectă de funcționare.
 - ☞ Pentru a preveni formarea condensului sau deteriorarea calității aerului în habitacul, nu trebuie să dezactivați prea mult timp sistemul sau evitați reciclarea prelungită a sistemului de recirculare a aerului în timpul conducerii.
 - ☞ Aveți grijă ca filtrul de habitacul să fie în stare bună și înlocuiți periodic elementele filtrante.

- Vă recomandăm să utilizați un filtru combinat pentru habitacul. Datorită aditivului activ specific, el contribuie la purificarea aerului respirat de pasageri și la curățarea habitaculului (reducerea simptomelor alergice, a mirosurilor grele și a depunerilor de grăsime).
- ☞ Pentru a asigura buna funcționare a sistemului de climatizare, vă recomandăm, de asemenea, să îl verificați cu regularitate, conform recomandărilor din carnetul de întreținere și garanții.
 - ☞ Dacă sistemul nu produce aer rece, opriți-l și contactați un dealer PEUGEOT sau un Service autorizat.

În cazul tractării unei sarcini maxime pe o pantă abruptă și la o temperatură ridicată, oprirea aerului condiționat permite recuperarea puterii motorului, ameliorând astfel capacitatea de tractare.

Aeratoare

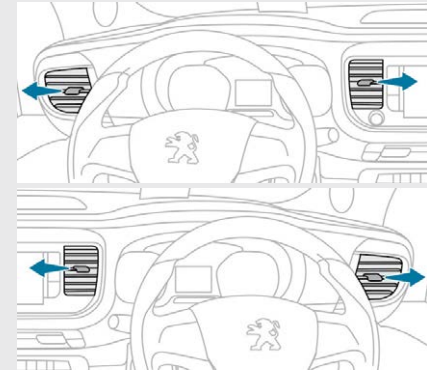

Pentru a închide aeratorul, deplasați comanda spre exterior. Este posibil să resimțiți o ușoară rezistență.



Dacă, după o staționare îndelungată la soare, temperatura interioară este foarte ridicată, mai întâi aerisiți habitacul câteva momente. Plasați comanda de debit de aer la un nivel suficient de înalt, pentru a asigura o bună aerisire a habitaculului. Sistemul de aer condiționat nu conține clor, astfel că nu reprezintă niciun pericol pentru stratul de ozon.



Conține gaze fluorurate cu efect de seră R134A

În funcție de versiune și de țară, sistemul de aer condiționat conține R134A gaze cu efect de seră fluorurate. Încărcare gaz 0,5 kg (+/- 0,025 kg), index GWP 1 430 t (echivalent în CO₂: 0,715 t).



Condensul creat de aerul condiționat provoacă, la oprire, o scurgere de apă normală sub vehicul.



Stop & Start

Sistemele de încălzire și de aer condiționat nu funcționează decât cu motorul pornit.

Pentru a menține confortul termic în habitacul, aveți posibilitatea să neutralizați temporar sistemul Stop & Start. Pentru mai multe informații despre **Stop & Start**, consultați secțiunea corespunzătoare.

Încălzire – Climatizare spate

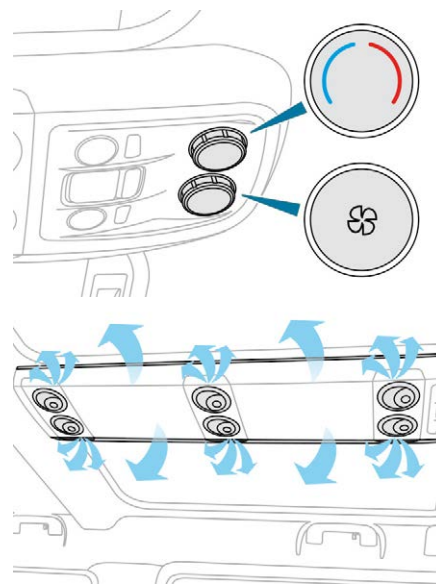

Dacă vehiculul este echipat cu climatizare spate situată în pavilion, ea permite difuzarea aerului climatizat și a încălzirii printr-o rampă de distribuție și guri de ventilație individuale.

Activare/dezactivare

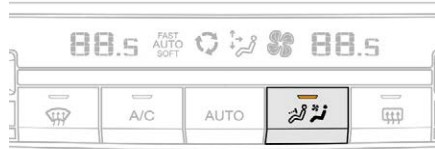

Această tastă este accesibilă în față, pe panoul de comenzi al aerului condiționat.



- Apăsați pe această tastă pentru a activa comenzile din spate; mărtoșul tastei se aprinde.



- Apăsați din nou pe această tastă pentru a inhiba funcționarea comenzilor din spate; mărtoșul tastei se stinge.

Debit de aer



- Rotiți rola pentru a mări sau micșora debitul de aer.

Temperatură



- Rotiți rola de la albastru (rece) la roșu (cald), pentru a modifica temperatura după dorință.

i Această comandă reglează simultan temperatura și locul de unde iese aerul:

- culoarea albastră: aerul va ieși în principal la nivelul plafonului,
- culoarea roșie: aerul va ieși în principal prin gura de ventilație situată în rândul 3 la dreapta.

Încălzire/Ventilație programabilă



Încălzire

Acesta este un sistem suplimentar și autonom care încălzește circuitul de apă al motorului pentru a încălzi habitacul și pentru a-i ușura degivrarea.



- Acest mărtoș se aprinde continuu dacă sistemul este programat pentru încălzire.
- Acest mărtoș luminează intermitent în timpul încălzirii.

Ventilare

Acest mod permite ventilarea habitaculului cu aer din exterior, pentru a ameliora temperatura din vehicul în condiții de vară.

Programare

Sistem audio



MENU

- ☞ Apăsați tasta **MENU** pentru a accesa meniul general.

- ☞ Selectați „**Pre-heat. / Pre-ventil.**”.
- ☞ Selectați „**Activation**” și, dacă este necesar pentru programare, selectați „Parameters”.
- ☞ Selectați „**Heating**” pentru încălzirea motorului și a habitacului sau „**Ventilation**”, pentru a ventila habitacul.



- ☞ Selectați:
 - primul ceas pentru a programa/memora ora la care va fi atinsă temperatura de încălzire prealabilă,
 - al 2-lea ceas pentru a programa/memora o a doua oră la care va fi atinsă temperatura de încălzire prealabilă,

i Folosind aceste două ceasuri și în funcție de sezon, puteți, de exemplu, să selectați o oră sau alta pentru pornire. Un mesaj pe ecran confirmă alegerea dumneavoastră.

Telecomanda cu rază mare de acțiune

Telecomanda are o rază de acțiune de aproximativ 1 km pe teren deschis.

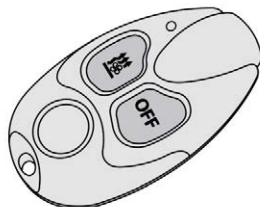

Activare



- ☞ O apăsare continuă pe această tastă pornește imediat încălzirea.

Martorul luminos al telecomenzii se aprinde în culoarea verde timp de aproximativ 2 secunde pentru a confirma faptul ca vehiculul a primit semnalul.

Dezactivare

OFF

- ☞ O apăsare continuă pe această tastă oprește imediat încălzirea.

Martorul luminos al telecomenzii se aprinde în culoarea roșie timp de aproximativ 2 secunde pentru a confirma faptul ca vehiculul a primit semnalul.

i Martorul luminos al telecomenzii luminează intermitent timp de aproximativ 2 secunde dacă vehiculul nu a primit semnalul. Schimbați-vă locul și dați din nou comanda.

Înlocuirea bateriei

Dacă martorul luminos al telecomenzii este portocaliu, bateria este aproape descărcată. Dacă martorul este stins, bateria este descărcată.

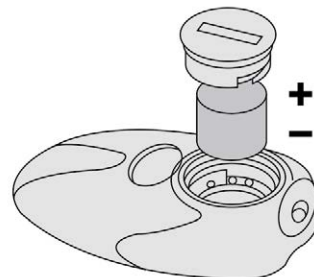

- Utilizați o monedă pentru a deșuruba capacul și înlocuiți becul.

În timpul încălzirii



Acest martor luminează intermitent pe toată durata încălzirii.

Martorul se stinge la finalul ciclului de încălzire la oprirea cu telecomanda.

i Durata maximă a încălzirii este de aproximativ 45 minute în funcție de condițiile climatice.

i Sistemul de încălzire programabil este alimentat de rezervorul de carburant al vehiculului. Înainte de utilizare, asigurați-vă că în rezervor este o cantitate suficientă de carburant. Dacă mergeți pe rezervă, nu se recomandă să utilizați sistemul. Ventilația se activează când bateria este încărcată suficient. Încălzirea se activează când:

- bateria este încărcată suficient,
- nivelul de carburant este suficient,
- motorul a fost pornit de la ciclul de încălzire anterior.



! Oprțiți întotdeauna încălzirea programabilă pe durata alimentărilor cu carburant, pentru a evita riscul de incendiu sau explozie.

Pentru a evita riscurile de intoxicare și de asfixiere, încălzirea suplimentară nu trebuie folosită, nici măcar pentru intervale scurte, în spații închise, cum ar fi un garaj sau un atelier, unde nu există sisteme de aspirare a gazelor de eșapament.

Nu parcați vehiculul pe suprafețe inflamabile (iarbă uscată, frunze urcate, hârtii etc.). Pericol de incendiu. Suprafețele din sticlă, precum luneta sau parbrizul, se pot încălzi foarte tare pe alocuri.

Nu așezați obiecte pe aceste suprafețe și nu le atingeți cu mâna sau o altă parte a corpului.



Nu aruncați bateriile de la telecomandă, ele conțin metale nocive pentru mediu. Duceți-le la un punct de colectare autorizat.

Plafonieră(e)



Față



Spate

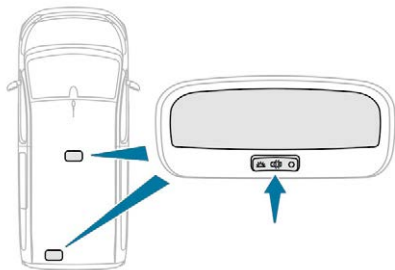

Funcționare automată

Plafoniera din față se aprinde la scoaterea cheii din contact.

Toate plafonierele se aprind la deblocarea vehiculului, la deschiderea unei uși corespunzătoare și pentru localizarea vehiculului cu ajutorul telecomenzii.

Ele se sting progresiv după ce este cuplat contactul și la blocarea autoturismului.



Iluminat permanent cu contactul cuplat.



Se aprinde când una dintre ușile din față sau spate este deschisă.



Stinsă în permanență.

! Nu aduceți niciun obiect în contact cu plafonierele.

Plafoniere



Față



Spate

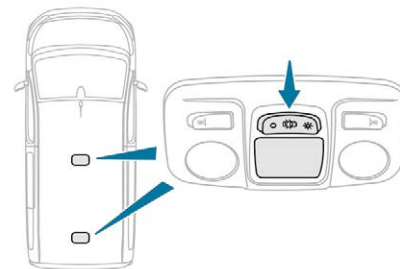

Funcționare automată

Plafoniera din față se aprinde la scoaterea cheii din contact.

Toate plafonierele se aprind la deblocarea vehiculului, la deschiderea unei uși corespunzătoare și pentru localizarea vehiculului cu ajutorul telecomenzii.

Ele se sting progresiv după ce este cuplat contactul și la blocarea autoturismului.



În față: aprindere la deschiderea unei uși față sau spate (ușa laterală culisantă și, în funcție de echipare, ușa batantă stânga sau hayon).



Iluminat permanent cu contactul cuplat.



Rândurile 2 și 3: aprindere la deschiderea unei uși spate (ușa laterală culisantă și, în funcție de echipare, ușa batantă stânga sau hayon).



Stinsă în permanență.

Lampă individuală de lectură

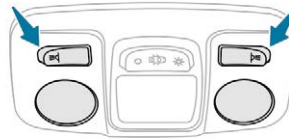

Dacă vehiculul este echipat astfel, lămpile se aprind și se sting de la un comutator manual. Cu contactul cuplat, acționați comutatorul corespunzător.



Nu aduceți niciun obiect în contact cu plafonierele.

Maneta de comandă a luminilor

Iluminat principal

Selectarea modului de iluminat principal

Rotiți-l pentru a plasa simbolul dorit în dreptul reperului.



Lumini stinse (contact decuplat)/
Lumini de zi (motor pornit).

AUTO

Aprindere automată a farurilor.



Exclusiv lumini de poziție.



Lumini de întâlnire sau lumini de drum.

Comutarea luminilor (lumini de întâlnire/lumini de drum)

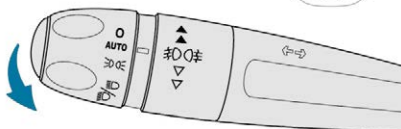

Trageți maneta pentru a comuta luminile de întâlnire cu luminile de drum.

În modul de funcționare cu lumini stinse și lumini de poziție, șoferul poate aprinde temporar faza lungă („semnalizare din faruri”), atât timp cât este trasă maneta.

i Punerea în funcțiune a tipului de iluminat selectat este confirmată prin aprinderea matorului luminos corespunzător.

Fără aprindere AUTOMATĂ

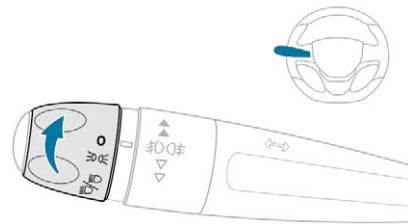

Cu aprindere AUTOMATĂ

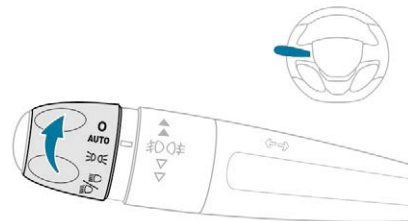

i În unele condiții de climă (temperatură scăzută, umiditate), este normală apariția fenomenului de aburire a suprafeței interioare a farurilor și a luminilor din spate; acesta dispare în câteva minute, după aprinderea luminilor.

Lumini anticeață

Exclusiv cu lumini de ceață spate

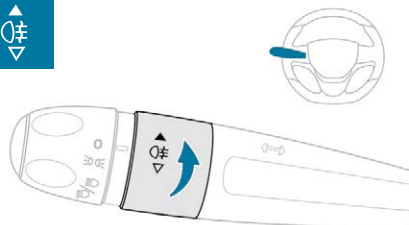

Aceasta funcționează cu luminile de poziție aprinse.

- ☞ Pentru a o aprinde, rotiți inelul înainte.
- La o stingere automată a farurilor (versiunea cu lumini AUTOMATE), luminile de ceață și luminile de întâlnire vor rămâne aprinse.
- ☞ Pentru a o stinge, rotiți inelul înapoi.

Model cu lumini anticeață față și de ceață spate

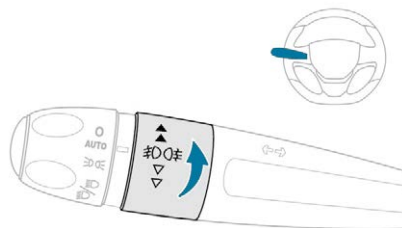

Cu luminile de întâlnire aprinse, funcționează în mod manual sau în mod automat.

Rotiți și eliberați inelul:

- ☞ o dată înainte, pentru a aprinde luminile anticeață față,
- ☞ înainte a doua oară, pentru a aprinde luminile anticeață spate.
- ☞ o dată înapoi, pentru a stinge luminile anticeață spate,
- ☞ înapoi, a doua oară, pentru a stinge luminile anticeață față.

La stingerea automată a farurilor (versiunea cu lumini AUTOMATE) și la stingerea manuală a luminilor de întâlnire, luminile de ceață și cele de poziție vor rămâne aprinse.

- ☞ Rotiți inelul înapoi pentru a stinge luminile de ceață, se vor stinge și luminile de poziție.

i Când iluminatul este lăsat pornit
Declanșarea unui semnal sonor, imediat ce se deschide portiera din față, avertizează șoferul că a uitat să stingă sistemul de iluminare al vehiculului său, contactul fiind decuplat în modul de aprindere manual.
În acest caz, stingerea farurilor antrenează oprirea semnalului sonor. Luminile se sting la decuplarea contactului, dar aveți întotdeauna posibilitatea să le cuplați acționând comanda luminilor.

i Deplasări în străinătate

Dacă folosiți vehiculul într-o țară în care sensul de circulație este inversat față de cel din țara de comercializare a vehiculului, este necesar să adaptați reglajele proiectoarelor pentru a nu orbi conducătorii care circulă din sens invers. Contactați un dealer PEUGEOT sau un Service autorizat.

! Pe timp frumos sau pe ploaie, atât ziua cât și noaptea, este interzis să se folosească farurile ceață din față și luminile ceață spate. În aceste cazuri, puterea fasciculelor luminoase îi poate orbi pe ceilalți participanți la trafic. Acestea trebuie utilizate exclusiv în condiții de ceață sau ninsoare.

În aceste condiții meteorologice, trebuie să aprindeți manual luminile de ceață și cele de întâlnire, deoarece este posibil ca senzorul de lumină să detecteze o lumină suficient de puternică.

Nu uitați să stingeți proiectoarele de ceață față și luminile de ceață spate, imediat ce nu mai sunt necesare.

Lumini semnalizatoare de direcție (intermitent)

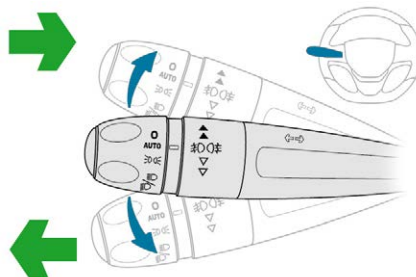

- ☞ Stânga: coborâți comanda luminilor, trecând de punctul de rezistență.
- ☞ Dreapta: ridicați comanda de semnalizare trecând de punctul de rezistență.

Trei aprinderi intermitente

- ☞ Apăsăți scurt în sus sau în jos, fără a depăși punctul de rezistență; luminile semnalizatoare de direcție corespunzătoare se vor aprinde de 3 ori.

Lumini de zi față (LED-uri)

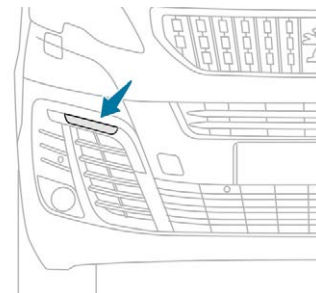

Dacă vehiculul este echipat, acestea se aprind automat la pornirea motorului, când comanda de iluminat este în poziția „0” sau „AUTO”.

Aprindere automată a luminilor

Dacă un senzor detectează o luminozitate externă redusă, luminile plăcuței de înmatriculare, cele de poziție și de întâlnire se aprind automat, fără intervenția șoferului. Acestea se pot aprinde și dacă se detectează ploaie, odată cu pornirea automată a ștergătoarelor de parbriz. Luminile se sting automat imediat ce luminozitatea devine din nou suficientă sau ștergătoarele se opresc.

Pornire

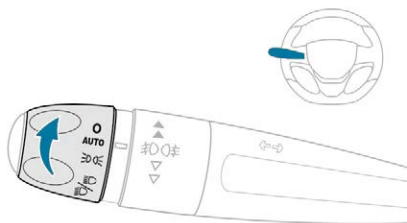

- ☞ Rotiți inelul în poziția AUTO. Activarea funcției este însoțită de afișarea unui mesaj pe ecran.

Oprire

- ☞ Rotiți inelul în altă poziție. Dezactivarea funcției este însoțită de afișarea unui mesaj.

Defecțiune

SERVICE



În caz de defecțiune a senzorului de lumină, luminile se aprind, acest martor se afișează pe tabloul de bord, însoțit de un semnal sonor și/ sau de un mesaj.

Contactați un dealer PEUGEOT sau un Service autorizat.

! Dacă ninge sau este ceață, este posibil ca senzorul de luminozitate să detecteze un nivel suficient de luminozitate. În acest caz, luminile nu se aprind automat. Nu mascați senzorul de luminozitate, cuplat la senzorul de ploaie situat în partea superioară a parbrizului, în spatele retrovizoarelor interioare; funcțiile asociate nu vor mai fi comandate.

Iluminat de însoțire manual

Menținerea temporară a fazei scurte aprinse, după ce s-a decuplat contactul vehiculului, facilitează ieșirea șoferului din vehicul în caz de luminozitate scăzută.

Pornire

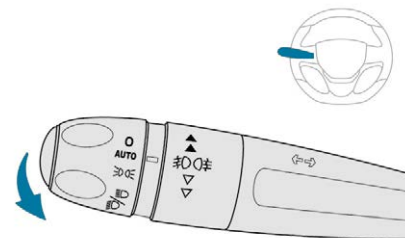

- ☞ Cu contactul decuplat, aprindeți intermitent farurile, acționând maneta de comandă a luminilor.
- ☞ O nouă aprindere intermitentă oprește funcția.

Oprire

Luminile de însoțire activate manual se sting automat la expirarea perioadei date.

Iluminat de însoțire automat

Dacă este activată funcția de aprindere automată a luminilor, în caz de luminozitate slabă, luminile de întâlnire se aprind automat la decuplarea contactului.

Programare

Activarea, dezactivarea și alegerea duratei de menținere a iluminatului de însoțire sunt parametrabile.

Cu sistem audio



În meniul „**Personalisation-configuration**”, activați/dezactivați „**Follow-me-home headlamps**”.

Prin intermediul ecranului tactil



În meniul „**Iluminat de conducere/Vehicul**”, activați/dezactivați „**Iluminat de însoțire**”.

Aprinderea luminilor exterioare de la distanță

Aprinderea de la distanță a luminilor ușurează apropierea de vehicul în caz de luminozitate redusă. Se activează când comanda de iluminat este în poziția „**AUTO**” și când intensitatea luminoasă detectată de senzorul de luminozitate este redusă.

Pornire



Apăsați pe lacătul deschis al telecomenzii sau pe mânerul uneia dintre ușile față utilizând sistemul „**Acces și Pornire Mâini Libere**”.

Luminile de întâlnire și de poziție se aprind; în același timp se deblochează și deschiderile vehiculului.

Oprirea

Iluminatul exterior se întrerupe automat după o perioadă dată, la cuplarea contactului sau la blocarea deschiderilor vehiculului.

Programarea

Activarea, dezactivarea și alegerea duratei de menținere a luminilor de primire sunt parametrabile.

Cu sistem audio



În meniul „**Personalisation-configuration**”, activați/dezactivați „**Welcome lighting**”.

Prin intermediul ecranului tactil



În meniul „**Iluminat de conducere/Vehicul**”, activați/dezactivați „**Iluminat de primire**”.

Iluminat de intersecție

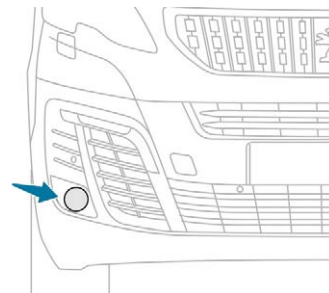

Dacă sunt aprinse luminile de întâlnire sau de drum, aceasta funcție folosește proiectoarele de ceață pentru a lumina interiorul curbei, la viteze de cel mult 40 km/h (conducere urbană, drumuri sinuoase, intersecții, manevre de parcare etc.).

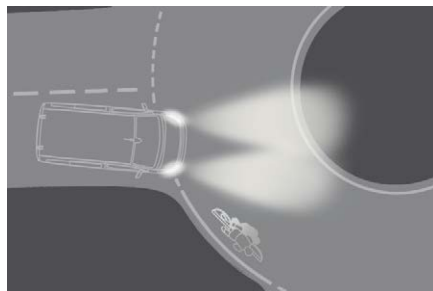

Fără iluminat de curbă

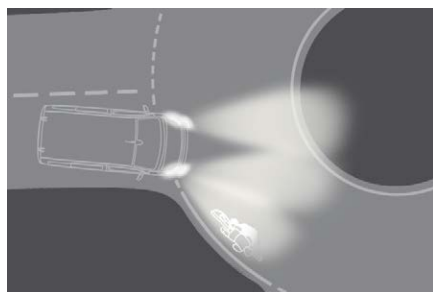

Cu iluminat de curbă

Activare

Acest sistem se activează:

- la acționarea luminilor semnalizatoare de direcție de pe partea corespunzătoare,

sau

- peste un anumit unghi de rotire a volanului.

Dezactivare

Sistemul nu se activează:

- sub un anumit unghi de rotire a volanului,
- la o viteză mai mare de 40 km/h,
- la cuplarea marșarierului.

Programare

Activarea sau dezactivarea funcției se face din meniul de configurare a vehiculului.

Acest sistem este activat în mod implicit.

Cu sistem audio



În meniul „**Personalisation-configuration**”, activați/dezactivați „**Vehicle lighting**”.

Prin intermediul ecranului tactil



În meniul „**Iluminat de conducere/Vehicul**”, activați/dezactivați „**Iluminat de conducere**”.

Comutare automată lumini de drum

Sistem ce comută automat între luminile de drum și cele de întâlnire, în funcție de condițiile de iluminat și de circulație, folosind o cameră amplasată în partea superioară a parbrizului.

! Această inversare automată a luminilor este un sistem de asistare a conducerii. Șoferul rămâne responsabil de iluminatul vehiculului și de adaptarea la condițiile de luminozitate, de vizibilitate și de circulație.

i Sistemul devine operațional la peste 25 km/h. Dacă viteza scade sub 15 km/h, sistemul se dezactivează.

4

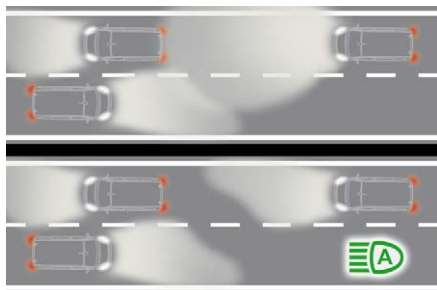

Activare/Dezactivare

Cu Fără sistem audio

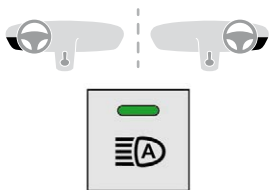

Pentru activarea sistemului:

 Apăsați acest buton, mardorul luminos se aprinde, sistemul este activat.

Pentru dezactivarea sistemului:

 Apăsați acest buton, mardorul luminos se stinge, sistemul este dezactivat.

Prin intermediul ecranului tactil



În meniul „**Iluminat de conducere/Vehicul**”, activați/dezactivați „**Comutare automata a luminilor de drum**”.

☞ Apoi plasați inelul de comanda a luminilor în poziția „**AUTO**”, sau lumini de întâlnire/ drum.

Pauză

Dacă situația necesită o schimbare a stării luminilor, conducătorul poate interveni în orice moment.

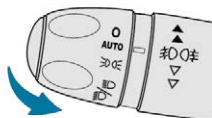

Aprinderea intermitentă a farurilor determină trecerea funcției în pauză, iar sistemul de iluminat trece în modul „aprire automată a luminilor”.

I Dacă situația o cere, șoferul poate interveni în orice moment trăgând comanda luminilor pentru a inversa luminile de întâlnire cu cele de drum.

I O aprindere scurtă a farurilor nu dezactivează sistemul. Starea sistemului rămâne în memorie la decuplarea contactului.

I Sistemul poate fi perturbat sau poate funcționa incorect:

- când condițiile de vizibilitate sunt reduse (de exemplu, în condiții de ninsoare, de ploaie puternică, sau de ceață intensă etc.),
- dacă parbrizul este murdar, aburit sau mascat (de un autocolant etc.) în dreptul camerei,
- dacă vehiculul este în dreptul unor panouri puternic reflectorizante.

În caz de ceață densă, sistemul de dezactivează automat.

Sistemul nu este în măsură să detecteze:

- participanții la trafic care nu au iluminat propriu, de exemplu, pietonii,
- participanții la trafic care au luminile mascate, de exemplu vehiculele circulând în spatele unei glisiere de siguranță (pe autostradă),
- se află în vârful sau la baza unei pante abrupte, în viraje sinuoase, în intersecții.

Reglare faruri pe verticală

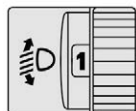

Pentru a nu deranja ceilalți participanți la trafic, farurile cu becuri cu halogen trebuie reglate pe verticală în funcție de încărcarea vehiculului.

- 0 Gol.
- 1 Sarcină parțială.
- 2 Sarcină medie.
- 3 Sarcină maximă autorizată.

i Reglaj inițial în poziția 0.



Pentru a nu-i incomoda pe ceilalți participanți la trafic, proiectoarele cu becuri cu halogen trebuie reglate pe înălțime, în funcție de încărcarea vehiculului.

- 0-1 sau 2 persoane pe locurile din față.
- 1-5 persoane.
- 2-6-9 persoane.
- 3-Șofer + sarcină maximă autorizată.

i Reglaj inițial în poziția 0.

Comandă de ștergătoare geamuri

Programare

Vehiculul poate fi echipat și cu unele funcții parametrabile:

- ștergere automată pentru ștergătorul de parbriz în caz de detectare a ploii,
- ștergere lunetă la cuplarea marșarierului.

4

! În condiții de iarnă, îndepărtați zăpada, gheața sau givrul prezente pe parbriz, în jurul brațelor și lamelelor ștergătoarelor de geam și de pe garnitura parbrizului, înainte de a pune în funcțiune ștergătoarele.

! Nu acționați ștergătoarele pe un parbriz uscat. Pe timp extrem de rece sau extrem de cald, înainte de a pune în funcțiune ștergătoarele, verificați ca lamelele ștergătoarelor de geam să nu fie lipite de parbriz.

Comenzi manuale

Șoferul comandă direct ștergătoarele.

Model cu ștergere manuală (intermitentă)

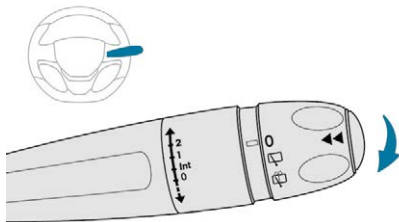

Model cu ștergere AUTO

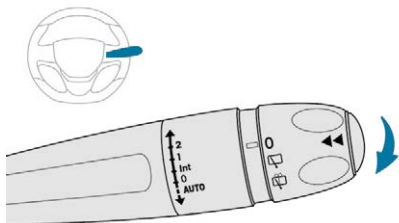

Ștergătoare de parbriz

Ridicați sau coborâți maneta de comandă în poziția dorită, pentru a schimba viteza de ștergere.

- 2** Ștergere rapidă (precipitații puternice).
- 1** Ștergere normală (ploaie moderată).
- Int** Ștergere intermitentă (proporțională cu viteza vehiculului).
- 0** Oprit.
-  Ștergere pas cu pas (apăsați în jos sau trageți comanda scurt către dvs., apoi eliberați).

sau

- AUTO** Ștergere automată (apăsați în jos, apoi eliberați).
O singură cursă de ștergere (trageți maneta scurt spre dvs.).

Ștergere automată parbriz

Ștergătoarele de parbriz funcționează automat când se detectează ploaia (senzorul din spatele retrovizorului), adaptându-și viteza la intensitatea ploii, fără intervenția șoferului.

Pornire

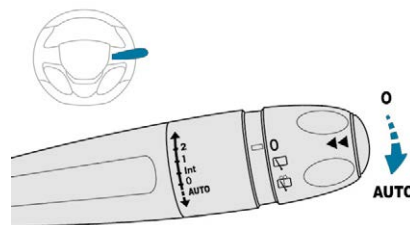

Împingeți scurt comanda în jos. Un ciclu de ștergere confirmă acceptarea solicitării. Acest martor de avertizare se aprinde pe tabloul de bord și se afișează un mesaj.

Oprire



Împingeți din scurt comanda în jos sau aduceți comanda pe o altă poziție (Int, 1 sau 2). Acest maror de avertizare se stinge pe tabloul de bord și se afișează un mesaj.

Reactivarea ștergerii automate a parbrizului la detectarea ploii este necesară după fiecare decuplare a contactului mai lungă de un minut, împingând comanda în jos.

Eroare de funcționare

În caz de defecțiune a ștergerii automate, ștergătoarele vor funcționa intermitent. Efectuați o verificare la un dealer PEUGEOT sau la un Service autorizat.

Nu acoperiți senzorul de ploaie, cuplat cu senzorul de luminositate și situat în partea superioară a parbrizului, în spatele oglinzii retrovizoare interioare. Opriți ștergătoarele automate cu senzor de ploaie înainte de spălarea vehiculului într-o instalație de spălare automată. Iarna este recomandat să așteptați dezghețarea completă a parbrizului înainte de a porni ștergătoarele de geam automate cu senzor de ploaie.

Ștergător de lunetă

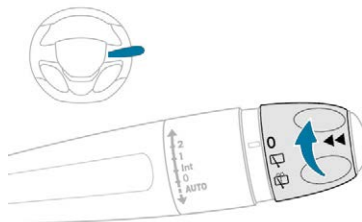

Oprit.



Ștergere intermitentă.



Ștergere cu spălare lunetă (durată determinată).

Marșarier

Dacă ștergătorul de parbriz era în funcțiune la cuplarea marșarierului, ștergătorul de lunetă pornește automat.

Activare/dezactivare

Activarea sau dezactivarea funcției se face din meniul de configurare a vehiculului.

Acest sistem este activat în mod implicit.

Dacă aveți multă gheață sau zăpadă pe lunetă, precum și la utilizarea unui suport pentru bicicletă pe portbagaj, dezactivați ștergerea automată a lunetei la mers înapoi.

Cu sistem audio



În meniul „Personalisation-configuration”, activați/dezactivați „Rear wipe in reverse gear”.

Prin intermediul ecranului tactil



În meniul „Iluminat de conducere/Vehicul”, activați/dezactivați „Ștergere luneta cuplata cu mersul înapoi”.

Spălare parbriz și proiectoare

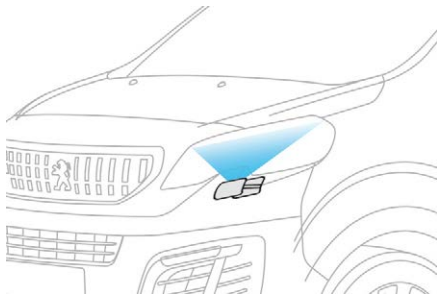

☞ Trageți de ștergătorul de geam înspre dvs. Este acționat spălătorul și apoi ștergătoarele funcționează pentru o durată determinată.

Spălarea proiectoarelor nu se activează decât dacă **faza scurtă este aprinsă** și vehiculul **rulează**.

În cazul luminilor de zi, pentru a activa spălătoarele proiectoarelor, poziționați comanda luminilor pe faza scurtă.

i La vehiculele echipate cu aer condiționat automat, la activarea spălării geamurilor este oprită intrarea aerului din exterior pentru a nu introduce miros de lichid de spălare.

Nivel minim lichid spălare parbriz/spălare faruri

SERVICE



Pentru vehiculele echipate cu instalații de spălare faruri, dacă nivelul minim este atins, acest mator se afișează pe tabloul de bord, însoțit de un semnal sonor și de un mesaj.

Acesta se afișează la cuplarea contactului, sau la fiecare acționare a manetei de comandă când rezervorul nu a fost umplut.

La următoarea oprire umpleți rezervorul cu lichid pentru spălare de parbriz/faruri.

Parbriz și duze cu încălzire

(În funcție de țara de comercializare)
Pe timp rece, această funcție comandă încălzirea parbrizului și a duzelor.

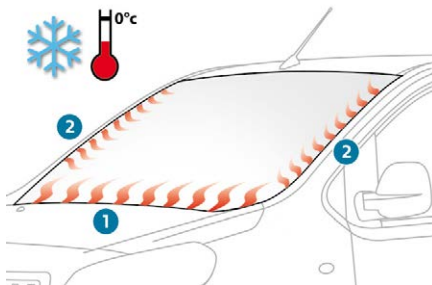

În zona 1, încălzirea permite dezlipirea ștergătoarelor când ele sunt lipite prin înghețare sau din cauza zăpezii.

În zona 2, încălzirea ameliorează vizibilitatea prin evitarea acumulării de zăpadă când ștergătoarele funcționează.

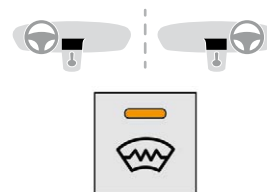

Pornire



Cu motorul pornit, apăsați acest buton; matorul lui se aprinde.

Durata de funcționare depinde de temperatura exterioră.

O nouă apăsare pe acest buton oprește funcția; matorul se stinge.

Poziția specială a ștergătoarelor de parbriz

Poziția de întreținere este utilizată pentru curățarea sau înlocuirea lamelelor ștergătoarelor. De asemenea, poate fi utilizată, pe timp de iarnă, pentru a îndepărta ștergătoarele de pe parbriz.

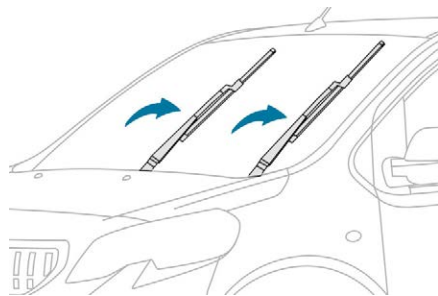

- ☞ Acționați maneta ștergătoarelor în decurs de un minut de la decuplarea contactului, pentru a poziționa ștergătoarele în poziție verticală pe parbriz.
- ☞ Pentru a readuce ștergătoarele în poziția de parcare, cuplați contactul și acționați maneta de comandă.

i Pentru a păstra eficacitatea lamelelor de ștergătoare, vă recomandăm:

- să le manipulați cu atenție,
- să le curățați regulat cu apă și săpun,
- să nu le utilizați pentru a susține o placă de carton presată pe parbriz,
- să le înlocuiți la primele semne de uzură.

Recomandări generale de siguranță

! Etichetele sunt atașate în diferite locuri de pe vehicul. Ele includ avertismente de siguranță precum și informații de identificare a vehiculului dumneavoastră. Nu le îndepărtați: ele fac parte integrantă din vehicul.

! Pentru orice intervenție asupra vehiculului dvs., adresați-vă unui atelier calificat ce dispune de informații tehnice, competență și echipament tehnic adecvat, ceea ce rețeaua PEUGEOT este în măsură să vă ofere.

! Vă atragem atenția asupra următoarelor puncte:

- Montarea unui echipament sau a unui accesoriu electric neaprobat de PEUGEOT poate provoca un supraconsum, defecte și defecțiuni la nivelul sistemelor electrice ale vehiculului. Apelați la un dealer PEUGEOT pentru a vă fi prezentată oferta de accesorii aflate.
- Din motive de siguranță, accesul la priza de diagnosticare, asociată cu sistemele electronice ale vehiculului, poate fi accesată doar de dealerii PEUGEOT sau de un Service autorizat, dotat cu instrumentarul adecvat (risc de defecțiuni ale sistemelor electronice, care pot duce la pene sau la accidente grave). Responsabilitatea Constructorului nu va putea fi angajată în cazul nerespectării acestei indicații.
- Orice modificare sau adaptare, neprevăzută sau neautorizată de PEUGEOT, sau realizată fără a respecta indicațiile tehnice ale constructorului, duce la anularea garanției legale și contractuale.

! Instalarea de accesorii și emițătoare de radiocomunicații

Înainte de a instala un emițător de radiocomunicații, trebuie să consultați un dealer PEUGEOT, care vă va informa asupra caracteristicilor emițătoarelor (bandă de frecvență, putere maximă, poziția antenei, condiții specifice de instalare) ce pot fi montate, conform Directivei de Compatibilitate Electromagnetică a Automobilului (2004/104/CE).

! În funcție de reglementările naționale, unele echipamente de siguranță pot fi obligatorii: veste de siguranță reflectorizante, triunghuri de presemnalizare, etiloteste, becuri de rezervă, siguranțe fuzibile, extincitoare, truse de prim ajutor, bavete de protecție la roțile din spatele vehiculului etc.

Lumini de avarie

Mijloc de avertizare vizuală, prin aprinderea intermitentă a tuturor semnalizatoarelor de direcție, pentru a atenționa ceilalți participanți la trafic în caz de pană, tractare sau accident.

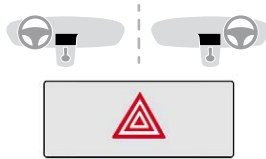

- ☞ Apăsați acest buton. Toate luminile semnalizatoare de direcție se aprind intermitent.

Pot funcționa cu contactul decuplat.

Aprinderea automată a luminilor de avarie

La o frânare de urgență și în funcție de decelerare, în cazul activării sistemului ABS sau al unui impact, luminile de avarie se aprind automat.

Acestea se sting automat la prima accelerare.

- ☞ De asemenea, le puteți stinge și apăsând pe buton.

Apel de urgență sau de asistență

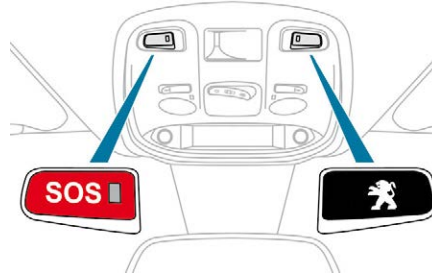

- * Conform condițiilor generale de utilizare a serviciului disponibile în rețea și care fac obiectul limitărilor tehnologice și tehnice

Peugeot Connect SOS



În caz de urgență, apăsați mai mult de 2 secunde pe această tastă.

Aprinderea intermitentă a LED-ului verde și mesajul vocal confirmă faptul că apelul a fost efectuat către centrul de asistență „Peugeot Connect SOS”^{**}.



O nouă apăsare imediată a acestui buton anulează cererea. LED-ul verde se stinge.

LED-ul verde rămâne aprins (fără a clipi) când este stabilită comunicația.

Se stinge la terminarea acestora.

„Peugeot Connect SOS” vă localizează imediat vehiculul, vă contactează în propria limbă^{**}, și solicită, dacă este cazul, trimiterea serviciilor de asistență publică competente. În țările în care platforma nu este operațională, apelul este dirijat direct către serviciile de urgență (112), fără localizare.

- ^{**} Conform acoperirii geografice a „Peugeot Connect SOS”, „Asistență Peugeot Connect” și limbii naționale oficiale alese de proprietarul vehiculului.
Lista țărilor acoperite și a serviciilor PEUGEOT CONNECT este disponibilă la dealeri sau pe site-ul web pentru țara dumneavoastră.

! În caz de detectare a unui impact la calculatorul de airbaguri și independent de eventuala declanșare a airbagurilor, este lansat automat un apel de urgență.

Funcționarea sistemului



La cuplarea contactului, martorul de culoare verde se aprinde timp de 3 secunde, indicând funcționarea corectă a sistemului.

Pentru toate țările, cu excepția Rusiei, a Bielorusiei și a Kazahstanului.



Martorul roșu clipește, apoi se stinge: sistemul prezintă o defecțiune.

Martorul roșu luminează continuu: bateria de rezervă trebuie înlocuită.

Pentru Rusia, Bielorusia și Kazahstan.



Martorul roșu luminează continuu: sistemul prezintă o defecțiune.

Martorul roșu clipește: bateria de rezervă trebuie înlocuită.

În ambele cazuri există riscul ca serviciile de urgență și de asistență să nu funcționeze. Contactați un reparator calificat în cel mai scurt timp.

i Defecțiunea nu împiedică rularea vehiculului.

Asistență Peugeot Connect



Apăsați această tastă timp de peste 2 secunde pentru a lansa o cerere de asistență în cazul imobilizării vehiculului.

Un mesaj vocal confirmă faptul că apelul a fost efectuat**.



O nouă apăsare imediată a tastei anulează cererea.

Anularea este confirmată printr-un mesaj vocal.

** În funcție de acoperirea geografică a „Peugeot Connect SOS”, „Asistență Peugeot Connect” și de limba națională oficială aleasă de proprietarul vehiculului. Lista țărilor incluse și a serviciilor PEUGEOT CONNECT se poate obține de la dealerii sau de la www.peugeot.ro.

Localizare geografică



Puteți dezactiva localizarea geografică prin apăsarea simultană a butoanelor „Peugeot Connect SOS” și „Asistență Peugeot Connect”, urmată de o apăsare pe „Asistență Peugeot Connect” pentru confirmare.



Pentru a reactiva localizarea geografică, apăsați din nou butoanele „Peugeot Connect SOS” și „Asistență Peugeot Connect” simultan, apoi apăsați „Asistență Peugeot Connect” pentru confirmare.

i Dacă nu ați cumpărat vehiculul din rețeaua de dealeri, verificați configurarea acestor servicii și, dacă este cazul, solicitați unui dealer modificările dorite. Într-o țară în care există mai multe limbi oficiale, configurarea este posibilă în limba națională oficială aleasă de dvs.

i Din motive tehnice, în mod deosebit pentru îmbunătățirea calității servicii PEUGEOT CONNECT, producătorul își rezervă dreptul de a actualiza în orice moment sistemul telematic al vehiculului.

i Dacă beneficiați de oferta Peugeot Connect Packs cu pachet SOS și asistență inclusă, dispuneți de servicii complementare în spațiul personal MyPeugeot prin site-ul de Internet din țara dvs.

Claxon

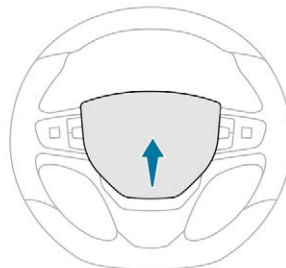

☞ Apăsați pe zona centrală a volanului.

Program de stabilitate electronică (ESC)

Program de stabilitate electronică (ESC: programul de stabilitate electronică) integrează următoarele sisteme:

- antiblocarea roților (ABS) și repartitorul electronic de frânare (REF),
- asistarea la frânarea de urgență (AFU),
- antipatinarea roților (ASR) sau controlul tracțiunii,
- controlul dinamic al stabilității (CDS).

Definiții

Antiblocare roți (ABS) și repartitor electronic de frânare (REF)

Acest sistem crește stabilitatea și maniabilitatea vehiculului în timpul frânării și asigură un mai bun control în viraje, mai ales pe carosabil deteriorat sau alunecos.

Sistemul ABS împiedică blocarea roților în cazul unei frânări de urgență.

Sistemul REF asigură gestionarea integrală a presiunii de frânare pe fiecare roată.

Asistență la frânarea de urgență (AFU)

În caz de urgență, acest sistem permite atingerea mult mai rapidă a presiunii optime de frânare, reducând astfel distanța de oprire. Se declanșează în funcție de viteza la care se apasă pedala de frână. Acest lucru se traduce printr-o diminuare a rezistenței pedalei și o mărire a eficienței frânării.

Antipatinare roți (ASR)

Sistemul ASR optimizează tracțiunea, pentru a limita patinarea roților, acționând asupra frânelor roților motoare și asupra motorului. De asemenea, permite ameliorarea stabilității direcționale a vehiculului la accelerare.

Control dinamic al stabilității (CDS)

În cazul apariției unei diferențe între traiectoria urmată de vehicul și cea dorită de conducător, sistemul CDS monitorizează fiecare roată și acționează automat frâna uneia sau mai multor roți și asupra motorului pentru a înscrie vehiculul pe traiectoria dorită, în limita legilor fizicii.

Control inteligent al tracțiunii

Dacă vehiculul este echipat astfel, acesta dispune de un sistem de asistare a tracțiunii pe zăpadă: **controlul inteligent al tracțiunii**. Acest sistem detectează situațiile în care aderența este redusă, ceea ce ar putea face dificile pornirile și deplasarea vehiculului în zăpadă adâncă, proaspăt căzută, sau pe zăpadă tasată. În aceste situații, **controlul inteligent al tracțiunii** limitează patinarea roților, pentru a optimiza tracțiunea și controlul traiectoriei vehiculului.

Pe un drum cu aderență scăzută, utilizarea pneurilor de iarnă este recomandată cu tărie.

Antiblocare roți (ABS) și repartitor electronic de frânare (REF)



Lumina continuă a acestui maror indică o defecțiune a sistemului ABS.



Dacă se aprinde acest maror de avertizare împreună cu marmorii **STOP** și ABS, un semnal sonor și un mesaj, înseamnă că repartitorul electronic de frânare (REF) este defect.

STOP



Trebuie să opriți imediat ce puteți face acest lucru în condiții de siguranță.

În ambele cazuri, apălați urgent la un dealer PEUGEOT sau la un Service autorizat pentru verificări.



În cazul schimbării roților (pneuri și jante), verificați ca acestea să fie omologate pentru vehiculul dvs.



Funcționarea normală a sistemului ABS se poate manifesta prin vibrații ușoare ale pedalei de frână.

! Dacă trebuie să frânați de urgență, apăsați ferm pedala de frână și mențineți presiunea.

! După un impact, verificați sistemul la un dealer PEUGEOT sau la un Service autorizat.

Control dinamic al stabilității (CDS) și antipatinare roți (ASR)

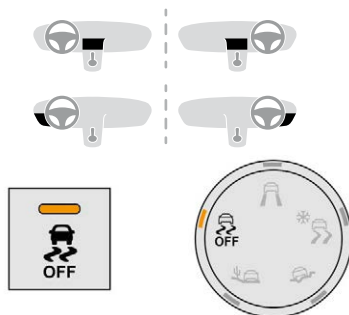

Activare

Aceste sisteme sunt activate automat la fiecare pornire a vehiculului.

Imediat ce detectează o problema de aderență sau de traiectorie, aceste sisteme acționează asupra funcționării motorului și frânelor.



Acest lucru este semnalizat prin aprinderea intermitentă a acestui martor de avertizare de pe tabloul de bord.

Dezactivare

În condiții excepționale (deplasarea vehiculului împotmolit în noroi, imobilizat în zăpadă, pe sol instabil etc.), poate fi utilă dezactivarea sistemelor CDS/ASR, pentru a permite patinarea liberă a roților și recuperarea aderenței.

Dar este recomandată reactivarea sistemului imediat după aceea.



Apăsați acest buton.

Sau



Rotiți rola în această poziție.

Martorul luminos pentru buton sau rolă se aprinde: sistemul CDS/ASR nu mai intervine asupra funcționării motorului.

Reactivare

Aceste sisteme se reactivează automat după fiecare decuplare a contactului sau dacă viteza crește peste 50 km/h.

Totuși, la o viteză mai mică de 50 km/h, puteți reactiva sistemul manual.



Apăsați acest buton.

Sau



Rotiți rola în această poziție.

Martorul luminos de pe buton sau de pe rolă se stinge.

Eroare de funcționare



Aprinderea martorului de avertizare, împreună cu afișarea unui mesaj pe ecran, indică o defecțiune în aceste sisteme.

Contactați un dealer PEUGEOT sau un Service autorizat pentru a face verificări.

! ASR/CDS

Aceste sisteme oferă un surplus de siguranță la conducerea normală, dar șoferul nu trebuie să-și asume riscuri suplimentare, nici să ruleze cu viteză prea mare.

Dacă aderența carosabilului scade (ploaie, zăpadă, polei), riscul pierderii controlului crește. De aceea, este important să păstrați aceste sisteme activate în permanență, în special în condiții dificile.

Funcționarea corectă a sistemelor este asigurată sub rezerva respectării indicațiilor constructorului, atât a celor referitoare la roți (pneuri și jante), la elementele sistemului de frânare, la elementele electronice, cât și a procedurilor de montare și intervenție urmate de dealerii PEUGEOT.

Pentru a beneficia de eficacitatea acestor sisteme în condiții de iarnă, este imperativă echiparea vehiculului cu patru pneuri pentru zăpadă, care vor permite vehiculului păstrarea unui comportament neutru.

Controlul tracțiunii

Sistem de control al tracțiunii special, brevetat, care îmbunătățește tracțiunea pe zăpadă, noroi și nisip.

Acest sistem, a cărui funcționare a fost optimizată pentru fiecare situație, vă permite să faceți manevre în majoritatea condițiilor de aderență redusă (întâlnite în cazul călătoriilor lungi).

Apăsarea pe pedala de accelerație trebuie să fie suficientă pentru a permite sistemului să exploateze puterea motorului. Reprizele de funcționare la turații mari ale motorului sunt normale.

Un selector cu cinci poziții permite alegerea setării care se potrivește cel mai bine cu condițiile de rulare întâlnite.

Se aprinde un martor luminos asociat fiecărui mod pentru a confirma alegerea dumneavoastră.

i Fiind asociat pneurilor pentru toate anotimpurile Peak Mountain Snow Flake, acest sistem oferă un raport bun între siguranță, aderență și tracțiune. Sunt eficiente în condiții de iarnă și vară.

Standard (ESC)

Acest mod este calibrat pentru un nivel redus de patinare, bazat pe diferitele niveluri de aderență întâlnite în mod obișnuit pe drum.



☞ Plasați butonul rotativ în această poziție.

i După fiecare decuplare a contactului, sistemul revine automat în acest mod.

Zăpadă

Acest mod își adaptează strategia la condițiile de aderență întâlnite pentru fiecare roată din față, la pornire.

(mod activ până la 50 km/h)



☞ Plasați butonul rotativ în această poziție.

Toate tipurile de teren (noroi, iarbă udă etc.)

Acest mod favorizează, din momentul pornirii, mai multă patinare a roții cu aderență mai slabă pentru a favoriza evacuarea noroiului și regăsirea aderenței. În paralel, roata mai aderență este controlată astfel încât să transmită cât mai mult cuplu posibil.

În timpul deplasării sistemul optimizează patinarea, pentru a răspunde cel mai bine solicitărilor șoferului.

(mod activ până la 80 km/h)



☞ Plasați butonul rotativ în această poziție.

Nisip

Acest lucru face posibilă o mică rotire a celor două roți motoare, pentru a putea continua rularea și a limita riscurile de împotmolire în nisip.

(mod activ până la 120 km/h)



☞ Plasați butonul rotativ în această poziție.

i La deplasarea pe nisip, nu utilizați celelalte moduri, pentru a evita împotmolirea vehiculului.



Sistemele ASR și CDS pot fi dezactivate prin aducerea butonului rotativ în poziția „OFF”.

Sistemele CDS și ASR nu vor mai acționa asupra motorului și a frânelor în cazul abaterii neintenționate de la traiectorie. Aceste sisteme se reactivează automat la depășirea vitezei de 50 km/h, sau la fiecare cuplare a contactului.



Recomandări de conducere

Vehiculul este în principal conceput pentru a circula pe drumuri asfaltate, dar permite ocazional rularea pe drumuri mai puțin accesibile.

Totuși, el nu permite conducerea pe teren accidentat, cum ar fi:

- traversarea zonelor și deplasarea pe terenuri ce ar putea deteriora caroseria sau smulge componente (conducte de carburant, răcitor carburant etc.) din cauza unor obstacole, în special pietre,
- rularea pe teren cu pante abrupte și cu aderență redusă,
- traversarea unui curs de apă.

Centuri de siguranță

Centuri de siguranță față



Centurile de siguranță din față sunt echipate cu un sistem de pretensionare pirotehnică și cu limitator de efort.

Acest sistem îmbunătățește siguranța pe locurile din față, în cazul unui impact frontal sau lateral. În funcție de gravitatea impactului, sistemul de pretensiune întinde centurile instantaneu și le strânge pe corpurile pasagerilor.

Centurile cu pretensionare sunt activate la cuplarea contactului. Limitatorul de efort atenuează presiunea centurii pe toracele pasagerului, îmbunătățind astfel protecția acestuia.

Blocare

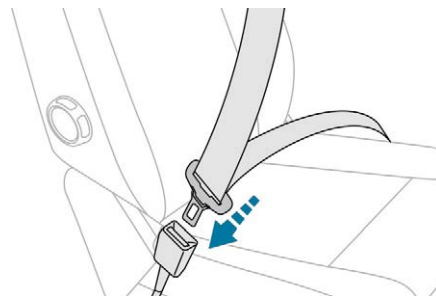

- ☞ Trageți centura, apoi introduceți catarama în dispozitivul de cuplare.
- ☞ Verificați cuplarea trăgând de centură.

Deblocare

- ☞ Apăsați butonul roșu al dispozitivului de cuplare.
- ☞ Aranjați centura astfel încât să se retragă corect.

Reglare pe înălțime

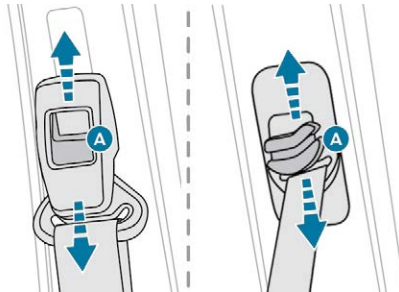

- ☞ Pentru a coborî punctul de cuplare, prindeți comanda **A** și culsați ansamblul în poziția dorită.
- ☞ Pentru a ridica punctul de cuplare, culsați ansamblul în poziția dorită.

i Partea superioară a centurii trebuie așezată de-a lungul umărului.

Banchetă față cu 2 locuri

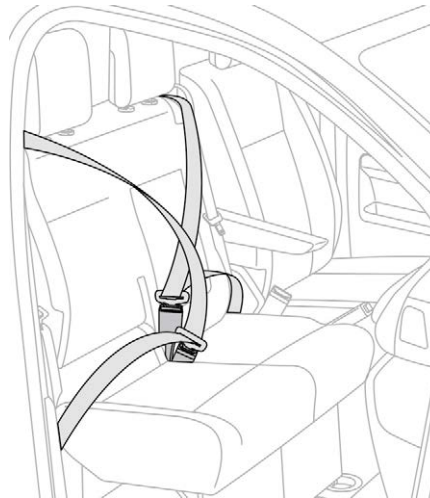

Dacă vehiculul este echipat cu o banchetă față, cuplați corect fiecare centura cu dispozitivul ei de cuplare.

Nu inversați centurile sau dispozitivele de cuplare între locul conducătorului și locul central.

Centuri de siguranță spate

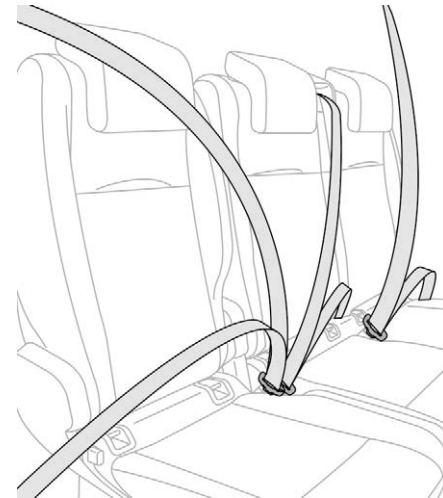

Dacă vehiculul este echipat cu o banchetă de 3 locuri (monobloc sau împărțire 1/3 și 2/3), acestea sunt echipate cu centuri în trei puncte de ancorare și role pentru locurile laterale. Locul central dispune de un ghidaj și un dispozitiv de rulare a centurii, ambele fixate de spătar.

Siguranță

Rolele centurilor aferente locurilor laterale de pe rândul al 2-lea sunt echipate cu limitatoare de forță.

Locurile de pe rândul al 3-lea sunt echipate cu centuri ancorate în trei puncte și role.

I Pentru rândurile 2 și 3, introduceți fiecare centură în dispozitivul de cuplare corect. Nu inversați centurile sau dispozitivele de cuplare ale locurilor laterale cu cele ale locului central.

La rabaterea scaunelor laterale sau așezarea unui spătar în poziția măsură, evitați blocarea centurii pentru locul central.

După rabaterea unui scaun sau a unei banchete din spate, asigurați-vă că centura este corect rulată și că dispozitivul de cuplare este gata să cupleze centura. La manipularea scaunelor laterale (demonțare/montare) sau la accesul pe rândul al 3-lea, evitați agățarea centurii centrale.

Martori de avertizare privind centura de siguranță

Cu locuri individuale în față

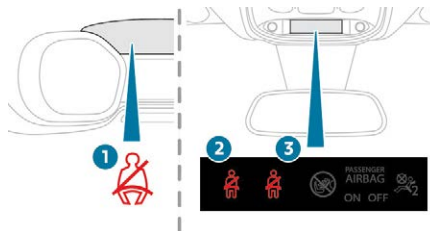

1. Martor de necuplare/decuplare a centurilor de siguranță față.
2. Martor de necuplare/decuplare a centurii din stânga.
3. Martor de necuplare/decuplare a centurii din dreapta.

La cuplarea contactului, martorul se aprinde dacă centura corespunzătoare nu este cuplată sau este decuplată.



De la aproximativ 20 km/h, martorul clipește timp de două minute și se emite un semnal sonor. După aceste două minute, martorii de avertizare rămân aprinși cât timp șoferul sau pasagerul din față nu își cuplează centura(ile).

Cu 2 banchete față (și scaun șofer)

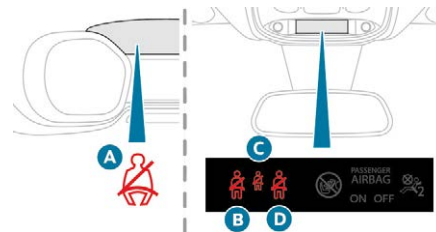

- A. Martor de necuplare/decuplare a centurilor de siguranță față.
- B. Martor de necuplare/decuplare a centurii din stânga.
- C. Martor de decuplare a centurii pe tabloul de bord.
- D. Martor de decuplare a centurii din dreapta.

La cuplarea contactului, martorul se aprinde dacă centura corespunzătoare nu este cuplată sau este decuplată.

Recomandări

Șoferul trebuie să se asigure că pasagerii utilizează centurile de siguranță în mod corect și că toate centurile sunt corect cuplate înainte de a porni.

Oricare ar fi locul dumneavoastră în mașină, puneți-vă întotdeauna centura de siguranță, chiar pe distanțe scurte.

Nu inversați punctele de prindere ale centurilor, pentru că acestea nu își vor mai îndeplini corect rolul.

Centurile de siguranță sunt prevăzute cu retractoare care adaptează automat lungimea centurii la corpul dvs. Când nu este folosită, centura se retrage automat.

Înainte și după utilizare, asigurați-vă că centura este rulată corect.

Partea inferioară a centurii trebuie poziționată cât mai jos posibil, deasupra bazinului.

Partea superioară trebuie așezată în adâncitura umărului.

Dispozitivele de rulare sunt dotate cu un mecanism de blocare automata, care se declanșează în momentul unei coliziuni, al unei frânări de urgență sau al răsturnării vehiculului. Puteți debloca mecanismul trăgând ferm de centură și eliberând-o pentru a se retrage ușor.

Pentru a fi eficientă, o centură de siguranță:

- trebuie să fie întinsă cât mai aproape de corp,
- trebuie să fie trasă prin fața dumneavoastră cu o mișcare uniformă, verificând-o să nu se încurce,
- nu trebuie să rețină decât o singură persoană,
- nu trebuie să fie ruptă sau deșirată,
- nu trebuie să fie transformată sau modificată, pentru a nu-i afecta performanțele.

În conformitate cu actualele reguli de siguranță, pentru orice intervenție la centurile de siguranță ale vehiculului dumneavoastră, adresați-vă unui Service autorizat care dispune de competența și de materialele adecvate, ceea ce un dealer PEUGEOT este în măsură să ofere.

Verificați periodic centurile la un dealer PEUGEOT sau la un Service autorizat și, în special, verificați dacă acestea prezintă semne de deteriorare.

Curățați chingile centurilor de siguranță cu apă și săpun sau un produs de curățare pentru materiale textile, comercializat în rețeaua PEUGEOT.

După rabatarea sau deplasarea unui scaun sau a banchetei spate, asigurați-vă că centura de siguranță este poziționată și rulată corect.

Instrucțiuni pentru copii

Folosiți scaune pentru copii adecvate, dacă pasagerul are mai puțin de 12 ani sau măsoară mai puțin de 1,50 m.

Nu folosiți niciodată aceeași centură de siguranță pentru mai multe persoane.

Nu călătoriți niciodată cu un copil în brațe. Pentru mai multe informații privind **Scaunele pentru copii**, consultați secțiunea corespunzătoare.

În caz de impact

În funcție de natura și intensitatea impactului, dispozitivul pirotehnic poate să se declanșeze înainte și independent de airbaguri. Declanșarea dispozitivelor pirotehnice este însoțită de o ușoară degajare de fum inofensiv și de un zgomot datorat activării cartușului pirotehnic integrat în sistem.

Indiferent de situație, martorul airbagului se aprinde.

Dacă vehiculul a suferit un impact, adresați-vă rețelei PEUGEOT sau unui Service autorizat pentru a verifica și, dacă este cazul, a înlocui sistemul de centuri.

Airbaguri

Sistem creat pentru a îmbunătăți siguranța pasagerilor (cu excepția scaunului central din rândurile 2 și 3, în funcție de vehiculul dumneavoastră), în cazul producerii unor coliziuni violente. Airbagurile suplimentează efectul centurilor de siguranță cu un limitator de efort.

În cazul unei coliziuni, detectoarele electronice înregistrează și analizează șocurile frontale și laterale suportate în zonele de detectare:

- în caz de șoc violent, airbagurile se declanșează imediat și îmbunătățesc protecția pasagerilor mașinii (cu excepția scaunului central din rândurile 2 și 3, după caz); imediat după șoc, airbagurile se dezumflă rapid pentru a nu împiedica nici vizibilitatea, nici eventuala ieșire din vehicul a pasagerilor,
- în caz de șoc redus, de impact din spate și în anumite condiții de răsturnare, este posibil ca airbagurile să nu se activeze, fiind suficientă în aceste cazuri numai acțiunea centurilor de siguranță pentru a vă asigura protecția.

! Airbagurile nu funcționează când contactul este decuplat.

Acest echipament nu se declanșează decât o singură dată. Dacă intervine un al doilea șoc (în timpul aceluiași accident sau în cazul unui alt accident), airbagul nu se va mai declanșa.

Zone de detectare a șocului

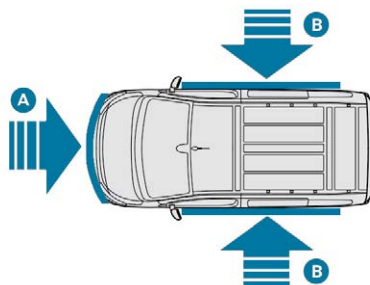

A. Zonă de impact frontal.

B. Zonă de impact lateral.

i Declanșarea airbagurilor este însoțită de o ușoară degajare de fum inofensiv și de un zgomot datorat activării cartușului pirotehnic integrat în sistem. Acest fum nu este nociv, dar poate fi iritant pentru unele persoane sensibile. Zgomotul generat declanșarea unuia sau mai multor airbaguri poate antrena o diminuare ușoară și pentru o perioadă scurtă de timp a auzului.

Airbaguri frontale

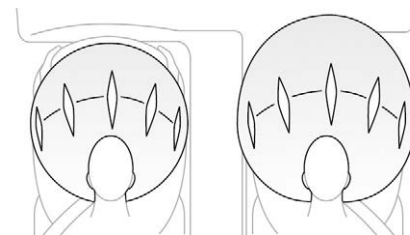

În caz de impact frontal violent sistemul protejează conducătorul și pasagerul(ii) din față pentru a limita riscurile de traumatisme la cap și torace.

Airbagul șoferului este integrat în centrul volanului, cel al pasagerului din față este integrat în planșa de bord, deasupra torpedoului.

Declanșare

Se declanșează, cu excepția situației în care airbagul frontal al pasagerului este dezactivat, în caz de impact frontal violent, pe întreaga sau numai pe o parte din zona de impact frontal **A**, după axa longitudinală a vehiculului, în plan orizontal și în sens orientat din față către spatele vehiculului.

Airbagul frontal se interpune între toracele și capul ocupantului din față al vehiculului și volan, pe partea șoferului și planșa de bord, pe partea pasagerului, pentru a amortiza proiectarea către înainte.

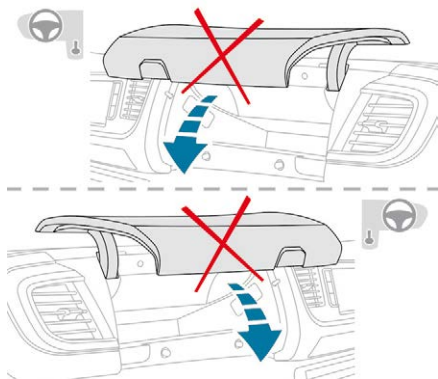

! În timpul conducerii, păstrați torpedoul închis. În caz contrar, acesta ar putea provoca răni în caz de accident sau frânare bruscă.

Eroare de funcționare



Dacă acest martor de avertizare se aprinde pe tabloul de bord, trebuie să consultați un dealer PEUGEOT sau un Service autorizat pentru verificarea sistemului.

Este posibil ca airbagurile să nu se mai declanșeze în cazul unui impact violent.

Airbaguri laterale

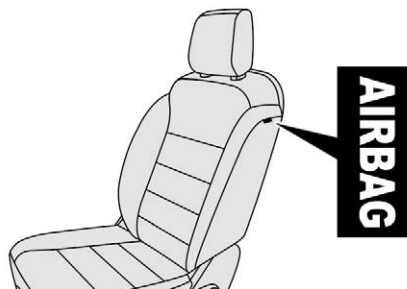

Dacă vehiculul este echipat astfel, acest sistem protejează, în caz de impact lateral violent, conducătorul și pasagerul din față, pentru a limita riscurile de traumatisme la nivelul bustului, între abdomen și cap. Fiecare airbag lateral este integrat în armătura spătarului scaunului, în partea dinspre ușă.

Declanșare

Airbagurile laterale se declanșează unilateral, în caz de șoc lateral violent, aplicat integral sau parțial pe zona de impact laterală, exercitându-se perpendicular pe axa longitudinală a vehiculului, în plan orizontal și de la exteriorul spre interiorul vehiculului. Airbagul lateral se interpune între abdomenul și capul pasagerului din față și panoul ușii asociate.

Airbaguri cortină (rândurile 2 și 3)



Dacă vehiculul este echipat cu un astfel de sistem, acesta mărește protecția pasagerilor în caz de impact lateral violent (cu excepția scaunelor centrale), pentru a limita riscurile de traumatisme în zona laterală a craniului. Fiecare airbag cortină este integrat în coloane și în zona superioară a habitacului.

Declanșare

Airbagurile laterale se declanșează unilateral, în caz de șoc lateral violent, aplicat integral sau parțial pe zona de impact laterală, exercitându-se perpendicular pe axa longitudinală a vehiculului, în plan orizontal și de la exteriorul spre interiorul vehiculului. Airbagul cortina se interpune între pasagerul lateral spate și geamuri.

Este posibil ca airbagurile să nu se mai declanșeze în cazul unui impact violent.

! În momentul unui șoc sau al unui acroșaj ușor pe partea laterală a vehiculului, sau în cazul răsturnării laterale a vehiculului, este posibil ca airbagurile să nu se declanșeze. În cazul unei coliziuni frontale sau din spate, nu se declanșează niciunul dintre airbagurile laterale.

Recomandări

! Pentru ca airbagurile să fie pe deplin eficiente, respectați recomandările de siguranță de mai jos.

Adoptați o poziție normală și dreaptă pe scaun.

Purtați centura de siguranță reglată corect. Nu permiteți interpunerea copiilor, animalelor, obiectelor între pasageri și airbaguri, nu fixați și nu lipiți nimic în apropierea sau pe direcția de declanșare a airbagurilor; acest lucru ar putea cauza vătămări în timpul declanșării acestora.

Nu modificați niciodată echiparea originală a vehiculului, în special în raza de acțiune directă a airbagurilor.

După un accident sau dacă vehiculul a fost furat, prevedeți verificarea sistemelor de airbaguri.

Orice intervenție asupra sistemului de airbaguri trebuie să fie realizată exclusiv de un dealer PEUGEOT sau de un Service autorizat.

Chiar și atunci când se respectă toate măsurile de precauție enumerate, nu se poate exclude riscul de vătămări sau arsuri minore la cap, piept sau brațe, la declanșarea unui airbag. Sacul airbagului se umflă aproape instantaneu (în câteva milisecunde), apoi se dezumflă, evacuând gazul cald prin orificiile prevăzute în acest scop.

Airbaguri frontale

Nu conduceți ținând volanul de spițe sau lăsând mâinile în zona centrală a volanului. Pasagerii nu trebuie să își așeze picioarele pe planșa de bord.

Nu fumați, declanșarea airbagurilor putând provoca arsuri sau răni din cauza țigării sau pipei.

Nu demontați, înțepați sau loviți violent volanul.

Nu fixați și nu lipiți nimic pe volan sau pe planșa de bord, deoarece acest lucru ar putea cauza vătămări la declanșarea airbagurilor.

Airbaguri cortină

Nu atașați nimic sau nu suspendați nimic de pavilion, deoarece acest lucru poate cauza răniri la cap în momentul declanșării airbagului cortină. Dacă vehiculul este echipat cu mânere montate pe pavilion, nu le demontați. Ele contribuie la fixarea airbagurilor cortină.

Airbaguri laterale

Folosiți pentru scauna numai huse omologate, compatibile cu modul de declanșare a airbagurilor laterale. Pentru a cunoaște gama de huse adaptate la vehiculul dumneavoastră, puteți consulta un dealer PEUGEOT.

Nu atașați nimic sau nu suspendați nimic de spătarele scaunelor (haine etc.), deoarece acest lucru poate cauza răniri la torace sau brațe, în momentul declanșării airbagului lateral.

Nu apropiați bustul mai mult decât trebuie de ușă.

Panourile ușilor din față includ senzori de impact lateral.

O ușă deteriorată sau orice intervenție neconformă (modificare sau reparare) la ușile din față sau la garnitura lor interioară, poate compromite funcționarea acestor senzori – Risc de disfuncții la nivelul airbagurilor laterale!

Aceste lucrări trebuie realizate exclusiv la un dealer PEUGEOT sau la un Service autorizat.

Generalități privind scaunele pentru copii

Deși una dintre preocupările constante ale PEUGEOT din momentul proiectării vehiculului, siguranța copiilor depinde în aceeași măsură și de dvs.

Pentru a asigura siguranță maximă, respectați recomandările următoare:

- Conform reglementărilor europene, **toți copiii cu vârsta sub 12 sau cu înălțimea mai mică de un metru jumătate trebuie să călătorească într-un scaun pentru copii omologat, adecvat greutății lor și instalat pe un scaun de vehicul echipat cu centură de siguranță sau puncte de fixare ISOFIX*.**
- **Statistic, locurile cele mai sigure din vehicul pentru transportul copiilor sunt cele din spate.**
- **Copilul care are mai puțin de 9 kg trebuie obligatoriu transportat cu spatele în direcția de mers, atât pe locurile din față cât și pe cele din spate.**

- i** PEUGEOT va recomandă sa transportați copiii pe **scaunele din spate** ale vehiculului:
- **cu spatele în direcția de mers**, până la vârsta de 3 ani,
 - **cu fața în direcția de mers**, peste vârsta de 3 ani.

Scaun pentru copii în spate

Rând 2



„Cu spatele în direcția de mers”

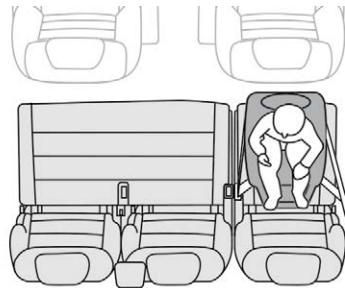

Când pe **locul pasagerului din spate** este instalat un scaun pentru copii cu spatele în direcția de mers, deplasați înainte scaunul din față al vehiculului și aduceți spătarul acestuia la verticală, astfel încât scaunul copilului să nu-l atingă.
Reglați scaunul spate în poziție spate maximă, cu spătarul ridicat.

* Reglementarea transportului copiilor este specifică fiecărei țări

„Cu fața în direcția de mers”

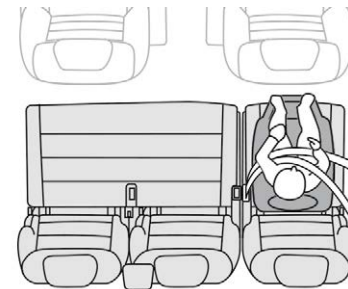

Când pe **locul pasagerului din spate** este instalat un scaun pentru copii „cu fața în direcția de mers”, deplasați înainte scaunul din față al vehiculului și aduceți pe verticală spătarul acestuia, astfel încât picioarele copilului să nu îl atingă.

Reglați scaunul spate în poziție spate maximă, cu spătarul ridicat.

- i** Asigurați-vă că centura de siguranță este corect tensionată.
În cazul scaunelor pentru copii cu suport, aveți grijă ca acesta să fie în contact stabil cu podeaua. Dacă este necesar, reglați scaunul din față al vehiculului.

Rând 3

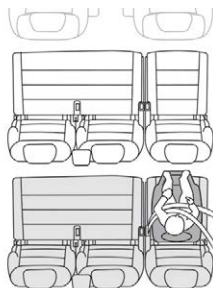

Dacă vehiculul este echipat astfel, când un scaun pentru copii este instalat pe locul pasagerului din spate din rândul 3, deplasați către înainte scaunele din rândul 2 și îndreptați spătarele astfel încât scaunul pentru copii sau picioarele copilului să nu intre în contact cu scaunele de pe rândul 2.

Scaun pentru copii în față

(Consultați legislația în vigoare în țara dvs., înainte de a pune un copil pe acest loc.)

„Cu spatele în direcția de mers”

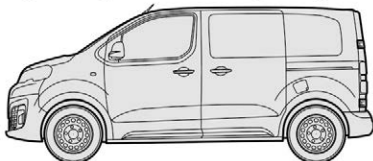

Când scaunul pentru copii este instalat „cu spatele în direcția de mers” pe **locul pasagerului din față**, reglați scaunul vehiculului în poziție longitudinală la maxim către înapoi, în poziția cea mai înaltă și cu spătarul la verticală.

! Este imperativ ca airbagul pasagerului din față să fie dezactivat. În caz contrar, există riscul rănirii grave sau chiar al decesului copilului la deplierea airbagului.

„Cu fața în direcția de mers”

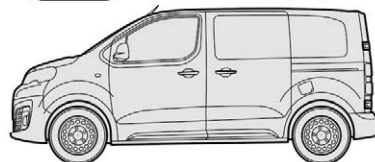

Când scaunul pentru copii este montat „cu fața în direcția de mers” pe **locul pasagerului din fata**, reglați scaunul vehiculului în poziția longitudinală retras la maxim către înapoi, în poziția cea mai înaltă, cu spătarul ridicat și lăsați airbagul frontal al pasagerului activat.

i Asigurați-vă că centura de siguranță este corect tensionată. În cazul scaunelor pentru copii cu punct de sprijin, aveți grijă ca acesta să fie în contact ferm cu podeaua. Dacă este necesar, reglați scaunul pasagerului.

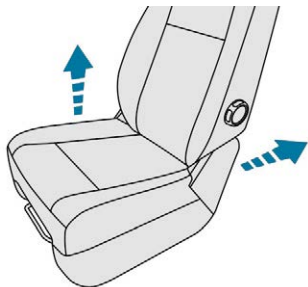

Scaunul pasagerului reglat în cea mai înaltă poziție și cât mai în spate pe direcție longitudinală.

Dezactivarea airbagului frontal de pasager

! Nu instalați niciodată un sistem de reținere pentru copii „cu spatele în direcția de mers” pe un scaun din vehicul protejat de un airbag față activat. Acest lucru poate provoca decesul copilului sau rănirea lui gravă.

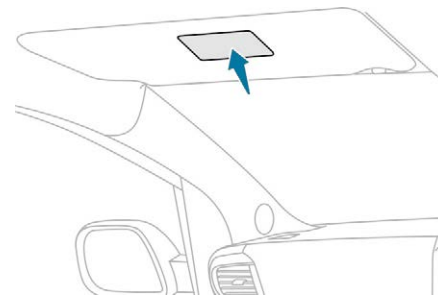
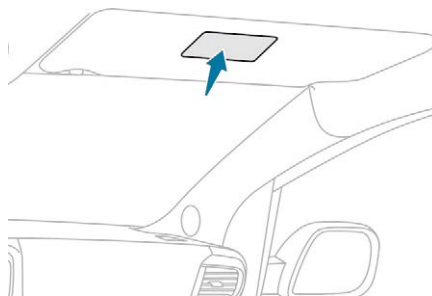

Eticheta de avertizare prezentă pe ambele fețe ale parasolarului de pasager repetă această indicație.

Conform reglementărilor în vigoare, acest avertisment este disponibil în toate limbile considerate necesare.

Dezactivare

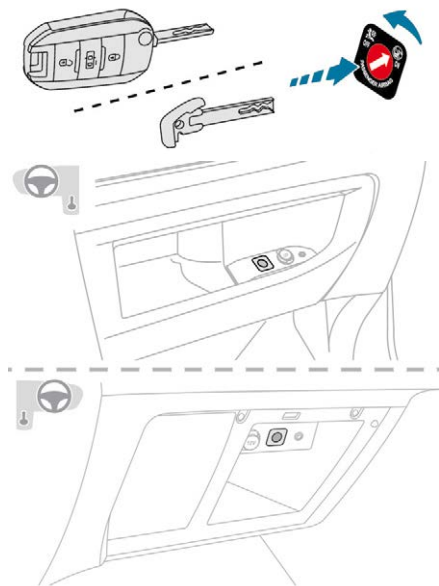

- ☞ **Cu contactul decuplat**, introduceți cheia în comanda de neutralizare a airbagului pasagerului.
- ☞ Rotiți cheia în poziția OFF.
- ☞ Scoateți cheia, menținând comutatorul în această poziție.



La cuplarea contactului, acest mator se aprinde pe afișajul matorilor centurilor de siguranță. El rămâne aprins pe toată durata neutralizării.

! Pentru siguranța copilului, este esențial să neutralizați airbagul frontal al pasagerului când instalați un scaun pentru copii cu spatele în direcția de mers pe scaunul pasagerului din față.
În caz contrar, există riscul rănirii grave sau fatale a copilului din cauza declanșării airbagului.

Reactivare

Imediat ce îndepărtați scaunul pentru copii, **cu contactul decuplat**, rotiți comutatorul în poziția ON, pentru a activa din nou airbagul și pentru a asigura astfel siguranța pasagerului(ilor) din față în caz de impact.



La cuplarea contactului, acest mator se aprinde pe afișajul matorilor centurilor de siguranță timp de aproximativ un minut, pentru a semnală că airbagul frontal este activat.

AR	لا يجب أبدا تركيب نظام لإجلال الطفل الوجه باتجاه الراء على مقعد سيارة مجهز بوسادة أمان هوائية أمامية مغلقة، فقد يؤدي هذا إلى التسبب بموت الطفل أو بإصابات خطيرة لديه.
BG	НИКОГА НЕ инсталирайте детско столче на седалка с АКТИВИРАНА предна ВЪЗДУШНА ВЪЗГЛAVНИЦА. Това може да причини СМЪРТ или СЕРИОЗНО НАРАНЯВАНЕ на детето.
CS	NIKDY neumistujte dětské zádržné zařízení orientované směrem dozadu na sedadlo chráněné AKTIVOVANÝM čelním AIRBAGEM. Hrozí nebezpečí SMRTI DÍTĚTE nebo VÁŽNĚHO ZRANĚNÍ.
DA	Brug ALDRIG en bagudvendt barnestol på et sæde, der er beskyttet af en AKTIV AIRBAG. BARNET risikerer at blive ALVORLIGT KVÆSTET eller DRÆBT.
DE	Montieren Sie auf einem Sitz mit AKTIVIERTEM Front-Airbag NIEMALS einen Kindersitz oder eine Babyschale entgegen der Fahrtrichtung, das Kind könnte schwere oder sogar tödliche Verletzungen erleiden.
EL	Μη χρησιμοποιείτε ΠΟΤΕ παιδικό κάθισμα με την πλάτη του προς το εμπρός μέρος του αυτοκινήτου, σε μια θέση που προστατεύεται από ΜΕΤΩΠΙΚΟ αερόσακο που είναι ΕΝΕΡΓΟΣ. Αυτό μπορεί να έχει σαν συνέπεια το ΘΑΝΑΤΟ ή το ΣΟΒΑΡΟ ΤΡΑΥΜΑΤΙΣΜΟ του ΠΑΙΔΙΟΥ
EN	NEVER use a rearward facing child restraint on a seat protected by an ACTIVE AIRBAG in front of it, DEATH or SERIOUS INJURY to the CHILD can occur
ES	NO INSTALAR NUNCA un sistema de retención para niños de espaldas al sentido de la marcha en un asiento protegido mediante un AIRBAG frontal ACTIVADO, ya que podría causar lesiones GRAVES o incluso la MUERTE del niño.
ET	Ärge MITTE KUNAGI paigaldage „seljaga sõidusuunas” lapseistet juhi kõrvalistmele, mille ESITURVAPADI on AKTIVEERITUD. Turvapadja avanemine võib last TÕSISELT või ELUOHTLIKULT vigastada.
FI	ÄLÄ KOSKAAN aseta lapsen turvaistuinta selkå ajosuuntaan istuimelle, jonka edesså suojana on käyttööen aktivoitu TURVATYYNYY. Sen laukeaminen voi aiheuttaa LAPSEN KUOLEMAN tai VAKAVAN LOUKKAANTUMISEN.
FR	NE JAMAIS installer de système de retenue pour enfants faisant face vers l'arrière sur un siège protégé par un COUSSIN GONFLABLE frontal ACTIVÉ. Cela peut provoquer la MORT de l'ENFANT ou le BLESSER GRAVEMENT.
HR	NIKADA ne postavljati dječju sjedalicu leđima u smjeru vožnje na sjedalo zaštićeno UKLJUČENIM prednjim ZRAČNIM JASTUKOM. To bi moglo uzrokovati SMRT ili TEŠKU OZLJEDU djeteta.
HU	SOHA ne használjon menetiránynak háttal beszerelt gyermekülést AKTIVÁLT (BEKAPCSOLT) FRONTLÉGSÁKKAL védett ülésen. Ez a gyermek HALÁLÁT vagy SÚLYOS SÉRÜLÉSÉT okozhatja.
IT	NON installare MAI seggiolini per bambini posizionati in senso contrario a quello di marcia su un sedile protetto da un AIRBAG frontale ATTIVATO. Ciò potrebbe provocare la MORTE o FERITE GRAVI al bambino.

LT	NIEKADA neįrenkite vaiko prilaikymo priemonės su atgal atgręžtu vaiku ant sėdynės, kuri saugoma VEIKIANČIOS priekinės ORO PAGALVĖS. Išsiskleidus oro pagalvei vaikas gali būti MIRTINAI arba SUNKIAI TRAUMUOTAS.
LV	NEKAD NEuzstādiēt uz aizmuguri vērstu bērnu sēdekļiti priekšējā pasažiera sēdvietā, kurā ir AKTIVIZĒTS priekšējais DROŠĪBAS GAISA SPILVENS. Tas var izraisīt BĒRNA NĀVI vai radīt NOPIETNUS IEVAINOJUMUS.
MT	Qatt m'ghandek thalli tifel/tifla marbut f'siggu dahr lejn l-Airbag attiva, ghalix tista' tikkawza korriment serju jew anke mewt lit-tifel/tifla
NL	Plaats NOOIT een kinderzitje met de rug in de rijrichting op een zitplaats waarvan de AIRBAG is INGESCHAKELD. Bij het afgaan van de airbag kan het KIND LEVENSGEVAARLIJK GEWOND RAKEN
NO	Installer ALDRI et barnesete med ryggen mot kjøreretningen i et sete som er beskyttet med en frontal AKTIVERT KOLLISJONSPUTE, BARNET risikerer å bli DREPT eller HARDT SKADET.
PL	NIGDY nie instalować fotelika dziecięcego w pozycji „tyłem do kierunku jazdy” na siedzeniu wyposażonym w CZŁOWĄ PODUSZKĘ POWIETRZNAJĄ w stanie AKTYWNYM. Może to doprowadzić do ŚMIERCI DZIECKA lub spowodować u niego POWAŻNE OBRAŻENIA CIAŁA.
PT	NUNCA instale um sistema de retenção para crianças de costas para a estrada num banco protegido por um AIRBAG frontal ACTIVADO. Esta instalação poderá provocar FERIMENTOS GRAVES ou a MORTE da CRIANÇA.
RO	Nu instalati NICIODATA un sistem de retenere pentru copii, dispus cu spatele in directia de mers, pe un loc din vehicul protejat cu AIRBAG frontal ACTIVAT. Aceasta ar putea provoca MOARTEA COPILULUI sau RANIREA lui GRAVA.
RU	ВО ВСЕХ СЛУЧАЯХ ЗАПРЕЩАЕТСЯ использовать обращенное назад детское удерживающее устройство на сиденье, защищенном ФУНКЦИОНИРУЮЩЕЙ ПОДУШКОЙ БЕЗОПАСНОСТИ, установленной перед этим сиденьем. Это может привести к ГИБЕЛИ РЕБЕНКА или НАНЕСЕНИЮ ЕМУ СЕРЬЕЗНЫХ ТЕЛЕСНЫХ ПОВРЕЖДЕНИЙ
SK	NIKDY neinštalujte detské zádržné zariadenie orientované smerom dozadu na sedadlo chránené AKTIVOVANÝM čelným AIRBAGOM. Mohlo by dôjsť k SMRTEĽNÉMU alebo VÁŽNEMU PORANENIU DIEŤAŤA.
SL	NIKOLI ne nameščajte otroškega sedeža s hrbtom v smeri vožnje, če je VARNOSTNA BLAZINA pred sprednjim sopolnikovim sedežem AKTIVIRANA. Takšna namestitve lahko povzroči SMRT OTROKA ali HUDE POŠKODBE.
SR	NIKADA ne koristite dečje sedišta koje se okreće unazad na sedištu zaštićenim AKTIVNIM VAZDUŠNIM JASTUKOM ispred njega, jer mogu nastupiti SMRT ili OZBILJNA POVREDA DETETA.
SV	Passagerarkrockkudden fram MÅSTE vara avaktiverad om en bakåtvänd bilbarnstol installerad på denna plats. Annars riskerar barnet att DÖDAS eller SKADAS ALLVARLIGT.
TR	KESİNLİKLE HAVA YASTIĞI AKTİF olan ön koltuğa yûzû arkaya dönük bir çocuk koltuğu yerleştirmeyiniz. Bu ÇOCUĞUN ÖLMESİNE veya ÇOK AĞIR YARALANMASINA sebep olabilir.

Scaune pentru copii recomandate de PEUGEOT

PEUGEOT vă propune o gamă de scaune având repere de marcă, pentru copii, fixate **cu ajutorul unei centuri de siguranță în trei puncte**.

Grupa 0+: de la naștere până la 13 kg



L1

„RÖMER Baby-Safe Plus”
Se instalează „cu spatele în direcția de mers”.

Grupele 2 și 3: Între 15 și 36 kg



L5

„RÖMER KIDFIX XP”
Poate fi fixat cu elementele ISOFIX din
vehicul.
Copilul este reținut de centura de siguranță.

Grupele 2 și 3: Între 15 și 36 kg



L6

„BOOSTER GRACO”
Copilul este reținut de centura de siguranță.

5

Amplasarea scaunelor pentru copii fixate cu centura de siguranță

Conform legislației europene, tabelul indică posibilitățile de instalare a scaunelor pentru copii, fixate cu centura de siguranță și omologate ca universale (a) în funcție de greutatea copilului și de locul în vehicul.



Scaune			Greutatea copilului și vârsta orientativă			
			Sub 13 kg (grupele 0 (b) și 0+) Până la aprox. 1 an	Între 9 și 18 kg (grupa 1) De la 1 la aproximativ 3 ani	Între 15 și 25 kg (grupa 2) De la 3 la aproximativ 6 ani	Între 22 și 36 kg (grupa 3) De la 6 la aproximativ 10 ani
Cabină/ rând 1 (c) (d)		Cu scaun individual, scaun pasager	U	U	U	U
		Cu banchetă, scaun lateral	U	U	U	U
		Cu banchetă, scaun central	X	X	X	X
Rând 2 (d) (Banchetă fixă)*		Loc lateral stânga	U	U	U	U
		Loc central	U	U	U	U
		Loc lateral dreapta	U	U	U	U

* Bancheta rabatabilă este în curs de aprobare.



Scaune				Greutatea copilului și vârsta orientativă			
				Sub 13 kg (grupele 0 (b) și 0+) Până la aproximativ 1 an	Între 9 și 18 kg (grupa 1) De la 1 la aproximativ 3 ani	Între 15 și 25 kg (grupa 2) De la 3 la aproximativ 6 ani	Între 22 și 36 kg (grupa 3) De la 6 la aproximativ 10 ani
Rând 1 (c)		Cu scaun individual, loc pasager	cu airbag de pasager dezactivat „OFF”	U	U	U	U
			cu airbag de pasager activat „ON”	X	UF	UF	UF
		Cu banchetă, loc central	cu airbag de pasager dezactivat „OFF”	X	X	X	X
			cu airbag de pasager activat „ON”	X	X	X	X
		Cu banchetă, loc lateral	cu airbag de pasager dezactivat „OFF”	U	U	U	U
			cu airbag de pasager activat „ON”	X	UF	UF	UF
Rând 2		Loc lateral stânga	U	U	U	U	
		Loc central	U	U	U	U	
		Loc lateral dreapta	U	U	U	U	
Rând 3		Loc lateral stânga	U	U	U	U	
		Loc central	U	U	U	U	
		Loc lateral dreapta	U	U	U	U	

Cheie

- (a) Scaun universal pentru copii: scaun pentru copii care se poate instala în toate vehiculele, fixat cu centura de siguranță.
 - (b) Grupa 0: de la naștere până la 10 kg. Scaunele pentru copii și „landourile auto” nu pot fi instalate pe scaunul(ele) de pasager față, nici pe scaunele din rândul 3.
 - (c) Consultați legislația în vigoare în țara dumneavoastră înainte de a așeza copilul pe acest loc.
 - (d) Pentru a instala un scaun pentru copii pe un loc din spate, dispus cu spatele sau cu fața în direcția de mers, deplasați scaunele din față către înainte, apoi ridicați spătarele la verticală pentru a lăsa suficient loc pentru scaunul copilului și pentru picioarele copilului.
 - (e) Scaunul poate fi instalat pe locul central, dar în acest fel blochează folosirea scaunelor laterale.
 - (f) Când este instalat un scaun pentru copii „cu spatele în direcția de mers” pe scaunul pasagerului față, airbagul frontal trebuie să fie dezactivat. În caz contrar, copilul riscă să fie grav rănit sau ucis la declanșarea airbagului.
- U** Loc adecvat pentru instalarea unui scaun pentru copii, fixat cu centura de siguranță și omologat ca universal pentru poziția „cu spatele în direcția de mers” și/sau „cu fața în direcția de mers”.

- UF** Loc adecvat pentru instalarea unui scaun pentru copii ce se fixează cu centura de siguranță și omologat ca universal, „cu fața în direcția de mers”.
- X** Loc inadecvat pentru instalarea unui scaun de copii din grupa de greutate indicată.

! Înainte de a instala un scaun pentru copii pe unul dintre locurile pasagerilor, demontați tetiera și depozitați-o. Remontați tetiera imediat ce ați îndepărtat scaunul pentru copii.

Puncte de fixare „ISOFIX”

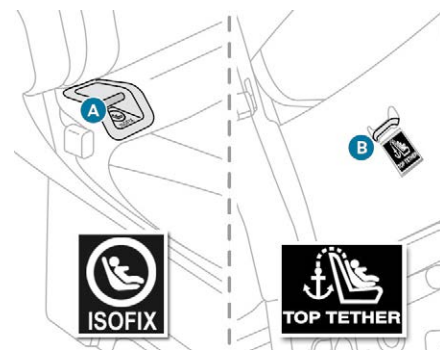

Vehiculul a fost aprobat în conformitate cu cea mai recentă reglementare ISOFIX. Dacă vehiculul este echipat astfel, punctele de fixare care respectă reglementările ISOFIX sunt indicate de etichete. Există trei inele pentru fixarea fiecărui scaun:

- Două inele față **A**, între spătar și baza scaunului, semnalate de un marcaj „ISOFIX”.
- Dacă vehiculul este echipat, un inel spate **B**, în spatele scaunului vehiculului, denumit Top Tether, pentru fixarea centurii înalte, semnalat de un marcaj „Top Tether”.

Top Tether fixează chinga superioară a scaunelor pentru copii care sunt echipate cu aceasta. În caz de coliziune frontală, acest dispozitiv limitează înclinarea în față a scaunului pentru copii.

Sistemul de fixare ISOFIX asigură o montare sigură, robustă și rapidă a scaunului pentru copii în vehicul.

Scaunele ISOFIX pentru copii sunt prevăzute cu două încuietori care se prind în cele două inele față **A**.

Unele scaune au și o chingă superioară care se fixează în inelul spate **B**.

Pentru a fixa scaunul pentru copii la sistemul Top Tether:

- îndepărtați și depozitați tetiera înainte de a instala scaunul pentru copii pe acest loc (după îndepărtarea scaunului pentru copii, repositionați-o),
- treceți chinga superioară a scaunului pentru copii în spatele spătarului scaunului de pe vehicul, centrând-o între orificiile tijelor tetierei,
- fixați elementul de fixare la capătul chingii superioare de inelul spate **B**,
- strângeți chinga superioară.

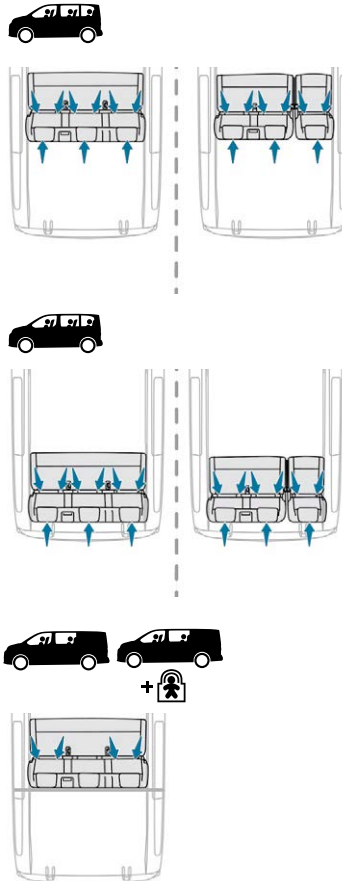

! O instalare necorespunzătoare a scaunului pentru copii într-un vehicul compromise protecția copilului în cazul unui accident. Respectați cu strictețe indicațiile de montare pe care le-ați primit împreună cu scaunul pentru copii.

i Pentru a cunoaște posibilitățile de instalare a scaunelor ISOFIX în vehiculul dvs., consultați tabelul cu locațiile.

Scaune ISOFIX pentru copii recomandate de PEUGEOT

PEUGEOT propune o gamă de scaune ISOFIX pentru copii având reperul mărcii și fiind omologate pentru vehiculul dvs. De asemenea, consultați notele de instalare furnizate de producătorul scaunului pentru copii pentru a afla cum să instalați și să demontați scaunul.

„RÖMER Baby-Safe Plus și baza sa ISOFIX” (clasa de mărime: E)

Grupa 0+: de la nașterea până la 13 kg



Se instalează „cu spatele în direcția de mers”, utilizând o bază ISOFIX care se cuplează pe inelele **A**. Baza include un suport cu înălțime reglabilă, care se sprijină pe podeaua vehiculului. Acest scaun pentru copii poate fi fixat și cu centura de siguranță. În acest caz, se utilizează numai carcasa scaunului, care se fixează pe scaunul vehiculului cu centura de siguranță în trei puncte.

„RÖMER Duo Plus ISOFIX” (clasa de mărime: B1)

Grupa 1: de la 9 la 18 kg



Se instalează numai cu „fața în direcția de mers”. Se fixează pe inelele **A** și pe inelul superior **B**, denumit TOP TETHER, utilizând o chingă superioară. Trei poziții ale scaunului: așezat, înclinat și culcat. Acest scaun pentru copii poate fi utilizat și pe locurile neechipate cu sisteme de ancorare ISOFIX. În acest caz, se va fixa obligatoriu în scaunul vehiculului folosind centura de siguranță cu prindere în trei puncte. Reglați scaunul din față al vehiculului pentru ca picioarele copilului să nu atingă spătarul.

Amplasarea scaunelor ISOFIX pentru copii

Conform reglementărilor europene, acest tabel vă indică posibilitățile de instalare a scaunelor ISOFIX pentru copii pe scaunele vehiculului dotate cu sisteme de fixare ISOFIX.

Clasa de mărime ISOFIX a scaunelor ISOFIX pentru copii, universale și semiuniversale, determinată de o literă cuprinsă între **A** și **G**, este indicată pe scaunul pentru copii, lângă sigla ISOFIX.

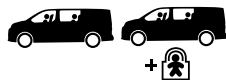

			Greutatea copilului/vârsta orientativă									
			Sub 10 kg (grupa 0) Până la aproximativ 6 luni		Sub 10 kg (grupa 0) Sub 13 kg (grupa 0+) Până la aproximativ 1 an			9 - 18 kg (grupa 1) De la aprox. 1 până la 3 ani				
Tip de scaun pentru copii ISOFIX			Landou		cu spatele în direcția de mers			cu spatele în direcția de mers			cu fața în direcția de mers	
Clasa de mărime ISOFIX			F	G	C	D	E	C	D	A	B	B1
Rând 1		Banchetă cu 2 locuri	Non ISOFIX									
		Loc individual	Non ISOFIX									
Rând 2 cu banchetă cu 2 locuri în rândul 1		Loc lateral stânga	X					IUF				
		Loc central	Non ISOFIX									
		Loc lateral dreapta	X					IUF				
Rând 2 cu scaune individuale în rândul 1		Loc lateral stânga	IL	IL (4)	IL	IL (4)	IL	IUF				
		Loc central	Non ISOFIX									
		Loc lateral dreapta	IL	IL (4)	IL	IL (4)	IL	IUF				

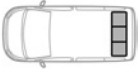
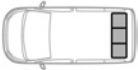

		Tip scaun pentru copii ISOFIX		Greutatea copilului/vârsta orientativă										
				Sub 10 kg (grupa 0) Până la aproximativ 6 luni		Sub 10 kg (grupa 0) Sub 13 kg (grupa 0+) Până la aproximativ 1 an			9-18 kg (grupa 1) De la aproximativ 1 până la 3 ani					
				Landou (1)		cu spatele în direcția de mers			cu spatele în direcția de mers		cu fața în direcția de mers			
		Clasa de mărime ISOFIX		F	G	C	D	E	C	D	A	B	B1	
Rând 1 (a)		Loc individual pentru pasager sau banchetă cu 2 locuri	cu airbag de pasager dezactivat „OFF”	Non ISOFIX										
			cu airbag de pasager activat „ON”	Non ISOFIX										
Rând 2		Loc lateral stânga	X	IL (3)	IL (2)	IL	IL (2)	IUF, IL						
		Scaun central (b)	X	IL (3)	IL (2)	IL	IL (2)	IUF, IL						
		Loc lateral dreapta	X	IL (3)	IL (2)	IL	IL (2)	IUF, IL						

				Greutatea copilului/vârsta orientativă										
				Sub 10 kg (grupa 0) Până la aproximativ 6 luni		Sub 10 kg (grupa 0) Sub 13 kg (grupa 0+) Până la aproximativ 1 an			9-18 kg (grupa 1) De la aproximativ 1 până la 3 ani					
Tip scaun pentru copii ISOFIX				Landou (1)		cu spatele în direcția de mers			cu spatele în direcția de mers		cu fața în direcția de mers			
Clasa de mărime ISOFIX				F	G	C	D	E	C	D	A	B	B1	
Rând 3		Scaun și banchetă spate fixă	Loc lateral stânga	X		X			X				IUF, IL	
			Scaun central (b)	X		X			X					IUF, IL
			Loc lateral dreapta	X		X			X					
		Banchetă monobloc fixă	Loc lateral stânga	X		X			X					X
			Scaun central (b)	X		X			X					X
			Loc lateral dreapta	X		X			X					

Legendă

- (a) Consultați legislația în vigoare din țara dvs. înainte de a așeza copilul pe acel loc.
- (b) Scaunul poate fi instalat pe locul central, dar în acest fel blochează folosirea scaunelor laterale.

IUF Loc adecvat pentru instalarea unui scaun Isofix Universal, „cu Fața în direcția de mers”, care se fixează cu chinga superioară.

- IL** Loc adecvat instalării unui scaun Isofix semi-universa**L** care este fie:
- „cu spatele în direcția de mers”, echipat cu o chingă superioară sau cu punct de sprijin,
 - „cu fața în direcția de mers”, echipat cu punct de sprijin,
 - landou echipat cu o chingă superioară sau cu punct de sprijin.

X Loc neadecvat instalării unui scaun sau a unui landou ISOFIX pentru grupa de greutate indicată.

- (1) Instalarea unui landou pe acest loc poate bloca utilizarea unuia sau a mai multor locuri de pe acest rând.
- (2) Poate fi instalat numai în spatele scaunului conducătorului.

- (3) Poate fi instalat numai în spatele scaunului conducătorului cu scaun individual pentru pasager.
- (4) Scaunul din față trebuie reglat astfel încât să nu existe contact între copilul de pe rândul 2 și scaunul din față sa (cu scaunul din față reglat la 2 creștături față de centrului șinei).

i Pentru mai multe informații privind **punctele de fixare ISOFIX** și mai ales chinga superioară, consultați secțiunea corespunzătoare.

! Înainte de a instala un scaun pentru copii pe unul dintre locurile pasagerilor, demontați tetiera și depozitați-o. Montați la loc tetiera imediat ce ați îndepărtat scaunul pentru copii de pe acel loc.

Recomandări

! Scaune pentru copii

Instalarea incorectă a unui scaun pentru copii într-un vehicul compromite protecția copilului în cazul unui accident.

Verificați ca centurile de siguranță sau cataramele de fixare a acestora să nu fie sub scaunul pentru copii, acest lucru putând destabiliza scaunul pentru copii.

Fixați centurile de siguranță sau centurile scaunului pentru copil **astfel încât să reduceți cât mai mult jocul față de corpul copilului**, chiar și pe trasee scurte.

Atunci când montați un scaun pentru copii cu centura de siguranță, verificați dacă aceasta este bine întinsă pe scaunul copilului și dacă îl apasă ferm pe scaunul vehiculului. Dacă este cazul, dați mai în față scaunul pasagerului.

În cazul locurilor din spate, păstrați întotdeauna o distanță suficientă între scaunul din față și:

- scaunul pentru copii cu spatele în direcția de mers,
- picioarele copiilor așezați într-un scaun pentru copii cu față în direcția de mers.

Pentru aceasta, culsați înainte scaunul din față și, dacă este necesar, aduceți spătarul în poziție verticală.

Pentru instalarea optimă a scaunului pentru copii „cu față în direcția de mers”, puneți spătarul scaunului pentru copii cât mai aproape de spătarul scaunului vehiculului sau, dacă este posibil, în contact cu acesta.

Va trebui să demontați tetiera înaintea instalării unui scaun pentru copii cu spătar pe locul unui pasager.

Aveți grijă ca tetiera să fie depozitată sau fixată în siguranță, pentru a evita proiectarea acesteia în cazul unei frânări puternice.

Montați la loc tetiera imediat ce ați îndepărtat scaunul pentru copii.

Copii pe scaunul din față

Fiecare țară are propriile reglementări privind transportul copiilor pe locul pasagerului din față. Consultați legislația în vigoare în țara în care călătoriți.

Dacă instalați un scaun pentru copii cu spatele în direcția de mers pe locul pasagerului din față, dezactivați airbagul frontal al pasagerului. În caz contrar, copilul riscă să fie grav rănit sau omorât la declanșarea airbagului.

Instalarea unui înălțător

Partea toracică a centurii de siguranță trebuie să fie poziționată pe umărul copilului, fără să-i atingă gâtul.

Verificați dacă partea abdominală a centurii de siguranță trece corect peste șoldurile copilului. PEUGEOT Recomandăm utilizarea unui înălțător cu spătar echipat cu un ghidaj de centură la nivelul umărului.

Drept măsură de siguranță, nu lăsați:

- unul sau mai mulți copii singuri și nesupravegheați în vehicul,
- un copil sau un animal într-un vehicul expus la soare, cu geamurile închise,
- cheile la îndemâna copiilor din vehicul.

Pentru a împiedica deschiderea accidentală a ușilor, folosiți sistemul „Siguranță copii”.

Aveți grijă să nu deschideți mai mult de o treime geamurile din spate.

Pentru a proteja copiii de razele soarelui, echipați geamurile din spate cu storuri laterale.

Sistem manual de siguranță pentru copii

Dispozitiv mecanic care împiedică deschiderea ușii laterale culisante de la comanda din interior.

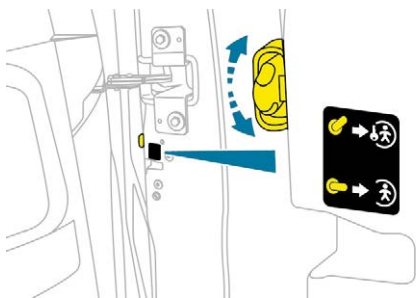

Blocare



Rotiți în sus comanda situată pe cantul ușii laterale.

Deblocare



Rotiți în jos comanda situată pe cantul ușii laterale.

Sistem electric de siguranță pentru copii



Sistem de comandă la distanță, care interzice deschiderea ușilor din spate (ușa(i) laterală(e) culisantă(e), uși batante sau capac de portbagaj) folosind comenzile din interior.



Sistem cu comandă de la distanță, care împiedică deschiderea din interior a ușii(lor) laterale culisante.

Activare



Cu contactul cuplat, apăsați pe acest buton.

Martorul din buton se aprinde, însoțit de un mesaj care confirmă activarea. Acest martor rămâne aprins tot timpul, atât timp cât sistemul de siguranță pentru copii este activat. Ușile se pot deschide în continuare din exterior.

Dezactivare



Cu contactul cuplat, apăsați din nou pe acest buton.

Martorul din buton se stinge, însoțit de un mesaj care confirmă dezactivarea. Acest martor rămâne stins, atât timp cât sistemul electric de siguranță pentru copii este dezactivat.

În cazul unui impact violent, sistemul electric de siguranță pentru copii se dezactivează automat (oprire sistem de siguranță copii).

Oricare altă stare a indicatorului luminos indică o defecțiune a sistemului electric de siguranță pentru copii. Apelați la un dealer PEUGEOT sau la un Service autorizat pentru a efectua o verificare.

Acest sistem este independent și nu înlocuiește în niciun caz folosirea blocării centralizate a deschiderilor. Nu rulați cu ușa laterală culisantă deschisă. Verificați starea sistemului de siguranță pentru copii, la fiecare cuplare a contactului. Scoateți cheia din contact de fiecare dată când ieșiți din mașină, chiar și pentru o scurtă durată de timp.

Siguranță copii geamuri spate



Acest dispozitiv mecanic împiedică deschiderea geamurilor ușilor laterale stânga și/sau dreapta spate.

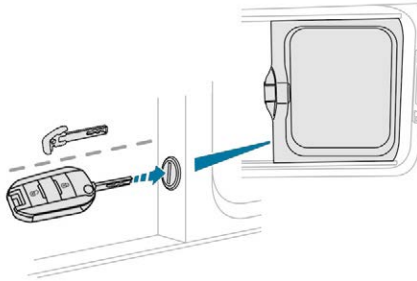

- ☞ Blocați/deblocați sistemul cu cheia cu telecomandă sau cu cheia de rezervă a sistemului Acces și Pornire Mâini Libere.

Recomandări de conducere

Respectați codul rutier și concentrați-vă la drum, indiferent de condițiile de circulație. Urmăriți cu atenție traficul și țineți întotdeauna mâinile pe volan pentru a fi gata să reacționați în orice moment și în orice situație.

Din motive de siguranță, șoferul trebuie să realizeze operațiile care necesită mai multă atenție cu vehiculul oprit.

În cazul unei călătorii lungi, este recomandat să faceți o pauză la fiecare două ore.

În cazul unor condiții meteo dificile, anticipați situațiile care necesită frânare și măriți distanțele de siguranță.

Conducere pe un drum inundat

Nu este recomandat să conduceți pe un drum inundat, deoarece acest lucru poate deteriora grav motorul, cutia de viteze și sistemele electrice ale vehiculului.



În cazul în care trebuie să traversați un drum inundat:

- verificați ca adâncimea apei să nu depășească 15 cm, ținând cont de valurile ce pot fi produse de alți participanți la trafic,
- dezactivați sistemul Stop & Start,
- rulați cu o viteză cât mai mică posibil, fără a accelera. Nu depășiți în niciun caz viteza de 10 km/h,
- nu vă opriți și nu opriți motorul.

La ieșirea de pe drumul inundat, imediat ce condițiile de siguranță permit acest lucru, frânați ușor de mai multe ori pentru a usca discurile și plăcuțele de frână.

Dacă aveți dubii cu privire la starea vehiculului, contactați un dealer PEUGEOT sau un Service autorizat.

Important!

! Nu conduceți niciodată cu frâna de staționare acționată! Pericol de supraîncălzire și deteriorare a sistemului de frânare!

Întrucât sistemul de evacuare este fierbinte, chiar și după mai multe minute de la oprirea motorului, nu staționați și nu lăsați motorul să funcționeze în zone cu materiale inflamabile (iarbă uscată, frunze căzute etc.): Pericol de incendiu!

! Nu lăsați niciodată vehiculul nesupravegheat, cu motorul pornit. Dacă trebuie să părăsiți vehiculul cu motorul pornit, acționați frâna de staționare și puneți schimbătorul de viteze în punctul neutru sau în poziția **N** sau **P**, în funcție de tipul cutiei de viteze.

Pentru a garanta durabilitatea vehiculului și pentru siguranța dumneavoastră, vehiculul trebuie condus luând unele măsuri de prevedere, descrise mai jos:

Manevrați prudent, cu viteza redusă

Dimensiunile vehiculului sunt foarte diferite de cele ale unui vehicul ușor și unele obstacole rămân dificil de observat.

Manevrați încet.

Înainte de a vira, verificați să nu existe obstacole la jumătatea înălțimii în partea laterală.

Înainte de a merge cu spatele, verificați să nu existe obstacole mai ales la înălțime în spatele vehiculului.

Acordați atenție dimensiunilor exterioare, dacă sunt montate scări.

Încărcați corect vehiculul

Masa de încărcare trebuie să respecte Masa maximă tehnic admisibilă a vehiculului încărcat. Pentru a nu dezechilibra vehiculul, încărcătura trebuie să fie centrată, iar partea cea mai grea trebuie să fie așezată pe podea, în fața roților din spate.

Nu se recomandă poziționarea încărcăturilor grele pe portbagajul de acoperiș.

De asemenea trebuie să se respecte încărcătura maximă punctelor de ancorare a barei. Respectați masa maximă admisă, conform specificațiilor dealerului PEUGEOT. Încărcătura trebuie fixată bine.

O încărcătură care nu este bine fixată în interiorul vehiculului poate afecta manevrarea acestuia și determina un risc de accident.

Dacă vehiculul dumneavoastră este echipat cu o benă, înălțimea și lățimea încărcăturii vehiculului trebuie să respecte dimensiunile totale ale acestuia.

Conduceți cu prudență și eficiență vehiculul

Luați virajele încet.

Frânați din timp, deoarece distanța de oprire este mai mare, în special pe drumuri umede și acoperite cu gheață.

Țineți cont de influența vântului pe părțile laterale ale vehiculului.

O conducere ecologică reduce consumul de carburant; accelerați progresiv, anticipați decelerările și adaptați viteza în funcție de situație.

Indicați din timp schimbarea de direcție pentru a putea fi observat de ceilalți participanți la trafic.

Fiți atenți

Pneurile trebuie umflate cel puțin la presiunea indicată pe eticheta, chiar la o presiune mai mare cu 0,2-0,3 bari pentru drumurile lungi.

În cazul remorcării

! Conducerea cu remorcă supune vehiculul tractor unor solicitări mai mari și cere o atenție deosebită din partea șoferului.

Repartizarea încărcăturii

☞ Repartizați încărcătura în remorcă astfel încât obiectele cele mai grele să fie cât mai aproape de axa roților, iar sarcina verticală pe brațul de remorcă să fie aproape de valoarea maximă autorizată, fără a o depăși.

Densitatea aerului scade odată cu altitudinea, reducând astfel performanțele motorului. Sarcina maximă remorcabilă trebuie redusă cu câte 10% pentru fiecare 1.000 m de altitudine suplimentari.

i Respectați masele maxime remorcabile autorizate!

Vânt lateral

☞ Țineți cont de creșterea sensibilității la vântul lateral.

Răcire

Tractarea unei remorci în pantă crește temperatura lichidului de răcire. Deoarece ventilatorul este acționat electric, capacitatea de răcire a acestuia nu depinde de turația motorului.

☞ Pentru a reduce turația motorului, reduceți viteza.

Sarcina maximă remorcabilă în pantă depinde de înclinarea acesteia și de temperatura exterioară.

În orice caz, urmăriți cu atenție temperatura lichidului de răcire.



☞ În cazul aprinderii martorului de avertizare și a martorului **STOP**, opriți de urgență vehiculul și motorul.



! Vehicul nou

Nu tractați remorcă decât după un rodaj de cel puțin 1.000 de km.

! Dacă temperatura exterioară este ridicată, este recomandat să lăsați motorul pornit timp de 1-2 minute după ce ați oprit vehiculul pentru a-i permite să se răcească.

Frânare

Tractarea unei remorci crește distanța de frânare.

Pentru a limita încălzirea frânelor, este recomandată utilizarea frânei de motor.

Pneuri

☞ Verificați presiunea în pneurile vehiculului tractor și ale remorcii tractate, respectând presiunile recomandate.

Iluminat

☞ Verificați semnalizarea electrică a remorcii și reglarea proiectoarelor vehiculului pe verticală.

! Pentru mai multe informații despre **Reglarea proiectoarelor pe verticală**, consultați secțiunea corespunzătoare.

! În cazul utilizării unui dispozitiv de remorcare original PEUGEOT și pentru a evita semnalizarea sonoră, asistarea la parcare cu spatele va fi dezactivată automat.

Pornirea-oprirea motorului, cu cheia simplă, cu telecomandă

Contactor cu cheie

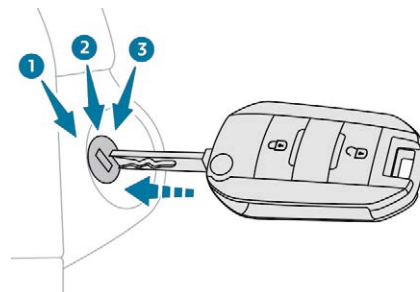

1. Poziție **Stop**.
2. Poziție **Contact**.
3. Poziție **Pornire**.

Pornire cu cheia

! Frâna de staționare trebuie să fie acționată.

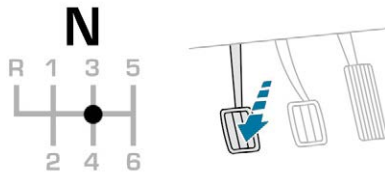

- ☞ Dacă vehiculul este echipat cu cutie de viteze manuală, duceți schimbătorul e viteze în punctul mort, apăsați pedala de pe podea și țineți-o apăsată până funcționează motorul.

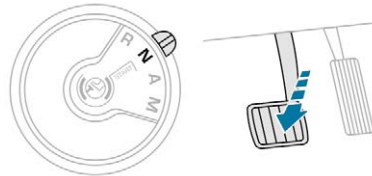

- ☞ Dacă vehiculul este echipat cu o cutie de viteze pilotată, selectați poziția **N**, apoi apăsați ferm pedala de frână.

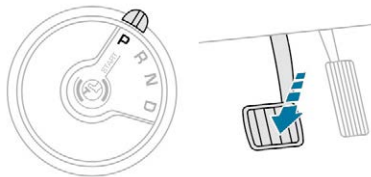

- ☞ Dacă vehiculul este echipat cu cutie de viteze automată, selectați poziția **P**, apoi apăsați pedala de frână până la capăt.



- ☞ Introduceți cheia în contact. Sistemul recunoaște codul de pornire.
- ☞ Deblocați coloana de direcție, rotind volanul și cheia în același timp.

i În unele cazuri, este posibil să depuneți un efort mare la rotirea volanului pentru acționarea roților (de exemplu, dacă roțile sunt îndreptate către trotuar).

- ☞ Rotiți cheia în poziția **2**, contact cuplat, pentru activarea preîncălzirii motorului.

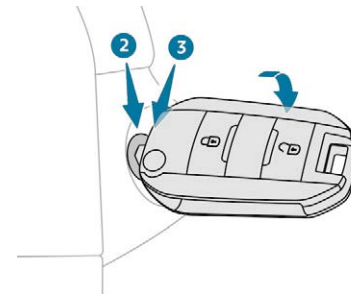

- ☞ Așteptați stingerea acestui martor luminos pe tabloul de bord, apoi acționați demarorul rotind cheia în poziția **3**, până la pornirea motorului, fără a accelera. Imediat ce a pornit motorul, eliberați cheia.

i Dacă motorul este deja cald, matorul nu se aprinde. În unele condiții climatice, se recomandă să respectați recomandările de mai jos:

- În condiții de climă temperată, nu încălziți motorul după o oprire, ci porniți imediat și rulați la o turajie moderată.
- În condiții de iarnă, la cuplarea contactului, durata de aprindere a matorului de preîncălzire este prelungită; așteptați stingerea lui înainte de a porni vehiculul.
- În **condiții extreme de iarnă** (temperaturi mai mici de -23°C), pentru a garanta buna funcționare și durata mai mare de viață a elementelor mecanice ale vehiculului (motor și cutie de viteze), **lăsați motorul să funcționeze timp de 4 minute** înainte de a porni vehiculul.

Nu lăsați niciodată motorul pornit într-un loc închis, fără o ventilație adecvată: motoarele cu ardere internă emit gaze de eșapament toxice, precum monoxidul de carbon. Pericol de intoxicare și de deces.

! Dacă motorul nu pornește imediat, decuplați contactul. Așteptați câteva secunde înainte de a reporni motorul. Dacă motorul nu pornește după câteva încercări, nu insistați: puteți strica demarorul și motorul. Apelați la rețeaua PEUGEOT sau la un Service autorizat.

! Pentru a evita orice risc de blocare a pedalelor:

- folosiți numai covorașe adaptate punctelor de fixare deja existente în vehicul; folosirea lor este imperativă,
- nu suprapuneți niciodată mai multe covorașe.

Utilizarea covorașelor neomologate de PEUGEOT poate incomoda accesul la pedale și poate afecta funcționarea regulatorului/limitatorului de viteză. Covorașele omologate de PEUGEOT sunt prevăzute cu două elemente de fixare situate sub scaun.

Oprire cu cheia

☞ Opriti vehiculul.

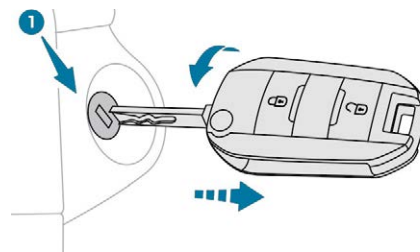

- ☞ Rotiți cheia înspre dumneavoastră, în poziția **1 (Oprire)**.
- ☞ Scoateți cheia din contactor.
- ☞ Pentru a bloca coloana de direcție, manevrați volanul până se blochează.

i Pentru a facilita deblocarea coloanei de direcție, trebuie să îndreptați roțile din față înainte de a opri motorul.

(!) ☞ Asigurați-vă că frâna de staționare este acționată corect, în special pe un teren în pantă.

! Nu decuplați niciodată contactul înainte de imobilizarea completă a vehiculului.

i Când părăsiți vehiculul, păstrați cheia la dvs. și blocați ușile.
Ca măsură de siguranță (copii la bord), nu părăsiți niciodată vehiculul fără a lua telecomanda, chiar și pentru scurt timp.

! Oprirea motorului antrenează pierderea asistenței la frânare.

i Evitați agățarea unui obiect greu pe cheie, care ar apăsa asupra axei acesteia când este în contact și ar putea duce la defecțiuni.

Cheie uitată în poziția „Contact cuplat”

i La deschiderea portierei șoferului se afișează un mesaj de avertizare, însoțit de un semnal sonor, pentru a vă reaminti că ați lăsat cheia în contact, în poziția **1 (Stop)**.
Dacă uitați cheia în contact, în poziția **2 (Contact cuplat)**, decuplarea automată a contactului are loc după aproximativ o oră.
Pentru a cupla din nou contactul, rotiți cheia în poziția **1 (Stop)**, apoi din nou în poziția **2 (Contact cuplat)**.

Pornirea-oprirea motorului, „Acces și Pornire Mâini Libere”

Pornire

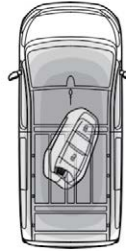

☞ Aduceți telecomanda în interiorul vehiculului, în zona de recunoaștere.

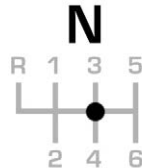

☞ Dacă vehiculul este echipat cu cutie de viteze manuală, duceți schimbătorul e viteze în punctul mort, apăsați pedala de pe podea și țineți-o apăsată până funcționează motorul.

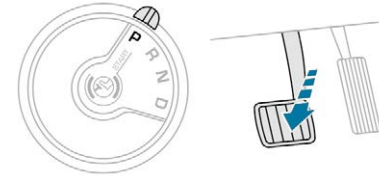

☞ Dacă vehiculul este echipat cu cutie de viteze automată, selectați poziția **P**, apoi apăsați pedala de frână până la capăt.

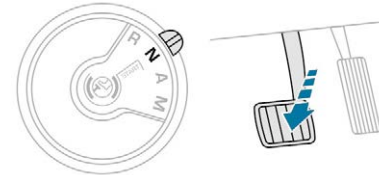

☞ Dacă vehiculul este echipat cu o cutie de viteze pilotată, selectați poziția **N**, apoi apăsați ferm pedala de frână.



☞ Apoi, apăsați pe butonul „START/STOP”.

Coloana de direcție se deblochează și motorul pornește aproape instantaneu.

- ❗ Dacă motorul este deja cald, matorul nu se aprinde. În unele condiții climatice, se recomandă să respectați recomandările de mai jos:
 - În condiții de climă temperată, nu încălziți motorul după o oprire, ci porniți imediat și rulați la o turație moderată.
 - În condiții de iarnă, la cuplarea contactului, durata de aprindere a matorului de preîncălzire este prelungită; așteptați stingerea lui înainte de a porni vehiculul.
 - În **condiții extreme de iarnă** (temperaturi mai mici de -23°C), pentru a garanta buna funcționare și durata mai mare de viață a elementelor mecanice ale vehiculului (motor și cutie de viteze), **lăsați motorul să funcționeze timp de 4 minute** înainte de a porni vehiculul.

Nu lăsați niciodată motorul pornit într-un loc închis, fără o ventilație adecvată: motoarele cu ardere internă emit gaze de eșapament toxice, precum monoxidul de carbon. Pericol de intoxicare și de deces.

❗  Pentru **vehiculele diesel**, în cazul temperaturilor negative, pornirea motorului nu se va efectua decât după stingerea matorului de preîncălzire. Dacă acest mator se aprinde după o apăsare pe butonul „START/STOP”, va trebui să mențineți pedala de frână sau de ambreiaj apăsată până la stingerea matorului și să nu mai apăsați pe „START/STOP” până la pornirea completă a motorului.

❗ Prezența telecomenzii sistemului „Acces și Pornire Mâini Libere” este imperativă în zona de recunoaștere. Nu ieșiți niciodată din vehicul când motorul este pornit și aveți telecomanda la dumneavoastră. Dacă telecomanda părăsește zona de recunoaștere, se afișează un mesaj. Deplasați telecomanda în zonă, pentru a putea porni motorul.

❗ Dacă una dintre condițiile de pornire nu este îndeplinită, un mesaj este afișat pe tabloul de bord. În unele cazuri, este necesară acționarea volanului în timp ce apăsați pe butonul „START/STOP” pentru a facilita deblocarea coloanei de direcție; se afișează un mesaj.

Oprire

☞ Imobilizați vehiculul.



☞ Cu telecomanda în zona de recunoaștere, apăsați butonul „START/STOP”.

Motorul se oprește și coloana de direcție se blochează.

❗ Dacă vehiculul nu este imobilizat, motorul nu se va opri.

- !** Pentru a evita orice risc de blocare a pedalelor:
- folosiți numai covorașe adaptate punctelor de fixare deja existente în vehicul; folosirea lor este imperativă,
 - nu suprapuneți niciodată mai multe covorașe.

Utilizarea covorașelor neomologate de PEUGEOT poate incomoda accesul la pedale și poate afecta funcționarea regulatorului/limitatorului de viteză. Covorașele omologate de PEUGEOT sunt prevăzute cu două elemente de fixare situate sub scaun.

Cuplarea contactului (fără a porni motorul)



Cu cheia electronică Acces și Pornire Mâini Libere în interiorul vehiculului, apăsarea pe butonul „START/STOP”, **fără nicio acțiune asupra pedalelor**, permite cuplarea contactului.

Acest lucru permite și activarea unor echipamente (exemple: sistem audio, iluminat etc.).



- ☞ Apăsați pe butonul „START/STOP” pentru a aprinde tabloul de bord fără a porni și motorul.



- ☞ Apăsați **din nou** butonul pentru a decupla contactul și a permite blocarea deschiderilor vehiculului.

- i** Cu contactul cuplat, sistemul va trece automat în modul economie de energie, pentru a menține un nivel suficient de încărcare a bateriei.

Pornire de urgență

Dacă vehiculul nu identifică cheia electronică în zona de recunoaștere, când bateria telecomenzii este uzată, un cititor de avarie este poziționat în spatele volanului, în partea stângă, pentru a putea porni vehiculul.

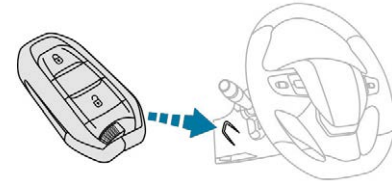
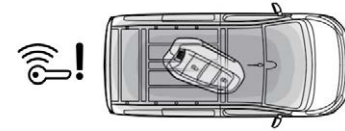

- ☞ Așezați telecomanda pe cititor și țineți-o acolo, apoi:

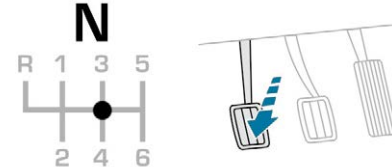

- ☞ Dacă vehiculul este echipat cu cutie de viteze manuală, duceți schimbătorul e viteze în punctul mort, apăsați pedala de pe podea și țineți-o apăsată până funcționează motorul.

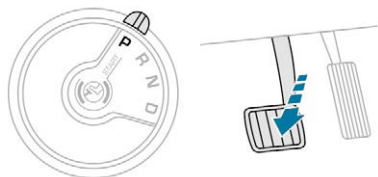

- ☞ Dacă vehiculul este echipat cu cutie de viteze automată, selectați poziția **P**, apoi apăsați pedala de frână până la capăt.

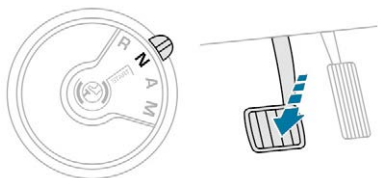

- ☞ Dacă vehiculul este echipat cu o cutie de viteze pilotată, selectați poziția **N**, apoi apăsați ferm pedala de frână.



- ☞ Apăsați pe butonul „START/STOP”.

Motorul pornește.

Oprire forțată

Numai în caz de urgență și numai când vehiculul este oprit, motorul poate fi oprit.



- ☞ Pentru aceasta, apăsați timp de aproximativ 3 secunde pe butonul „START/STOP”.

În acest caz, coloana de direcție se blochează imediat ce vehiculul se oprește.



- ☞ Apăsați aproximativ 3 secunde pe butonul „START/STOP”, dacă doriți să forțați oprirea motorului, apoi contactați un dealer PEUGEOT sau un Service autorizat.

Telecomandă nerecunoscută



Dacă telecomanda nu mai este în zona de recunoaștere când închideți o ușă, sau în momentul solicitării de oprire a motorului (ulterior), un mesaj apare pe tabloul de bord.

Protecția antifurt

Sistem electronic de imobilizare a motorului

Cheile conțin un cip electronic ce are un cod secret. La cuplarea contactului, codul trebuie să fie recunoscut, pentru ca pornirea să fie posibilă.

Acest sistem electronic de imobilizare blochează sistemul de control al motorului la câteva secunde după ce a fost decuplat contactul și împiedică pornirea vehiculului prin efracție.

Dacă sistemul nu funcționează, sunteți avertizați printr-un mesaj pe ecranul tabloului de bord.

În acest caz, vehiculul nu va porni; dacă este necesar, contactați rețeaua PEUGEOT.

- ! Din motive de siguranță și pentru a evita furtul, nu lăsați niciodată cheia electronică în vehicul, chiar dacă sunteți în apropierea lui.
Se recomandă păstrarea cheii la dvs.

Frâna de staționare

Acționare

- ☞ Cu piciorul pe pedala de frână, trageți maneta frânei de staționare pentru a imobiliza vehiculul.

Eliberare pe teren orizontal

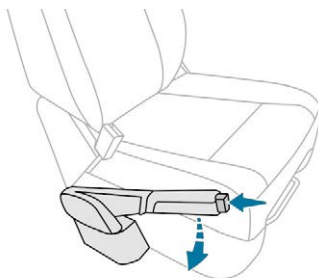

- ☞ Cu pedala de frână apăsată, trageți ușor maneta frânei de staționare, apăsați butonul de deblocare, apoi coborâți maneta până la capăt.



Când vehiculul se află în mișcare, aprinderea acestui martor, însoțită de un semnal sonor și de un mesaj, indică faptul că frâna a rămas acționată sau este eliberată incomplet.

- ! La parcare pe o pantă mai mult sau mai puțin accentuată, cu vehiculul încărcat, virați roțile către trotuar pentru a le bloca, apoi acționați frâna de parcare.

- ! Apăsarea pedalei de frână facilitează acționarea/eliberarea frânei de staționare manuale.

- ! Dacă vehiculul este echipat cu cutie de viteze manuală, cuplați o treaptă și apoi decuplați contactul.

- ! Dacă vehiculul este echipat cu cutie de viteze automată, plasați selectorul de viteze în poziția **P**, apoi decuplați contactul.

- ! Dacă vehiculul este echipat cu cutie de viteze electronică, plasați selectorul de viteze în poziția **A**, apoi decuplați contactul.

Asistență la pornirea în rampă

Sistemul menține vehiculul imobilizat un interval scurt de timp (aproximativ 2 secunde) la pornirea în rampă, pentru a vă oferi timpul necesar să mutați piciorul de pe pedala de frână pe cea de accelerație.

Această funcție nu este activă decât dacă:

- vehiculul a fost complet imobilizat cu piciorul pe pedala de frână,
- portiera șoferului este închisă.

Funcția de asistare la pornirea în rampă nu poate fi dezactivată.

! Nu ieșiți din vehicul cât timp acesta este menținut de sistemul de asistență la pornirea în rampă.

Dacă trebuie să părăsiți vehiculul, motorul fiind pornit, acționați manual frâna de staționare, apoi verificați dacă marotorul frânei de staționare este aprins.

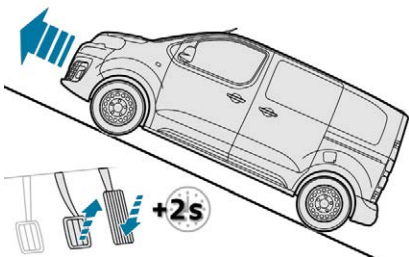

În rampă, când vehiculul este oprit, acesta va opri scurt rularea înapoi a vehiculului în momentul în care eliberați pedala de frână.

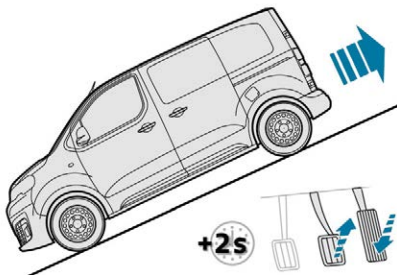

În pantă, când vehiculul este oprit și după cuplarea marșarierului, vehiculul este menținut scurt timp imediat ce eliberați pedala de frână.

! Dacă vehiculul este echipat cu o cutie de viteze automată și trebuie să porniți pe o pantă foarte înclinată (ascendentă sau descendentă), cu un vehicul încărcat, **apăsăți pedala de frână**, selectați poziția **D**, eliberați frâna de staționare, apoi eliberați pedala de frână.

- ☞ În cazul unui vehicul echipat cu o cutie de viteze manuală: deplasați maneta de selectare a vitezelor în prima treaptă de viteză sau în punctul neutru.
- ☞ În cazul unui vehicul echipat cu o cutie de viteze automată, deplasați maneta de selectare a vitezelor în poziția **D** sau alegeți modul de funcționare manuală **M**.
- ☞ În cazul unui vehicul echipat cu o cutie de viteze pilotată: deplasați maneta de selectare a vitezelor în poziția **A** sau **M**.

Defecțiune



În caz de defecțiune a sistemului, se aprinde acest maror de avertizare însoțit de un mesaj. Contactați un dealer PEUGEOT sau un Service autorizat pentru verificarea sistemului cât mai curând posibil.

Cutie manuală cu 5 trepte

Cuplarea marșarierului

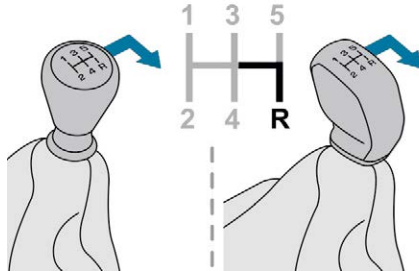

- ☞ Apăsați pedala de ambreiaj la maximum și aduceți maneta schimbătorului de viteze la punctul mort.
- ☞ Împingeți maneta de viteze spre dreapta, apoi spre înapoi.

! Cuplați marșarierul numai cu vehiculul oprit și cu motorul la ralanti.

- i** Din motive de siguranță și pentru a ușura pornirea motorului:
- selectați întotdeauna punctul mort,
 - apăsați pedala de ambreiaj.

Cutie manuală cu 6 trepte

Cuplarea treptei a 5-a sau a 6-a

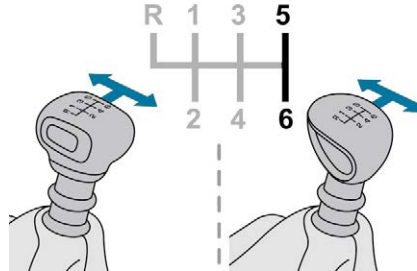

- ☞ Deplasați maneta complet spre dreapta pentru a cupla treapta a 5-a sau a 6-a de viteză.

! Nerespectarea acestei prevederi poate deteriora definitiv cutia de viteze (cuplarea treptei a 3-a sau a 4-a din eroare).

Cuplarea mersului înapoi

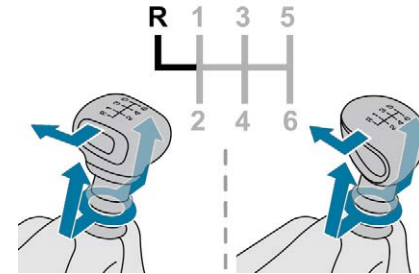

- ☞ Ridicați inelul de sub nuca manetei și împingeți schimbătorul de viteze spre stânga, apoi înainte.

! Cuplați mersul înapoi numai cu vehiculul oprit și motorul la ralanti.

- i** Din motive de siguranță și pentru a ușura pornirea motorului:
- selectați întotdeauna punctul mort,
 - apăsați pedala de ambreiaj.

Indicator de schimbare a treptei

Acest sistem reduce consumul de carburant, recomandând treapta de viteză adecvată. În funcție de situație și de echiparea vehiculului, sistemul vă poate recomanda să săriți una sau mai multe trepte de viteză. Puteți urma această indicație fără a trece prin treptele intermediare.



La unele versiuni Diesel BlueHDi cu cutie de viteze manuală, este posibil ca sistemul să vă propună să treceți la punctul mort (**N** apare pe tabloul de bord), pentru a permite motorului să treacă în stare de veghe (modul STOP al sistemului Stop & Start), în unele condiții de conducere.

! **Recomandările privind cuplarea unei trepte au doar un caracter opțional. Practic, configurația drumului, densitatea traficului și siguranța rămân elementele determinante în alegerea treptei optime.**

Sistemul indicator de schimbare a treptei nu înlocuiește atenția șoferului.

Exemplu:

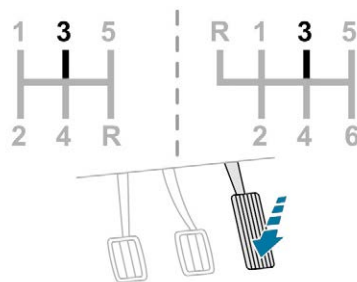

- Sunteți în treapta a treia.
- Apăsați pedala de accelerație.

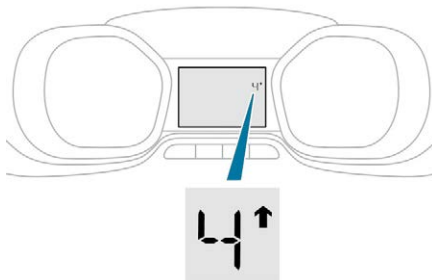

- Sistemul poate să vă propună să cuplați o treaptă superioară.

Informația apare pe tabloul de bord, sub forma unei săgeți.

În cazul cutiilor de viteze manuale, săgeata poate fi însoțită de numărul treptei propuse.

i Sistemul adaptează recomandarea de schimbare a treptei în funcție de condițiile de rulare (pantă, încărcare etc.) și de solicitările șoferului (putere, accelerație, frânare etc.).

Sistemul nu vă va propune niciodată:

- să cuplați prima treaptă,
- să cuplați marșarierul.

i Această funcție nu fi dezactivată.

Cutie de viteze automată

Cutie de viteze automată cu șase trepte, care oferă, la alegere, confortul automatizării sau schimbarea manuală a vitezelor.

Sunt propuse două moduri de conducere:

- funcționare **automată**, pentru controlul electronic al vitezelor, din cutie,
- funcționarea **manuală** pentru schimbarea secvențială a treptelor de către șofer.

În modul automat, treapta de viteză se poate schimba manual oricând folosind comenzile de pe volan, de exemplu pentru a efectua o depășire.

Selector de viteze

! Pentru a roti selectorul în deplină siguranță, se recomandă ținerea piciorului pe pedala de frână.

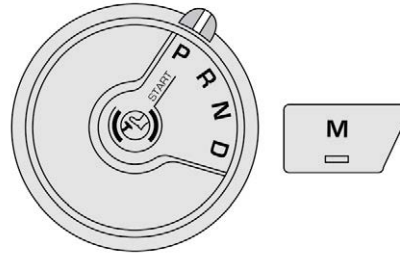

- P.** Parcare.
 - ☞ Cu piciorul pe frână, rotiți selectorul în această poziție pentru a parca sau porni.
- R.** Marșarier.
 - ☞ Rotiți selectorul în această poziție.
- N.** Neutru.
 - ☞ Rotiți selectorul în această poziție pentru a porni.
- D.** Funcționare automată.
 - ☞ Rotiți selectorul în această poziție.
- M.** Funcționare manuală, cu schimbarea secvențială a treptelor.
 - ☞ Cu selectorul în poziția **D**, apăsați acest buton, apoi folosiți comenzile de pe volan pentru a schimba treapta.

i Poziția **N** poate fi folosită în ambuteiaje sau la spălătorie.

Comenzi pe volan

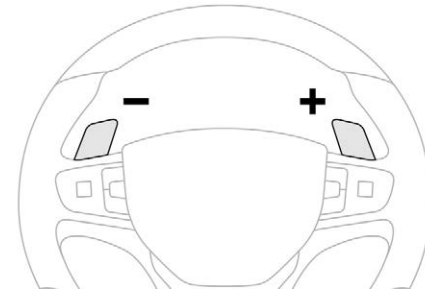

- ☞ Trageți către dvs. comanda din partea dreaptă „+” pentru a cupla treapta superioară.
- ☞ Trageți către dvs. comanda din partea stângă „-” pentru a cupla treapta inferioară.

i Comenzile de pe volan nu permit selectarea punctului mort și nici cuplarea sau decuplarea marșarierului.

Afișaje pe tabloul de bord

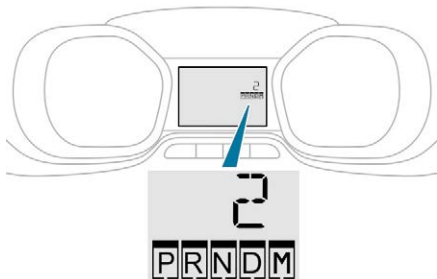

Când deplasați selectorul sau apăsați pe butonul **M**, matorul corespunzător se afișează pe tabloul de bord.

- P.** Parcare
- R.** Marșarier
- N.** Punct neutru
- D.** Drive (funcționare automată)
- M.** Manuală
- 1 la 6.** Treaptă cuplată
- Valoare invalidă



☞ Dacă mesajul „**Picior pe frână**” apare pe tabloul de bord, trebuie să apăsați până la fund pedala de frână.

Pornirea vehiculului

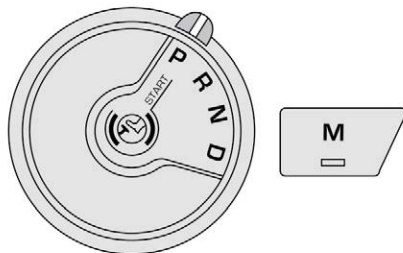

☞ Cu piciorul pe frână, selectați poziția **P**.

☞ Porniți motorul.

În cazul în care condițiile nu sunt îndeplinite, se aude un semnal sonor însoțit de un mesaj pe afișajul din tabloul de bord.

- ☞ Eliberați frâna de staționare.
- ☞ Selectați poziția **R**, **N** sau **D**.

! Dacă trebuie să porniți pe o pantă foarte înclinată, cu un vehicul încărcat, **apăsați pedala de frână**, selectați poziția **D**, eliberați frâna de parcare, apoi eliberați pedala de frână.

☞ Eliberați treptat pedala de frână.

Vehiculul se pune în mișcare imediat.

i Dacă pe tabloul de bord se afișează **P** când selectorul este în altă poziție, aduceți selectorul în poziția **P** pentru a putea porni.
Dacă în timpul mersului, din neatenție treceți selectorul în poziția **N**, lăsați motorul la ralanti și apoi selectați poziția **D** înainte de a accelera.

! Dacă se selectează poziția **R**, **D** sau **M** când motorul funcționează la ralanti, cu frânele decuplate, vehiculul se deplasează chiar fără a apăsa pedala de accelerație. Nu lăsați niciodată copiii nesupravegheați în interiorul vehiculului.
Din motive de siguranță, nu părăsiți niciodată vehiculul fără a lua cheia sau telecomanda cu dvs., chiar pentru scurt timp.
În cazul efectuării unor operații de întreținere, cu motorul pornit, acționați frâna de staționare și selectați poziția **P**.

! Dacă vehiculul este echipat cu cutie de viteze automată, nu încercați niciodată să porniți motorul prin împingerea vehiculului.

Funcționare automată

D  Selectați poziția **D** pentru cuplarea **automată** a celor șase trepte.

Cutie de viteze funcționează în acest caz în mod autoadaptiv, fără intervenția șoferului. Ea selectează în permanență treapta de viteză cea mai bine adaptată la stilul de condus, la configurația drumului și la sarcina vehiculului.



Pentru a obține accelerație maximă fără a atinge selectorul, apăsați până la capăt pedala de accelerație (kick-down). Cutia de viteze trece automat într-o viteză inferioară sau menține treapta selectată până la turația maximă a motorului.

La frânare, cutia de viteze trece automat într-o treaptă inferioară, pentru a asigura o frână de motor eficientă.

Pentru mai multă siguranță, cutia de viteze nu comută într-o treaptă superioară, dacă eliberați brusc pedala de accelerație.

! Nu selectați niciodată poziția **N** când vehiculul este în mișcare. Nu selectați niciodată pozițiile **P** sau **R**, cât timp vehiculul nu este imobilizat complet.

Cuplare temporară manuală a vitezelor

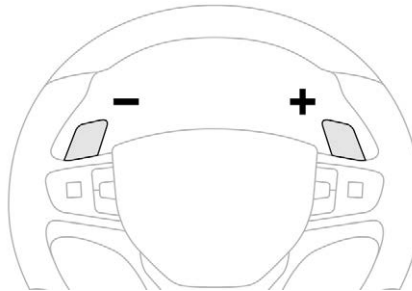

Puteți relua temporar controlul schimbării vitezelor, utilizând butoanele „+” și „-” de pe volan. Dacă turația motorului o permite, cererea de schimbare a treptei este luată în considerare.

Această funcție permite anticiparea unor situații, cum ar fi depășirea unui alt vehicul sau apropierea de un viraj.

După câteva momente fără nicio acțiune asupra comenzilor, cutia de viteze gestionează din nou schimbarea treptelor de viteză în mod automat.

Funcția de tracțiune autonomă (rulare fără accelerație)

Această funcție permite manevrarea vehiculului la viteză redusă (manevra de parcare, ambuteiaje etc.).

Când motorul este la turația de ralanti, frâna de staționare este eliberată și este selectată una din pozițiile **D**, **M** sau **R**, **vehiculul se deplasează** la ridicarea piciorului de pe pedala de frână (chiar și fără acționarea accelerației).

! Ca măsură de siguranță (copii la bord), nu părăsiți vehiculul cu motorul pornit și deschiderile vehiculului blocate.

Utilizare manuală

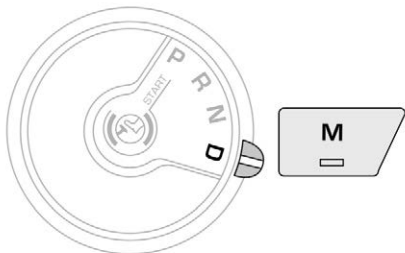

- ☞ Având selectorul în poziția **D**, apăsați butonul **M** pentru cuplarea **secvențială** a celor șase trepte.

Martorul butonului se aprinde.

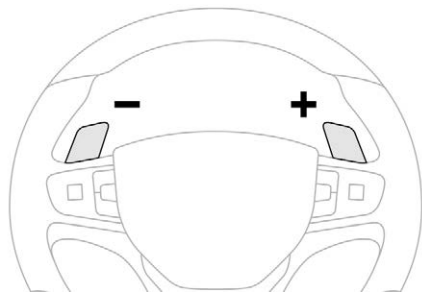

- ☞ Acționați butoanele „+” sau „-” de pe volan.



Pe tabloul de bord apare **M** și treptele cuplate succesiv.



- ☞ Revenirea la funcționarea automată este posibilă în orice moment, apăsând din nou pe butonul **M**.

Martorul luminos al butonului se stinge.

- i** În modul manual, nu este necesară eliberarea pedalei de accelerație la schimbarea treptelor de viteze.

- i** Trecerea de la o treaptă la alta se face numai dacă acest lucru este permis de viteza vehiculului și regimul motorului.

- i** La turații prea mici sau prea mari, treapta de viteză selectată se afișează intermitent timp de câteva secunde, apoi apare treapta efectiv cuplată. Când vehiculul staționează sau se deplasează foarte încet, cutia de viteze selectează automat viteza **M1**.

- i** Pentru a proteja frânele la coborârea unei pante lungi, utilizați frâna de motor pentru a reduce viteza (retrogradați sau cuplați o treaptă inferioară). Utilizarea pedalei de frână timp îndelungat poate duce la supraîncălzirea frânelor, cu riscul de a le deteriora sau de a face inoperant sistemul de frânare. Nu utilizați frânele decât în caz de necesitate, pentru a încetini sau pentru a opri vehiculul.

- i** În funcție de configurația drumului (de exemplu: drum de munte), este de preferat să utilizați funcționarea manuală. În funcționarea automată, este posibil ca sistemul să nu se poată adapta și nu permite utilizarea frânei de motor.

Valoare incorectă în timpul funcționării manuale



Acest simbol se afișează dacă o treaptă a fost cuplată incorect (selectorul de viteze se află între două poziții).

- ☞ Plasați „corect” selectorul pe o anumită poziție.

Oprirea vehiculului

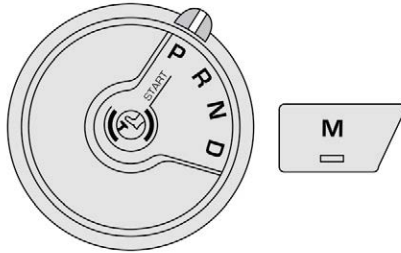

Înainte de a opri motorul, selectați poziția **P**, apoi acționați frâna de parcare pentru a imobiliza vehiculul.

i La trecerea către poziția **P** poate fi resimțit un punct de rezistență.

Dacă selectorul nu este în poziția **P**, la deschiderea ușii șoferului sau timp de aproximativ 45 de secunde după decuplarea contactului, se aude un semnal sonor și apare un mesaj.

☞ Aduceți selectorul de viteze din nou în poziția **P**; semnalul sonor se întrerupe și mesajul dispare.

! În cazul unei pante accentuate, cu vehiculul încărcat, **apăsăți pedala de frână**, selectați poziția **P**, acționați frâna de parcare, apoi eliberați pedala de frână.

! În orice situație, asigurați-vă că selectorul este în poziția **P** înainte de a părăsi vehiculul.

Defecțiune

Când contactul este cuplat, un mesaj apare pe afișajul tabloului de bord indicând o defecțiune a cutiei de viteze.

În acest caz, cutia trece în modul de funcționare de urgență, blocându-se în viteza a III-a. Puteți simți un șoc puternic la trecerea din **P** în **R** și din **N** în **R**. Șocul nu pune în pericol cutia de viteze.

Nu depășiți viteza de 100 km/h în limitele reglementărilor locale.

Apelați la un dealer PEUGEOT sau la un Service autorizat pentru a efectua o verificare.

! Riscați să deteriorați cutia de viteze:

- dacă apăsați în același timp pe pedalele de accelerație și de frână (frâna sau accelerația trebuie efectuate numai cu piciorul drept),
- dacă forțați, în caz de pană a bateriei, trecerea selectorului din poziția **P** în oricare alta.



Pentru a limita consumul de carburant pe timpul unei staționări prelungite cu motorul pornit (ambuteiaj, etc.), poziționați selectorul de viteze în **N** și acționați frâna de staționare.

! Dacă vehiculul este echipat cu cutie de viteze automată, nu încercați niciodată să porniți motorul prin împingerea vehiculului.

Cutie de viteze pilotată

Cutie de viteze pilotată, care oferă, la alegere, confortul schimbării complet automate sau schimbarea manuală a treptelor de viteză.

Aveți la dispoziție două moduri de conducere:

- modul **automat**, pentru gestionarea automată a schimbării treptelor de viteză de către cutia de viteze, fără a necesita intervenția șoferului,
- modul **manual**, pentru schimbarea secvențială a treptelor de viteză de către șofer, folosind comenzile de pe volan.

În modul automat, este posibilă oricând preluarea schimbării manuale a treptelor de viteză.

Selector de viteze

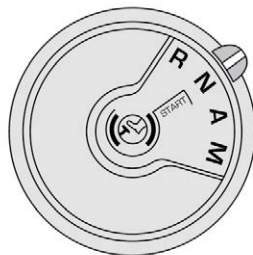

- R.** Marșarier.
 - ☞ Rotiți selectorul în această poziție.
- N.** Neutru.
 - ☞ Cu piciorul pe frână, rotiți selectorul în această poziție pentru a porni.
- A.** Funcționare automată.
 - ☞ Rotiți selectorul în această poziție.
- M.** Funcționare manuală, cu schimbarea secvențială a treptelor.
 - ☞ Rotiți selectorul în această poziție, apoi utilizați comenzile din spatele volanului pentru a schimba vitezele.

! Pentru a roti selectorul în deplină siguranță, se recomandă ținerea piciorului pe pedala de frână.

Comenzi pe volan

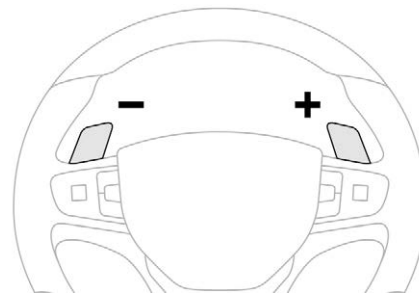

- ☞ Trageți către dvs. comanda din partea dreaptă „+” pentru a cupla treapta superioară.
- ☞ Trageți către dvs. comanda din partea stângă „-” pentru a cupla treapta inferioară.

i Comenzile de la volan nu permit selectarea punctului mort și nici cuplarea sau decuplarea mersului înapoi.

Afișaje de pe tabloul de bord

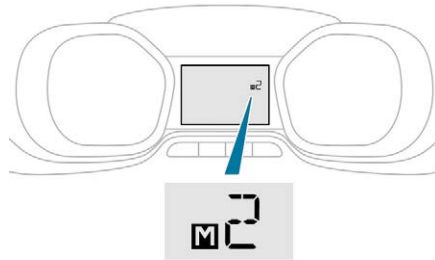

La deplasarea selectorului, marorul corespunzător poziției se afișează pe tabloul de bord.

- R.** Mers înapoi
- N.** Punct mort/Neutru
- AUTO sau A.** Funcționare automată
- M.** Manuală
- 1 la 6.** Treaptă cuplată
- Valoare invalidă

Pornirea vehiculului

- ☞ Selectați poziția **N**.
- ☞ Apăsați pedala de frână ferm.
- ☞ Porniți motorul.



N apare pe afișajul din tabloul de bord.

i Dacă motorul nu pornește:

Dacă **N** clipește pe tabloul de bord, însoțit de un semnal sonor și de un mesaj, deplasați selectorul de viteze în poziția **A**, apoi în poziția **N**.



Dacă marorul **Picior pe frână** se aprinde pe tabloul de bord, însoțit de un semnal sonor și de mesajul „Picior pe frână”, apăsați mai puternic pedala de frână.

- ☞ Selectați funcționarea automată (poziția **A**), funcționarea manuală (poziția **M**) ori mersul înapoi (poziția **R**).
- ☞ Eliberați frâna de staționare.
- ☞ Eliberați progresiv pedala de frână. Vehiculul va începe să se deplaseze imediat.

Funcționare automată

- ☞ După pornirea vehiculului, selectați poziția **A** pentru cuplarea automata a treptelor



AUTO și treapta cuplata sunt afișate pe tabloul de bord.

Cutia de viteze funcționează în acest caz în mod autoadaptiv, fără intervenția șoferului. Acesta selectează continuu cea mai bună treaptă, adaptată următorilor parametri:

- stilul de conducere,
- profilul drumului.

i



Pentru a obține o accelerație optimă, de exemplu la depășirea unui alt vehicul, apăsați pedala de accelerație ferm și depășiți punctul de rezistență.

Cuplare temporară manuală a vitezelor

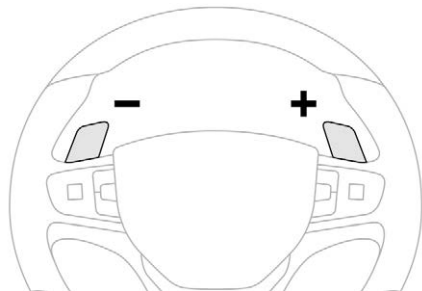

Puteți prelua **temporar** controlul schimbării manuale a treptelor de viteză, utilizând comenzile de la volan „+” și „-”. Dacă viteza motorului o permite, se realizează schimbarea treptei de viteză.

Această funcție permite anticiparea unor situații, cum ar fi depășirea unui alt vehicul sau apropierea de un viraj.

După câteva momente fără nicio acțiune asupra comenzilor, cutia de viteze gestionează din nou schimbarea treptelor de viteză în mod automat.

Funcționare manuală

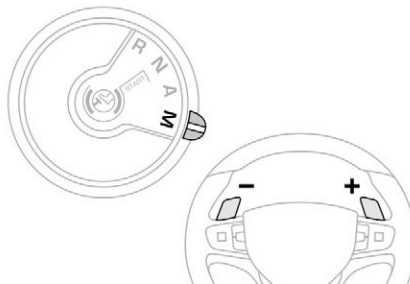

- ☞ După pornirea vehiculului, selectați poziția **M** pentru schimbarea **secvențială** a treptelor
- ☞ Acționați comenzile de la volan „+” sau „-”.



AUTO dispare și treptele cuplate sunt afișate succesiv pe tabloul de bord.

- i** Schimbarea treptei se realizează numai dacă viteza vehiculului și turația motorului permit acest lucru; în caz contrar, cutia de viteze funcționează temporar în modul automat.

i Nu este necesar să eliberați pedala de accelerație în timpul schimbării treptelor de viteză.

În cazul unei frânări sau a unei încetiniri, cutia de viteze trece în mod automat într-o treaptă inferioară, pentru a permite relansarea vehiculului cu viteza adecvată.

! În caz de accelerare puternică, viteza superioară nu va fi cuplată decât dacă conducătorul va acționa comenzile din spatele volanului.

Cu vehiculul în mers, nu selectați niciodată punctul mort **N**.

Cuplați mersul înapoi **R**, numai cu vehiculul imobilizat cu piciorul pe frână.

Marșarier

Pentru a cupla mersul înapoi, vehiculul trebuie să fie imobilizat cu piciorul pe frână.



☞ **Selectați poziția R.**

La cuplarea mersului înapoi, se aude un semnal sonor.

i La viteză redusă, dacă este solicitată cuplarea mersului înapoi, mardorul **N** se va aprinde intermitent, iar cutia de viteze va trece automat la punctul mort. Pentru a trece la mersul înapoi, cu piciorul pe pedala de frână, deplasați selectorul la **N** și apoi la **R**.

Oprirea vehiculului



Înainte de a opri motorul, puteți:

- să treceți maneta în poziția **N** pentru a cupla cutia în punctul mort,
- sau
- să lăsați o treapta cuplată; în acest caz, vehiculul nu va putea fi deplasat.

În ambele cazuri este imperativă acționarea frânei de parcare pentru a imobiliza vehiculul.

! În caz de imobilizare a vehiculului cu motorul pornit, este imperativ să aduceți selectorul la punctul mort **N**. Înainte de orice intervenție în compartimentul motorului, verificați dacă selectorul de viteze este la punctul mort **N** și dacă frâna de parcare este acționată.

Defecțiune

Cu contactul cuplat, clipirea mardorului **A** sau **AUTO**, însoțită de un semnal sonor și de un mesaj, indică o disfuncție la cutia de viteze. Apelați la un dealer PEUGEOT sau la un Service autorizat pentru a efectua o verificare.

! În timp ce porniți motorul, trebuie să țineți piciorul pe pedala de frână. În toate cazurile de staționare, este imperativă acționarea frânei de parcare pentru imobilizarea vehiculului.

Stop & Start

Sistemul Stop & Start trece temporar motorul în stare de veghe – mod STOP – pe durata fazelor de oprire din circulație (semafoare, ambuteiaje etc.). Motorul pornește din nou automat – mod START – imediat ce doriți să reporniți.

Repornirea se face instantaneu, rapid și în liniște.

Perfect adaptat utilizării urbane, sistemul Stop & Start permite reducerea consumului de carburant, a emisiilor de gaze poluante și a nivelului sonor la oprire.

Trecerea motorului în modul STOP

i Pentru confort, în timpul manevrelor de parcare, modul STOP este indisponibil timp de câteva secunde după decuplarea mersului înapoi.

Sistemul Stop & Start nu influențează funcțiile vehiculului, cum ar fi frânarea, direcția asistată etc.

Este posibil să simțiți un ușor decalaj între oprirea vehiculului și oprirea motorului.

! Nu alimentați niciodată cu carburant când motorul este în mod STOP; este obligatoriu să decuplați contactul.

Dacă vehiculul are **cutie de viteze manuală**, iar viteza acestuia este sub 20 km/h sau este oprit (în funcție de motor), marmorul Stop & Start se aprinde pe tabloul de bord și motorul trece automat în stare de veghe atunci când introduceți maneta de viteze în punctul neutru și eliberați pedala de ambreiaj.

Dacă vehiculul are **cutie de viteze automată** și se oprește, marmorul Stop & Start se aprinde pe tabloul de bord și motorul trece automat în stare de veghe când apăsați pedala de frână sau treceți selectorul de viteze în poziția **N**.

Dacă vehiculul are **cutie de viteze automată**, iar viteza acestuia este sub 8 km/h, marmorul Stop & Start se aprinde pe tabloul de bord și motorul trece automat în stare de veghe atunci când apăsați pedala de frână sau introduceți maneta de viteze în poziția **N**.

Contor de timp Stop & Start



(minute/secunde sau ore/minute)

sau



Dacă vehiculul este echipat cu Stop & Start, un contor de timp însumează duratele petrecute în modul STOP de-a lungul traseului. Acesta revine la zero la fiecare cuplare a contactului.

Cazuri particulare: Modul STOP nu este disponibil

Modul STOP nu se activează în unele condiții temporare (exemple: încărcare baterie, temperatură motor, asistare la frânare, temperatura exterioară) pentru a asigura funcționarea corectă a sistemului și în principal când:

- vehiculul se află pe o suprafață puternic înclinată (urcarea rampelor sau coborârea pantelor),
- portiera șoferului este deschisă,
- o ușă laterală culisantă este deschisă,
- centura de siguranță a șoferului nu este atașată,
- viteza vehiculului nu a depășit 10 km/h de la ultima pornire a motorului de către șofer,
- frâna de staționare electrică este acționată sau în curs de acționare,
- motorul este necesar pentru menținerea confortului termic în habitacul,
- dezaburirea este activă.



În acest caz, martorul clipește câteva secunde, apoi se stinge.

Această funcționare este perfect normală.



Trecerea motorului în modul START

Dacă vehiculul are **cutie de viteze manuală**, martorul Stop & Start se stinge pe tabloul de bord și motorul repornește automat la apăsarea **completă** a pedalei de ambreiaj.

În cazul unei **cutii de viteze automate**, martorul de avertizare Stop & Start se stinge, iar motorul repornește automat atunci când:

- eliberați pedala de frână, cu selectorul de viteze în poziția **D** sau **M**,
- selectorul de viteze este în poziția **N**, pedala de frână este eliberată și treceți selectorul de viteze în poziția **D** sau **M**,
- cuplați treapta de marșarier.

În cazul unei **cutii de viteze automate**, martorul de avertizare Stop & Start se stinge, iar motorul repornește automat atunci când:

- eliberați pedala de frână cu selectorul de viteze în poziția **A** sau **M**,
- selectorul de viteze este în poziția **N** și pedala de frână eliberată, apoi deplasați selectorul de viteze în poziția **A** sau **M**,
- cuplați treapta de marșarier.

Cazuri particulare: modul START se activează automat

Modul START se declanșează automat în unele condiții punctuale (exemple: încărcare baterie, temperatura motorului, asistare la frânare, reglare climatizare) care împiedică asigurarea controlului sistemului și în principal când:

- deschideți portiera șoferului,
- deschideți o ușă laterală culisantă,
- decuplați centura de siguranță a șoferului,
- viteza vehiculului depășește 25 km/h sau 3 km/h (în funcție de motor) cu o cutie de viteze manuală,
- viteza vehiculului depășește 3 km/h cu o cutie de viteze automată.



În acest caz, martorul clipește câteva secunde, apoi se stinge.

Această funcționare este perfect normală.

Dezactivare/activare Cu / Fără sistem audio

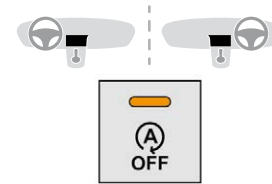

Pentru dezactivarea sistemului:



- ☞ Apăsați pe acest buton; martorul lui se aprinde, sistemul este dezactivat.

Pentru activarea sistemului:



- ☞ Apăsați pe acest buton; martorul lui se stinge, sistemul este activat.

6

Prin intermediul ecranului tactil



În meniul „**Iluminat de conducere/Vehicul**”, activați/dezactivați „**Sistem Stop and Start**”.

! Dacă dezactivarea sistemului a fost efectuată în modul STOP, motorul repornește imediat.

- ! Sistemul se reactivează automat de fiecare dată când șoferul pornește motorul.

! Deschiderea capotei motorului



Înainte de orice intervenție în compartimentul motorului, dezactivați sistemul Stop & Start pentru a evita orice risc de rănire asociat unei declanșări automate a modului START.

! Conducerea pe un drum inundat

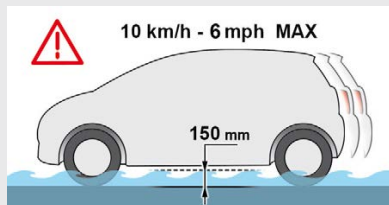

Înainte de a pătrunde într-o zonă inundată, se recomandă insistent dezactivarea sistemului Stop & Start.
Pentru mai multe **Recomandări de conducere**, în special pe drumuri inundate, consultați secțiunea corespunzătoare.

Eroare de funcționare

În funcție de echiparea vehiculului:



În cazul defectării sistemului, acest mator luminos clipește intermitent pe tabloul de bord.



Matorul acestui buton clipește și un mesaj este afișat, însoțit de un semnal sonor.

Apelați la un dealer PEUGEOT sau la un Service autorizat pentru a efectua o verificare. Dacă apare o eroare în modul STOP, este posibil ca vehiculul să se oprească. Toți matorii de pe tabloul de bord se aprind. În funcție de versiune, un mesaj de avertizare se poate afișa pentru a solicita deplasarea selectorului de viteze în poziția **N** și apăsarea pedalei de frână. Cu vehiculul oprit, decuplați contactul, apoi porniți motorul din nou.

Afișaj în câmpul de vedere

Sistemul proiectează un ansamblu de informații pe o lamelă fumurie, aflată în câmpul vizual al șoferului, pentru ca acesta să-și păstreze privirea îndreptată spre drum.

Informații afișate

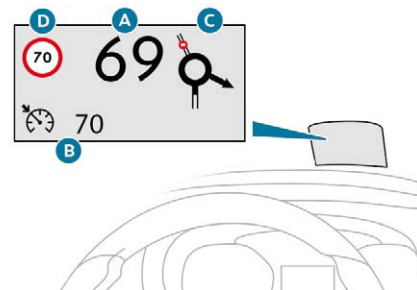

Din momentul activării, informațiile grupate pe afișajul frontal sunt:

- Viteza vehiculului.
- Informațiile reglatorului/limitatorului de viteză.
- Dacă vehiculul este echipat, informațiile referitoare la distanța inter-vehicule, avertizările de frânare automată de urgență și informațiile de navigație.
- Dacă vehiculul este echipat, informațiile referitoare la limitarea de viteză.

i Pentru mai multe informații privind **Navigația**, consultați secțiunea „Echipament audio și telematică”.

Butoane

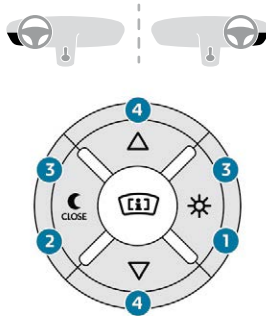

1. Aprins.
2. Oprire (apăsare lungă).
3. Reglarea luminozității.
4. Reglare pe înălțime a afișajului.

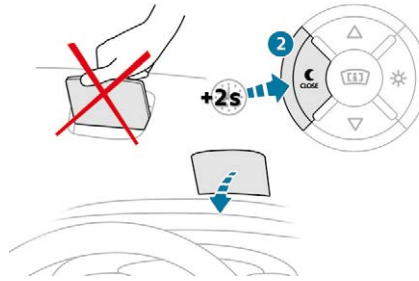

Activare/Dezactivare

e Cu motorul pornit, apăsați butonul **1** pentru a activa sistemul și ieșirea lamei.



e Apăsați continuu pe butonul **2**, pentru a dezactiva sistemul și a ascunde lamela.

Starea activ/dezactivat a sistemului la oprirea motorului este păstrată la repornire.

Reglare pe înălțime

e Cu motorul pornit, ajustați înălțimea ecranului folosind butoanele **4**:

- de sus, pentru a deplasa ecranul în sus,
- de jos, pentru a deplasa ecranul în jos.

Reglarea luminozității

e Cu motorul pornit, reglați luminozitatea afișajului de informații folosind butonul **3**:

- pe „soare” pentru a crește luminozitatea,
- pe „lună” pentru a scădea luminozitatea.

! Pe loc sau în rulare, niciun obiect nu trebuie așezat în jurul lamelei (sau în cavitate) pentru a nu împiedica ieșirea lamelei și corecta sa funcționare.

i În unele condiții meteorologice extreme (ploaie și/sau zăpadă, soare puternic etc.) informațiile de pe ecran nu pot fi citite, sau vizualizarea poate fi perturbată temporar. Unele lentile de ochelari de soare pot incomoda citirea informațiilor. Pentru a curăța lamela, utilizați o lavetă curată, moale (de exemplu: o lavetă pentru ochelari sau o lavetă din microfibră). Nu utilizați o lavetă uscată sau abrazivă sau detergenți sau solvenți deoarece aceștia pot zgâria lamela sau pot deteriora stratul antireflexie.

i Acest sistem funcționează cu motorul pornit și își păstrează reglajele la decuplarea contactului.

Memorarea vitezelor

Această funcție permite ca valorile vitezei să fie memorate și apoi folosite la configurarea a două sisteme: limitatorul de viteză sau regulatorul de viteză.

Puteți să stocați maximum șase setări de viteză pentru fiecare sistem.

Programarea

Pragurile de viteză sunt parametrabile pe ecranul tactil.



- ☞ În meniul „**Iluminat de conducere/Vehicul**”, selectați „**Setare praguri de viteză**”.

- ☞ Selectați sistemul pentru care doriți să memorați noi setări de viteză:



- limitator de viteză

sau



- regulator de viteză.

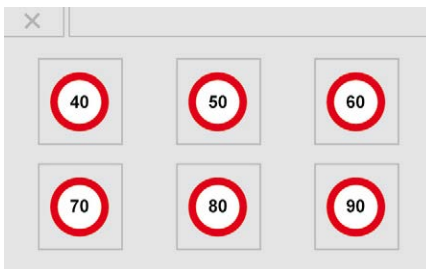

- ☞ Apăsați tasta corespunzătoare setării de viteză pe care doriți să o modificați.
- ☞ Introduceți valoarea nouă cu ajutorul tastaturii numerice și validați.
- ☞ Confirmați pentru a memora modificările și a ieși din meniul.

i MEM Rapelul vitezelor memorate se face prin apăsarea acestei taste.

Recunoașterea limitelor de viteză și a indicatoarelor

Acest sistem permite afișarea pe tabloul de bord a limitei de viteză detectate de camera video.

Limitele de viteză specifice, precum cele destinate vehiculelor grele, nu sunt afișate. Limita de viteză se actualizează pe tabloul de bord atunci când depășiți un indicator de limitare a vitezei destinat autoturismelor (vehicule ușoare).

! Unitatea de măsură a limitei de viteză (km/h sau mph) depinde de țara în care conduceți. Aceasta trebuie luată în considerare pentru respectarea vitezei maxime admise. Pentru ca sistemul să funcționeze corect atunci când intrați într-o altă țară, unitatea de măsură a vitezei afișate pe tabloul de bord trebuie să fie cea din țara în care vă aflați.

! Citirea automată a indicatoarelor rutiere reprezintă un sistem de asistare a conducerii și nu afișează întotdeauna corect limitele de viteză. Indicatoarele de limitare a vitezei întâlnite pe drum au întotdeauna prioritate față de valoarea afișată de sistem. Aceste sisteme nu pot înlocui în niciun caz vigilența șoferului. Șoferul trebuie să respecte codul rutier și să adapteze întotdeauna viteza la condițiile meteorologice și de circulație. Este posibil ca sistemul să nu afișeze limita de viteză dacă nu detectează niciun indicator într-o perioadă de durată prestabilă. Sistemul este conceput să detecteze indicatoare care respectă Convenția de la Viena privind semnalizarea rutieră.

i Pentru a nu împiedica funcționarea optimă a sistemului, curățați regulat zona din fața camerei video.

Principii



În funcție de echipare, sistemul ține cont de informațiile privind limitele de viteză din hărțile sistemului de navigație.

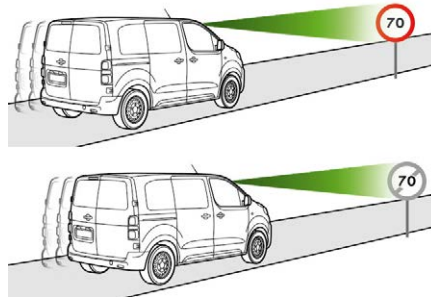

În funcție de echipare, cu ajutorul camerei video amplasate în partea superioară a parbrizului, acest sistem identifică și citește valorile de pe indicatoarele de limitare a vitezei și cu încetarea restricției privind limita de viteză.

În funcție de echipare, sistemul ține cont de camera video și de informațiile din hărțile sistemului de navigație.

i Pentru obținerea unei informații pertinente privind limita de viteză transmisă de sistemul de navigație, este necesară actualizarea în mod regulat a hărților vehiculului.

Afișaje pe tabloul de bord

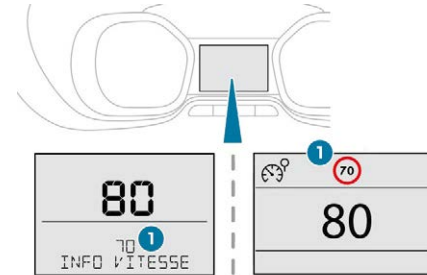

Afișaj frontal

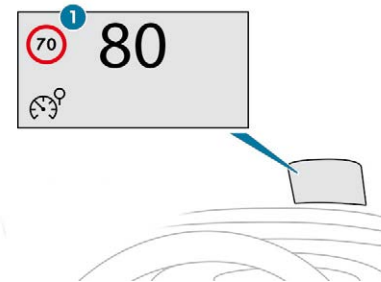

1. Indicație a limitei de viteză.

Afișarea vitezei

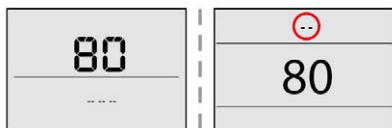

Sistemul este activ, dar nu identifică informații despre limita de viteză.

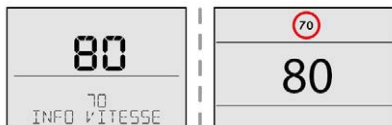

La identificarea unei informații privind limita de viteză, sistemul afișează valoarea.

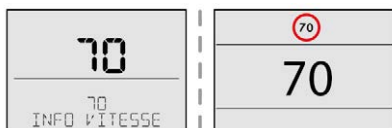

Dacă dorește, șoferul poate adapta viteza vehiculului în funcție de informațiile date de sistem.

Activare/dezactivare

Activarea sau dezactivarea funcției se face din meniul de configurare a vehiculului.

Cu sistem audio



În meniul „**Personalisation-configuration**”, activați/dezactivați „**Speed recommendation**”.

Prin intermediul ecranului tactil



În meniul „**Iluminat de conducere/Vehicul**”, activați/dezactivați „**Afișarea vitezei recomandate**”.

Limite de funcționare

Fiecare țară are propria legislație cu privire la limitele de viteză.

Sistemul nu ia în considerare limitele de viteză în următoarele cazuri:

- intemperii (ploaie, ninsoare),
- poluare atmosferică,
- remorcă, rulotă,
- rularea cu lanțuri antiderapante,
- repararea unui pneu cu kitul de depanare provizorie,
- șoferi începători.

Sistemul poate fi perturbat sau poate să nu funcționeze în următoarele situații:

- vizibilitate redusă (iluminat stradal necorespunzător, ninsoare, ploaie, ceață),
- indicatoare mascate (de alte vehicule, vegetație, zăpadă),
- indicatoare de limitare a vitezei neconforme cu standardul, deteriorate sau deformat.

i Curățați în mod regulat parbrizul din fața camerei video.

Memorarea vitezei de referință

Această funcție completează afișarea funcției de **Recunoaștere a limitei de viteză**.

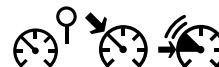

Șoferul poate alege să adapteze viteza de referință a vehiculului cu limita de viteză propusă apăsând pe butonul de memorare al comenzii limitatorului, regulatorului de viteză sau regulatorului de viteză adaptiv. Această valoare stabilită a vitezei suprascrie valoarea stabilită anterior de limitatorul de viteză și/sau de regulatorul de viteză.

i Pentru mai multe informații referitoare la **Limitatorul de viteză, Regulatorul de viteză sau Regulatorul de viteză adaptiv**, consultați rubricile corespunzătoare.

Comenzi de pe volan

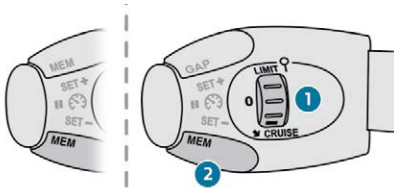

1. Selectarea modului limitator/regulator de viteză.
2. Memorarea unei viteze de referință.

Afișaje pe tabloul de bord

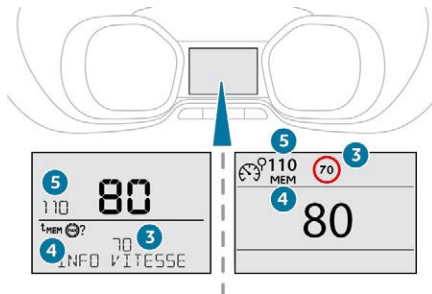

Afișaj frontal

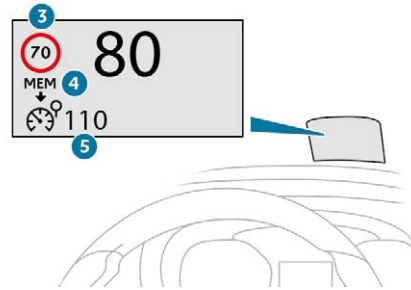

3. Indicație a limitei de viteză.
4. Memorarea vitezei.
5. Viteză de referință actuală.

Memorarea



☞ La pornirea limitatorului/regulatorului de viteză, sunt afișate informațiile corespunzătoare.

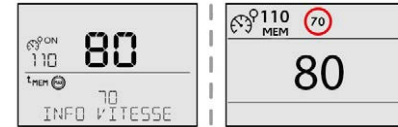

La detectarea unui indicator rutier, sistemul afișează limita de viteză și propune înregistrarea acesteia ca viteză de referință. „MEM” se aprinde intermitent timp de câteva secunde pe afișaj.



MEM ☞ Apăsați o dată pe acest buton pentru afișarea limitei de viteză propuse.



MEM ☞ Apăsați a doua oară pe acest buton pentru a confirma înregistrarea noii viteze de referință.

Limitator de viteză („LIMIT”)



Sistem care împiedică vehiculul să depășească viteza programată de către șofer.

După atingerea vitezei limită, o apăsare suplimentară a pedalei de accelerație nu are niciun efect.

i Valoarea vitezei este înregistrată odată cu decuplarea contactului.

i **GAP** Pentru mai multe informații referitoare la acest buton și la **Regulatorul de viteză adaptiv**, consultați rubrica corespunzătoare.

i **MEM** Pentru mai multe informații referitoare la **Memorarea vitezelor**, consultați secțiunea corespunzătoare.

i Pentru mai multe informații referitoare la **Recunoașterea limitei de viteză** și mai ales la memorarea acesteia, consultați rubrica corespunzătoare.

Comenzi de pe volan

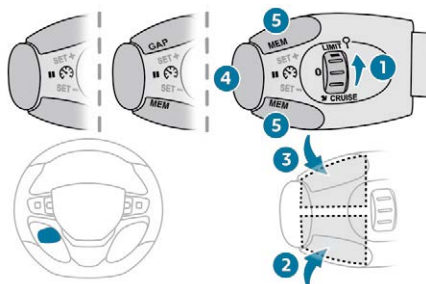

1. Selectează modul limitatorului de viteză.
2. Diminuarea vitezei programate.
3. Majorarea vitezei programate.
4. Pornirea/Pauza limitatorului.
5. Dacă vehiculul este echipat, afișarea listei de viteze memorate sau memorarea vitezei propuse prin recunoașterea limitei de viteză.

Afișaje pe tabloul de bord

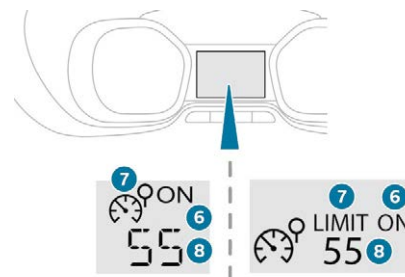

Afișaj frontal

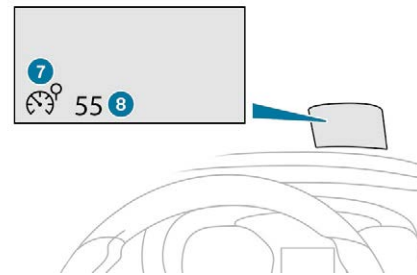

6. Indicator despre starea pornită/în pauză a limitatorului de viteză.
7. Modul selectat al limitatorului de viteză.
8. Valoarea vitezei de referință.

Pornire/trecere pe pauză

Pornirea limitatorului de viteză necesită o viteză programată de cel puțin 30 km/h.

Trecerea în pauză a limitatorului de viteză este obținută prin utilizarea butonului.

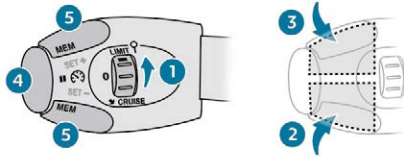

- ☞ Rotiți rola 1 în poziția LIMIT: selectarea modului limitator este realizată fără ca el să fie pus în funcțiune (Pauză).
- ☞ Porniți limitatorul printr-o apăsare pe butonul 4, dacă valoarea vitezei afișate vă convine (în mod implicit ultima viteză programată).
- ☞ Puteți opri momentan limitatorul, apăsând din nou butonul 4: afișajul confirmă oprirea (Pauză).

i O apăsare puternică pe pedala de accelerație, dincolo de punctul de rezistență, face ca vehiculul să depășească viteza programată.

Pentru a reveni la viteză programată, este suficient să eliberați pedala de accelerație până la atingerea din nou a limitei de viteză configurată.

Reglarea vitezei limită (de referință)

Pentru a seta viteza, limitatorul de viteză nu trebuie să fie pornit.

După ce ați selectat funcția, puteți modifica valoarea vitezei fie:

- cu ajutorul butoanelor 2 și 3, prin mărirea sau reducerea valorii afișate a vitezei:
 - ☞ prin apăsări succesive de scurtă durată, pentru a modifica valoarea cu + sau - 1 km/h,
 - ☞ printr-o apăsare prelungită, pentru a modifica cu pași de + sau - 5 km/h.

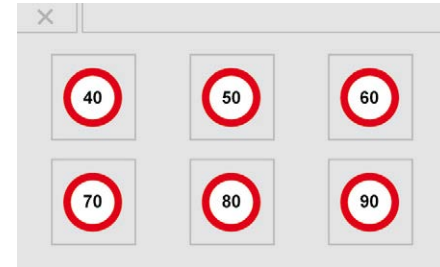

- printr-o apăsare pe tasta 5, dacă vehiculul este echipat cu funcția de memorare a vitezelor:
 - ☞ cele șase viteze memorate sunt afișate pe ecranul tactil,
 - ☞ prin apăsarea butonului corespunzător pragului de viteză pe care l-ați ales.
- Valoarea va fi afișată imediat pe tabloul de bord
Ecranul de selectare se închide după câteva momente.

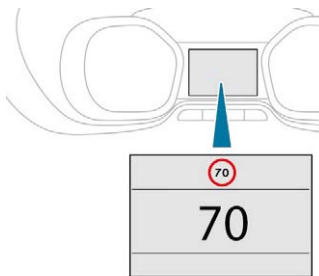

- printr-o apăsare a butonului 5, dacă vehiculul este echipat cu funcția de recunoaștere a limitei de viteză:
 - ☞ viteza ce trebuie memorată se afișează pe tabloul de bord,
 - ☞ apăsați **din nou** pe butonul 5 pentru a salva viteza.

Valoarea va fi afișată imediat pe tabloul de bord.

i MEM Pentru mai multe informații privind **Recunoașterea limitei de viteză**, consultați secțiunea corespunzătoare.

Depășirea temporară a vitezei

- ☞ Apăsați **cu putere** pedala de accelerație și depășiți **punctul de rezistență**, pentru a depăși pragul de viteză programat.

Limitatorul de viteză se dezactivează temporar, iar viteza programată se afișează intermitent. Afișarea intermitentă a valorii vitezei este însoțită de un semnal sonor în cazul în care depășirea pragului de viteză nu se datorează unei acțiuni a șoferului (pantă abruptă etc.). Din momentul în care vehiculul revine la nivelul programat al vitezei, limitatorul funcționează din nou: valoarea vitezei este afișată din nou continuu.

Oprirea

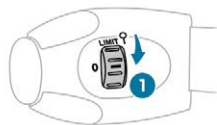

- ☞ Rotiți rola 1 în poziția 0. Afișarea informațiilor referitoare la limitatorul de viteză încetează.

Eroare de funcționare

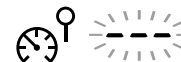

Afișarea intermitentă a liniuțelor semnalează o disfuncție a limitatorului de viteză.

Apelați la un dealer PEUGEOT sau la un Service autorizat pentru a efectua o verificare.

! În caz de accelerație puternică, cum ar fi, de exemplu, la o pantă descendentă, limitatorul de viteză nu va putea împiedica vehiculul să depășească viteza programată. Limitatorul de viteză se dezactivează temporar, iar viteza programată se afișează intermitent. Afișarea intermitentă a valorii vitezei este însoțită de un semnal sonor în cazul în care depășirea pragului de viteză nu se datorează unei acțiuni a conducătorului.

Regulator de viteză („CRUISE”)



Sistem care menține automat viteza vehiculului la valoarea programată de către șofer, fără ca acesta să intervină prin apăsarea pedalei de accelerație.

i Decuplarea contactului anulează orice viteză programată.

i MEM Pentru mai multe informații referitoare la **Memorarea vitezelor**, consultați secțiunea corespunzătoare.

i MEM Pentru mai multe informații privind **Recunoașterea limitei de viteză**, consultați secțiunea corespunzătoare.

Comenzi de pe volan

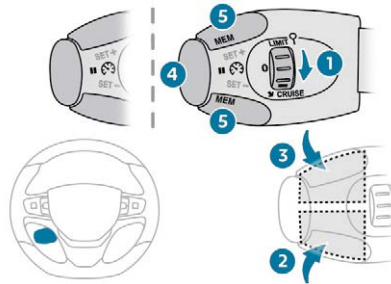

1. Selectează modul de regulator de viteză.
2. Programarea unei viteze/Reducerea valorii.
3. Programarea unei viteze/Majorarea valorii.
4. Pauză/reluare regularizare.
5. Dacă vehiculul este echipat, afișarea listei de viteze memorate sau memorarea vitezei propuse prin recunoașterea limitei de viteză.

Afișaje pe tabloul de bord

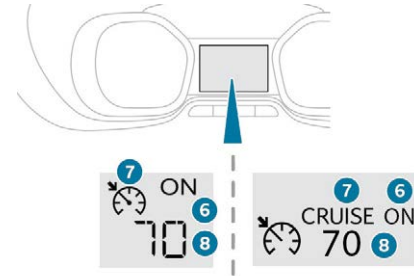

Afișaj frontal

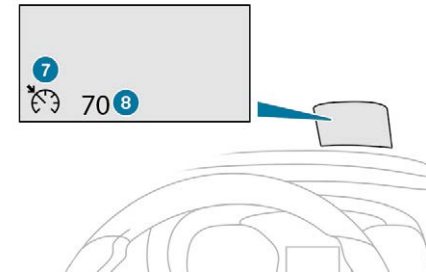

6. Indicație de pauză/reluare a regularizării vitezei.
7. Indicație de selectare a pilotului automat.
8. Valoarea vitezei de referință.

Pornire

Punerea în funcțiune a regulatorului este manuală: aceasta necesită o viteză de deplasare mai mare de 40 km/h.

Pentru o cutie de viteze manuală, trebuie cuplată cel puțin treapta a treia sau a patra.

Pentru o cutie de viteze automată, trebuie cuplată cel puțin treapta a doua.



- ☞ Rotiți rola 1 în poziția CRUISE: selectarea modului regulator este activată, fără ca el să fie în funcțiune (Pauză).
- ☞ Apăsați tasta 2 sau 3: viteza actuală a vehiculului dumneavoastră devine viteza de referință.

Regulatorul de viteză este activat (ON).

i Prin apăsarea pedalei de accelerație, este posibilă depășirea temporară a vitezei programate.
Pentru a reveni la viteza programată, este suficient să eliberați pedala de accelerație până la atingerea vitezei de regularizare programate.

Modificarea vitezei inițiale (de referință)

Dacă regulatorul de viteză este activat, puteți modifica viteza inițială:

- utilizând butoanele 2 sau 3:
 - ☞ prin apăsări succesive de scurtă durată, pentru a modifica valoarea cu + sau - 1 km/h,
 - ☞ printr-o apăsare prelungită, pentru a modifica valoarea cu pași de + sau - 5 km/h,

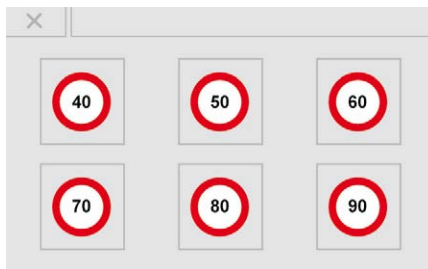

- printr-o apăsare pe tasta 5, dacă vehiculul este echipat cu funcția de memorare a vitezelor:
 - ☞ cele șase viteze memorate sunt afișate pe ecranul tactil,
 - ☞ alegeți o valoare: acesta va fi afișată pe tabloul de bord.

Ecranul de selectare se închide după câteva momente.

Apoi, modificarea va intra în vigoare.

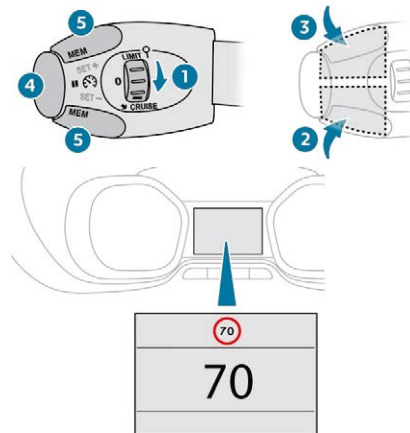

- printr-o apăsare a butonului 5, dacă vehiculul este echipat cu funcția de recunoaștere a limitei de viteză:
 - ☞ viteza ce trebuie memorată se afișează pe tabloul de bord,

☞ apăsați **din nou** pe butonul **5** pentru a salva viteza.

Valoarea va fi afișată imediat pe tabloul de bord.

i Pentru mai multe informații privind **Recunoașterea limitei de viteză**, consultați secțiunea corespunzătoare.

Pauză

Regulatorul de viteză este trecut pe modul de pauză printr-o acțiune manuală sau prin acționarea pedalei de frână sau ambreiaj sau în cazul declanșării sistemului ESC din motive de siguranță.

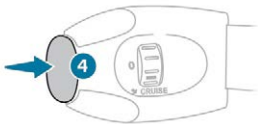

Odată activat, puteți opri momentan regulatorul prin apăsarea butonului **4**: afișajul confirmă pauza.

Depășirea vitezei programate

În cazul depășirii vitezei programate, valoarea vitezei este afișată intermitent. Imediat ce vehiculul atinge valoarea vitezei programate, afișajul redevine continuu.

Oprirea

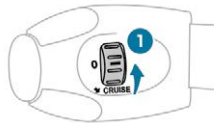

☞ Rotiți rola **1** în poziția 0. Informațiile referitoare la regulatorul de viteză dispar de pe afișaj.

Eroare de funcționare



Afișarea intermitentă a liniuțelor semnalează o disfuncție a regulatorului de viteză. Verificați la un dealer PEUGEOT sau la un Service autorizat.

Regulator de viteză adaptiv („CRUISE”)



Sistem ce permite menținerea automată a vitezei vehiculului la valoarea programată de șofer.

În plus, acesta asigură respectarea (când situația o permite) unui timp selectat între vehiculul propriu și cel care se deplasează în față.

Activare/dezactivare

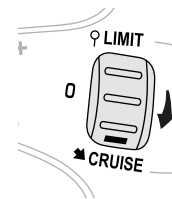

Rola de selectare a regulatorului trebuie să fie în poziția „CRUISE”. În caz contrar, alegerea nu va fi luată în considerare. Activarea sau dezactivarea funcției se face din meniul de configurare a vehiculului.

Prin intermediul ecranului tactil



În meniul „**Iluminat de conducere/Vehicul**”, activați/dezactivați „**Active cruise control**”.

i Starea sistemului este memorată la decuplarea contactului.

Comenzi de pe volan

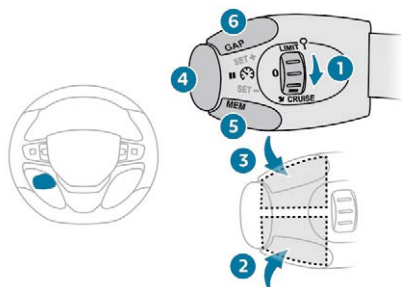

1. Selectează modul de regulator de viteză.
2. Programarea unei viteze/Reducerea valorii.
3. Programarea unei viteze/Majorarea valorii.
4. Pauză/reluarea regularizării.
5. Dacă vehiculul este echipat, afișarea listei de viteze memorate sau memorarea vitezei propuse prin recunoașterea limitei de viteză.
6. Selectați distanța inter-vehicule („Aproape”, „Normal”, „Departe”).

i Din setare inițială, distanța inter-vehicule este fixată la „Normal”. În caz contrar, la activarea funcției se va lua în considerare ultima valoare utilizată.

Afișaje pe tabloul de bord

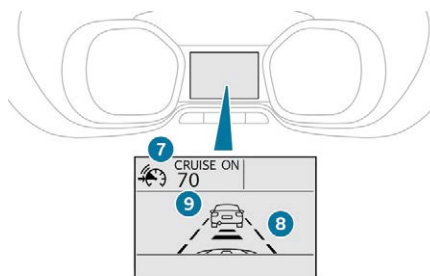

Afișaj frontal

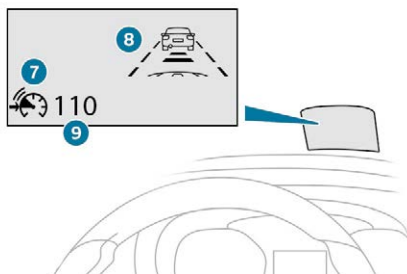

7. Indicație de pauză/reluare a regularizării vitezei.
8. Indicație de selectare a modului regulator, sau faza de ajustare a vitezei vehiculului.
9. Valoarea vitezei de referință.

i Pentru mai multe informații privind **Afișajul din câmpul vizual**, consultați rubrica corespunzătoare.

Pornire

Pornirea regulatorului de viteză adaptiv trebuie efectuată manual, aceasta necesitând o viteză a vehiculului cuprinsă între 40 și 150 km/h.

! Dacă viteza de referință depășește 150 km/h, regulatorul de viteză dinamic trece în modul de funcționare al regulatorului de viteză standard (fără reglare automată a distanței de siguranță inter-vehicule).

Pentru o cutie de viteze manuală, trebuie cuplată cel puțin treapta a treia sau a patra.

Pentru o cutie de viteze automată sau pilotată, trebuie cuplată cel puțin treapta a doua.

i Pentru mai multe informații referitoare la **Regulatorul de viteză**, consultați secțiunea corespunzătoare.

Regulatorul de viteză adaptiv poate fi selectat din meniul „**Iluminat de conducere/Vehicul**”.

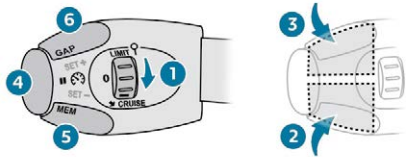

- ☞ Rotiți rola **1** în poziția „**CRUISE**”: selectarea modului regulator este activată, fără ca el să fie în funcțiune (Pauză).
- ☞ Apăsați unul dintre butoanele **2** sau **3**: viteza actuală a vehiculului devine viteza de referință.

Regulatorul de viteză este activat (ON).

Modificarea numai a vitezei de croazieră

Dacă regulatorul de viteză este activat, puteți modifica viteza inițială:

- utilizând butoanele **2** sau **3**:
 - ☞ fie prin apăsări scurte succesive, pentru a modifica cu trepte de + sau - 1 km/h,
 - ☞ printr-o apăsare prelungită, pentru a modifica cu pași de + sau - 5 km/h.

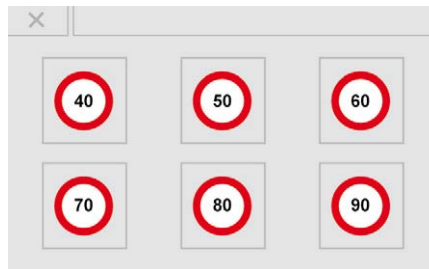

- printr-o apăsare pe tasta **5**, dacă vehiculul este echipat cu funcția de memorare a vitezelor:
 - ☞ cele șase viteze memorate sunt afișate pe ecranul tactil,
 - ☞ alegeți o valoare de viteză: aceasta se afișează pe tabloul de bord.
- Ecranul de selectare se închide după câteva momente.
Apoi, modificarea va intra în vigoare.

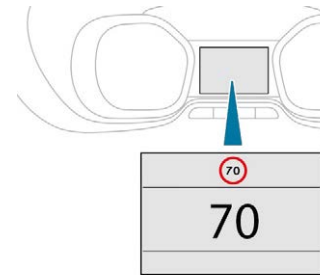

- printr-o apăsare a butonului **5**, dacă vehiculul este echipat cu funcția de recunoaștere a limitei de viteză:
 - ☞ viteza ce trebuie memorată se afișează pe tabloul de bord,
 - ☞ apăsați **din nou** pe butonul **5** pentru a salva viteza.

Valoarea va fi afișată imediat pe tabloul de bord.

i MEM Pentru mai multe informații referitoare la **Recunoașterea limitei de viteză** și mai ales la memorarea acesteia, consultați rubrica corespunzătoare.

i Ca o măsură de precauție, se recomandă să selectați o viteză de referință destul de apropiată de viteza actuală a vehiculului.

Distanța inter-vehicule



Utilizând un radar cu o rază de acțiune de aproximativ 100 de metri, amplasat în partea din față a vehiculului, acest sistem detectează un vehicul care rulează în fața vehiculului dumneavoastră.

Sistemul reglează automat viteza vehiculului la viteza vehiculului din față.

Dacă vehiculul din față rulează cu o viteză mai redusă, sistemul reduce progresiv viteza vehiculului numai cu ajutorul frânei de motor (ca și cum șoferul ar apăsa tasta minus „-“). Dacă vehiculul dumneavoastră se apropie prea mult sau prea rapid de cel din față, regulatorul de viteză activ este dezactivat automat. Apoi, șoferul este avertizat printr-un semnal sonor însoțit de un mesaj.

Dacă vehiculul din față accelerează sau schimbă banda, regulatorul de viteză activ accelerează treptat pentru a reveni la viteza programată.

În cazul în care conducătorul activează luminile semnalizatoare de direcție pentru a depăși un vehicul ce se deplasează prea lent, regulatorul dinamic de viteză va autoriza apropierea temporară de vehiculul din față pentru a-l depăși, fără a depăși vreodată valoarea programată a vitezei.

Modificarea distanței inter-vehicule

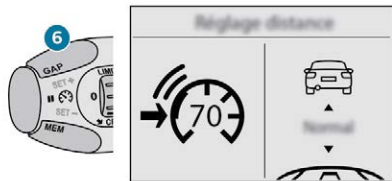

- ☞ Apăsați pe tasta **6** pentru a alege o nouă valoare de referință pentru distanța inter-vehicule; aceasta este definită pe 3 niveluri („**Aproape**”, „**Normal**”, „**Departé**”).

Aceste valori rămân memorate indiferent de starea funcției.

i În cazul detectării prezenței unui vehicul prin radarul de distanță inter-vehicule, dacă viteza selectată este prea mare față de cea a acestui vehicul, sistemul nu se activează și este afișat mesajul de avertizare „Activation not possible, conditions unsuitable”, până când condițiile de siguranță vor permite activarea sistemului.

i Valoare de referință pentru distanța inter-vehicule este memorată la decuplarea contactului.

Depășirea vitezei programate



Prin apăsarea pedalei de accelerație, este posibilă depășirea temporară a vitezei programate.



Pentru a reveni la viteza de referință este suficient să eliberați pedala de accelerație.

În cazul depășirii involuntare a vitezei de referință, de exemplu în cazul unei pante abrupte, afișarea intermitentă a valorii vitezei pe tabloul de bord vă avertizează despre acest fapt.

Pauză

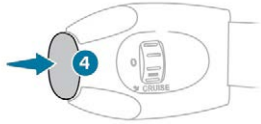





Trecerea în pauză a regulatorului de viteză adaptiv poate fi obținută prin acționarea manuală a comenzii, sau automat:

- prin acționarea pedalei de frână sau de ambreiaj,
- dacă sistemul ESC este activat, din motive de siguranță,
- la atingerea unei distanțe inter-vehicule (calculată în funcție de viteza relativă dintre vehiculul dumneavoastră și viteza vehiculului din față și de valoarea de referință a distanței inter-vehicule alese),
- când distanța dintre vehiculul dumneavoastră și cel din față devine prea mică,
- când viteza vehiculului din față este prea redusă,
- când viteza vehiculului propriu devine prea redusă.

Situații de conducere și avertizări asociate

Tabelul de mai jos descrie avertizările și mesajele afișate în funcție de situațiile de conducere.

Afișarea acestor avertizări nu este secvențială.

Simbol	Mesaj asociat	Comentariu
		Nu a fost detectat niciun vehicul: sistemul funcționează ca un regulator de viteză standard.
		Detecția unui vehicul, la limita intervalului radarului: sistemul operează ca un regulator standard de viteză.
<i>viteza ajustată</i> 	„SPEED ADJUSTED”	Detecția unui vehicul care se află prea aproape sau rulează la o viteză mai mică decât valoarea vitezei de croazieră a vehiculului. Sistemul utilizează frâna de motor pentru a vă încetini vehiculul (într-o limită de 30 km/h) și apoi îl menține la viteza vehiculului din fața dumneavoastră, astfel încât să respectați viteza programată inter-vehicule. Când încetiniți automat în spatele unui vehicul, viteza dumneavoastră reală poate fi mai mare decât „viteza reglată” afișată.
<i>viteza ajustată</i> 	„SPEED ADJUSTED”	În momentul în care viteza reglată atinge limita de reglare (valoarea vitezei – 30 km/h), viteza reglată luminează intermitent împreună cu valoarea vitezei, pentru a indica faptul că este iminentă dezactivarea automată a sistemului.
	„Cruise control paused”.	Dacă sistemul depășește limita stabilită a vitezei pe care o poate realiza și în absența oricărei reacții a șoferului (acționarea indicatorului de direcție, schimbarea benzii, reducerea vitezei vehiculului), sistemul este trecut automat în modul de pauză. Afișarea mesajului de dezactivare este însoțită de un semnal acustic.

! După trecerea automată în pauză a regulatorului de viteză adaptiv, reactivarea lui nu va fi posibilă decât atunci când vor fi îndeplinite din nou toate condițiile de siguranță. Mesajul „Activation not possible, conditions unsuitable” este afișat atât timp cât reactivarea nu este posibilă. Prin urmare, se recomandă ca, atunci când condițiile o vor permite, să reactivați funcția apăsând tasta **2** (SET+) sau **3** (SET-), ceea ce va determina înregistrarea vitezei actuale a vehiculului ca noua viteză de referință. Este mai puțin de preferat, dar posibil și prin apăsarea tastei **4** (funcționare/pauză), ceea ce ar reactiva funcția cu vechea viteză de referință, ce poate fi cu mult diferită față de viteza actuală a vehiculului.

Limite de funcționare

Domeniul de reglare este limitat la o diferență maximă de 30 km/h între valoarea vitezei de croazieră și viteza vehiculului din față.

Dincolo de această valoare, sistemul trece în pauză dacă distanța de siguranță devine prea redusă.

Regulatorul de viteză activ utilizează numai frâna de motor pentru reducerea vitezei. Prin urmare, vehiculul încetinește lent, ca atunci când eliberați pedala de accelerație. Sistemul trece automat în pauză:

- dacă vehiculul din față reduce prea mult sau prea brusc viteza și șoferul nu frânează,
- dacă un alt vehicul se interpune între vehiculul propriu și cel din față.
- dacă sistemul nu reușește să reducă viteza suficient de mult pentru a păstra distanța de siguranță, de exemplu în cazul unei pante descendente accentuate.

Din moment ce raza de detecție a radarului este relativ limitată, este posibil ca sistemul să nu detecteze:



- vehiculele înguste, cum ar fi de exemplu motocicletele,



- vehiculele decalate pe banda de circulație,

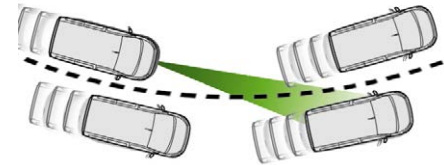

- vehiculele care intră într-un viraj,
- vehiculele care schimbă banda tardiv.

i Regulatorul de viteză nu ia în considerație:

- vehiculele care staționează,
- vehiculele care circulă din sens opus.

Eroare de funcționare

În cazul unei defecțiuni a sistemului regulatorului de viteză dinamic, șoferul este avertizat printr-un semnal sonor și prin afișarea mesajului „Driving aid functions fault”.

Apelați la un dealer PEUGEOT sau la un Service autorizat pentru verificarea sistemului.

i Regulatorul de viteză dinamic funcționează atât ziua, cât și noaptea, când este ceață sau ploaie moderată.

! Funcția nu acționează prin intermediul sistemului de frânare a vehiculului, ci doar prin intermediul frânei de motor. Domeniul de reglare este limitat: nu va mai exista reglare a vitezei dacă diferența dintre valoarea de referință a vitezei și viteza vehiculului din față devine prea mare.

! În cazul unei diferențe prea mari între valoarea de referință a vitezei vehiculului dumneavoastră și viteza vehiculului din față, viteza nu va putea fi ajustată: regulatorul se va dezactiva automat.

Avertizare de risc de coliziune și Active Safety Brake



Sistemul Avertizare de risc de coliziune avertizează șoferul că există risc de coliziune cu vehiculul din față lui sau cu un pieton aflat pe aceeași bandă de circulație.

Sistemul Active Safety Brake intervine după avertizarea șoferului, dacă acesta nu reacționează suficient de rapid și nu acționează frânele vehiculului.

Dacă șoferul nu ia măsuri, contribuie la evitarea coliziunii sau la atenuarea impactului, prin reducerea vitezei vehiculului.

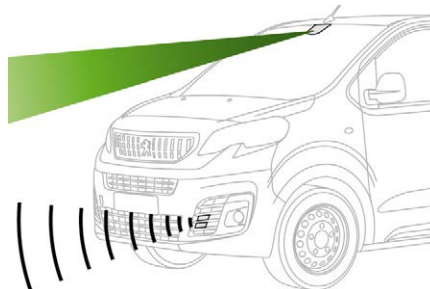

Aceste sisteme utilizează un radar situat în bara de protecție din față și o cameră video situată în partea superioară a parbrizului.

Condiții de funcționare

Sistemul **Avertizare de risc de coliziune** funcționează numai:

- pe un vehicul înmatriculat aflat pe același sens de circulație, în mișcare sau oprit,
- în cazul unor pietoni,
- dacă viteza vehiculului este mai mare de 7 km/h (sistemul se dezactivează la viteză mai mică de 5 km/h).

Sistemul **Active Safety Brake** funcționează numai:

- între 5 și 140 km/h, în cazul unui vehicul aflat în mișcare,
- până la 80 km/h, în cazul unui vehicul imobil,
- până la 60 km/h, în cazul unui pieton,
- dacă centurile de siguranță ale pasagerilor sunt cuplate,
- dacă vehiculul nu este în accelerare puternică,
- dacă vehiculul nu se deplasează într-un viraj strâns.

Sistemul **Active Safety Brake** nu funcționează:

- dacă bara de protecție din față este deteriorată,
- dacă sistemul s-a declanșat de 10 secunde,
- dacă programul de stabilitate electronică este defect.

! În urma unui impact, funcția se oprește automat. Contactați rețeaua PEUGEOT sau un Service autorizat pentru verificarea sistemului.

Limite de funcționare

Dezactivarea sistemului din meniul de configurare a vehiculului este recomandată în următoarele cazuri:

- când la vehicul este atașată o remorcă sau o rulotă,
- când încărcătura de pe portbagajul de acoperiș depășește parbrizul (exemplu: obiecte lungi),
- în cazul remorcării vehiculului, cu motorul pornit,
- la montarea unei roți de rezervă de tip „galeț” (dacă vehiculul este echipat),
- la intrarea pe role în timpul unei operații de întreținere într-un atelier,
- la spălarea vehiculului într-o instalație de spălare automată,
- în cazul în care luminile de stop nu funcționează.

! Din cauza limitelor de funcționare a sistemului, este posibil ca unele avertizări să nu fie emise, să fie emise tardiv sau să vi se pară nejustificate. Drept urmare, fiți mereu atent și pregătit să interveniți pentru a evita accidentele.

Avertizare de risc de coliziune

În funcție de riscul de coliziune detectat de sistem și de pragul de avertizare ales, se pot declanșa și afișa pe tabloul de bord mai multe niveluri de avertizare.

i Aceste informații sunt, de asemenea, afișate pe afișajul frontal. Pentru mai multe informații privind Afișajul din câmpul vizual, consultați rubrica corespunzătoare.



Nivel 1: numai avertizare vizuală, care indică faptul că vehiculul din față este foarte apropiat.



Este afișat un mesaj care vă atenționează să fiți vigilenți atunci când vă apropiați de vehiculul țintă.

Acest nivel de avertizare se bazează pe timpul dintre vehiculul în care vă aflați și cel din față.



Nivel 2: avertizare vizuală și sonoră, care semnalează faptul că o coliziune este iminentă.



Se afișează un mesaj care vă indică să frânați.

Acest nivel de alertă se bazează pe timpul până la coliziune. Ia în considerare dinamica vehiculelor, viteza vehiculului în care vă aflați și a celui din față, condițiile de mediu, condițiile de exploatare a vehiculului (în curbă, pedalele apăsată etc.) pentru a declanșa avertizarea la momentul oportun.

I Dacă vehiculul în care vă aflați se apropie de un altul cu viteză foarte mare, este posibil ca primul nivel de avertizare să nu fie afișat. În acest caz, este posibil să se afișeze direct nivelul 2.

De altfel, nivelul 1 nu este afișat dacă pragul de declanșare ales este „**Aproape**”.

Programarea pragurilor de declanșare a avertizării

Pragurile de declanșare a avertizării determină modul în care doriți să fiți avertizat de prezența unui vehicul ce rulează sau este imobilizat în fața dvs., sau de prezența unui pieton pe sensul pe care circulați.

Puteți alege unul din cele trei praguri:

- „**Departe**”, pentru a fi avertizat anticipat (conducere prudentă).
- „**Normal**”.
- „**Aproape**”, pentru a fi avertizat târziu.

Cu sistem audio



În meniul „**Personalisation-configuration**”, activați/dezactivați „**Auto. emergency braking**”.

Apoi schimbați pragul de declanșare a avertizării.

Prin intermediul ecranului tactil



În meniul „**Iluminat de conducere/Vehicul**”, activați/dezactivați „**Collision risk alert and automatic braking**”.

Apoi schimbați pragul de declanșare a avertizării.

Apăsăți „**Validare**” pentru a salva modificarea.

Active Safety Brake

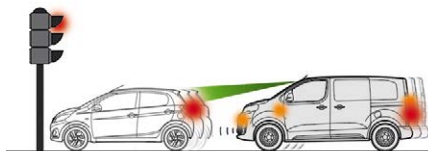

Această funcție, denumită și frânare automată de urgență, are rolul de a reduce viteza de impact sau de a evita coliziunea frontală a vehiculului, în cazul în care șoferul nu intervine. Utilizând un radar și o cameră video, acest sistem acționează asupra sistemului de frânare a vehiculului.



Dacă radarul și camera video au confirmat prezența unui vehicul sau a unui pieton, acest martor se aprinde intermitent când sistemul se activează.



Important: În cazul declanșării frânării automate de urgență, va trebui să preluați controlul vehiculului și să **frânați** cu pedala, pentru a completa frânarea automată.

Șoferul poate prelua controlul vehiculului în orice moment, acționând energic volanul și/sau pedala de accelerație.

I Declanșarea frânării poate fi ajustată în funcție de acțiunile șoferului, cum ar fi mișcarea volanului sau acționarea pedalei de accelerație.

Funcționarea sistemului se poate manifesta prin ușoare vibrații ale pedalei de frână.

În cazul opririi complete a vehiculului, frânarea automată este menținută încă 1-2 secunde.

Când funcția de frânare automată de urgență nu este activată, sunteți avertizat prin afișarea continuă a acestui martor împreună cu un mesaj.

Dacă vehiculul este prevăzut cu o cutie de viteze automată, în caz de frânare automată de urgență până la oprirea completă a vehiculului, țineți apăsată pedala de frână pentru a împiedica punerea în mișcare a vehiculului.

Când funcția de frânare automată de urgență nu este activată, sunteți avertizat prin afișarea continuă a acestui martor împreună cu un mesaj.

Asistență la frânarea de urgență inteligentă

În cazul în care șoferul nu frânează suficient de puternic pentru a evita accidentul, acest sistem va completa frânarea. Această frânare nu are loc decât dacă ați apăsat deja pe pedala de frână.

Dezactivare/Activare avertizare și frânare

Funcția este activată automat la fiecare pornire. Funcția poate fi dezactivată sau activată prin intermediul meniului de configurare al vehiculului.

Cu sistem audio



În meniul „**Personalisation-configuration**”, activați/dezactivați „**Auto. emergency braking**”.

Prin intermediul ecranului tactil



În meniul „**Iluminat de conducere/Vehicul**”, activați/dezactivați „**Collision risk alert and automatic braking**”.

Eroare de funcționare



În cazul unei defecțiuni a sistemului, șoferul este avertizat prin aprinderea acestui martor, însoțit de un mesaj și un semnal sonor.

Dacă defecțiunea persistă, contactați un dealer PEUGEOT sau un Service autorizat pentru verificarea sistemului.

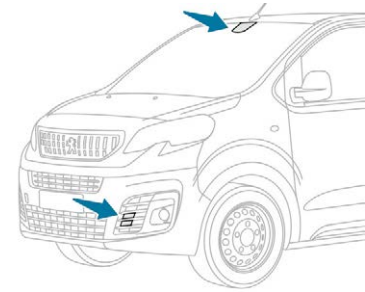

Dacă unul dintre cei doi senzori (camera video sau radar) este obturat sau are vizibilitatea redusă și aceasta este normală pentru celălalt, sistemul va funcționa, dar cu performanțe reduse. Această situație nu este indicată de vreun mesaj sau de vreun martor de avertizare. Pentru a asigura buna funcționare a radarului, nu atingeți vopseaua de pe bara de protecție a vehiculului.

Condițiile meteorologice nefavorabile (ploaie foarte puternică, zăpada acumulată la nivelul radarului și camerei video) pot afecta funcționarea sistemului, ceea ce duce la afișarea unui mesaj de disfuncție. Funcția rămâne indisponibilă până la dispariția mesajului.

Avertizare de părăsire involuntară a benzii de rulare



Sistem care recunoaște liniile continue sau discontinue situate pe calea de rulare, utilizând o cameră video și care declanșează o avertizare în cazul în care vehiculul tinde să părăsească banda de rulare.

Dacă luminile de semnalizare a direcției de mers nu sunt activate la o viteză mai mare de 60 km/h și dacă vehiculul începe să se deplaseze în lateral tinzând să părăsească banda de rulare încălcând marcajele rutiere de pe sol, sistemul declanșează o avertizare. Folosirea acestui sistem este utilă în special pe autostrăzi și pe drumuri principale.

Detectarea – Avertizarea



Avertizarea se face prin aprinderea intermitentă a acestui martor din tabloul de bord, însoțită de un semnal sonor.

I Cât timp luminile semnalizatoare de direcție sunt activate și aproximativ 20 secunde după stingerea acestora nu se transmite nicio avertizare.

Activare/dezactivare

Activarea sau dezactivarea funcției se face din meniul de configurare a vehiculului.

Cu / Fără sistem audio



Pentru activarea sistemului:



☞ Apăsați acest buton, martorul luminos se aprinde, sistemul este activat.

Pentru dezactivarea sistemului:



☞ Apăsați acest buton, martorul luminos se stinge, sistemul este dezactivat.

Prin intermediul ecranului tactil



În meniul „**Iluminat de conducere/Vehicul**”, activați/dezactivați „**Lane departure warning**”.

Eroare de funcționare

În funcție de echiparea vehiculului:



Martorul luminos al acestui buton se aprinde intermitent.

sau



Tasta clipește și este afișat un defect. Contactați un dealer PEUGEOT sau un Service autorizat.

- I** Detecția poate fi împiedicată:
- dacă marcajele de pe sol sunt șterse și nu contrastează bine cu suprafața drumului,
 - dacă parbrizul este murdar,
 - în unele condiții meteorologice extreme: ceață, averse puternice, ninsoare, umbre, lumină solară puternică, sau expunere directă la soare (soare razant pe suprafața drumului, ieșire din tunel etc.).

Detectarea neatenției

Se recomandă să luați pauză dacă simțiți oboseală sau cel puțin o dată la două ore.

! Aceste sisteme nu pot înlocui în niciun caz vigilența șoferului.
Nu urcați la volan dacă sunteți obosit.

Avertizor de timp de conducere



Sistemul emite o avertizare când detectează faptul că șoferul nu a făcut o pauză după două ore de conducere la o viteză mai mare de 65 km/h.

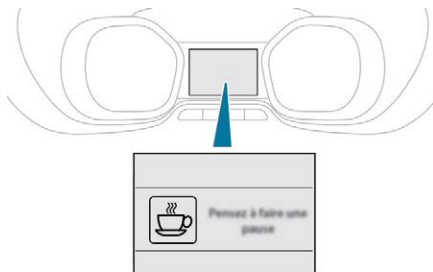

Avertizarea se realizează printr-un mesaj care recomandă o pauză, însoțit de un semnal sonor.

În cazul în care șoferul nu respectă recomandarea, avertizarea se repetă din oră în oră până la oprirea vehiculului.

Sistemul se reinițializează, dacă este îndeplinită una dintre condițiile de mai jos:

- vehiculul este imobilizat peste 15 minute, cu motorul pornit,
- contactul este decuplat câteva minute,
- centura de siguranță a șoferului este decuplată și ușa acestuia este deschisă.

i Când viteza vehiculului scade sub 65 km/h, sistemul intră în stare de veghe. Timpul de rulare se înregistrează din nou, imediat ce viteza crește peste 65 km/h.

Activare/dezactivare

Activarea sau dezactivarea funcției se face din meniul de configurare a vehiculului.

Cu sistem audio



În meniul „**Personalisation-configuration**”, activați/dezactivați „**Fatigue Detection System**”.

Prin intermediul ecranului tactil



În meniul „**Iluminat de conducere/Vehicul**”, activați/dezactivați „**Detectare neatenție**”.

Avertizare atenție conducător

În funcție de versiune, sistemul „Avertizor de timp de conducere” poate fi completat cu sistemul „Avertizare atenție conducător”.

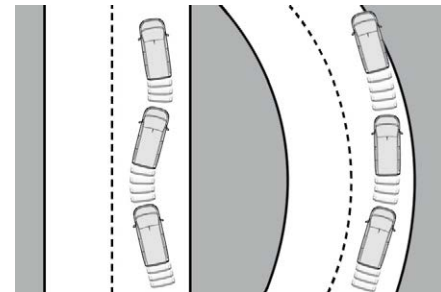



Sistemul evaluează atenția șoferului, identificând abaterile de la traiectoria în raport cu marcajele de pe carosabil.

Acest sistem este potrivit în special pentru conducerea pe drumuri expres (cu viteze de peste 65 km/h).

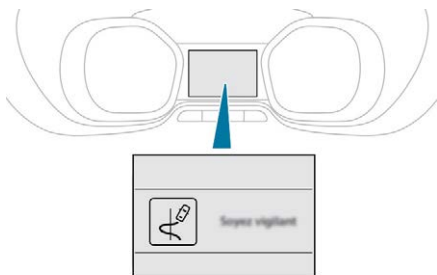

În momentul în care sistemul identifică în comportamentul vehiculului un anumit grad de oboseală sau de lipsă de concentrare din partea șoferului, se declanșează primul nivel de avertizare.

Șoferul este avertizat prin mesajul „**Take care!**”, însoțit de un semnal sonor.

După trei avertizări de nivelul întâi, sistemul declanșează una nouă, cu mesajul „**Luați o pauză!**”, însoțit de un semnal sonor mai puternic.

În anumite condiții de rulare (drum degradat sau vânt puternic), sistemul poate emite avertizări independente de atenția șoferului.

Sistemul poate fi perturbat sau poate să nu funcționeze în următoarele situații:

- condiții de vizibilitate redusă (drum insuficient iluminat, ninsoare, ploaie torențială, ceață deasă etc.),
- orbire (luminile unui vehicul care circulă din sens opus, soare la orizont, reflexii pe carosabilul umed, ieșirea dintr-un tunel, alternanța de umbre și lumini etc.),
- zona de parbriz din fața camerei este deteriorată, murdară, aburită, acoperită cu chiciură, zăpadă sau autocolante,
- marcajele benzilor lipsă, uzate, mascate pe carosabil (zăpadă, noroi) sau altele (drumuri în lucru etc.),
- distanța mică față de vehiculul din față (marcajele benzilor nu pot fi detectate),
- drumuri înguste, cu serpentine etc.

! Aceste sisteme nu pot înlocui în niciun caz vigilența șoferului. Nu conduceți dacă sunteți obosit, sau sub influența medicamentelor care pot provoca somnolență.

Sistem de supraveghere a unghiului mort

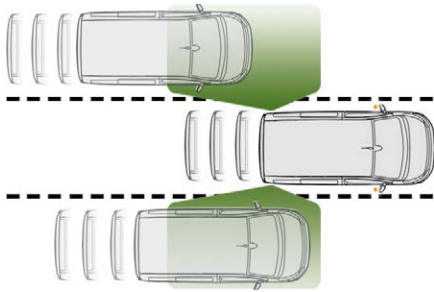

Sistemul de asistare la conducere avertizează șoferul de prezența unei alte mașini în unghiul mort al vehiculului (zone în afara câmpului de vizibilitate al șoferului), imediat ce acesta prezintă pericol.

Un martor de avertizare se aprinde în retrovizorul din partea corespunzătoare:

- imediat, în cazul în care vehiculul este depășit,
- după aproximativ o secundă, la depășirea lentă a unui vehicul.

! Acest sistem este conceput pentru a îmbunătăți siguranța în conducere și nu se substituie în niciun caz utilizării retrovizoarelor exterioare și a celui interior. Șoferul răspunde pentru monitorizarea permanentă a traficului, evaluarea distanței și a vitezei relative față de celelalte vehicule și pentru anticiparea manevrelor acestora înainte de a decide schimbarea benzii.

Avertizarea este dată de un martor luminos care se aprinde în retrovizorul din partea corespunzătoare, imediat ce se detectează un vehicul (automobil, camion, motocicletă), dacă sunt îndeplinite următoarele condiții:

- toate vehiculele rulează în același sens, pe benzi adiacente,
- vehiculul are o viteză cuprinsă între 12 și 140 km/h,
- trebuie să depășiți un vehicul cu o diferență de viteză mai mică de 10 km/h,
- când un vehicul vă depășește cu o diferență de viteză mai mică de 25 km/h,
- traficul este normal,
- manevra de depășire se prelungește și vehiculul depășit revine în unghiul mort,
- circulați în linie dreaptă sau într-o curbă ușoară,
- vehiculul dvs. nu tractează o remorcă, rulotă etc.

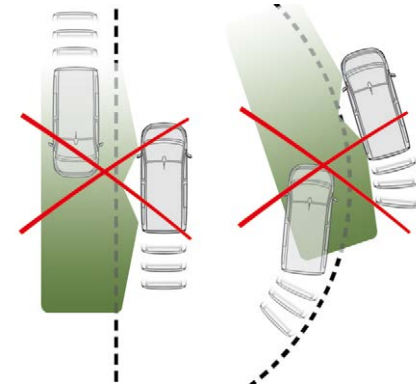

În situațiile de mai jos, nu se va emite nicio avertizare:

- în prezența unor obiecte imobile (vehicule parcate, bariere, felinare, indicatoare rutiere etc.),
- trafic din sensul opus,
- conducerea pe drumuri sinuoase sau cu viraje strânse,

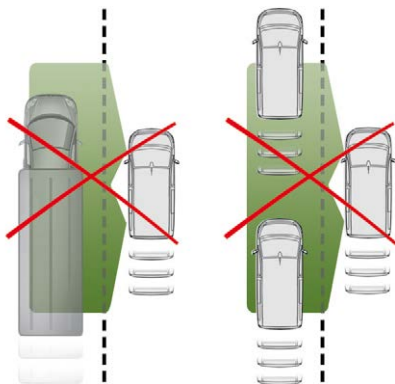

- în cazul în care depășiți sau sunteți depășit de un vehicul foarte lung (camion, autocar etc.) care este detectat într-o zonă de câmp mort din spate și este prezent și în câmpul vizual al conducătorului la partea din față,
- în trafic aglomerat: vehiculele detectate în față sau în spate sunt confundate cu un camion sau un obiect fix imobil,
- la manevrele de depășire rapide.

Activare/dezactivare

Activarea sau dezactivarea funcției se face din meniul de configurare a vehiculului.

Cu / Fără sistem audio

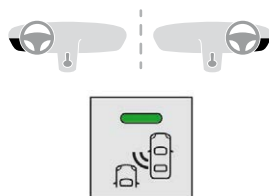

Pentru activarea sistemului:



☞ Apăsați acest buton, mărtoarul luminos se aprinde, sistemul este activat.

Pentru dezactivarea sistemului:



☞ Apăsați acest buton, mărtoarul luminos se stinge, sistemul este dezactivat.

Prin intermediul ecranului tactil



În meniul „**Iluminat de conducere/Vehicul**”, activați/dezactivați „**Supravegherea unghiurilor moarte**”.

i Starea sistemului rămâne în memorie la decuplarea contactului.

i Sistemul se dezactivează automat la remorcarea cu un dispozitiv de remorcare omologat de PEUGEOT.

Eroare de funcționare

În funcție de echiparea vehiculului:



În caz de anomalie, acest(i) mărtoar(i) se aprinde intermitent.

sau



Mărtoarul acestui buton clipește și un mesaj este afișat, însoțit de un semnal sonor.

Contactați un dealer PEUGEOT sau un Service autorizat.

i Sistemul poate fi perturbat temporar de unele condiții meteorologice (ploaie, grindină etc.). În special, rularea pe suprafețe ude sau deplasarea de pe o suprafață uscată pe una udă poate conduce la avertizări false (de exemplu, prezența ceții din picături de apă în zona de unghi mort este interpretată ca fiind un vehicul). În condiții de vreme nefavorabilă sau pe timp de iarnă, asigurați-vă că senzorii nu sunt acoperiți de noroi, gheață sau zăpadă. Nu mascați zona de avertizare situată pe retrovizoarele exterioare, nici zonele de detectare, situate pe barele de protecție față și spate, lipind autocolante sau alte obiecte; aceasta riscă să afecteze buna funcționare a sistemului.

! Spălare la înaltă presiune

La spălarea vehiculului, nu aduceți jetul de apă de înaltă presiune la mai puțin de 30 cm de senzori. În caz contrar, există riscul de a-i deteriora.

Senzori de parcare

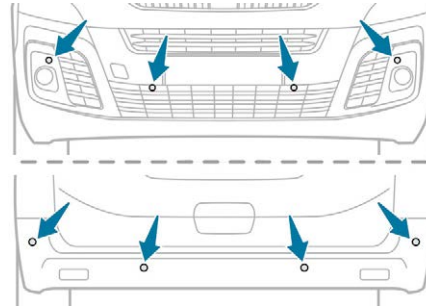

Cu ajutorul senzorilor aflați în bara de protecție, această funcție semnalează apropierea de orice obstacol (de exemplu, pietoni, vehicule, arbori, bariere) ce intră în zona de detectare. Unele obstacole (de exemplu, țărâși, jaloane pentru lucrări) detectate la început, nu vor mai fi vizibile la sfârșitul manevrei, dacă se vor situa în unghiul mort al senzorilor de detectare.

! Acest sistem nu poate, în niciun caz, să înlocuiască atenția șoferului.

Asistență la parcare cu spatele

Activarea se face prin cuplarea mersului înapoi. Aceasta este confirmată printr-un semnal sonor. Dezactivarea se face prin decuplarea marșarierului.

Asistență sonoră

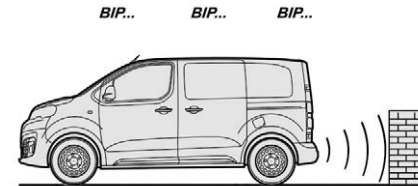

Informația de apropiere este dată de un semnal intermitent, cu frecvență din ce în ce mai mare, pe măsură ce vă apropiați de obstacol. Sunetul emis prin difuzor (stânga sau dreapta) permite identificarea părții în care se află obstacolul. Când distanța dintre vehicul și obstacol scade sub treizeci de centimetri, semnalul sonor devine continuu.

Asistență grafică

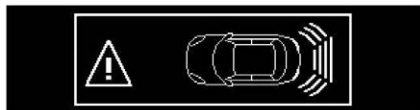

Aceasta completează semnalul sonor prin afișarea pe ecran sau pe tabloul de bord a segmentelor, pe măsura apropierii de vehicul. La o distanță foarte mică de obstacol, se afișează simbolul „Pericol”.

Asistență la parcare cu fața

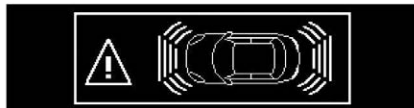

În completarea asistenței la parcare cu spatele, asistența la parcare cu fața se declanșează imediat ce un obstacol este detectat, iar viteza vehiculului este sub 10 km/h.

Asistența la parcare se întrerupe dacă vehiculul se oprește mai mult de 3 secunde din mersul înainte, dacă obstacolul detectat nu mai există sau viteza vehiculului depășește 10 km/h.

i Sunetul emis prin difuzor (spate sau față) permite localizarea obstacolului în față sau în spate.

Dezactivare/activare

Activarea sau dezactivarea sistemului se realizează din meniul de configurare a vehiculului.

Fără sistem audio

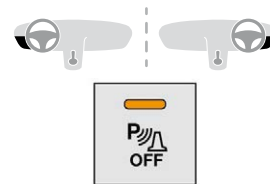

Pentru dezactivarea sistemului:



☞ Apăsați pe acest buton; martorul lui se aprinde, sistemul este dezactivat.

Pentru activarea sistemului:



☞ Apăsați pe acest buton; martorul lui se stinge, sistemul este activat.

Cu sistem audio



În meniul „Personalisation-configuration”, activați/dezactivați „Parking assistance”.

Prin intermediul ecranului tactil



În meniul „**Iluminat de conducere/Vehicul**”, activați/dezactivați „**Asistență la parcare**”.

- Funcția va fi dezactivată automat în cazul atașării unei remorci sau la montarea unui suport de biciclete pe dispozitivul de remorcare (vehicul echipat cu dispozitiv de remorcare montat cu respectarea prevederilor constructorului, în rețeaua PEUGEOT).

Eroare de funcționare

La cuplarea marșarierului și în funcție de echiparea vehiculului, în caz de anomalie:

SERVICE



Acest martor se aprinde și un mesaj apare însoțit de un semnal sonor.



Martorul acestui buton clipește și un mesaj este afișat, însoțit de un semnal sonor.

Contactați un dealer PEUGEOT sau un Service autorizat.

- La cuplarea marșarierului, un semnal sonor (bip lung) vă indică posibilitatea ca senzorii să fie obturați. Unele surse de zgomot (motocicletă, camion, pickhammer etc.) pot declanșa semnalele sonore de asistență la parcare.

Cameră video de marșarier cu vizualizare pe retrovizorul interior

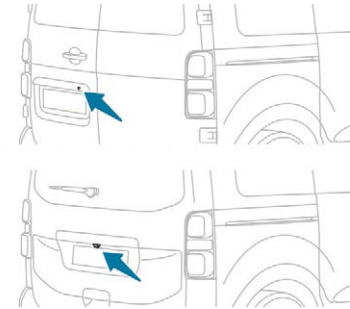

Camera video de asistare vizuală la marșarier se activează automat la cuplarea marșarierului.

Funcția poate fi completată cu funcția de asistare la parcare.

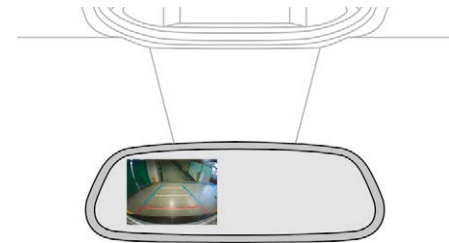

Imaginea se afișează pe retrovizorul interior.

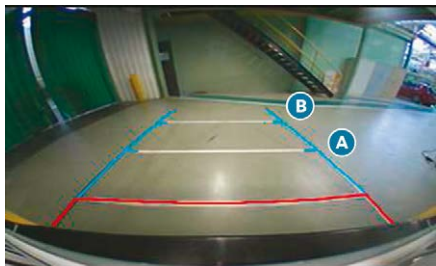

Linii de gabarit de culoare albastră reprezintă lățimea vehiculului cu retrovizoare.

Începând cu bara de protecție spate, linia roșie reprezintă distanța la 30 cm, iar cele două linii albastre subțiri distanța la 1 m (A), respectiv 2 m (B).

! Acestea sunt reprezentate sub forma unor linii de ghidare „pe sol” și asigură situarea vehiculului ținând cont de obstacolele înalte (exemplu: alte vehicule etc.). O deformare a imaginii este normală. Afișarea unei părți din plăcuța de înmatriculare în partea de jos a imaginii este normală.

! Deschiderea capacului de portbagaj, sau a ușii din spate (în funcție de echipare) poate perturba afișarea. Dacă o ușă batantă este deschisă, țineți cont de gabaritul ei.

! Verificați în mod regulat starea de curățenie a lentilei camerei video. Curățați periodic camera video pentru marșarier cu o lavetă fină, uscată.

Visiopark 1

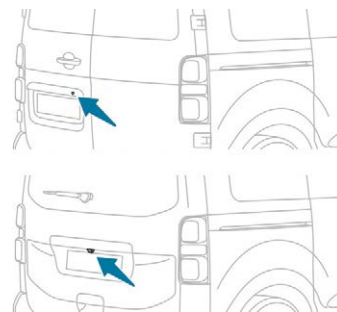

Acest sistem vă permite să vizualizați pe ecran zona din jurul vehiculului cu ajutorul unei camere video situate în spatele acestuia. Senzorii de marșarier montați în bara de protecție spate și/sau față completează aceste informații cu o vedere de sus a vehiculului (partea dreaptă).

Pe lângă vederea de sus a vehiculului (partea dreaptă), pot fi afișate mai multe tipuri de vedere (partea stângă):

- vedere spate standard,
- vedere spate la 180°,
- Vedere zoom spate.

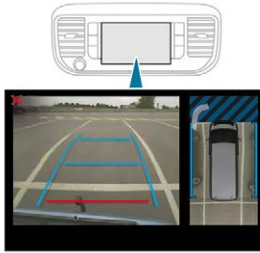

Sistemul afișează vederea contextuală (partea stângă), dar și o vedere de sus a împrejurimilor vehiculului.

Modul AUTO este activat în mod implicit. În acest mod, sistemul alege cea mai bună metodă de vizualizare (standard sau mărită) în funcție de informațiile transmise de sistemul de asistare la parcare. Vederea la 180° este disponibilă doar prin accesarea meniurilor.

Principiu de funcționare

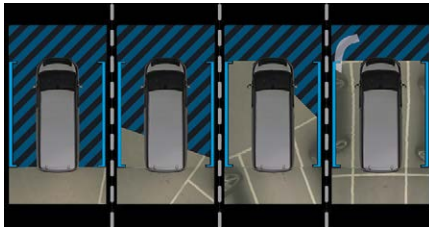

Cu ajutorul camerei video din spate, sistemul înregistrează zona din jurul vehiculului în timpul manevrei. Imaginea de deasupra vehiculului în împrejurimi este reconstituită (reprezentată între perimetrul albastru) în timp real și pe măsura ce se desfășoară manevra.

Această reprezentare facilitează alinierea vehiculului propriu cu celelalte cele vehicule parcate și permite vizualizarea obstacolelor din apropiere.

Această imagine se șterge automat dacă vehiculul rămâne imobil prea mult timp.

! Imaginile date de camerele video pot fi deformat de mediu (condiții externe, mod de conducere etc.). Prezența zonelor de umbră, soarele puternic sau drumul insuficient iluminat pot genera imagini întunecate și cu contrast redus.

i Afișarea dispăre după parcurgerea a aproximativ 10 km/h. Funcția se dezactivează automat după 7 secunde de la decuplarea treptei de marșarier sau la deschiderea unei uși, a portbagajului.

Tipuri de vedere spate

Pentru activarea camerei video situate pe capacul portbagajului pe ușa din spate, cuplați treapta de marșarier.

„Vedere standard,,

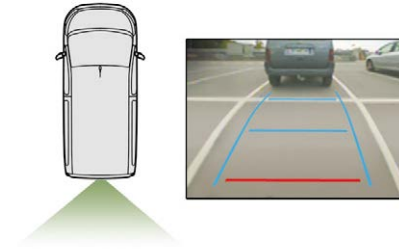

Zona din spatele vehiculului este afișată pe ecran.

Liniile albastre reprezintă lățimea vehiculului (cu retrovizoare): acestea sunt orientate în funcție de poziția volanului.

Linia roșie reprezintă distanța de 30 cm față de bara de protecție spate, iar cele două linii albastre distanțele de 1 m, respectiv 2 m. Această vedere este disponibilă cu modul AUTO sau prin selectarea acesteia din meniul de schimbare a modului de vizualizare.

„Vedere la 180° „

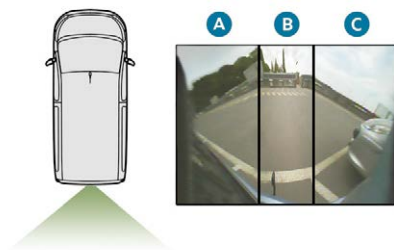

Vederea la 180° vă permite, cu treapta de marșarier cuplată, să ieșiți dintr-un loc de parcare anticipând prezența unui/unor vehicul(e), pieton(i) sau biciclist (bicicliști). Aceasta vedere nu este recomandată pentru efectuarea unei manevre complete.

Vederea este descompusă astfel:

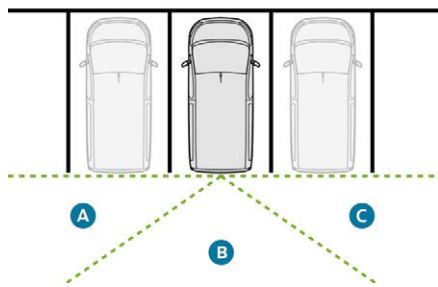

Această vedere este disponibilă numai prin selectare din meniul de schimbare a vederii.

„Vedere zoom „

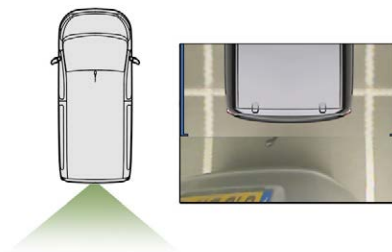

Camera video înregistrează zona din jurul vehiculului pe durata manevrei, pentru a crea o imagine de sus spate, ceea ce permite manevrarea vehiculului în funcție de obstacolele din apropiere. Această vedere este disponibilă cu modul AUTO sau prin selectarea acesteia din meniul de schimbare a modului de vizualizare.

! Asistența la parcare cu spatele permite și completarea informațiilor referitoare la zona din jurul vehiculului. Obstacolele pot părea mai îndepărtate decât în realitate. Pe durata manevrei, este important să controlați vederile laterale utilizând retrovizoarele.

„Mod AUTO „

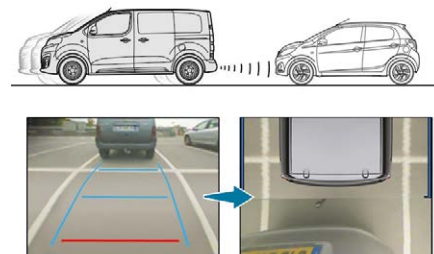

Acest mod este activat în mod implicit. În momentul în care vehiculul se apropie de un obstacol la nivelul liniei roșii (mai puțin de 30 cm) și folosind senzorii localizați în bara de protecție spate, acest mod comută automat de la vederea din spate la cea de sus.

Mod de pornire rapidă

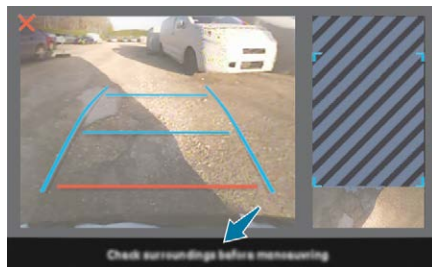

Acest mod permite afișarea în cel mai scurt timp a imaginii contextuale (partea stângă) și a vederii de sus a vehiculului.

Se afișează un mesaj care vă indică să verificați zona înconjurătoare înainte de a începe o manevră.

Activare

Funcția se activează automat la cuplarea treptei de marșarier.

Funcția se afișează pe ecranul tactil. Pentru a închide fereastra afișată, apăsați pe cruciulița roșie din partea stângă sus a ferestrei.

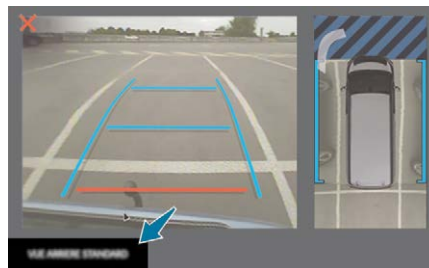



Puteți alege în orice moment modul de afișare apăsând în această zonă.

La afișarea sub-meniului, selectați unul din cele patru moduri de vizualizare:

 „Vedere standard”

 „Vedere la 180°”.

 „Vedere mărită”.

 „Mod AUTO”.

i Sistemul va fi dezactivat automat în cazul cuplării unei remorci sau al montării unui suport de bicicletă pe dispozitivul de remorcare (vehicul echipat cu dispozitiv de remorcare montat cu respectarea indicațiilor constructorului).

! Verificați în mod regulat starea de curățenie a lentilei camerei video. Curățați periodic camera video pentru marșarier cu o lavetă fină, uscată.

Detectare pneu dezumflat

Acest sistem monitorizează automat presiunea pneurilor în timpul rulării.

Sistemul monitorizează presiunea din cele patru pneuri, din momentul în care vehiculul se pune în mișcare.

Acesta compară informațiile generate de senzorii de viteză din roți **cu valorile de referință care trebuie reinițializate după fiecare ajustare a presiunii din pneuri și fiecare înlocuire de roată.**

Sistemul declanșează o avertizare imediat ce detectează o scădere a presiunii în unul sau mai multe pneuri.

- ❗ Sistemul de detectare a pneului dezumflat nu înlocuiește necesitatea de a da dovadă de vigilență din partea șoferului. Acest sistem impune în continuare verificarea lunară a presiunii din pneuri (inclusiv din roata de rezervă), precum și înaintea deplasărilor lungi. Rularea cu un pneu dezumflat degradează ținuta de drum, mărește distanțele de frânare și provoacă uzura prematură a pneului, în special în condiții severe (încărcări mari, viteze mari, trasee lungi).



Rularea cu pneurile dezumflate mărește consumul de carburant.



Valorile privind presiunea pneurilor pentru vehiculul dvs. sunt menționate pe eticheta cu presiunea pneurilor.

Pentru mai multe informații referitoare la **Elementele de identificare**, consultați secțiunea corespunzătoare.

Controlul presiunii din pneuri trebuie efectuat „la rece” (vehicul oprit de 1 oră, după un traseu mai scurt de 10 km, parcurs cu viteză moderată).

În caz contrar (la cald), adăugați 0,3 bari la valorile indicate pe etichetă.



Lanțuri pentru zăpadă

Sistemul nu trebuie reinițializat după montarea sau demontarea lanțurilor pentru zăpadă.



Roată de rezervă

Roata de rezervă cu jantă din tablă nu este echipată cu senzor de detectare a pneului dezumflat.

Avertizare de pneu dezumflat



Această avertizare este indicată prin aprinderea continuă a matorului, însoțit de un semnal sonor și, în funcție de echipare, de afișarea unui mesaj.

- ☞ Reduceți imediat viteza, evitați acționarea bruscă a volanului și a frânelor.
- ☞ Opriti-vă imediat ce condițiile de circulație o permit.



Pierderea de presiune detectată nu antrenează întotdeauna o deformare vizibilă a pneului. Nu vă mulțumiți cu un simplu control vizual.

- ☞ În caz de pană, utilizați kitul de depanare rapidă a pneului sau roata de rezervă (în funcție de echipare), sau
- ☞ dacă dispuneți de un compresor, de exemplu cel din kitul de depanare provizorie a pneului, controlați presiunea din cele patru pneuri, la rece,

sau

- ☞ dacă nu este posibilă efectuarea acestui control imediat, rulați cu prudență și cu viteză redusă.

i Avertizarea rămâne activă până la reinițializarea sistemului.

Reinițializare

Sistemul trebuie reinițializat după orice ajustare a presiunii din unul sau mai multe pneuri și după înlocuirea uneia sau mai multor roți.

! Înainte de a reinițializa sistemul, asigurați-vă că presiunea din cele patru pneuri este adecvată pentru condițiile de utilizare a vehiculului și că este conformă cu indicațiile înscrise pe eticheta de presiune a pneurilor.

Avertizarea de pneu dezumflat nu este relevantă decât dacă sistemul a fost reinițializat după ajustarea corectă a presiunii din cele patru pneuri. Sistemul de detectare a pneurilor dezumflate nu avertizează asupra presiunii eronate în momentul reinițializării.

Solicitarea de reinițializare a sistemului se efectuează cu contactul cuplat și vehiculul oprit.

i Noii parametri de presiune salvați sunt considerați de sistem ca valori de referință.

Fără sistem audio

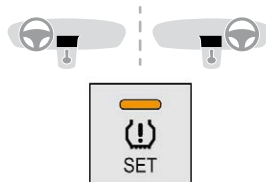

- ☞ Apăsați pe acest buton timp de aproximativ 3 secunde, apoi eliberați-l. Un semnal sonor confirmă reinițializarea.

Cu sistem audio



În meniul „**Personalisation-configuration**”, selectați „**Inițializare sistem de detectare pneu dezumflat**”.

Cu ecran tactil



În meniul „**Iluminat de conducere/Vehicul**”, selectați „**Inițializare pneu dezumflat**”.

Apăsați pe „**Da**” pentru a **Confirma** solicitarea; un semnal sonor și un mesaj confirmă reinițializarea.

Eroare de funcționare



Aprinderea intermitentă, apoi continuă, a matorului de pneu dezumflat, însoțită de aprinderea matorului de service, indică o problemă la nivelul sistemului.

În acest caz, supravegherea nivelului de umflare a pneurilor nu mai este asigurată. Pentru verificare, apăsați la un dealer PEUGEOT sau la un Service autorizat.

i După orice intervenție asupra sistemului, presiunea din cele patru pneuri trebuie verificată, iar sistemul trebuie reinițializat.



PEUGEOT & TOTAL UN PARTENERIAT ÎN SERVICIUL PERFORMANȚEI!

Echipa PEUGEOT TOTAL știe cum să depășească limitele de performanță pentru a obține victorii în cele mai dificile condiții, așa cum o confirmă primele trei locuri pe podium obținute în 2017.

Pentru a obține aceste rezultate excepționale, echipele PEUGEOT Sport au ales TOTAL QUARTZ pentru Peugeot 3008 DKR, un lubrifianț cu tehnologie de ultimă oră, care protejează motorul în condițiile cele mai solicitante.

TOTAL QUARTZ protejează motorul împotriva efectelor timpului.

TOTAL QUARTZ Ineo First este un lubrifianț de înaltă performanță, rezultatul colaborării echipelor de cercetare și dezvoltare Peugeot și Total. Cu o formulă special concepută pentru motoarele vehiculelor Peugeot, tehnologia sa inovatoare reduce în mod semnificativ emisiile de CO₂ și menține motorul curat.

PEUGEOT RECOMANDĂ TOTAL



PEUGEOT



TOTAL

OFFICIAL PARTNERS

Carburant

Capacitate rezervor: aproximativ 69 de litri.

Deschiderea capacului de protecție a bușonului de carburant

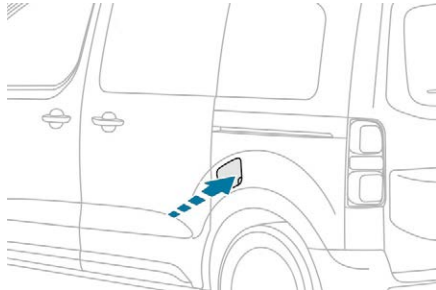

- ☞ **Trebuie să opriți motorul.**
- ☞ Dacă vehiculul este echipat cu Acces și Pornire Mâini Libere, deblocați deschiderea vehiculului.
- ☞ Deschideți capacul de protecție a bușonului de carburant.

! Dacă vehiculul este echipat cu sistemul Stop & Start, nu efectuați niciodată o alimentare cu carburant când motorul este în modul STOP; este imperativă tăierea contactului utilizând cheia sau butonul „START/STOP” cu Acces și Pornire Mâini Libere.

Cel puțin 8 litri de carburant trebuie adăugați pentru a fi înregistrați de indicatorul de nivel. Deschiderea capacului poate provoca un zgomot de intrare aer. Acest vid este destul de normal, cauzat de etanșarea pneumatică a sistemului de carburant.

- ☞ Aveți grijă să selectați pompa corespunzătoare carburantului motorizării vehiculului (vă este reamintit de eticheta aflată pe capacul de protecție a bușonului).

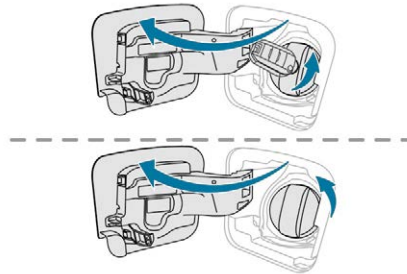

- ☞ Dacă vehiculul este echipat cu o cheie simplă, introduceți-o în bușon, apoi rotiți-o în sens contrar acelor de ceasornic.



- ☞ Îndepărtați bușonul, apoi așezați-l în suportul situat pe capacul de protecție a bușonului.
- ☞ Introduceți pistolul până la capăt (împingând clapeta metalică **A**).
- ☞ Efectuați alimentarea. Nu insistați după a treia oprire a pistolului, deoarece acest lucru poate duce la defecțiuni.
- ☞ Puneți la loc bușonul și închideți-l rotindu-l în sensul acelor de ceasornic.
- ☞ Apăsați pe capacul de protecție a bușonului de carburant, pentru a-l închide (deschiderile vehiculului trebuie să fie deblocate).

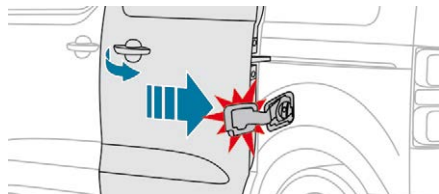

! Dacă vehiculul are uși laterale batante, nu deschideți ușa din stânga, deoarece există pericolul de deteriorare a capacului de protecție a bușonului de carburant în timpul alimentării.

Vehiculul este echipat cu un catalizator, care reduce nivelul de emisii nocive din gazele de eșapament.

! În caz de introducere a unui carburant neconform cu motorul vehiculului, golirea și apoi umplerea rezervorului cu carburantul corect sunt obligatorii înainte de a porni motorul.

Nivel minim de carburant



Când este atins nivelul minim de carburant, acest martor se aprinde pe tabloul de bord, însoțit de un semnal sonor și un mesaj.

La prima aprindere, vă rămân **mai puțin de 8 litri** în rezervor.

Este imperativ să alimentați cu carburant, pentru a nu rămâne în pană.

Înterupere carburant

Autoturismul dumneavoastră este echipat cu un dispozitiv de securitate care întrerupe alimentarea cu carburant în caz de coliziune.

Selector de carburant Diesel

Dispozitiv mecanic ce împiedică introducerea de benzină în rezervorul de motorină. Se evită defectarea motoarelor din această cauză. Situat la gura de alimentare a rezervorului, selectorul de carburant este vizibil la îndepărtarea bușonului.

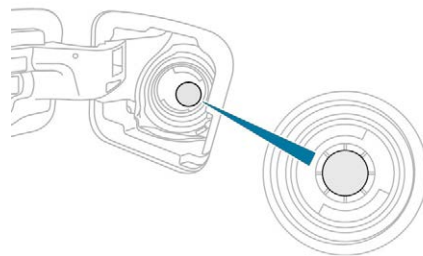

Dacă introduceți pistolul pompei de benzină într-un rezervor de motorină, acesta este blocat de o clapetă. Sistemul rămâne blocat și împiedică alimentarea.

Nu insistați. Introduceți în gura de alimentare a rezervorului un pistol de alimentare cu motorină.

❖ Rămâne posibilă alimentarea cu grijă dintr-o canistră.
Pentru a asigura o bună scurgere a carburantului, nu puneți pistolul în contact direct cu clapeta selectorului de carburant.

❖ **Deplasări în străinătate**

Pistoalele de alimentare diesel pot diferi de la o țară la alta; prezența selectorului poate face imposibilă alimentarea. Nu toate vehiculele cu motoare diesel sunt echipate cu selector de carburant; astfel, înainte de a vă deplasa în străinătate, vă recomandăm să verificați în rețeaua de dealeri PEUGEOT dacă vehiculul dvs. este adaptat sistemului de distribuție utilizat în țara în care veți circula.

Compatibilitatea de carburanți

Carburant utilizat pentru motoarele diesel

Motoarele Diesel sunt compatibile cu biocarburanții conformi standardelor actuale și viitoare europene, ce pot fi distribuiți la pompă:

B7

Motorină care îndeplinește standardul EN590, în amestec cu un biocarburant conform standardului EN14214 (încorporând posibil cel mult 7% ester metilic de acid gras),

B10

Motorină care îndeplinește standardul EN16734, în amestec cu un biocarburant conform standardului EN14214 (încorporând posibil cel mult 10% ester metilic de acid gras),

XTL

Motorină parafinic care respectă standardul EN15940, în amestec cu un biocarburant conform standardului EN14214 (încorporând posibil cel mult 7% ester metilic de acid gras).

B7

B10

XTL

B20

B30

B20

Utilizarea carburanților B20 sau B30 care respectă standardul EN 16709 este posibilă pentru motorul Diesel. Totuși, această utilizare, chiar și ocazională, necesită aplicarea strictă a condițiilor speciale de întreținere denumite „Condiții severe”.

B30

Pentru mai multe informații, apălați la rețeaua PEUGEOT sau la un Service autorizat.

! Utilizarea oricărui alt tip de (bio)carburant (uleiuri vegetale, sau animale, pure sau diluate, ulei menajer etc.) este oficial interzisă (pericol de deteriorare a motorului și a circuitului de carburant).

i Singurii aditivi pentru Diesel autorizați sunt cei care respectă standardul B715000.

Diesel la temperatură redusă

La temperaturi sub 0°C formarea de parafine în motorină de vară poate determina o funcționare anormală a circuitului de alimentare cu carburant. Pentru a evita acest lucru, vă recomandăm să utilizați motorină de iarnă și mențineți rezervorul de carburant plin mai mult de 50%.

Dacă, în ciuda acestui fapt, la temperaturi de sub -15°C motorul întâmpină probleme la pornire, lăsați vehiculul într-un garaj sau atelier încălzit puțin timp.

Deplasări în străinătate

i **Anumiți carburanți ar putea deteriora motorul vehiculului dvs. În anumite țări, ar putea fi necesară utilizarea unui anumit tip de carburant (cifra octanică specifică, denumire comercială specifică etc.) pentru a garanta buna funcționare a motorului. Pentru orice informație suplimentară, consultați dealerul.**

Lanțuri pentru zăpadă

În condiții de iarnă, lanțurile pentru zăpadă îmbunătățesc tracțiunea și comportamentul vehiculului la frânare.

i Lanțurile pentru zăpadă pot fi montate doar pe roțile față.

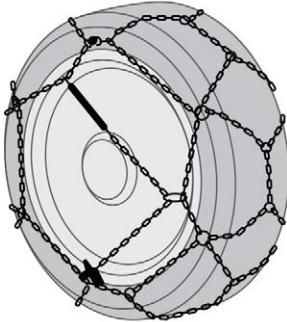

i Aveți în vedere reglementările specifice fiecărei țări în ceea ce privește utilizarea lanțurilor pentru zăpadă și viteza maximă autorizată.

Utilizați numai lanțurile pentru zăpadă concepute pentru a fi montate pe tipul de roți cu care este echipat vehiculul dvs.:

Dimensiunea pneurilor originale	Tipuri de lanț
215/65 R16	dimensiunea zalei 12 mm
215/60 R17	KONIG K-SUMMIT VAN K84
225/55 R17	

Puteți utiliza de asemenea și cămăși antiderapante ce se montează pe pneu. Pentru mai multe informații, contactați un dealer PEUGEOT sau un Service autorizat.

Sugestii de montare

- ☞ Dacă doriți să montați lanțurile pe traseu, opriți vehiculul pe o suprafață plană și orizontală, în afara carosabilului.
- ☞ Acționați frâna de staționare și, dacă este necesar, blocați roțile cu o cală, pentru a evita alunecarea vehiculului.
- ☞ Montați lanțurile, respectând instrucțiunile producătorului acestora.

- ☞ Puneți vehiculul ușor în mișcare și conduceți câteva momente, fără a depăși 50 km/h.
- ☞ Opriți vehiculul și verificați dacă lanțurile sunt strânse corect.

i Evitați să mergeți cu lanțuri pentru zăpadă pe drumuri dezapezite, pentru a nu deteriora pneurile vehiculului și carosabilul. Dacă vehiculul are jante din aluminiu, asigurați-vă că nicio parte a lanțului sau a pieselor de fixare nu le atinge.

! Se recomandă cu insistență să exersați montarea lanțurilor pe un teren plan și uscat înainte de plecare.

Tractarea unei remorci

Vehiculul este conceput în primul rând pentru transportul de persoane și bagaje, dar poate fi utilizat și la tractarea unei remorci.

! Vă recomandăm să utilizați dispozitive de remorcare și cabluri electrice originale PEUGEOT, care au fost testate și omologate încă din faza de concepție a vehiculului și să încredințați montarea acestui dispozitiv unui dealer PEUGEOT sau unui Service autorizat.

În cazul montării în afara rețelei PEUGEOT, această lucrare trebuie realizată conform instrucțiunilor constructorului.

! Conducerea cu remorcă supune vehiculul tractor unor solicitări mai mari și cere o atenție deosebită din partea șoferului.

! Respectați masele maxime remorcabile autorizate, specificate în certificatul de înmatriculare sau în caracteristicile tehnice ale vehiculului.

! Pentru mai multe informații despre **Recomandările de conducere**, în special la tractarea unei remorci, consultați rubrica asociată.

Mod economie de energie

Sistem care gestionează durata utilizării unor funcții pentru păstrarea unui nivel suficient de încărcare a bateriei.

După oprirea motorului, puteți utiliza în continuare unele funcții, cum ar fi sistemul audio și telematic, ștergătoarele de geamuri, luminile de întâlnire, plafonierele etc., în total aproximativ patruzeci de minute.

Trecerea în acest mod

Un mesaj de trecere în modul economie de energie apare pe afișajul din tabloul de bord și funcțiile active trec în starea de veghe.

! Dacă în acest moment are loc o convorbire telefonică, aceasta va fi menținută timp de aproximativ 10 minute cu kitul Bluetooth „mâini-libere” al sistemului audio.

Leșirea din mod

Aceste funcții vor fi reactivate automat la următoarea utilizare a vehiculului.

Pentru a beneficia din nou, imediat, de aceste funcții, porniți motorul și lăsați-l să funcționeze:

- mai puțin de zece minute, pentru a utiliza echipamentele timp de aproximativ cinci minute,
- mai mult de zece minute, pentru a utiliza echipamentele timp de aproximativ treizeci de minute.

Respectați timpii de pornire a motorului, pentru a asigura o încărcare corectă a bateriei.

Nu utilizați în mod repetat și continuu pornirea motorului pentru a încărca bateria.

! O baterie descărcată nu permite pornirea motorului.

Pentru mai multe informații privind **bateria de 12 V**, consultați rubrica corespunzătoare.

Mod de delestare

Sistemul gestionează unele funcții, în funcție de nivelul de încărcare al bateriei.

Cu vehiculul în mers, anumite funcții, cum ar fi aerul condiționat, degivrarea lunetei etc., pot fi dezactivate temporar, în funcție de nivelul de încărcare a bateriei.

Reactivarea funcțiilor dezactivate se face automat, imediat ce starea bateriei o permite.

Bare suport pe acoperiș / Galerie de acoperiș

! Recomandări

- ☞ Distribuți încărcătura uniform, având grijă să nu supraîncărcați una dintre părți.
- ☞ Așezați încărcătura cea mai grea cât mai aproape de acoperiș.
- ☞ Fixați bine încărcătura și semnalizați dacă aceasta depășește gabaritul.
- ☞ Conduceți cu atenție, deoarece sensibilitatea vehiculului la vânt lateral este mai mare (stabilitatea vehiculului poate fi afectată).
- ☞ Atunci când nu este în funcțiune, barele suport pe acoperiș trebuie îndepărtate.

i Dacă înălțimea depășește 40 cm, adaptați viteza vehiculului în funcție de profilul drumului, pentru a nu deteriora barele suport pe acoperiș și punctele de fixare pe vehicul.
Verificați legislația țării în care vă aflați privind transportul obiectelor cu lungimi mai mari decât cea a vehiculului.

! Din motive de siguranță și pentru a nu deteriora acoperișul, este imperativa utilizarea de bare de acoperiș transversale omologate pentru vehiculul dvs. Respectați indicațiile de montare și condițiile de utilizare din instrucțiunile furnizate împreună cu barele de acoperiș.

Bare suport pe acoperiș

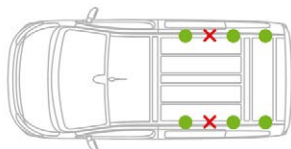

Compact

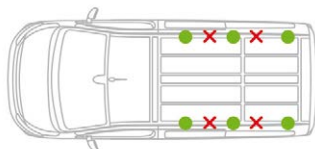

Standard

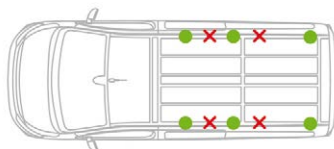

Long

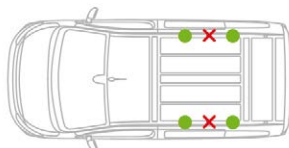

Compact

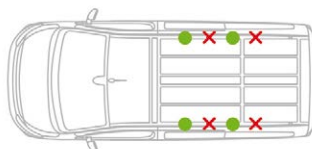

Standard

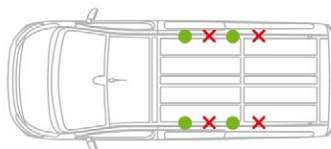

Long

Utilizați repartițiile verzi.

Interval autorizat masă max.:

- Pe 2 bare suport pe acoperiș: 100 kg.
- Pe 3 bare suport pe acoperiș: 150 kg.

Pentru instalarea barelor suport pe acoperiș transversale, utilizați punctele de fixare prevăzute în acest scop:

- ☞ deschideți plăcuțele de mascare ale punctelor de fixare de pe fiecare bară,
- ☞ așezați fiecare dispozitiv de fixare la locul lui și blocați-le pe rând pe acoperiș,
- ☞ asigurați-vă că barele suport pe acoperiș sunt fixate corect (trăgând de ele),
- ☞ închideți punctele de fixare cu plăcuțele de mascare de pe fiecare bară.

Barele pot fi permutate și adaptate pe fiecare pereche de puncte de fixare.



Galerii de acoperiș

Interval autorizat masă **max.**:

- pentru Compact: 140 kg,
- pentru Standard și Long: 170 kg.

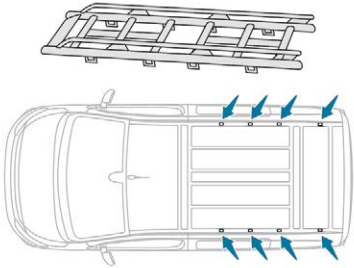

Pentru instalarea unei galerii de acoperiș, utilizați punctele de fixare prevăzute în acest scop:

- ☞ așezați galeria de acoperiș în dreptul punctelor de fixare și blocați-o în fiecare punct de pe acoperiș,
- ☞ asigurați-vă că galeria de acoperiș este fixată corect (trăgând de ea).

Înlocuirea unei lamele de ștergător

Înainte de demontarea unui ștergător față

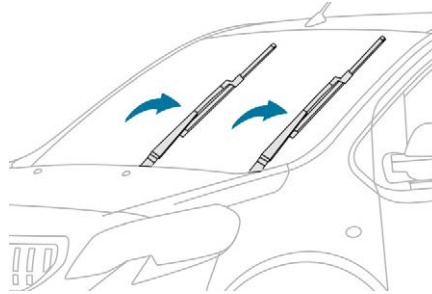

- ☞ În minutul care urmează decuplării contactului, acționați comanda ștergătoarelor pentru a poziționa lamele pe mijlocul parbrizului (poziție de mentenanță).

Demontare

- ☞ Ridicați brațul de ștergător respectiv.
- ☞ Desprindeți lama și îndepărtați-o.

Montare

- ☞ Așezați la loc lama nouă și fixați-o.
- ☞ Coborâți cu grijă brațul de ștergător.

După montarea ștergătorului de parbriz

- ☞ Cuplați contactul.
- ☞ Acționați din nou comanda ștergătorului pentru a aranja lamele.

Capotă



Înainte de orice intervenție în compartimentul motorului, dezactivați sistemul Stop & Start pentru a evita orice risc de rănire asociat unei declanșări automate a modului START.

Deschidere

- ☞ Deschideți ușa.

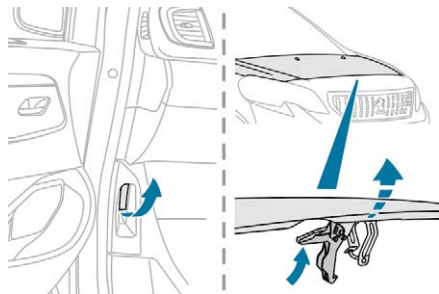

- ☞ Trageți spre dvs. maneta de deblocare din partea de jos a cadrului ușii.
- ☞ Ridicați comanda și apoi ridicați capota.

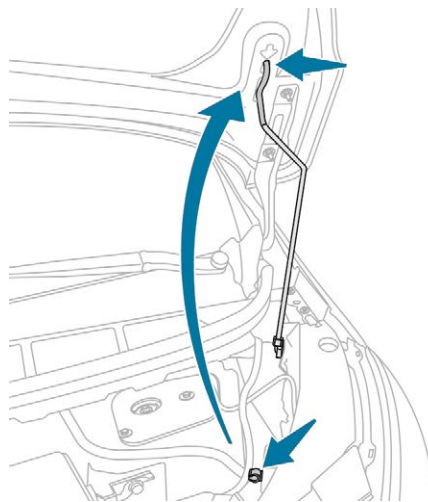

- ☞ Desprindeți tija de susținere și introduceți-o în locașul de fixare pentru a ține capota ridicată.

! Nu deschideți capota în caz de vânt puternic. Când motorul este cald, manipulați cu atenție maneta exterioară și tija de susținere a capotei (risc de arsuri). Pentru a nu deteriora subansamblele electrice, este **categoric interzisă** spălarea compartimentului motorului cu jet de apă la înaltă presiune.

Închidere

- ☞ Scoateți tija de susținere din locașul de susținere.
- ☞ Prindeți susținătorul de capotă în locașul său.
- ☞ Coborâți capota și dați-i drumul la sfârșitul cursei.
- ☞ Trageți de capotă pentru a verifica corectea ei blocare.

! Electroventilatorul poate porni după oprirea motorului: atenție la obiectele sau hainele care s-ar putea prinde în elice.

! Întrucât în compartimentul motorului se află echipamente electrice, se recomandă expunerea limitată la apă (ploaie, spălare etc.).

Motor

Diesel

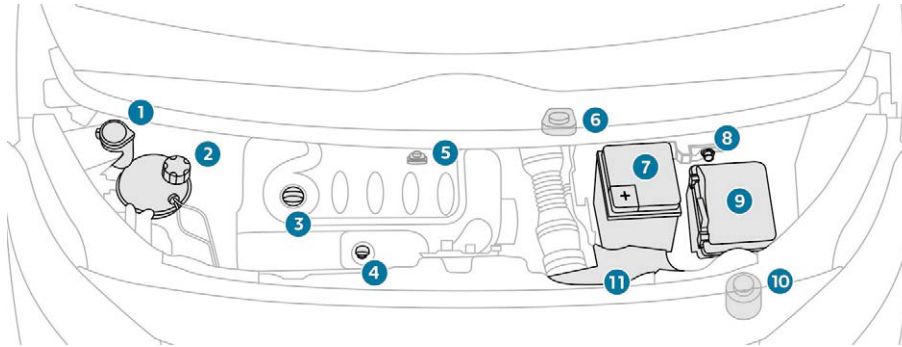

Acest motor este oferit doar ca exemplu. Localizarea joi de ulei și a bușonului de completare cu ulei de motor, precum și a pompei de reamorsare poate varia.

- | | |
|---|--|
| 1. Rezervor sistem spălare geamuri și faruri. | 10. Rezervor de lichid de servodirecție. |
| 2. Rezervor lichid de răcire motor. | 11. Filtru de aer. |
| 3. Bușon de completare ulei de motor. | |
| 4. Jojă de ulei motor. | |
| 5. Pompă de reamorsare. | |
| 6. Bușon de completare cu lichid de frână. | |
| 7. Baterie. | |
| 8. Punct de masa detașat (bornă „-“). | |
| 9. Tablou cu siguranțe. | |

! Circuitul de injecție a motorinei este presurizat:

- Nu interveniți niciodată asupra acestuia.
- Motoarele HDi utilizează o tehnologie avansată.

Orice intervenție necesită o calificare deosebită, care nu poate fi asigurată decât de dealerii PEUGEOT.

Verificare niveluri

Verificați regulat toate aceste niveluri, conform instrucțiunilor din planul de întreținere al constructorului. Faceți completări dacă este necesar, cu excepția cazurilor când există indicații contrare.

În cazul unor pierderi importante de lichid, apălați la un dealer PEUGEOT sau la un Service autorizat pentru verificarea sistemului corespunzător.

! Acest lichid trebuie să respecte recomandările constructorului și specificațiile motorului vehiculului.

! Dacă lucrați sub capotă, aveți grijă: anumite zone ale motorului pot fi extrem de fierbinți (pericol de arsuri), iar electroventilatorul poate porni în orice moment (chiar și cu contactul decuplat).

Produse uzate

! Evitați orice contact prelungit al pielii cu uleiul sau cu lichidele uzate. Majoritatea acestor lichide sunt nocive pentru sănătate sau foarte corozive.



Nu deversați uleiul sau lichidele în sistemul de canalizare sau pe pământ. Duceți uleiul uzat la un dealer PEUGEOT sau la un Service autorizat și eliminați-l în containerele puse la dispoziție în acest scop.

Nivelul uleiului de motor



Verificarea se face fie la cuplarea contactului, cu indicatorul de nivel al uleiului de pe tabloul bord, pentru vehiculele echipate cu indicator electric, fie cu joja manuală.

I Pentru a asigura corectitudinea măsurării, vehiculul trebuie parcat pe teren orizontal, cu motorul oprit de mai mult de 30 de minute.

Este normal să completați nivelul de ulei între două revizii (sau schimburi de ulei). PEUGEOT vă recomandă un control, eventual cu completare de ulei, la fiecare 5.000 km.

Verificare cu joja de ulei

Amplasarea joi de ulei este ilustrată în schița componentelor de sub capota motorului.

- ☞ Apucați joja de capătul colorat și scoateți-o complet.
- ☞ Ștergeți tija joi de ulei cu o lavetă curată și care nu lasă scame.
- ☞ Introduceți joja în motor, până la capăt, apoi scoateți-o din nou, pentru un control vizual: nivelul corect trebuie să se situeze între reperatele **A** și **B**.

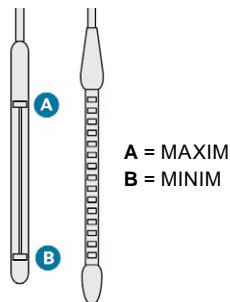

Dacă se constată că nivelul depășește reperul **A** sau nu ajunge la reperul **B**, **nu porniți motorul**.

- Dacă nivelul **MAXIM** este depășit (pericol de deteriorare a motorului), contactați un dealer PEUGEOT sau un Service autorizat.
- Dacă nivelul **MINIM** nu este atins, este imperativă completarea cu ulei de motor.

Caracteristicile uleiului

Înainte de a completa cu ulei sau de a schimba uleiul de motor, asigurați-vă ca uleiul corespunde motorizării și că este conform cu recomandările constructorului.

Completare cu ulei motor

Amplasarea orificiului de umplere și completare cu ulei de motor este ilustrată în schița de sub capota motorului.

- ☞ Deșurubați bușonul rezervorului de ulei, pentru a avea acces la gura de umplere.
- ☞ Turnați ulei în cantități mici, pentru a evita stropirea cu ulei a componentelor motorului (pericol de incendiu).
- ☞ Așteptați câteva minute înainte de a verifica nivelul cu joja manuală.
- ☞ Completați până la nivel, dacă este necesar.
- ☞ După verificarea nivelului, înfiletați cu grijă bușonul rezervorului de ulei și introduceți joja la locul ei.

I După o completare cu ulei, verificarea făcută, la punerea contactului, cu indicatorul de nivel de pe tabloul de bord nu este valabilă decât după 30 minute de la efectuarea completării.

Schimbul uleiului de motor

Citiți indicațiile din planul de întreținere al constructorului, pentru a cunoaște periodicitatea acestei operații.

Pentru a păstra fiabilitatea motorului și a dispozitivului antipoluare, nu utilizați niciodată aditivi în uleiul de motor.

Nivelul lichidului de frână



Nivelul acestui lichid trebuie să se situeze în apropierea reperului „MAXI”. În caz contrar, verificați uzura plăcuțelor de frână.

Golirea circuitului

Citiți indicațiile din planul de întreținere al constructorului pentru detalii despre periodicitatea acestei operații.

Caracteristicile lichidului

Acest lichid trebuie să fie conform recomandărilor constructorului.

Nivel de lichid de direcție asistată



Nivelul lichidului trebuie să fie apropiat de marcajul „MAX”. Verificați acest aspect cu motorul oprit, citind nivelul de pe orificiul de alimentare.

Nivelul lichidului de răcire



Verificați în mod regulat nivelul lichidului de răcire. O completare cu acest lichid între două revizii este normală.

Pentru a asigura corectitudinea măsurării, vehiculul trebuie parcat pe o suprafață nivelată, cu motorul răcit.

Nivelul acestui lichid trebuie să se situeze în apropierea nivelului „MAX”, fără să-l depășească.

Dacă nivelul se apropie de reperul „MIN” sau scade sub acest nivel, este imperativă o completare.

Un nivel insuficient creează riscul unor deteriorări importante la nivelul motorului.

Când motorul este cald, temperatura lichidului de răcire este reglată de electroventilator.

Mai mult, întrucât circuitul de răcire este sub presiune, trebuie să așteptați cel puțin o oră după oprirea motorului pentru a interveni. Pentru a evita orice pericol de opărire, în cazul unei completări urgente cu lichid, utilizați o lavetă pentru a deșuruba bușonul cu două ture, pentru a reduce presiunea. Când presiunea a scăzut, scoateți bușonul și completați nivelul.

! Electroventilatorul poate porni după oprirea motorului: atenție la obiectele sau hainele care s-ar putea prinde în elice.

Caracteristicile lichidului

Lichidul de frână trebuie să fie conform recomandărilor producătorului.

Lichidul de spălare a geamurilor și a proiectoarelor



Completați nivelul la următoarea oprire a vehiculului.

Caracteristicile lichidului

Lichidul de spălare trebuie completat cu un amestec gata de utilizare. Iarna (la temperaturi sub zero grade), trebuie utilizat un lichid cu antiigel adaptat condițiilor, pentru a proteja componentele sistemului (pompa, rezervor, conducte etc.). Nu utilizați niciodată doar apă (risc de îngheț, depuneri de calcar etc.).

Nivelul aditivului pentru motorină (diesel cu filtru de particule)

SERVICE



Nivelul minim al acestui aditiv este indicat prin aprinderea acestui mator de avertizare, însoțit de un claxon și de un mesaj pe afișajul din tabloul de bord.

Completarea

Completarea cu aditiv trebuie executată fără întârziere în cadrul rețelei PEUGEOT sau la un Service autorizat.

Verificări

Dacă nu există indicații contrare, verificați aceste elemente conform indicațiilor din planul de întreținere al constructorului și în funcție de motorizarea vehiculului.

În caz contrar, apălați la un dealer PEUGEOT sau la un Service autorizat pentru verificare.

Baterie 12 V



Bateria nu necesită întreținere. Totuși, verificați regulat strângerea colierelor cu șurub (pentru versiunile fără coliere cu eliberare rapidă) și starea de curățenie a conexiunilor.

i Pentru informații suplimentare despre **bateria de 12 V** și măsurile de precauție care trebuie luate înaintea intervențiilor, consultați secțiunea corespunzătoare.

Filtru de aer



Consultați planul de întreținere al constructorului, pentru detalii despre intervalul de înlocuire a acestei componente.

În funcție de mediu (atmosferă cu praf etc.) și de utilizarea vehiculului (de exemplu, conducere în mediu urban), **schimbați-le, dacă este necesar, de două ori mai des.**

Filtru habitacul



Consultați planul de întreținere al constructorului, pentru detalii despre intervalul de înlocuire a acestei componente.

În funcție de mediu (atmosferă cu praf etc.) și de utilizarea vehiculului (de exemplu, conducere în mediu urban), **schimbați-le, dacă este necesar, de două ori mai des.**

i Un filtru de habitacul îmbăscit poate deteriora performanțele sistemului de aer condiționat și poate genera mirosuri neplăcute.

Filtru de ulei



Schimbați filtrul de ulei la fiecare schimbare a uleiului de motor. Consultați planul de întreținere al constructorului, pentru detalii despre intervalul de înlocuire a acestei componente.

Filtru de particule (diesel)



Începutul saturării filtrului de particule este indicat prin aprinderea temporară a acestui martor, însoțită de un mesaj despre riscul de blocare a filtrului.

Imediat ce condițiile de trafic permit, regenerați filtrul rulând cu o viteză de cel puțin 60 km/h până la stingerea martorului. Dacă martorul de avertizare nu se stinge, înseamnă că nivelul aditivului diesel este scăzut. Pentru mai multe informații despre **Verificarea nivelurilor**, consultați secțiunea corespunzătoare.

La un vehicul nou, primele operații de regenerare a filtrului de particule pot fi însoțite de un miros de ars, ceea ce este perfect normal. După o funcționare prelungită a vehiculului la viteză redusă sau la ralanti, este posibil ca, la accelerare, să constatați emisii de aburi de apă pe eșapament. Acești aburi nu afectează comportamentul vehiculului și nici mediul.

Cutie de viteze manuală



Cutia de viteze nu necesită întreținere (uleiul nu trebuie schimbat).

Cutie de viteze automată



Cutia de viteze nu necesită întreținere (uleiul nu trebuie schimbat).

Cutie de viteze pilotată



Cutia de viteze nu necesită întreținere (uleiul nu trebuie schimbat).

Frâna de staționare



Dacă observați că frâna de staționare are cursă prea lungă sau a pierdut din eficacitate, se impune o verificare, chiar și între două revizii.

Verificarea acestui sistem se va face la un dealer PEUGEOT sau la un Service autorizat.

Plăcuțe de frână



Uzura frânelor depinde de stilul de condus, mai ales pentru vehiculele folosite în orașe, pe distanțe scurte. Verificarea stării frânelor se poate impune chiar și între revizii.

Dacă nu există scurgeri, scăderea nivelului lichidului de frână indică o uzură a plăcuțelor de frână.

Starea de uzură a discurilor de frână



Pentru orice informație referitoare la verificarea stării de uzură a discurilor de frână, contactați un dealer PEUGEOT sau un Service autorizat.

! Nu utilizați decât produse recomandate de PEUGEOT sau produse de calitate și caracteristici echivalente.

În scopul optimizării funcționării subsansamblelor la fel de importante ca sistemul de frânare, PEUGEOT selectează și propune produse cu totul specifice.

După spălarea vehiculului, când umiditatea este crescută, sau în condiții de iarnă, se poate forma gheață pe discurile și plăcuțele de frână; eficacitatea sistemului de frânare poate fi redusă. Efectuați ușoare manevre de frânare, pentru a usca sau dezgheța frânele.

AdBlue® (Motoare BlueHDi)

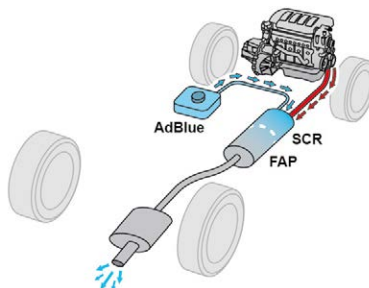

Dispozitivul care asociază sistemul SCR (Reducere Catalitică Selectivă) și filtrul de particule (FAP) pentru tratarea gazelor de eșapament a fost ales de PEUGEOT pentru a proteja mediul înconjurător și pentru a se conforma prevederilor noului standard Euro 6, fără a afecta performanțele sau consumul de carburant al motoarelor Diesel.

Sistem SCR

Folosind lichidul AdBlue® care conține uree, un catalizator transformă până la 85% din oxizii de azot (NOx) în azot și apă, substanțe inofensive pentru sănătate și mediul înconjurător.



Lichidul AdBlue® se păstrează într-un **rezervor special**, cu capacitatea de aproximativ 22 litri.

Capacitatea acestuia permite o autonomie de rulare de aproximativ 10.000-15.000 km. O avertizare se declanșează automat imediat ce este atins nivelul de rezervă: mai puteți parcurge 2.400 km înainte de golirea completă a rezervorului. Până la golirea rezervorului se declanșează, succesiv, mai multe alerte în timpul celor 2.400 km rămași.

În cazul în care kilometrajul estimat dintre două revizii depășește limita de 20.000 km, trebuie să adăugați AdBlue.

! Dacă rezervorul de AdBlue® este gol, pornirea motorului este împiedicată de un sistem impus de lege. Dacă sistemul SCR este defect, nivelul de emisii al vehiculului nu mai corespunde standardului Euro 6: vehiculul devine poluant. În cazul unei defecțiuni confirmate a sistemului SCR, trebuie să mergeți cât mai curând la un dealer PEUGEOT sau la un Service autorizat: după parcurgerea a 1.100 km de kilometri, se va activa automat un sistem care împiedică pornirea motorului. În ambele cazuri, un indicator de autonomie indică distanța pe care o puteți parcurge înainte de imobilizarea vehiculului.

i Pentru mai multe informații despre **martorii de avertizare** și despre avertizările asociate, consultați secțiunile corespunzătoare.

! **Important**
Dacă rezervorul AdBlue® al vehiculului este complet gol (fapt confirmat de mesajele de avertizare și de imposibilitatea de a reporni motorul), este imperativ să efectuați o completare cu cel puțin 3,8 litri (sau doua recipiente de 1,89 litri).

Completare cu AdBlue®

În funcție de capacitatea rezervorului, se poate impune completarea cu lichid între două revizii, în special în cazul în care acest lucru este semnalat de o avertizare (martori de avertizare și mesaj).

Puteți apela la un dealer PEUGEOT sau la un Service autorizat.

Dacă doriți să completați personal, citiți cu atenție următoarele avertizări.

i **Înghețarea lichidului AdBlue®**
La temperaturi mai mici de aproximativ -11°C, aditivul AdBlue® îngheață. Sistemul SCR include un dispozitiv de încălzire a rezervorului de AdBlue®, ceea ce permite rularea pe orice vreme.

Măsurile de precauție în timpul utilizării

Soluția AdBlue® este pe bază de uree. Acest lichid este neinflamabil, incolor și inodor (dacă este păstrat într-un loc răcoros). Dacă ajunge în contact cu pielea, spălați zona respectivă cu multă apă și săpun. În cazul contactului cu ochii, clătiți imediat cu apă din abundență sau cu o soluție pentru spălarea oculară, timp de cel puțin 15 minute. Dacă aveți senzații de arsură sau de iritație persistente, consultați un medic.

În caz de ingerare, clătiți imediat gura cu apă curată, apoi beți multă apă. În anumite condiții (de exemplu, la temperaturi ridicate), nu se poate exclude riscul de degajare a vaporilor de amoniac: nu inhalați vaporii. Vaporii de amoniac irită mucoasele (ochii, nasul și gura).

! Nu lăsați AdBlue® la îndemâna copiilor. Păstrați lichidul în recipientul sau bidonul original. Nu transferați niciodată lichidul AdBlue® în alt recipient, deoarece acest lucru îi afectează puritatea.

Informații practice

Utilizați exclusiv lichid AdBlue® care respectă standardul ISO 22241.

! Nu diluați niciodată AdBlue® cu apă.
Nu turnați niciodată AdBlue® în rezervorul de motorină.



Ambalarea într-un recipient sau bidon cu dispozitiv antistropire facilitează completarea. Recipientele sau bidoanele sunt disponibile la un dealer PEUGEOT sau un Service autorizat.

! Nu completați niciodată cu un distribuitor de AdBlue® rezervat camioanelor de mare tonaj pentru transport de mărfuri.

Recomandări pentru depozitare

AdBlue® îngheață sub -11°C și se deteriorează la peste 25°C . Se recomandă ca recipientele și bidoanele să fie depozitate într-un loc răcoros, ferit de lumina directă a soarelui.

În aceste condiții, lichidul poate fi păstrat cel puțin un an.

Dacă aditivul a înghețat, va putea fi utilizat după dezghețarea completă, la temperatură ambiantă.

! Nu depozitați niciodată recipientele sau bidoanele de AdBlue® în vehicul.

i În timpul iernii verificați ca temperatura vehiculului să fie peste -11°C . Dacă este mai mică, în condiții de ger, AdBlue® nu poate fi turnat în rezervor. Parcați vehiculul într-un loc mai cald pentru câteva ore pentru a umple rezervorul.

Procedura

În timpul iernii, înainte de a efectua completarea, verificați dacă temperatura vehiculului este mai mare de -11°C . În caz contrar, fiind înghețat, lichidul AdBlue® nu poate fi turnat în rezervor.

Parcați vehiculul într-un loc mai cald, timp de câteva ore, pentru a putea efectua completarea.

- ☞ Înainte de a efectua completarea, asigurați-vă ca vehiculul este parcat pe o suprafață plană și orizontală.
- ☞ Decuplați contactul pentru a opri motorul și scoateți cheia din contactor.

sau

- ☞ Cu Acces și Pornire Mâini Libere, apăsați butonul „**START/STOP**” pentru a opri motorul.
- ☞ Pentru a ajunge la rezervorul AdBlue®, deschideți ușa stânga față.

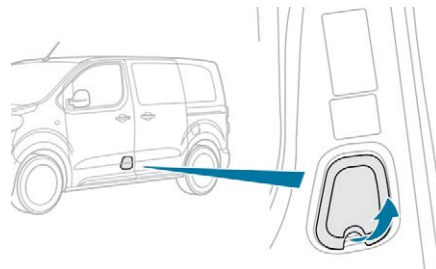



☞ Trageți de jos piesa de mascare neagră.

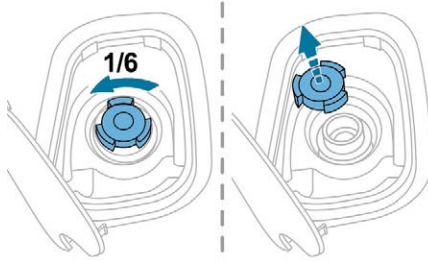

- ☞ Rotiți bușonul albastru cu 1/6 de tură în sens invers acelor de ceasornic.
- ☞ Ridicați capacul.



- ☞ Luați un bidon de lichid AdBlue®. Verificați data de expirare, apoi citiți cu atenție instrucțiunile de utilizare de pe eticheta acestuia și turnați conținutul recipientului în rezervorul de lichid AdBlue® al vehiculului.

! **Important:** dacă rezervorul de aditiv AdBlue® al vehiculului este complet gol, fapt confirmat de mesajele de avertizare și de imposibilitatea de a reporni motorul, trebuie să completați cu cel puțin 4 litri și cel mult 10 litri.

- ☞ Dacă apar scurgeri după ce ați turnat conținutul recipientului, ștergeți gura de alimentare a rezervorului cu o lavetă umedă.

! În cazul stropirii cu lichid, clățiți imediat cu apă rece sau ștergeți cu o lavetă umedă. Dacă lichidul s-a cristalizat, îndepărtați-l cu un burete și apă caldă.

- ☞ Puneți la loc bușonul albastru al rezervorului și rotiți-l 1/6 de tură în sensul acelor de ceasornic.

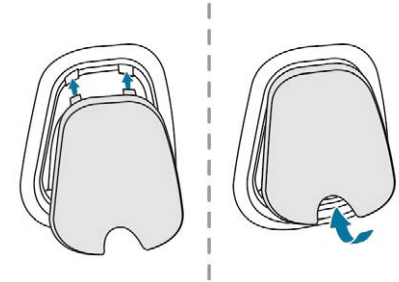

☞ Așezați capacul negru, începând cu partea de sus.

- ☞ Închideți ușa.

! **Important:** în cazul introducerii unei noi cantități de lichid AdBlue după o pană semnalată de mesajul „**Top-up AdBlue: starting impossible**” (Completați: pornire imposibilă), este imperativ să așteptați aproximativ 5 minute înainte de a pune contactul din nou, **fără a deschide ușa conducătorului, fără a debloca vehiculul, fără a introduce cheia cu telecomandă în contactor și fără a introduce cheia electronică a sistemului Acces și Pornire Mâini Libere în habitacul.** Puneți contactul și apoi, după 10 secunde, porniți motorul.

Recomandări pentru întreținere

Recomandările generale de întreținere a vehiculului dumneavoastră sunt detaliate în carnetul de întreținere și garanții.

! Respectați următoarele recomandări pentru a preveni deteriorarea vehiculului:

- Nu curățați folosind o lavetă uscată sau abrazivă și nici cu detergenți sau solvenți. Utilizați un burete și apă cu săpun sau un produs cu pH neutru.
- La spălarea cu jet de înaltă presiune a petelor persistente, evitați utilizarea prelungită asupra proiectoarelor, blocurilor optice și contururilor lor, pentru a evita deteriorarea lacului și garniturilor de etanșare.
- Nu utilizați niciodată un burete abraziv pentru curățarea petelor persistente, deoarece puteți zgâria vopseaua. Utilizați o lavetă moale cu apă și săpun.
- La spălarea vehiculului dumneavoastră, nu curățați niciodată interiorul cu jet de apă.
- Când vă spălați vehiculul într-o instalație de spălare automată cu perii rului, asigurați-vă că ați blocat ușile și, în funcție de versiunea deținută, scoateți ceia și dezactivați sistemul „**Acces cu mâinile încărcate**”.

- Pentru a evita deteriorarea subansamblele electrice, este categoric interzisă spălarea compartimentului motorului cu jet de apă la înaltă presiune.
- Orice lichid transportat într-un recipient deschis (pahar sau cană) care se poate vărsa poate deteriora comenzile din postul de conducere și de pe consola centrala. Fiți atenți.

În funcție de versiunea deținută, pentru a evita deteriorarea sau dezlipirea autocolantelor de pe caroserie, vă recomandăm cu tărie să nu utilizați agenți de curățare de mare presiune pentru spălarea vehiculului. Vă recomandăm să spălați folosind un jet de apă cu un debit mare și să clătiți vehiculul cu apă demineralizată. Pentru ștergerea vehiculului, vă recomandăm utilizarea exclusivă a unei lavete din microfibră; aceasta trebuie să fie curată și să fie utilizată cu grijă.

i Este preferabil să efectuați retușarea vopselei în cadrul rețelei PEUGEOT sau la un Service autorizat.

Triunghi de semnalizare

Acest echipament de siguranță trebuie utilizat suplimentar aprinderii luminilor de avarie. Prezența acestuia este obligatorie la bordul vehiculului.

Instalarea triunghiului pe șosea

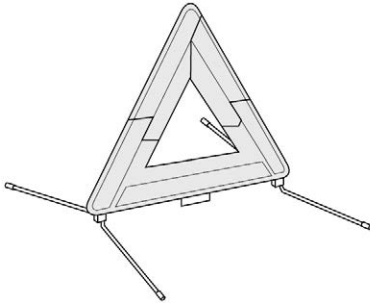

- ☞ Instalați triunghiul în spatele vehiculului, conform legislației în vigoare în România.

Înainte de a ieși din vehicul pentru a monta și instala triunghiul, aprindeți luminile de avarie și îmbrăcați vesta reflectorizantă de siguranță.

Consultați instrucțiunile de montare/depliere furnizate de producător împreună cu triunghiul.

i Triunghiul este disponibil ca accesoriu; contactați un dealer PEUGEOT sau un Service autorizat.

Pană de carburant (Diesel)

La vehiculele echipate cu motor Diesel, în caz de pană de carburant, este necesară rearmarea circuitului de carburant. Pentru toate versiunile, cu excepția BlueHDi, consultați desenul corespunzător reprezentând compartimentul motorului.

i Pentru mai multe informații privind **Selectorul de carburant Diesel**, consultați rubrica corespunzătoare.

! Dacă motorul nu pornește la prima încercare, nu insistați și reluați procedura.

Motoare BlueHDi

- ☞ Alimentați rezervorul de carburant cu cel puțin cinci litri de motorină.
- ☞ Cuplați contactul (fără a porni motorul).
- ☞ Așteptați aproximativ 6 secunde și decuplați contactul.
- ☞ Repetați operația de 10 ori.
- ☞ Acționați demarorul pentru a pune în funcțiune motorul.

Alte motorizări

- ☞ Adăugați în rezervorul de carburant cel puțin cinci litri de motorină.
- ☞ Deschideți capota motorului.
- ☞ Dacă este necesar, desprindeți masca decorativă a motorului, pentru a avea acces la pompa de rearmare.



- ☞ Acționați pompa de rearmare până când simțiți rezistență (rezistența poate apărea la prima apăsare).
- ☞ Acționați demarorul pentru a porni motorul (dacă motorul nu pornește la prima încercare, așteptați aproximativ 15 secunde, apoi reluați).
- ☞ Dacă nu apare niciun rezultat după câteva încercări, acționați din nou pompa de rearmare, apoi porniți motorul.
- ☞ Remontați masca decorativă pe poziție și fixați-o.
- ☞ Închideți capota motorului.

Casetă cu instrumente

Acces

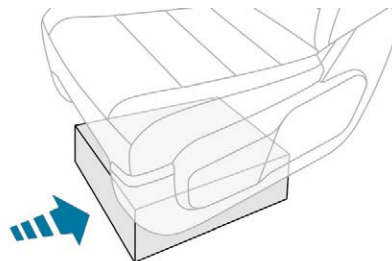

Casetă cu scule este amplasată sub scaunul din stânga față.

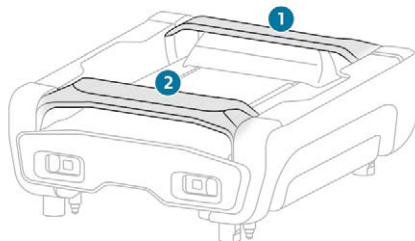

i Ca măsură de siguranță, barele 1 și 2 împiedică ieșirea casetei din locaș dacă nu este blocată corect.

Demontare

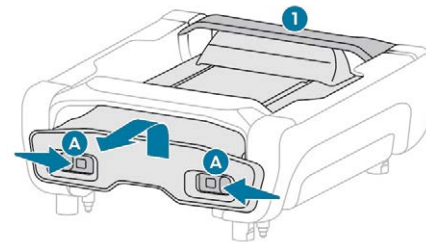

- ☞ Apăsăți pe piesele de blocare A și culisați-le spre interior, pentru a elibera caseta.
- ☞ Pentru a trece de bara 1, ridicați ușor caseta, apoi trageți cu putere.

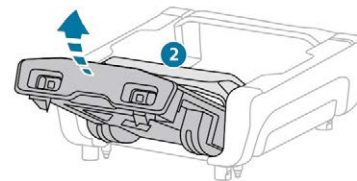

- ☞ Apoi, pentru a trece de bara 2, ridicați caseta în sus.

Deschidere

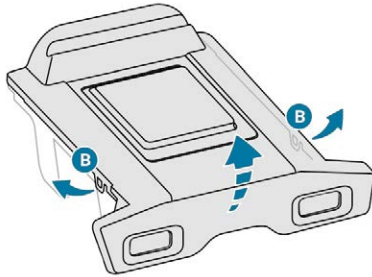

- ☞ Desprindeți piesele de prindere **B** de pe capac, apoi deschideți-l pentru acces la scule.

Depozitare

- ☞ Așezați capacul pe casetă și fixați piesele de prindere **B**.

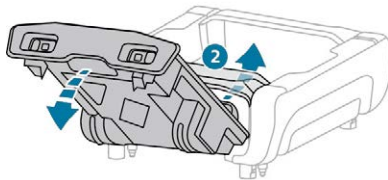

- ☞ Așezați caseta cu partea din față înclinată în sus.
- ☞ Pentru a trece de bara **2**, împingeți caseta coborând-o în același timp.
- ☞ Pentru a trece de bara **1**, ridicați ușor caseta apoi împingeți-o cu putere.

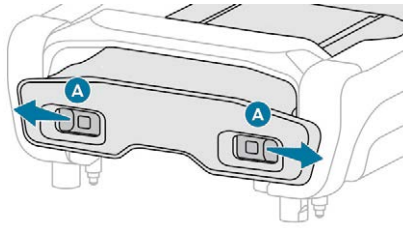

- ☞ După ce caseta s-a așezat corect pe fundul locașului, apăsați-o pe covorașul de podea, apoi culisați piesele de blocare **A** spre exterior, pentru a o bloca.

i Trageți de casetă pentru a verifica dacă este corect fixată în locașul ei.

Cu trusă de depanare provizorie pneuri

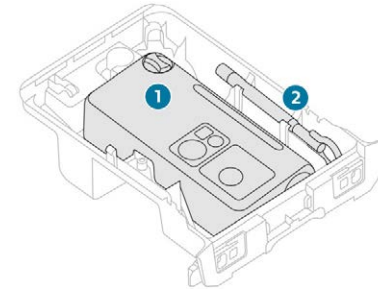

1. Compresor de 12 V. Conține un cartuș cu material de etanșare pentru repararea temporară a unui pneu și poate fi folosit și pentru reglarea presiunii pneului.
2. Inel de remorcare

Cu roată de rezervă

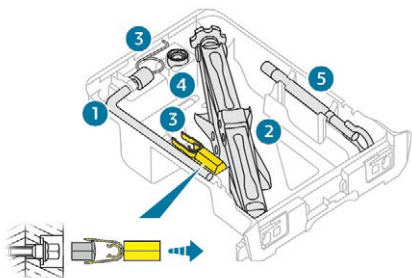

1. Cheie pentru demontare roți.
Permite demontarea șuruburilor de fixare a roții și deplierea/plierea cricului.
2. Cric.
Permite ridicarea vehiculului.
3. Sculă de demontare capace de protecție șuruburi sau ornament central.
Dacă vehiculul este astfel echipat, permite demontarea capacelor de protecție a șuruburilor la jantele din aluminiu sau a ornamentului la jantele din tablă.
4. Adaptor pentru șuruburi antifurt. Permite adaptarea cheii pentru demontarea roților la șuruburile speciale „antifurt”.
5. Inel de remorcare.

i Aceste scule sunt specifice vehiculului dumneavoastră și pot varia în funcție de echipare. Nu le utilizați în alte scopuri.

Kit de depanare provizorie pneu

Acest kit este compus dintr-un compresor și un cartuș cu produs de colmatare. Permite **repararea temporară** a pneului. Astfel, puteți ajunge la cel mai apropiat atelier de reparații auto. Este conceput pentru a repara majoritatea fisurilor ce pot afecta pneul, situate pe banda de rulare sau pe talonul pneului. Compresorul permite controlul și ajustarea presiunii din pneu.

Acces la kit

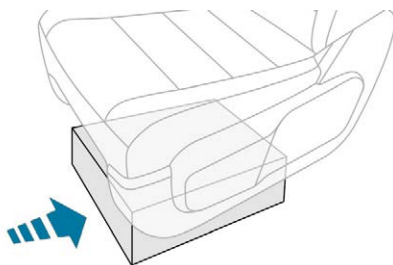

Acest kit este depozitat în caseta cu scule.

i Pentru mai multe informații privind **Trusa de scule**, consultați secțiunea corespunzătoare.

Lista de instrumente

Aceste instrumente sunt specifice vehiculului și pot varia în funcție de echipare. Nu le utilizați în alte scopuri.

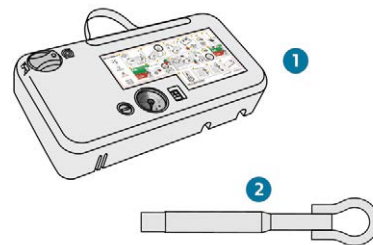

1. Compresor de 12 V.
Conține un produs de colmatare pentru repararea temporară a roții și permite reglarea presiunii pneului.
2. Inel de remorcare.

i Pentru mai multe informații despre **Remorcare**, consultați secțiunea corespunzătoare.

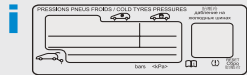

Presiunea de umflare a pneurilor este indicată pe această etichetă.

! Circuitul electric al vehiculului permite conectarea compresorului pe durata necesară reparării pneului deteriorat. Folosiți numai cele două prize de 12 V, localizate în **față**, pentru a conecta compresorul.

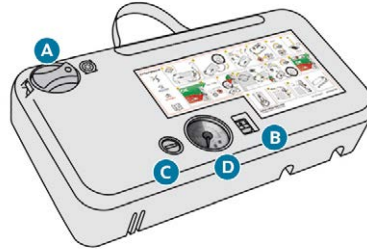

- A. Selector de poziție „Reparare” sau „Umflare”.
- B. Întrerupător pornit I / oprit O.
- C. Buton de dezumflare.
- D. Manometru (în bari și p.s.i.).

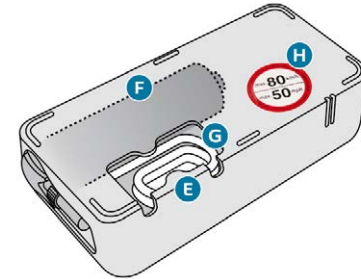

- E. Compartiment care conține un cablu cu adaptor pentru priză de 12 V.
- F. Cartuș cu produs de colmatare.
- G. Tub alb cu dop pentru reparare și umflare.
- H. Autocolant cu limită de viteză.

i Autocolantul cu limita de viteză trebuie lipit pe volanul vehiculului, pentru a vă aduce aminte că o roată este în utilizare temporară.
Nu depășiți viteza de 80 km/h în timpul rulării cu un pneu reparat prin folosirea acestui tip de kit.

Procedura de reparare

1. Reparare

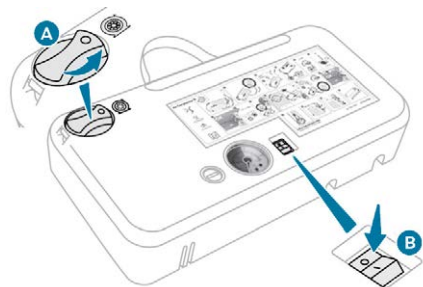

☞ Decuplați contactul.



- ☞ Rotiți selectorul **A** în poziția „Reparare”.
- ☞ Verificați ca întrerupătorul **B** să fie în poziția **O**.

i Evitați îndepărtarea oricărui corp străin ce a străpuns pneul.

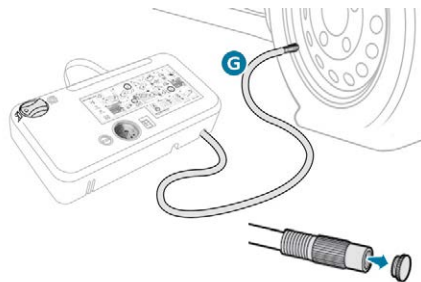

- ☞ Derulați complet tubul alb **G**.
- ☞ Deșurubați dopul tubului alb.
- ☞ Racordați tubul alb la valva pneului ce trebuie reparat.

! Fiți atenți, acest produs este nociv în caz de ingerare și iritant pentru ochi. Nu lăsați acest produs la îndemâna copiilor. Data limită de utilizare a produsului este înscrisă pe recipient. După utilizare, nu aruncați recipientul în mediul înconjurător, predați-l unui dealer PEUGEOT sau unei organizații care se ocupă cu recuperarea acestor recipiente. Nu uitați să vă reprovizionați cu un recipient nou cu material de etanșare, disponibil de la un dealer PEUGEOT sau la un service autorizat.

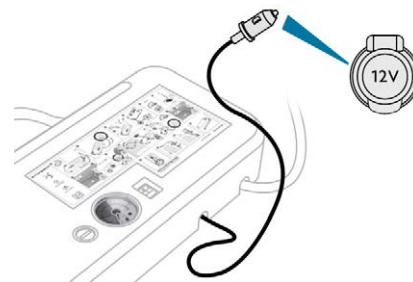

- ☞ Conectați fișa compresorului la priza de 12 V a vehiculului.
- ☞ Porniți motorul și lăsați-l să funcționeze.

i Nu porniți compresorul înainte de a racorda conducta albă la valva pneului: produsul de colmatare se va răspândi la exterior.

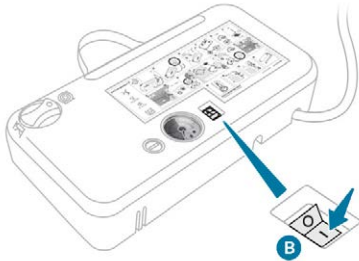

- ☞ Porniți compresorul deplasând întrerupătorul **B** în poziția I și lăsați-l să funcționeze până când presiunea pneului ajunge la 2,0 bari. Materialul de etanșare este injectat sub presiune în pneu; nu deconectați furtunul de la valvă în timpul acestei operații (pericol de stropire).

I Dacă după aproximativ cinci până la șapte minute presiunea nu atinge valoarea prevăzută, pneul nu mai poate fi reparat; consultați un dealer PEUGEOT sau un Service autorizat pentru asistență.

- ☞ Îndepărtați kitul și înfiletați dopul tubului alb. Manipulați-l cu atenție pentru a nu păta vehiculul cu lichid. Păstrați kitul la îndemână.

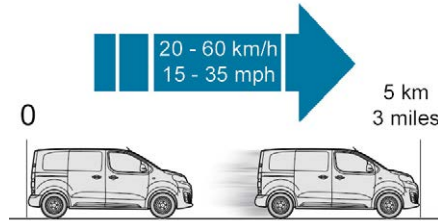

- ☞ Conduceți imediat pe o distanță de aproximativ cinci kilometri, la viteză redusă (între 20 și 60 km/h), pentru a astupa fisura.
- ☞ Opriti-vă pentru a verifica reparația și presiunea în pneuri, utilizând kitul.

2. Umflare

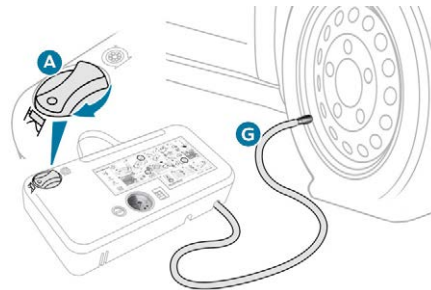

- ☞ Rotiți selectorul **A** în poziția „Umflare”.

- ☞ Derulați complet tubul alb **G**.
- ☞ Racordați direct tubul alb la valva roții reparate.

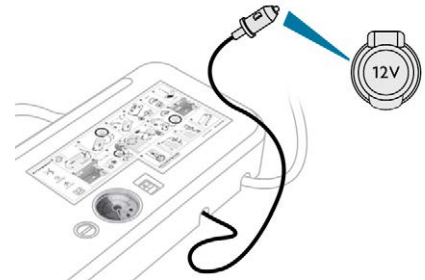

- ☞ Conectați din nou fișa electrică a compresorului la priza de 12 V a vehiculului.
- ☞ Porniți vehiculul și lăsați motorul să funcționeze.

! Prezențați-vă cât mai curând la un dealer PEUGEOT sau la un Service autorizat. Este imperativ să informați tehnicianul despre utilizarea kitului. După diagnosticare, tehnicianul vă va informa dacă pneul poate fi reparat sau dacă trebuie înlocuit.

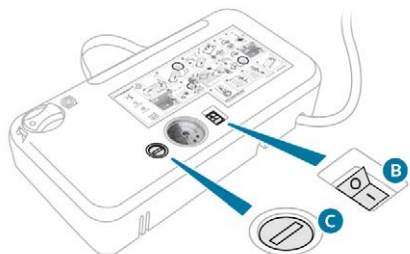

- ☞ Ajustați presiunea cu ajutorul compresorului (pentru umflare: întrerupătorul **B** în poziția I; pentru dezumflare: întrerupătorul **B** în poziția O și apăsați pe butonul **C**), conform etichetei de presiune a pneurilor vehiculului, situată la nivelul ușii șoferului. O pierdere de presiune ulterioară și semnificativă indică faptul că fisura din pneu nu a fost colmatată, consultați un dealer PEUGEOT sau un Service autorizat pentru asistență.
- ☞ Îndepărtați și depozitați kitul.
- ☞ Rulați cu viteză redusă (maximum 80 km/h), limitând la 200 km distanța parcursă.

Îndepărtarea tubului și a cartușului

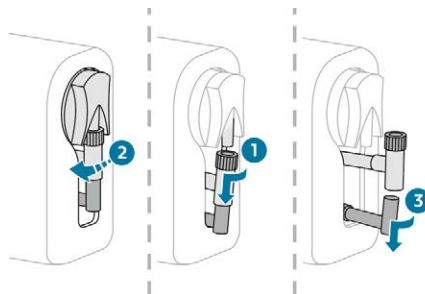

- ☞ Rotiți ansamblul tub **2** spre stânga până la contactul cu caseta.
- ☞ Deconectați conectorul **1** al cartușului, rotindu-l cu un sfert de tură în sens antiorar.
- ☞ Trageți ușor afară furtunul central **2**, apoi deconectați conectorul **3** al furtunului de intrare a aerului, rotindu-l cu un sfert de tură în sens antiorar.

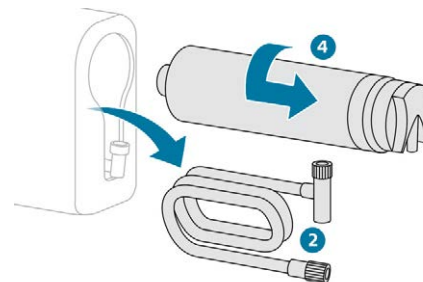

- ☞ Îndepărtați ansamblul tub **2**.
- ☞ Țineți compresorul în poziție verticală.
- ☞ Deșurubați cartușul **4** pe la partea inferioară.

Pentru montarea cartușului nou și a tubului nou, efectuați aceste operații în ordine inversă.

! Aveți grijă de fluidul scurs. Data limită de utilizare a lichidului este înscrisă pe cartuș. Cartușul produsului de etanșare este proiectat pentru unică folosință; acesta trebuie înlocuit chiar dacă a fost folosit doar parțial. După utilizare, nu aruncați cartușul, ci predați-l la un dealer PEUGEOT sau la o societate abilitată pentru recuperarea acestuia. Nu uitați să vă procurați un nou cartuș, care este disponibil la dealerii PEUGEOT sau la un Service autorizat.

Controlul/reglarea presiunii în pneuri

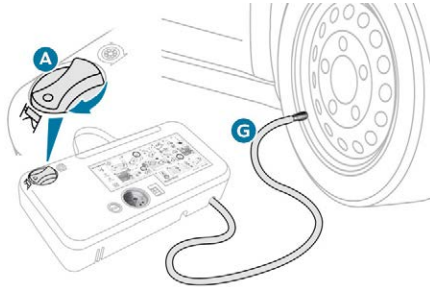

Puteți, de asemenea, utiliza compresorul, fără injectare de produs de etanșare, pentru a controla și, dacă este necesar, pentru a regla presiunea în pneuri.



- ☞ Rotiți selectorul **A** în poziția „Umflare”.
- ☞ Derulați complet tubul alb **G**.
- ☞ Racordați tubul la valva roții.

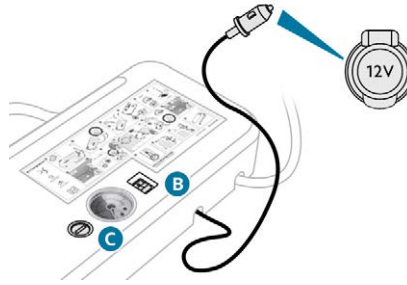

- ☞ Conectați fișa compresorului la priza de 12 V a vehiculului.
- ☞ Porniți motorul și lăsați-l să funcționeze.
- ☞ Ajustați presiunea folosind compresorul (pentru umflare: întrerupătorul **B** în poziția I; pentru dezumflare: întrerupătorul **B** în poziția O și apăsați pe butonul **C**), conform etichetei de presiune a pneurilor vehiculului.
- ☞ Îndepărtați și depozitați kitul.

! În cazul modificării presiunii din unul sau mai multe pneuri, este necesară reinițializarea sistemului de detectare pneu dezumflat. Pentru mai multe informații privind **Detectarea pneului dezumflat**, consultați rubrica corespunzătoare.

Roată de rezervă

Acces la scule

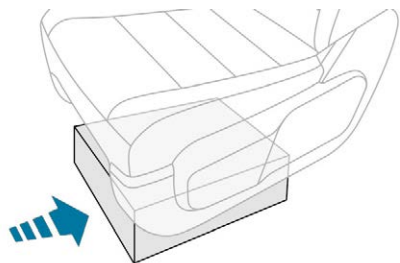

Sculele sunt depozitate în caseta de scule.

! Pentru mai multe informații privind **Trusa de scule**, consultați secțiunea corespunzătoare.

Lista de instrumente

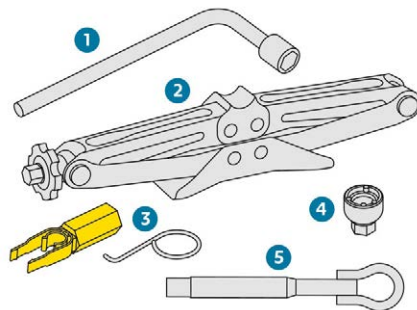

1. Cheie pentru roți.
Permite demontarea/montarea șuruburilor de fixare a roții și deplierea/plierea cricului.
2. Cric.
Permite ridicarea vehiculului.
3. Instrument de demontare a capacelor/ carcaselor de mascare a șuruburilor.
Dacă vehiculul este astfel echipat, demontează capacele de protecție a șuruburilor la jantele din aluminiu, sau a ornamentelor de roată la jantele din oțel.
4. Adaptor pentru șuruburile antifurt.
Permite adaptarea manivelei de demontare a roților la șuruburile speciale „antifurt”.
5. Inel de remorcare.

! Pentru mai multe informații despre **Remorcare**, consultați secțiunea corespunzătoare.

! Toate aceste scule sunt specifice vehiculului și pot să varieze în funcție de echipare.
Nu le utilizați în alte scopuri.

! Cricul trebuie să fie utilizat numai pentru înlocuirea unei roți deteriorate sau cu pană.
Nu utilizați alt cric decât cel furnizat împreună cu acest vehicul.
Dacă vehiculul nu este echipat cu un cric original, contactați un dealer PEUGEOT sau un Service autorizat pentru a-l procura pe cel prevăzut de constructor.
Cricul respectă standardele europene definite în Directiva 2006/42/CE privind echipamentele tehnice.
Cricul nu necesită întreținere.

Acces la roata de rezervă

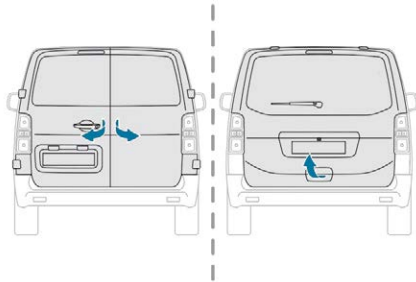

- ☞ La roata de rezervă se ajunge din spate.
- ☞ Deschideți ușile batante sau capacul de portbagaj, după caz.

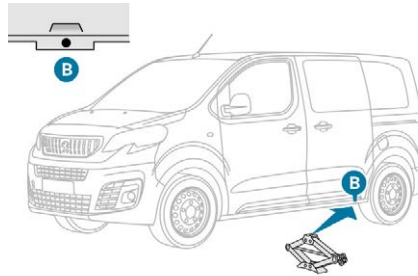

- ☞ Dacă vehiculul are dispozitiv de remorcare, ridicați partea din spate a vehiculului (numai din punctul **B**), cu cricul, până la crearea unui spațiu suficient pentru scoaterea roții de rezervă.

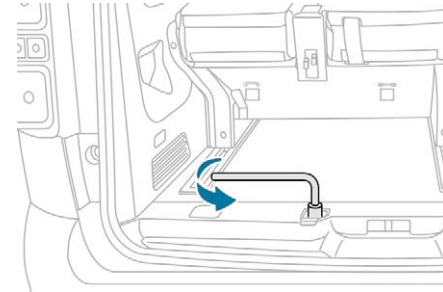

- ☞ Rotiți șurubul în sens invers acelor de ceasornic utilizând manivela pentru demontarea roților (aproximativ 14 ture), până la coborârea suportului, astfel încât să se poată desprinde cârligul de suportul de roată.

Demontare

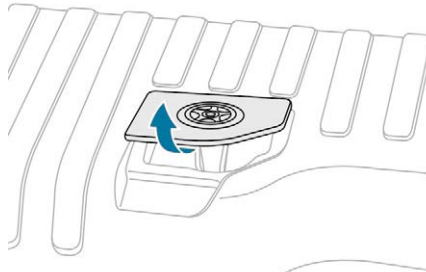

- ☞ Accesați șurubul suportului de roată, situat pe pragul ușii din spate.

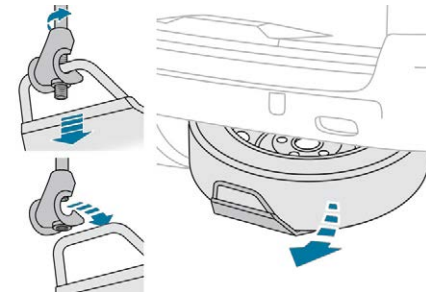

- ☞ Degajați suportul din cârlig și aduceți roata de rezervă în apropierea celei care trebuie înlocuită.

i Pentru a evita deschiderea nedorită a ușilor laterale acționate electric, dezactivați funcția „Acces cu mâinile încărcate”, din meniul de configurare a vehiculului.
Pentru mai multe informații despre **Ușă laterală culisantă cu sistem mâini libere**, consultați secțiunea corespunzătoare.

În caz de pană

Remontare

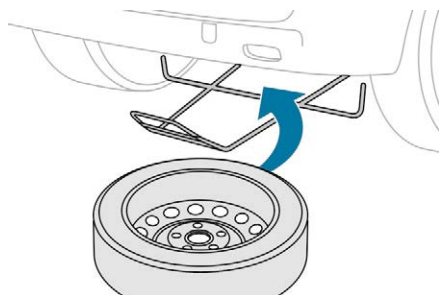

- ☞ Poziționați roata în dreptul suportului.
- ☞ Aduceți roata pe suport în mod progresiv, prin mișcări alternative (de la stânga la dreapta), până la degajarea zonei de fixare a șurubului.
- ☞ Fixați suportul pe cârlig, apoi înfiletați șurubul utilizând cheia pentru demontarea roților până când șurubul este strâns complet.

Pneu în suport

Dacă vreți să schimbați dimensiunea pneului roții de rezervă, urmați instrucțiunile de mai jos.

Dimensiune pneuri originale	Compact-Standard	Long
215/65 R16	Este interzisă așezarea unei roți 225 în suport.	Nu există nicio restricție.
215/60 R17		
215/60 R17 M&S		
225/55 R17	Nu este recomandată așezarea unei roți 215 în suport (risc de zgomot).	

i Un pneu cu pană de dimensiune 215 sau 225 poate fi așezat în suport.

Demontarea unei roți

Parcarea vehiculului

Opriti într-un loc unde nu deranjați circulația: terenul trebuie să fie orizontal, stabil și nealunecos.

Dacă vehiculul este echipat cu cutie de viteze manuală, cuplați prima treaptă, apoi decuplați contactul pentru a bloca roțile.

Dacă vehiculul este echipat cu cutie de viteze automată, treceți selectorul de viteze în poziția **P**, apoi decuplați contactul pentru a bloca roțile.

Dacă vehiculul este echipat cu cutie de viteze pilotată, treceți selectorul de viteze în poziția **A**, apoi decuplați contactul pentru a bloca roțile.

Acționați frâna de staționare și verificați aprinderea matorului pe tabloul de bord. Pasagerii trebuie să coboare din vehicul și să aștepte într-un loc sigur.

Nu vă așezați niciodată sub un vehicul ridicat numai pe cric; utilizați un suport fix, rigid.

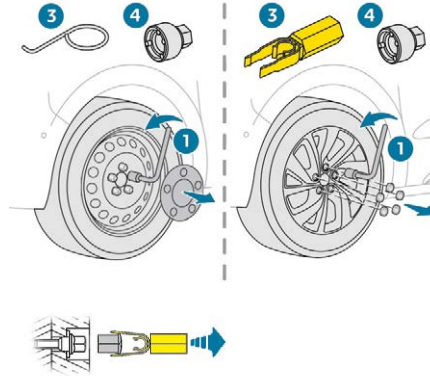

- ☞ Dacă vehiculul este echipat cu roți cu jante din tablă, îndepărtați capacul de roată cu unealta **3**.
- ☞ Dacă vehiculul este echipat cu roți cu jante din aluminiu, îndepărtați capacul de protecție de pe capul fiecărui prezon cu unealta **3**.
- ☞ Dacă vehiculul are prezoane antifurt, montați cheia tubulară antifurt **4** pe cheia de demontare/montare roți **1**, pentru a debloca prezonul.
- ☞ **Deblocați** (fără a le demonta) celelalte prezoane, utilizând numai cheia de demontare/montare roți **1**.

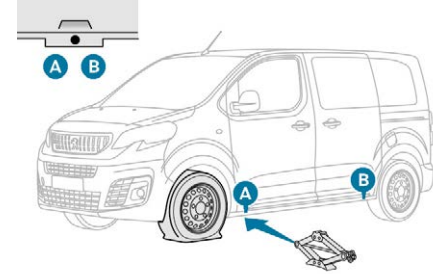

- ☞ Poziționați talpa cricului pe sol și aveți grijă ca aceasta să fie chiar sub punctul **A** în față sau punctul **B** în spate (punctul mai apropiat de roata de schimbat).

! Nu utilizați:

- cricul pentru alte acțiuni decât ridicarea vehiculului,
- un alt cric decât cel furnizat de constructor.

În caz de pană

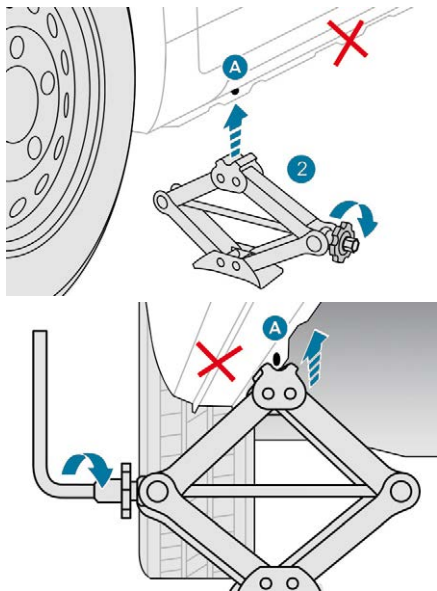

- ☞ Depiați cricul **2** acționând rola, până ce capul acestuia intra în contact cu locașul **A** sau **B** utilizat; zona de sprijin **A** sau **B** a vehiculului trebuie să se angajeze corect în partea centrală a capului cricului.
- ☞ Ridicați vehiculul utilizând cheia de demontare/montare roți **1**, până când se creează un spațiu suficient între roată și sol, astfel încât să se poată monta cu ușurință roata de rezervă (fără pană).

! Asigurați-vă că cricul este perfect stabil. Dacă solul este alunecos sau instabil, cricul poate aluneca sau poate ceda. Pericol de rănire!
Așezați cricul doar în locașul **A** sau **B** de sub vehicul, asigurându-vă că zona de sprijin a vehiculului este bine centrată pe capul cricului. În caz contrar, vehiculul se poate deteriora și/sau cricul se poate prăbuși. Pericol de rănire!

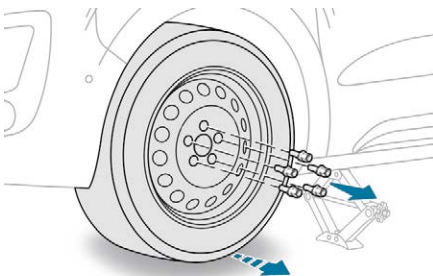

- ☞ Îndepărtați prezoanele și păstrați-le într-un loc curat.
- ☞ Îndepărtați roata.

Remontarea unei roți



- ☞ Așezați roata pe butuc.
- ☞ Înșurubați prezoanele cu mâna, până la capăt.
- ☞ Dacă vehiculul este echipat astfel, **strângeți provizoriu** șurubul antifurt cu cheia de demontare a roților **1**, echipată cu adaptorul antifurt **4**.
- ☞ **Strângeți provizoriu** prizoanele folosind exclusiv cheia pentru demontarea roților **1**.



- ☞ Coborâți din nou complet vehiculul.
- ☞ Plițați cricul 2 și îndepărtați-l.

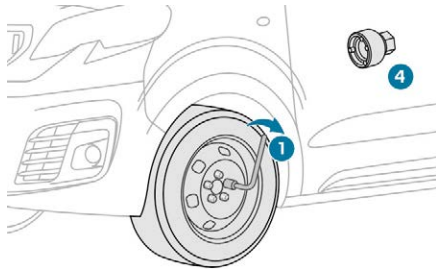

- ☞ Dacă vehiculul este echipat astfel, strângeți șurubul antifurt folosind cheia de demontare a roților 1, echipată cu adaptorul antifurt 4.
- ☞ **Strângeți** prezoanele folosind exclusiv cheia de demontare a roților 1.
- ☞ Depozitați instrumentele în caseta de instrumente.

i Detectarea pneului dezumflat

Roata de rezervă cu janta din tablă nu este echipată cu senzor.

! După o schimbare de roată

Depozitați roata cu pană în suport. Imediat ce este posibil, apelați la rețeaua PEUGEOT sau la un Service autorizat. Duceți la verificare roata cu pană. După diagnosticare, tehnicianul vă va informa dacă pneul poate fi reparat sau dacă trebuie înlocuit.

i Unele funcții de asistență a conducerii trebuie dezactivate, de ex. Active Safety Brake.

i Dacă vehiculul este echipat cu un sistem de detectare a pneurilor dezumflate, controlați presiunea din pneuri și reinițializați sistemul.

i Pentru mai multe informații privind **Detectarea pneului dezumflat**, consultați secțiunea corespunzătoare.

i Roată cu capac

La remontarea roții, montați capacul începând cu așezarea canelurii în dreptul valvei și apăsați cu palma pe contur.

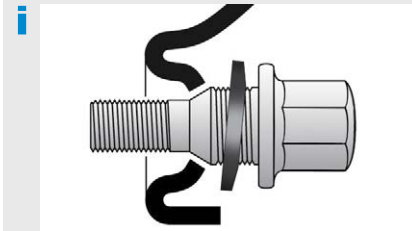

Fixarea roții cu jantă de tablă

Dacă vehiculul este echipat cu roți cu jante din aluminiu, este normal să constatați, la strângerea șuruburilor, că șaibele nu vin în contact direct cu roata de rezervă. Fixarea roții se face prin suprafața conică a fiecărui șurub.

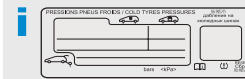

Presiunea de umflare a pneurilor este indicată pe această etichetă.

Înlocuirea unui bec

! Proiectoarele sunt dotate cu geamuri din policarbonat, acoperite cu lac de protecție:

- ☞ **nu le curățați cu lavete uscate sau abrazive, nici cu produse pe bază de detergenți sau solvenți,**
- ☞ utilizați un burete și soluție de apă cu săpun sau un produs cu pH neutru,
- ☞ utilizând sistemul de spălare de înaltă presiune pentru a curăța petele persistente, nu îndreptați mult timp pistolul spre proiectoare, farurilor sau contururilor acestora pentru a evita deteriorarea lacului de protecție și a garniturii de etanșare.

! Înlocuirea unui bec trebuie efectuată cu farul stins de mai multe minute (pericol de arsuri grave).

- ☞ Nu atingeți direct becul: utilizați lavete neplușate.

Este absolut necesară utilizarea exclusivă a lămpilor anti-ultraviolet (UV), pentru a nu deteriora proiectorul.

Înlocuiți întotdeauna un bec defect cu altul nou având aceleași repere și aceleași caracteristici.

i În unele condiții de climă (temperatură scăzută, umiditate), este normală apariția fenomenului de aburire a suprafeței interioare a farurilor și a luminilor din spate; acesta dispare în câteva minute, după aprinderea luminilor.

Tipuri de becuri

Pe vehicul sunt montate mai multe tipuri de becuri. Pentru a le demonta:

Tip A



Bec în întregime din sticlă: trageți ușor, deoarece este montat prin presare.

Tip B



Bec tip baioneta: apăsați pe bec apoi rotiți-l în sens contrar acelor de ceasornic.

Tip C



Bec cu halogen: degajați arcu de blocare din locașul său.

Tip D



Bec cu halogen: rotiți becul în sens contrar acelor de ceasornic.

! Becurile cu halogen trebuie înlocuite cu luminile stinse (risc de arsuri grave). Nu atingeți direct becul: utilizați lavete care nu lasă scame.

Tip E



Bec cu xenon: înlocuirea unui bec cu xenon trebuie efectuată în rețeaua PEUGEOT sau la un Service autorizat, deoarece există riscul electrocutării.

i La terminarea fiecărei operații, verificați corecta funcționare a luminilor.

Lumini față

Lumini cu halogen

Pentru mai multe informații privind **Înlocuirea unui bec** și mai ales tipurile de becuri, consultați secțiunea corespunzătoare.

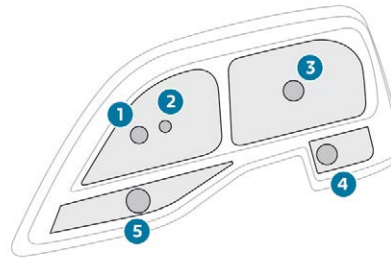

1. Lumini de poziție.
Tip A, W5W-5W
2. Lumini de drum.
Tip C, H1-55W
3. Lumini de întâlnire.
Tip C, H7-55W
4. Lumini de zi.
Tip A, W21W LL-21W
5. Lumini semnalizatoare de direcție.
Tip B, PY21W-21W (ambră)

i Pentru becurile de tip H7 cu proeminențe, respectați poziționarea corectă pentru a obține cea mai bună performanță a sistemului de iluminat.

Lumini cu xenon

Pentru mai multe informații privind **Înlocuirea unui bec** și mai ales tipurile de becuri, consultați secțiunea corespunzătoare.

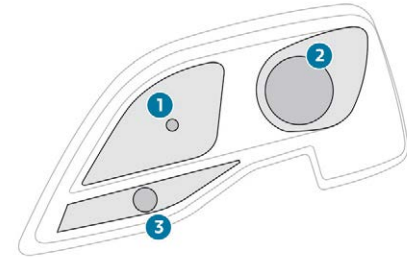

1. Lumini de drum.
Tip C, H1-55W
2. Lumini de întâlnire.
Tip E, D8S 25W
3. Lumini semnalizatoare de direcție.
Tip B, PY21W-21W (ambră)

Lumini de ceață

Tip D, H11-55W

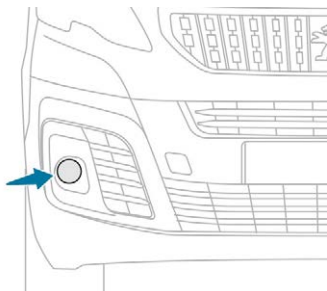

Lumini de zi/lumini de poziție

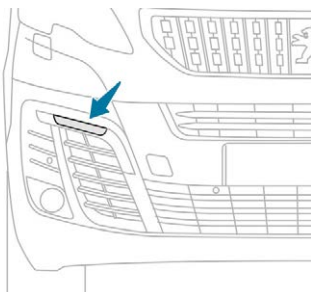

Dacă vehiculul este echipat, pentru a înlocui acest tip de lumini cu LED-uri și a ghidurilor de lumină, contactați un dealer PEUGEOT sau un Service autorizat.

Rețeaua PEUGEOT vă propune un kit de înlocuire a diodelor electroluminiscente LED.

Semnalizator de direcție lateral

Tip A, WY5W-5W (portocaliu)

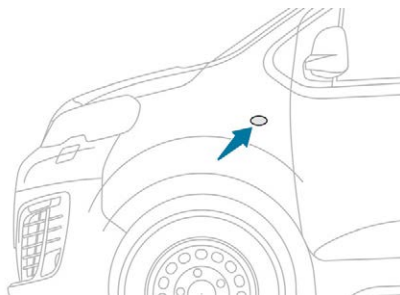

- Împingeți semnalizatorul spre spatele vehiculului și desprindeți-l.
- La remontare, agățați semnalizatorul spre fața vehiculului și fixați-l prin împingere înapoi.

Becurile portocalii (semnalizatoare de direcție și semnalizatoare laterale) trebuie înlocuite cu becuri având caracteristici și culoare identice.

Lumini de întâlnire (lumini cu halogen)

Tip C, H7-55W

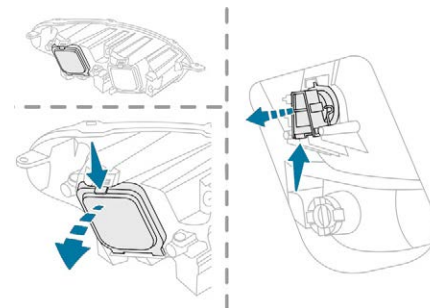

- ☞ Apăsați pe clema superioară de pe capac, apoi basculați-l către înapoi pentru a-l îndepărta.
 - ☞ Apăsați pe clema inferioară de pe conector și îndepărtați ansamblul conector-bec.
 - ☞ Scoateți becul și înlocuiți-l.
- Pentru remontare, efectuați aceleași operațiuni în ordine inversă.

i La remontarea conectorului și a becului în blocul optic, poziționați corect ansamblul în locaș până ce se aude un „clic” de blocare.

Lumini de zi (lumini cu halogen)

Tip A, W21W LL-21W

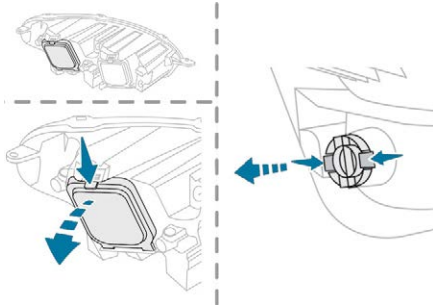

- ☞ Apăsați pe clema superioară de pe capac, apoi basculați-l către înapoi pentru a-l îndepărta.
- ☞ Apăsați pe cele două cleme laterale de pe conectorul electric și retrageți ansamblul conector-bec.
- ☞ Scoateți becul și înlocuiți-l.

Pentru remontare, efectuați aceleași operațiuni în ordine inversă.

Lumini de poziție (lumini cu halogen)

Tip A, W5W

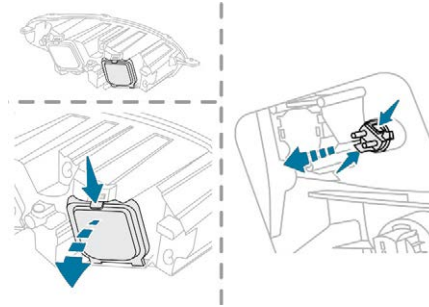

- ☞ Apăsați pe clema superioară de pe capac, apoi basculați-l către înapoi pentru a-l îndepărta.
- ☞ Apăsați pe cele două cleme laterale de pe conectorul electric și retrageți ansamblul conector-bec.
- ☞ Scoateți becul și înlocuiți-l.

Pentru remontare, efectuați aceleași operațiuni în ordine inversă.

Lumini de drum (lumini cu halogen)

Tip C, H1-55W

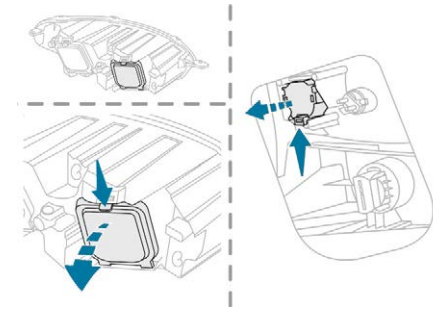

- ☞ Apăsați pe clema superioară de pe capac, apoi basculați-l către înapoi pentru a-l îndepărta.
- ☞ Apăsați pe clema inferioară de pe conector și îndepărtați ansamblul conector-bec.
- ☞ Scoateți becul și înlocuiți-l.

Pentru remontare, efectuați aceleași operațiuni în ordine inversă.

! Atenție la zona situată în spatele blocului optic din dreapta (sensul de mers), care poate fi fierbinte, prezentând risc de arsuri (țeavă de preaplin).

Semnalizatoare de direcție (lumini cu halogen)

Tip B, PY21W-21W (ambră)

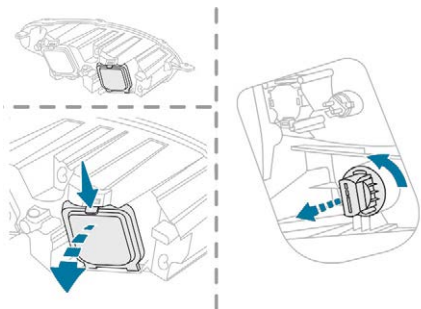

- ☞ Apăsați pe clema superioară de pe capac, apoi basculați-l către înapoi pentru a-l îndepărta.
- ☞ Deșurubați suportul becului cu un sfert de tură în sens invers acelor de ceasornic.
- ☞ Retrageți suportul becului.
- ☞ Înlocuiți becul defect.

Pentru remontare, efectuați aceleași operațiuni în ordine inversă.

i O clipire mai rapidă a matorului de semnalizator de direcție (dreapta sau stânga) indică defectarea unui bec de pe partea respectivă.

Lumini de întâlnire (lumini cu xenon)

Tip E, D8S 25W

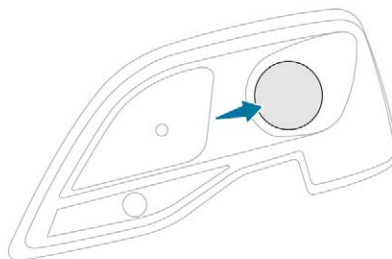

i Înlocuirea becurilor cu xenon D8S trebuie efectuată în rețeaua PEUGEOT sau la un Service autorizat, deoarece există riscul unei electrocutări. În cazul defectării unui bec D8S, se recomandă înlocuirea ambelor becuri simultan.

Lumini de drum (lumini cu xenon)

Tip C, H1-55W

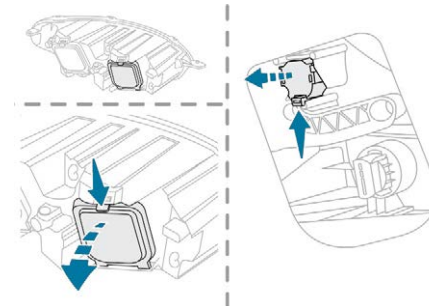

- ☞ Apăsați pe clema superioară de pe capac, apoi basculați-l către înapoi pentru a-l îndepărta.
 - ☞ Apăsați pe clema inferioară de pe conector și îndepărtați ansamblul conector-bec.
 - ☞ Scoateți becul și înlocuiți-l.
- Pentru remontare, executați aceste operații în ordine inversă.

i La remontarea conectorului și a becului în blocul optic, poziționați corect ansamblul în locaș până ce se aude un „clic” de blocare.

Semnalizoare de direcție (lumini cu xenon)

Tip B, PY21W-21W (ambră)

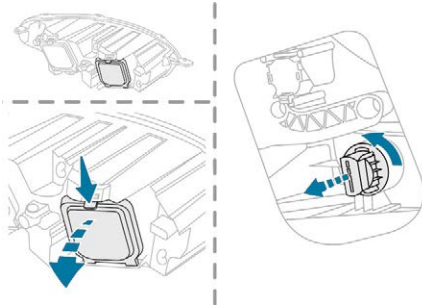

- ☞ Apăsați pe clema superioară de pe capac, apoi basculați-l către înapoi pentru a-l îndepărta.
- ☞ Deșurubați suportul becului cu un știft de tură în sens invers acelor de ceasornic.
- ☞ Înlocuiți becul defect.

Pentru remontare, efectuați aceleași operațiuni în ordine inversă.

i O clipire mai rapidă a matorului de semnalizator de direcție (dreapta sau stânga) indică defectarea unui bec de pe partea respectivă.

Lumini de ceață

Tip D, H11-55W

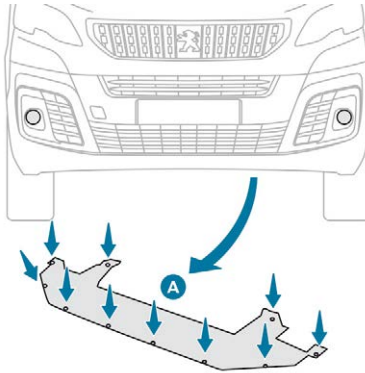

- ☞ Sub bara de protecție față, scoateți șuruburile deflectorului A.
- ☞ Îndepărtați deflectorul A.

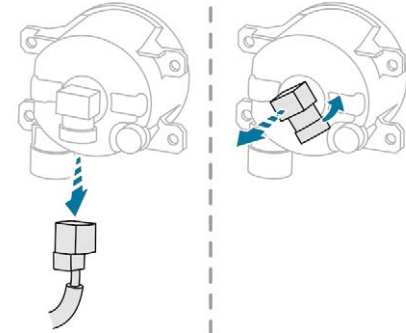

- ☞ Apăsați pe clema de blocare și debransați conectorul.
- ☞ Deșurubați suportul becului cu un știft de tură în sens invers acelor de ceasornic.
- ☞ Retrageți suportul becului.
- ☞ Înlocuiți becul defect.

Pentru remontare, efectuați aceleași operațiuni în ordine inversă.

i Pentru înlocuirea acestor becuri, puteți apela la un dealer PEUGEOT sau la un Service autorizat.

Lumini spate (uși batante)

Pentru mai multe informații privind **Înlocuirea unui bec** și mai ales tipurile de becuri, consultați secțiunea corespunzătoare.



1. Lumini de stop / lumini de poziție.
Tip B, P21/5W-21/5W
2. Lumini semnalizatoare de direcție.
Tip B, PY21W-21W (ambră)
3. Lumini de mers înapoi.
Tip B, P21W-21W
4. Lumini de ceață / lumini de poziție.
Tip B, P21/4W-21/4W

i Pentru vehiculele cu garnitură interioară, consultați rețeaua PEUGEOT sau un Service autorizat, pentru efectuarea lucrării.

- ☞ Identificați becul defect, apoi deschideți ușile din spate.

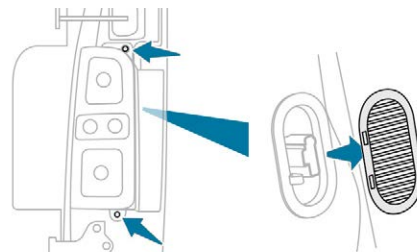

- ☞ Dacă vehiculul este astfel echipat, îndepărtați aeratorul din interior.
- ☞ De la exterior, deșurubați cele două șuruburi de fixare.

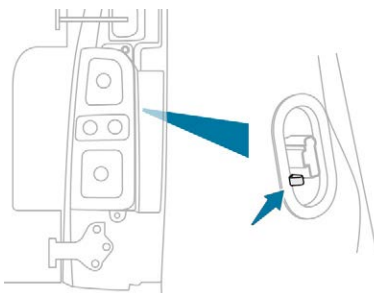

- ☞ Menținând blocul optic în poziție, apăsați pe cleva de la interior, apoi retrageți blocul optic cu atenție.
- ☞ Debransați conectorul electric.

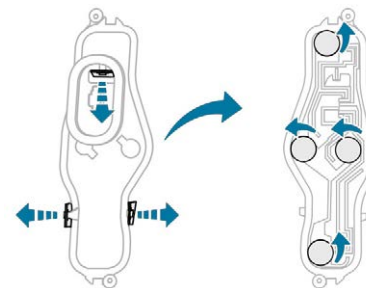

- ☞ Depărtați ușor cele 3 lamele, apoi extrageți suportul becului.
- ☞ Îndepărtați becul defect apăsând ușor pe el și rotindu-l cu un sfert de tură în sensul acelor de ceasornic.
- ☞ Înlocuiți becul.

Pentru remontare, efectuați aceleași operațiuni în ordine inversă.

A treia lumină de stop (uși batante)

Tip A, W5W-5W

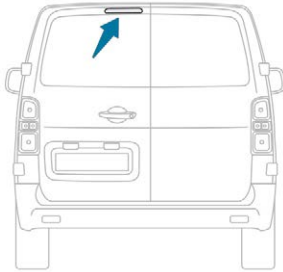

- ☞ Deschideți ușa stânga spate.

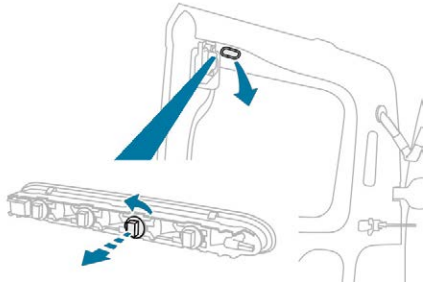

- ☞ Îndepărtați masca din plastic, utilizând o șurubelniță mică.
- ☞ Prin deschidere, împingeți blocul optic spre exterior, utilizând o șurubelniță.
- ☞ Debransați conectorul electric.

- ☞ Îndepărtați blocul optic.
- ☞ Deșurubați suportul becului cu un sfert de tură în sens invers acelor de ceasornic.
- ☞ Înlocuiți becul defect.

Pentru remontare, apăsați pe bec pentru a-l fixa.

Lumini de plăcuță de înmatriculare (uși batante laterale)

Tip A, W5W-5W

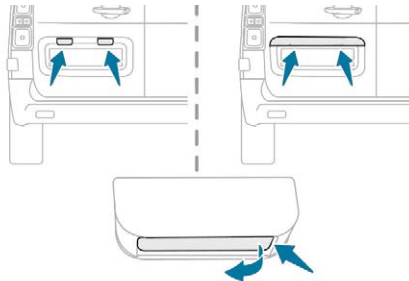

- ☞ Introduceți o șurubelniță subțire într-una din degajările de la exteriorul carcasei transparente.
- ☞ Împingeți spre exterior, pentru a o desprinde.
- ☞ Scoateți carcasa transparentă.
- ☞ Înlocuiți becul defect.

La remontare, apăsați carcasa transparentă pentru a o fixa.

Plafoniere (față și spate)

Tip A, W5W-5W

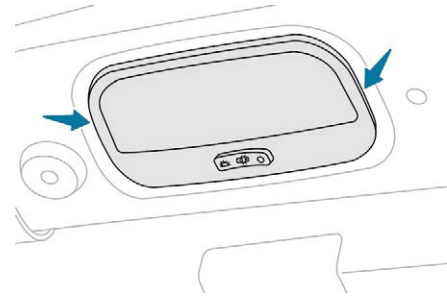

- ☞ Desprindeți carcasa transparentă introducând o șurubelniță în fantele de pe fiecare parte a plafonierei.
- ☞ Scoateți becul și înlocuiți-l.
- ☞ Fixați carcasa transparentă în locaș și asigurați-vă că este corect fixată.

Lumini de ceață (capac de portbagaj)

Pentru mai multe informații privind **Înlocuirea unui bec** și mai ales tipurile de becuri, consultați secțiunea corespunzătoare.

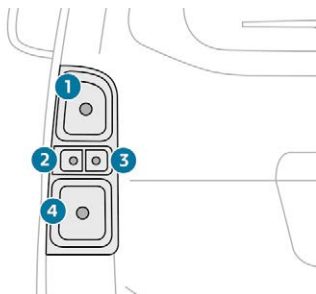

1. Lumini de stop / lumini de poziție.
Tip B, P21/5W-21/5W
2. Lumini semnalizatoare de direcție.
Tip B, PY21W-21W (ambră)
3. Lumini de mers înapoi.
Tip B, P21W-21W
4. Lumini de ceață / lumini de poziție.
Tip B, P21/4W-21/4W

I Pentru vehiculele cu garnitură interioară, consultați rețeaua PEUGEOT sau un Service autorizat, pentru efectuarea lucrării.

- ☞ Identificați becul defect, apoi deschideți capacul de portbagaj.

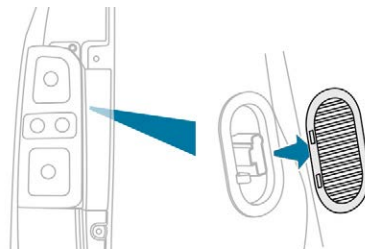

- ☞ Dacă vehiculul este astfel echipat, îndepărtați capacul din interior.

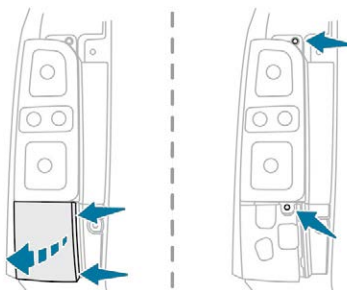

- ☞ Din exterior, apăsați clemele ornamentului de plastic, apoi înclinați-l spre exterior pentru a-l îndepărta.
- ☞ Deșurubați cele două șuruburi de fixare.

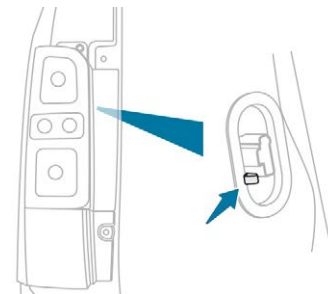

- ☞ Menținând blocul optic în poziție, apăsați pe clema de la interior, apoi retrageți blocul optic cu atenție.
- ☞ Debransați conectorul electric.

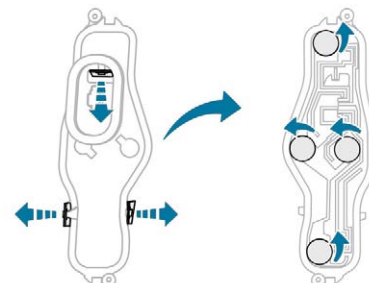

- ☞ Depărtați ușor cele 3 lamele, apoi extrageți suportul becului.
- ☞ Îndepărtați becul defect apăsând ușor pe el și rotindu-l cu un sfert de tură în sensul acelor de ceasornic.
- ☞ Înlocuiți becul.

Pentru remontare, efectuați aceleași operațiuni în ordine inversă.

A treia lumină de stop (capac de portbagaj)

Tip A, W5W-5W

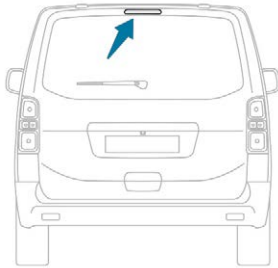

- ☞ Deschideți capacul de portbagaj hayonul.

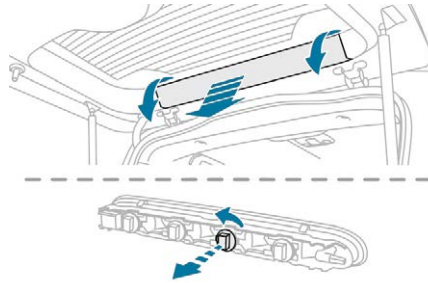

- ☞ Desprindeți garnitura de la fiecare extremitate, rotind-o în sus.
- ☞ Trageți de garnitură pentru a o desprinde din clemele centrale, apoi demontați-o.
- ☞ Prin deschidere, împingeți blocul optic spre exterior, utilizând o șurubelniță.
- ☞ Debrășați conectorul electric.
- ☞ Îndepărtați blocul optic.
- ☞ Deșurubați suportul becului cu un sfert de tură în sens invers acelor de ceasornic.
- ☞ Înlocuiți becul defect.

Pentru reasamblare executați aceste operațiuni în ordine inversă.

Pentru a remonta blocul optic și garnitura, apăsați pe ele pentru a le fixa.

Lumini plăcuță de înmatriculare (capac de portbagaj)

Tip A, W5W-5W

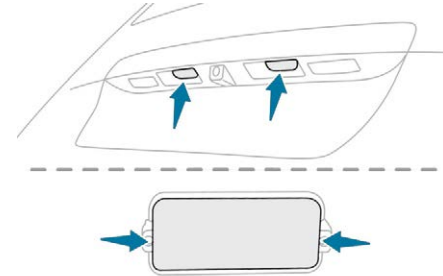

- ☞ Introduceți o șurubelniță subțire într-una din degăjările de la exteriorul carcasei transparente.
- ☞ Împingeți spre exterior, pentru a o desprinde.
- ☞ Scoateți carcasa transparentă.
- ☞ Înlocuiți becul defect.

La remontare, apăsați carcasa transparentă pentru a o fixa.

Plafoniere (față și spate)

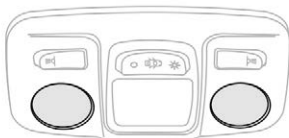

Pentru a înlocui acest tip de lămpi cu LED și ghidurile de lumină, contactați un dealer PEUGEOT sau un Service autorizat. Rețeaua PEUGEOT vă propune un kit de înlocuire a diodelor electroluminiscente LED.

Planșeu cabina

Lumini spate

Pentru mai multe informații privind **Înlocuirea unui bec** și mai ales tipurile de becuri, consultați secțiunea corespunzătoare.

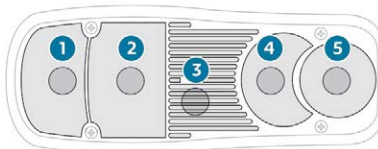

1. Lumini semnalizatoare de direcție.
Tip B, P21W-21W
2. Lumini de frână.
Tip B, P21W-21W
3. Lumini de poziție.
Tip B, R10W-10W
4. Lumini de mers înapoi.
Tip B, P21W-21W
5. Lumini de ceață.
Tip B, P21W-21W

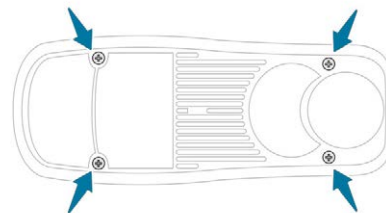

- ☞ Identificați becul defect.
- ☞ Îndepărtați cele patru șuruburi de fixare ale blocului optic.
- ☞ Trageți blocul optic către dumneavoastră.
- ☞ Îndepărtați becul defect apăsând ușor pe el și rotindu-l cu un sfert de tură în sensul acelor de ceasornic.
- ☞ Înlocuiți becul.

Pentru remontare, efectuați aceleași operațiuni în ordine inversă.

Înlocuirea unei siguranțe

Acces la instrumente

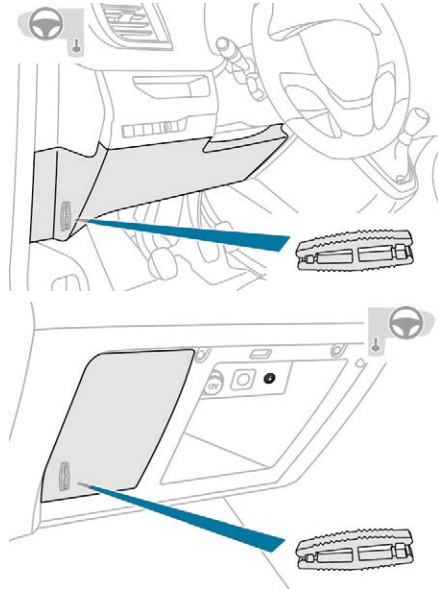

Penseta de extracție este amplasată pe spatele capacului casetei cu siguranțe.

- ☞ Desprindeți capacul trăgând de partea superioară stânga, apoi de partea dreaptă.
- ☞ Deगाjați complet capacul și rotiți-l,
- ☞ Rețrageți penseta din locașul ei.

Înlocuirea unei siguranțe

Înainte de a înlocui o siguranță, sunt necesare următoarele:

- ☞ să identificați cauza care a declanșat pana și să o remediați,
- ☞ oprirea tuturor consumatorilor electrici,
- ☞ să imobilizați vehiculul și să decuplați contactul,
- ☞ să identificați siguranța defectă folosind schemele și tabelele de alocare existente.

Pentru a înlocui o siguranță fuzibilă:

- ☞ utilizați penseta specială pentru a extrage siguranța din locașul său și verificați filamentul,
- ☞ Înlocuiți întotdeauna siguranța fuzibilă defectă cu una echivalentă (de aceeași culoare); o siguranță diferită poate provoca o defecțiune (risc de incendiu).

Dacă pana se repetă după înlocuirea unei siguranțe, verificați echipamentul electric la un dealer PEUGEOT sau la un Service autorizat.

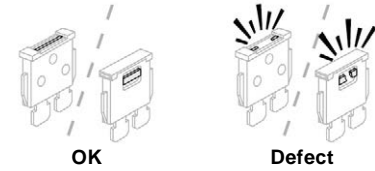

Pensetă

! Înlocuirea unei siguranțe fuzibile nemenționate în tabelele de alocare poate provoca defecțiuni grave ale vehiculului. Contactați un dealer PEUGEOT sau un Service autorizat.

I Instalarea de accesorii electrice

Circuitul electric este conceput pentru a funcționa cu echipamente de serie sau opționale.

Înainte de a instala alte echipamente sau accesorii electrice pe vehicul, contactați un dealer PEUGEOT sau un Service autorizat.

I PEUGEOT declină orice responsabilitate privind cheltuielile ocazionate de aducerea în stare de funcționare a vehiculului sau de remedierea defecțiunilor rezultate din instalarea accesoriilor nefurnizate, nerecomandate de PEUGEOT și neinstalate conform instrucțiunilor sale, mai ales când consumul tuturor aparatelor suplimentare conectate este mai mare de 10 miliamperi.

I Pentru mai multe informații privind montarea unui dispozitiv de remorcă sau a unui echipament de tip TAXI, consultați rețeaua PEUGEOT.

Siguranțe în compartimentul pasagerilor

Acces la siguranțele fuzibile

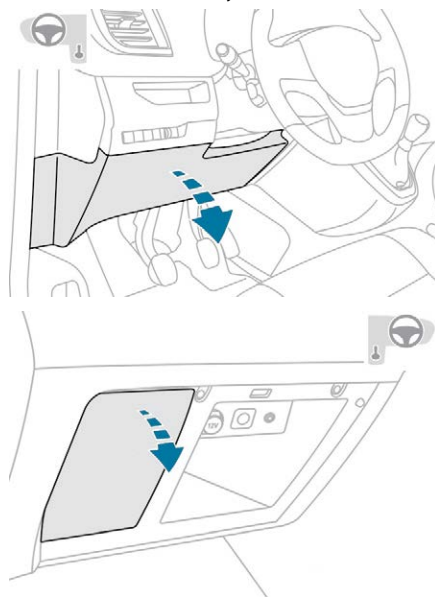

☞ Desprindeți capacul trăgând de partea superioară stânga, apoi de partea dreaptă.

Versiune 1 (Eco)

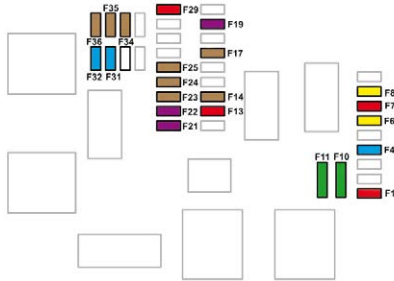

Siguranțele descrise mai jos variază în funcție de echiparea vehiculului.

Siguranță fuzibilă N°	Intensitate (A)	Funcții
F1	10	Direcție asistată electric, contactor de ambreiaj.
F4	15	Claxon.
F5	20	Pompă spălător de parbriz/lunetă.
F6	20	Pompă spălător de parbriz/lunetă.
F7	10	Priză de accesorii 12 V spate.
F8	20	Ștergător de lunetă simplu sau dublu.
F10/F11	30	Blocări interne/externe, față și spate.
F13	10	Comandă de climatizare față, comenzi sistem audio, manetă de viteze, afișaj frontal.
F14	5	Alarmă, apeluri de urgență și de asistență
F17	5	Tablou de bord.
F19	3	Comenzi montate în volan.
F21	3	„Acces și Pornire Mâini Libere” sau sistem antifurt.
F22	3	Senzor de ploaie și de luminozitate, cameră de detectare multifuncțională.
F23	5	Afișaj centuri de siguranță necuplate sau decuplate.
F24	5	Ecran tactil, cameră video de mers înapoi și asistare la parcare.
F25	5	Airbaguri.
F29	20	Sistem audio, ecran tactil, CD player, navigație.
F31	15	Sistem audio (+ baterie).
F32	15	Priză de accesorii 12 V față
F34	5	Sistem de monitorizare a unghiului mort, comenzi electrice pentru retrovizoarele exterioare.
F35	5	Duze cu încălzire, comandă de reglare pe înălțime a proiectoarelor.
F36	5	Reîncărcare lanternă, plafonieră spate.

Versiune 2 (Full)

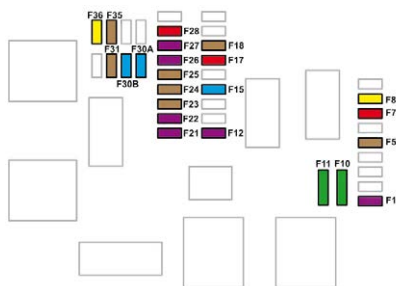

Siguranțele descrise mai jos variază în funcție de echiparea vehiculului.

Siguranța fuzibilă N°	Intensitate (A)	Funcții
F1	3	„Acces și Pornire Mâini Libere” sau sistem antifurt.
F5	5	Ecran tactil, cameră video de mers înapoi și asistare la parcare.
F7	10	Comandă de climatizare spate, amplificator Hi-Fi.
F8	20	Ștergător de lunetă simplu sau dublu.
F10/F11	30	Blocări interne/externe, față și spate.
F12	3	Alarmă.
F17	10	Priză de accesorii 12 V spate.
F18	5	Apeluri de urgență și de asistență.
F21	3	Reîncărcare lanternă, plafonieră spate.
F22	3	Iluminat torpedo, plafoniere spate.
F23	5	Sistem de monitorizare a unghiului mort, comenzi electrice pentru retrovizoarele exterioare.
F24	5	Comenzi montate în volan.
F25	5	Comandă de reglare pe înălțime a proiectoarelor.
F26	3	Afișaj centuri de siguranță necuplate sau decuplate.
F27	3	Senzor de ploaie și de luminozitate, cameră de detectare multifuncțională.
F28	10	Comandă de climatizare față, comandă sistem audio, manetă de viteze, afișaj frontal.
F30A sau B	15	Sistem audio (+ baterie).
F31	5	Airbaguri.
F33	15	Priză de accesorii 12 V față
F35	5	Tablou de bord.
F36	20	Sistem audio, ecran tactil, CD player, navigație.

Siguranțe în compartimentul motorului

Caseta cu siguranțe este amplasată în compartimentul motor, în apropierea bateriei.

Acces la siguranțe

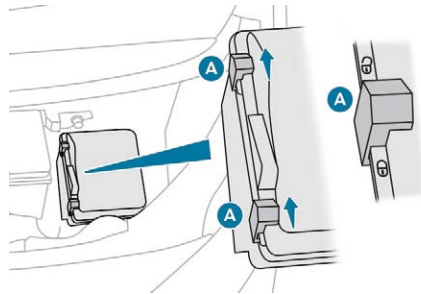

- ☞ Deblocați cele două încuietori **A**.
- ☞ Scoateți capacul.
- ☞ Înlocuiți siguranța.
- ☞ După intervenție, închideți cu mare atenție capacul, apoi blocați cele două încuietori **A**, pentru a asigura etanșeitatea casetei cu siguranțe.

Siguranțele de mai jos variază în funcție de echiparea vehiculului.

Siguranță Nr.	Clasa (A)	Funcții
F12	5	Duze cu încălzire.
F14	25	Pompă de spălare geam față și spate.
F15	5	Radar frontal și frânare automată, direcție asistată electric.
F17	10	Interfață de sisteme încorporată.
F19	30	Motor de ștergătoare de parbriz.
F20	15	Pompă de spălare geam față și spate.
F21	20	Pompă de spălare faruri.
F22	15	Claxon.
F23	15	Lumini de drum dreapta.
F24	15	Lumină de drum stânga.

Baterie de 12 V

Instrucțiuni pentru pornirea motorului cu ajutorul altei baterii sau încărcarea bateriei descărcate.

Baterii de pornire cu acid și plumb



Bateriile conțin substanțe nocive, cum ar fi acidul sulfuric și plumbul. Acestea trebuie eliminate cu respectarea prevederilor legale. Nu se aruncă în niciun caz la gunoierul menajer. Predați bateriile uzate de orice tip la un punct de colectare specializat.

! Înainte de a manipula bateria, protejați-vă ochii și fața. Orice operație la o baterie trebuie efectuată într-un mediu aerisit, ferit de foc deschis sau surse de scântei, pentru a evita orice risc de explozie sau incendiu. Spălați-vă mâinile la terminarea operațiilor.

Acces la baterie

Bateria este amplasată sub capotă.

- ☞ Deschideți capota folosind maneta din interior, apoi pe cea din exterior.
- ☞ Fixați tija de susținere a capotei.

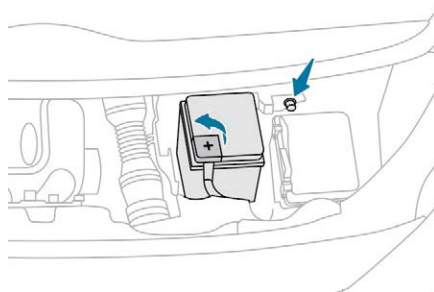

- ☞ Îndepărtați protecția de plastic pentru a accesa borna (+), dacă vehiculul este prevăzut cu această componentă.

Borna (-) a bateriei nu este accesibilă. Un punct de masă detașat este amenajat în partea din față a vehiculului.

i Pentru mai multe informații despre **Capotă și Motor**, consultați secțiunea corespunzătoare.

Pornire cu ajutorul altei baterii

Dacă bateria vehiculului este descărcată, motorul poate fi pornit folosind o baterie de rezervă (externă sau de pe un alt vehicul) și cabluri sau o stație de încărcare baterii.

! Nu porniți niciodată motorul prin conectarea unui redresor. Nu utilizați niciodată o stație de încărcare baterii de 24 V sau mai mult. Verificați în prealabil dacă bateria de rezervă are o tensiune nominală de 12 V și o capacitate minimă egală cu cea a bateriei descărcate. Cele două vehicule nu trebuie să se atingă. Opriiți toți consumatorii din cele două vehicule (sistem audio, ștergătoare, lumini etc.). Așezați cablurile de pornire astfel încât să nu ajungă aproape de părțile mobile ale motorului (ventilator, curele etc.). Nu deconectați borna (+) cât timp motorul este în funcțiune.

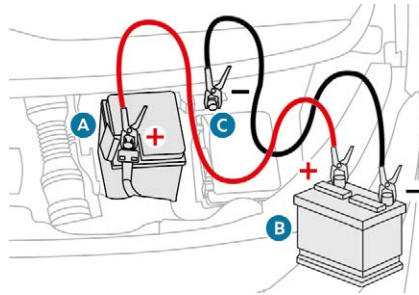

- ☞ Ridicați protecția de plastic a bornei (+), dacă vehiculul este echipat cu această componentă.
 - ☞ Conectați cablul roșu la borna pozitivă (+) a bateriei în pană **A** (la cotul metalic), apoi la borna pozitivă (+) a bateriei de rezervă **B** sau a stației de încărcare.
 - ☞ Conectați un capăt al cablului verde sau negru la borna negativă (-) a bateriei de rezervă **B** sau a stației de încărcare (sau la masa vehiculului de depanare).
 - ☞ Conectați celălalt capăt al cablului verde sau negru la punctul de masă **C** al vehiculului în pană.
 - ☞ Porniți motorul vehiculului de depanare, apoi lăsați-l să meargă câteva minute.
 - ☞ Acționați demarorul vehiculului în pană și lăsați motorul să funcționeze.
- Dacă motorul nu pornește imediat, decuplați contactul și așteptați puțin înainte de a încerca din nou.

- ☞ Așteptați revenirea la ralanti.
- ☞ Deconectați cablurile în ordine inversă.
- ☞ Remontați protecția de plastic al bornei (+), dacă vehiculul este prevăzut cu această componentă.
- ☞ Lăsați motorul să meargă cel puțin 30 de minute, cu vehiculul pornit sau oprit, pentru a permite bateriei să atingă un nivel de încărcare suficient.

! Pentru deconectare, efectuați aceleași operațiuni în ordine inversă.

i Unele funcții, printre care și Stop & Start, nu sunt disponibile cât timp bateria nu a atins un nivel de încărcare suficient.

Încărcarea bateriei cu un redresor

Pentru a asigura o longevitate maximă a bateriei, aceasta trebuie să aibă mereu un nivel de încărcare suficient.

În unele cazuri, poate fi necesară încărcarea bateriei:

- dacă parcurgeți în mod repetat trasee scurte,
- înaintea unei staționări prelungite, de mai multe săptămâni.

Contactați un dealer PEUGEOT sau un Service autorizat.



! Dacă intenționați să încărcați pe cont propriu bateria vehiculului, folosiți exclusiv un redresor compatibil cu bateriile cu acid și plumb cu o tensiune nominală de 12 V.

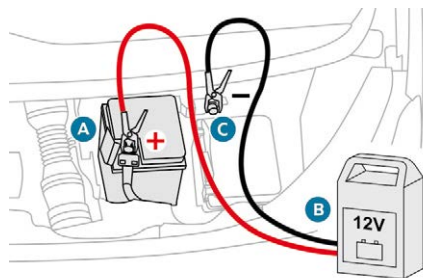

! Respectați instrucțiunile de utilizare date de producătorul redresorului. Nu inversați niciodată polaritățile.

i Nu este necesară deconectarea bateriei.



- ☞ Decuplați contactul.
- ☞ Decuplați toți consumatorii electrici (sistem audio, iluminare, ștergătoare etc.).
- ☞ Opriți redresorul **B** înainte de a conecta cablurile la baterie, pentru a evita eventualele scântei periculoase.
- ☞ Verificați cablurile redresorului: acestea trebuie să fie în stare bună.
- ☞ Dacă vehiculul este echipat cu această componentă, ridicați masca din plastic de pe borna (+).
- ☞ Conectați cablurile redresorului **B**, după cum urmează:
 - cablul pozitiv de culoare roșie (+) la borna (+) a bateriei **A**,
 - cablul negativ de culoare neagră (-) la punctul de masă **C** de pe vehicul.
- ☞ La terminarea operației de încărcare, decuplați redresorul **B** înainte de a deconecta cablurile de la bateria **A**.

!   

Dacă această etichetă este prezentă, este imperativă utilizarea exclusivă a unui redresor de 12 V. În caz contrar, există riscul deteriorării ireversibile a echipamentelor electrice aferente sistemului Stop & Start.

! Nu încercați niciodată să încărcăți o baterie înghețată – Pericol de explozie! Dacă bateria a înghețat, controlați-o în rețeaua PEUGEOT sau la un Service autorizat care va verifica dacă componentele interne nu sunt deteriorate și dacă carcasa nu este fisurată, ceea ce ar implica riscul scăpărilor/scurgerilor de acid care este toxic și coroziv.

Deconectarea bateriei

Pentru a menține un nivel de încărcare suficient care să permită pornirea motorului, se recomandă debransarea bateriei în cazul imobilizării pe o durată de timp mai îndelungată.

Înainte de deconectarea bateriei:

- ☞ Închideți toate geamurile și ușile înainte de debransarea bateriei,
- ☞ opriți toți consumatorii electrici (sistem audio, ștergătoare de geam, iluminare etc.),
- ☞ decuplați contactul și respectați un interval de așteptare de patru minute.

La baterie, este suficienta numai debransarea cablului de la borna (+).

Colier cu montare rapidă

Deconectare de la borna (+)

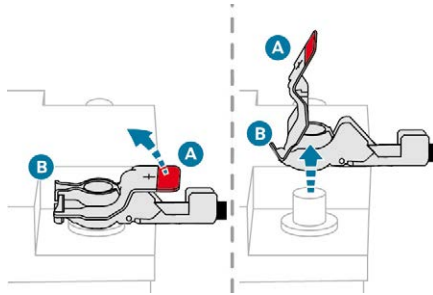

- ☞ Ridicați la maximum clapeta **A**, pentru a debloca colierul **B**.
- ☞ Îndepărtați colierul **B** prin ridicare.

Reconectare la borna (+)

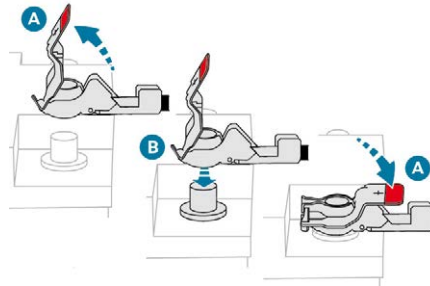

- ☞ Ridicați la maximum clapeta **A**.
- ☞ Așezați colierul **B** în poziția deschis pe borna **(+)**.
- ☞ Apăsăți la maximum pe colierul **B**.
- ☞ Coborâți clapeta **A** pentru a bloca colierul **B**.

! Nu forțați când apăsați clapeta: în cazul în care colierul este așezat incorect, blocarea este imposibilă; reluați procedura.

După reconectarea bateriei

După reconectarea bateriei, cuplați contactul și așteptați 1 minut înainte de a porni motorul, pentru a permite inițializarea sistemelor electronice.

Totuși, dacă după această operație persistă ușoare perturbații, contactați un dealer PEUGEOT sau un Service autorizat.

Consultând rubrica corespunzătoare, trebuie să resetați dvs. înșivă anumite sisteme, precum:

- cheia cu telecomandă sau cheia electronică (în funcție de versiune),
- gemurile electrice,
- ușile electrice,
- data și ora,
- posturile de radio memorate.

i Este posibil ca sistemul Stop & Start să nu funcționeze în timpul deplasării de după prima pornire a motorului.

În acest caz, sistemul nu va fi disponibil din nou decât după o perioadă de imobilizare continuă a vehiculului.

Durata acesteia depinde de temperatura ambiantă și de nivelul de încărcare a bateriei (până la aproximativ 8 ore).

Capacitate baterie

Lungime vehicul	Intensitate în Ah (Amperi-oră)
Compact	480
Standard	640
Long	720/800

! Înlocuiți întotdeauna bateria cu o alta cu caracteristici echivalente.

Remorcare

Procedura de remorcare a vehiculului sau de remorcare a unui alt vehicul cu acesta, folosind un inel de remorcare detașabil.

Acces la scule

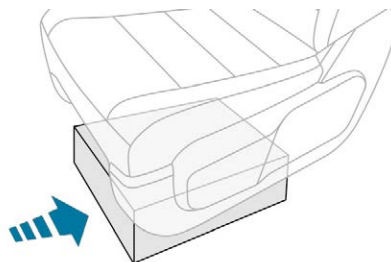

Inelul de remorcare este depozitat în caseta cu scule.

i Pentru mai multe informații privind **Trusa de scule**, consultați secțiunea corespunzătoare.

! În cazul unei cutii de viteze manuale, aduceți maneta de viteze în punctul neutru. În cazul unei cutii de viteze automate sau electronice, deplasați maneta de viteze în poziția **N**. Nerespectarea acestei particularități poate duce la deteriorarea unor subansamble din sistemul de frânare și la lipsa asistării la frânare la repornirea motorului.

Remorcarea vehiculului propriu

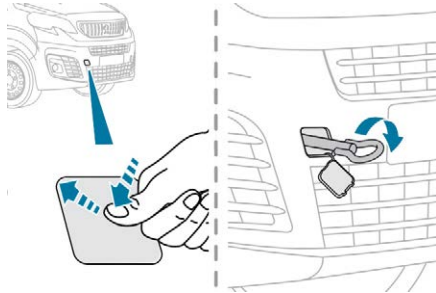

- ☞ În bara de protecție față, glisați știftul central al plăcii spre capătul superior (ca în figura de mai sus) pentru a-l desprinde.
- ☞ Înșurubați complet inelul de remorcare, până la capăt.
- ☞ Instalați bara de tractare.
- ☞ Aprindeți luminile de avarie.
- ☞ Porniți ușor și rulați încet, pe o distanță redusă.

Remorcarea altui vehicul

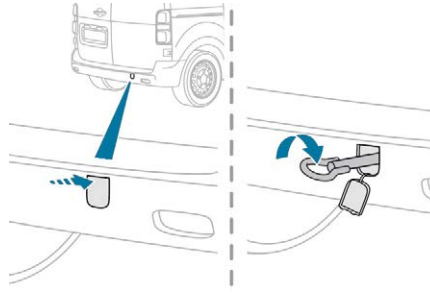

- ☞ În bara de protecție spate, apăsați căpăcelul de mascare (ca în figura de mai sus), pentru a-l desprinde.
- ☞ Înșurubați complet inelul de remorcare, până la capăt.
- ☞ Instalați bara de tractare.
- ☞ Aprindeți luminile de avarie.
- ☞ Porniți ușor și rulați încet, pe o distanță redusă.

! Recomandări generale

Respectați legislația în vigoare din țara dumneavoastră.

Verificați ca greutatea vehiculului tractor să fie mai mare decât cea a vehiculului tractat.

Șoferul trebuie să rămână la volanul vehiculului tractat și trebuie să aibă un permis de conducere valabil.

Dacă se efectuează tractarea cu cele patru roți pe sol, utilizați întotdeauna o bară de remorcare omologată; corzile și chingile sunt interzise.

Vehiculul tractor trebuie să pornească ușor.

Când vehiculul este tractat cu motorul oprit, frânarea și direcția asistată sunt inactive.

În următoarele cazuri, este imperativ să apelați la un profesionist pentru remorcare:

- vehicul în pană pe autostradă sau pe un drum expres,
- vehicule cu tracțiune pe patru roți,
- imposibilitatea trecerii cutiei de viteze la punctul mort, deblocării direcției sau eliberării frânei de staționare,
- tractare cu numai două roți pe sol,
- lipsa unei bare de remorcare omologate...

Caracteristici motorizări și sarcini remorcabile

Motoare

Caracteristicile motorului vehiculului sunt trecute în certificatul de înmatriculare, precum și în documentația comercială.

i Puterea maximă corespunde valorii omologate pe motor la stand, cu respectarea condițiilor definite în reglementarea europeană (Directiva 1999/99/CE).

Pentru mai multe informații, contactați un dealer PEUGEOT sau un Service autorizat.

Mase și sarcini remorcabile

Valorile maselor și ale sarcinilor remorcabile corespunzătoare vehiculului sunt trecute în certificatul de înmatriculare, precum și în documentația comercială.

Aceste valori se regăsesc și pe plăcuța sau eticheta constructorului.

Pentru mai multe informații, contactați rețeaua PEUGEOT sau un Service autorizat.

Valorile MTRA și sarcinile remorcabile din listă sunt valabile până la altitudinea maximă de 1.000 m. Sarcina maximă remorcabilă trebuie redusă cu câte 10% pentru fiecare 1.000 m de altitudine suplimentari.

Masa verticală recomandată la dispozitivul de remorcare este sarcina verticală pe sfera de remorcare (demontabilă, cu sau fără scule).

MTRA: Masa totală rulantă autorizată.

! Temperaturile exterioare ridicate pot antrena scăderi ale performanțelor vehiculului pentru a proteja motorul. Când temperatura exterioară este mai mare de 37°C, reduceți sarcina remorcabilă.

! Remorcarea cu un vehicul puțin încărcat poate afecta ținuta de drum. Tractarea unei remorci mărește distanța de frânare. În cazul remorcării nu depășiți viteza de 100 km/h (respectați legislația locală în vigoare).

i Dacă temperatura exterioară este ridicată, este recomandat să lăsați motorul pornit timp de 1-2 minute după ce opriți vehiculul, pentru a-i permite să se răcească.

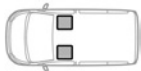
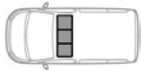

Motorizări diesel EURO 5 și sarcini remorcabile

Motorizări		1,6 litri HDi 90		2 litri HDi 150			
Cutii de viteze		Manuală, 5 trepte (BVM5)		Manuală, 6 trepte (BVM6)		Manuală, 6 trepte (EAT6)	
Cod		DV6DU		DW10F			
Tip de reglementare motor		BHV		AHX			
Lungime		L1, L2	L1*, L2*, L3*	L1, L2	L1*, L2*, L3*	L1, L2	L1*, L2*, L3*
Capacitate (cm ³)		1.560		1.997			
Putere max.: Norma CEE (kW)		66		110			
Carburant		Diesel					
Remorcă frânată (în limita MTRA) pe pantă de 12%	2 locuri 	600		1.100		800	
	3 locuri 	600		1.100		800	
Remorcă nefrânată	2-3 locuri	600		750			
Sarcină verticală recomandată pe dispozitivul de remorcare (kg) sau Sarcină verticală pe dispozitivul de remorcare (CVA)	2-3 locuri	25		44		32	

* Sarcină utilă crescută.

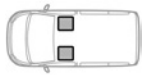
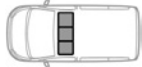

Motorizări diesel EURO 6.1 și sarcini remorcabile

Motorizări		1,6 litri BlueHDi 95		1,6 litri BlueHDi 95 S&S		1,6 litri BlueHDi 115 S&S
Cutii de viteze		Manuală, 5 trepte (BVM5)		Manuală, 6 trepte (ETG6)		Manuală, 6 trepte (BVM6)
Cod		DV6FDU		DV6FDU		DV6FCU
Tip de reglementare motor		BHV		BHS		BHX
Lungime		L1, L2	L1*, L2*, L3*	L1, L2	L1*, L2*, L3*	L1, L2
Capacitate (cm ³)		1.560				
Putere max.: Norma CEE (kW)		70		70		85
Carburant		Diesel				
Remorcă frânată (în limita MTRA) pe pantă de 12%	2 locuri 	1.800	2.000	1.800	2.000	1.800
	3 locuri 	1.800	2.000	1.800	2.000	1.800
Remorcă nefrânată	2-3 locuri	750				
Sarcină verticală recomandată pe dispozitivul de remorcare (kg) sau Sarcină verticală pe dispozitivul de remorcare (CVA)	2-3 locuri	72	80	72	80	72

* Sarcină utilă crescută.

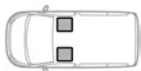
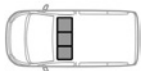
Motorizări		2 litri BlueHDi 120	2 litri BlueHDi 120 S&S	2 litri BlueHDi 150 S&S		2 litri BlueHDi 180 S&S	
Cutii de viteze		Manuală, 6 trepte (BVM6)	Manuală, 6 trepte (BVM6)	Manuală, 6 trepte (BVM6)		Manuală, 6 trepte (EAT6)	
Cod		DW10FE	DW10FE	DW10FD		DW10FC	
Tip de reglementare motor		AHK	AHK	AHX		AHH	
Lungime		L1*, L2*, L3*	L1*, L2*, L3*	L1, L2	L1*, L2*, L3*	L1, L2	L1*, L2*, L3*
Capacitate (cm ³)		1.997					
Putere max.: Norma CEE (kW)		90		110		130	
Carburant		Diesel					
Remorcă frânată (în limita MTRA) pe pantă de 12%	2 locuri 	2.500	2.500	2.300	2.500	2.000	2.200
	3 locuri 	2.500	2.500	2.300	2.500	2.000	2.200
Remorcă nefrânată	2-3 locuri	750					
Sarcină verticală recomandată pe dispozitivul de remorcare (kg) sau Sarcină verticală pe dispozitivul de remorcare (CVA)	2-3 locuri	100	100	92	100	80	88

* Sarcină utilă crescută.



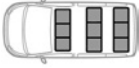

Motorizări diesel EURO 4 și 5 și sarcini remorcabile

Motorizări		1,6 litri HDi 90		2 litri HDi 150				2 litri BlueHDi 150			
Cutie de viteze		Manuală, 5 trepte (BVM5)		Manuală, 6 trepte (BVM6)		Manuală, 6 trepte (EAT6)		Manuală, 6 trepte (BVM6)		Manuală, 6 trepte (EAT6)	
Cod		DV6DU		DW10F				DW10FD			
Tip de reglementare motor		9HH		AHX				AHX			
Lungime		L1, L2, L3	L2*, L3*	L1, L2, L3	L2*, L3*	L1, L2, L3	L2*, L3*	L1, L2, L3	L2*, L3*	L1, L2, L3	L2*, L3*
Cilindree (cm ³)		1.560		1.997				1.997			
Putere max.: Norma CEE (kW)		66		110				110			
Carburant		Diesel									
Remorcă frânată (în limita MTRA) pe pantă de 12%	8 locuri 	600		1.100		800		1.100		800	
	9 locuri 	600		1.100		800		1.100		800	
Remorcă nefrânată	8-9 locuri	600		750							
Sarcină verticală recomandată pe dispozitivul de remorcare (kg) sau Sarcină verticală pe dispozitivul de remorcare (CVA)	8-9 locuri	25		44		32		44		32	



* Sarcină utilă crescută.



Motorizări diesel EURO 6.1 și sarcini remorcabile

Motorizări		1,6 litri BlueHDi 95		1,6 litri BlueHDi 95 S&S		1,6 litri BlueHDi 115 S&S	
Cutie de viteze		Manuală, 5 trepte (BVM5)		Manuală, 6 trepte (ETG6)		Manuală, 6 trepte (BVM6)	
Cod		DV6FDU		DV6FDU		DV6FCU	
Tip de reglementare motor		BHV		BHS		BHX	
Lungime		L1, L2, L3	L2*, L3*	L1, L2, L3	L2*, L3*	L1, L2, L3	L2*, L3*
Cilindree (cm ³)		1.560					
Putere max.: Norma CEE (kW)		70		70		85	
Carburant		Diesel					
Remorcă frânată (în limita MTRA) pe pantă de 12%	8 locuri 	1.800	2.000	1.800	2.000	1.800	2.000
	9 locuri 	1.800	2.000	1.800	2.000	1.800	2.000
Remorcă nefrânată	8-9 locuri	750					
Sarcină verticală recomandată pe dispozitivul de remorcare (kg) sau Sarcină verticală pe dispozitivul de remorcare (CVA)	8-9 locuri	72	80	72	80	72	80

* Sarcină utilă crescută.

Motorizări		2 litri BlueHDi 150 S&S		2 litri BlueHDi 180 S&S	
Cutie de viteze		Manuală, 6 trepte (BVM6)		Manuală, 6 trepte (EAT6)	
Cod		DW10FD		DW10FC	
Tip de reglementare motor		AHX		AHH	
Lungime		L1, L2, L3	L2*, L3*	L1, L2, L3	L2*, L3*
Cilindree (cm ³)		1.997			
Putere max.: Norma CEE (kW)		90			
Carburant		Diesel			
Remorcă frânată (în limita MTRA) pe pantă de 12%	8 locuri 	2.300	2.500	2.000	2.200
	9 locuri 	2.300	2.500	2.000	2.200
Remorcă nefrânată	8-9 locuri	750			
Sarcină verticală recomandată pe dispozitivul de remorcare (kg) sau Sarcină verticală pe dispozitivul de remorcare (CVA)	8-9 locuri	92	100	80	88

* Sarcină utilă crescută.

Dimensiuni (în mm)

Aceste dimensiuni au fost măsurate pe un vehicul neîncărcat.



Retrovizoare pliate

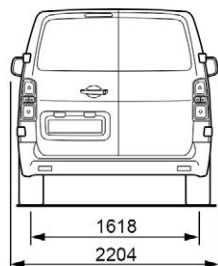

Uși batante

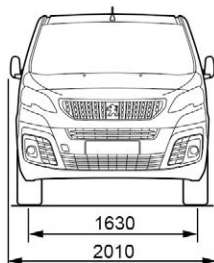

Capac de portbagaj

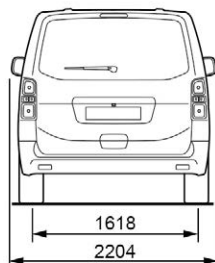

Compact

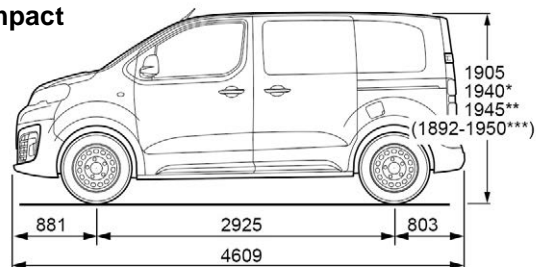

Standard

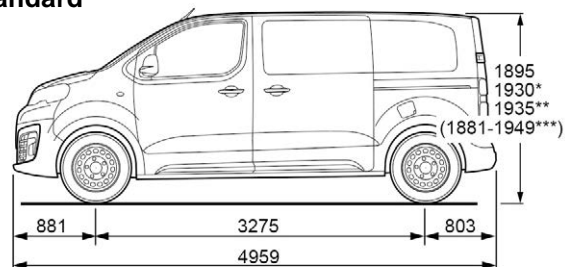

Long

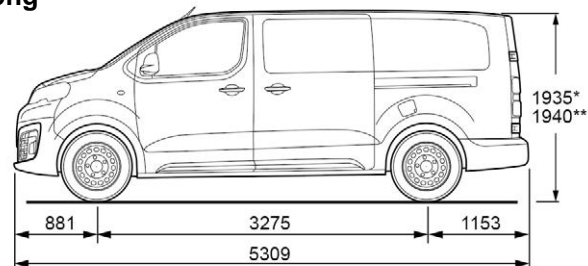

* Sarcina utilă mărită.

** Sarcină utilă mărită cu înălțare.

*** În funcție de țara de comercializare.



Compact

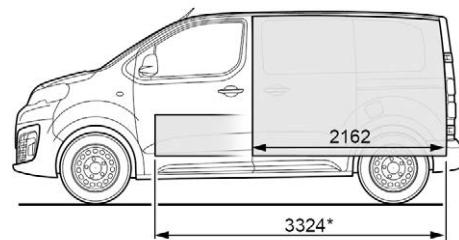
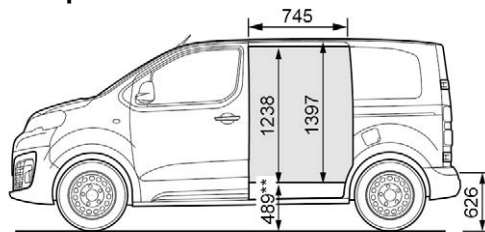

Standard

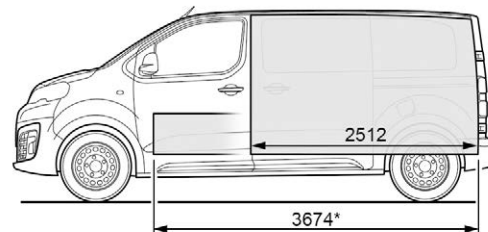
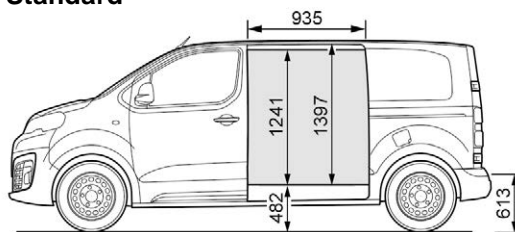
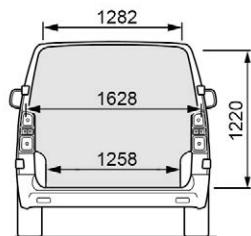

Long

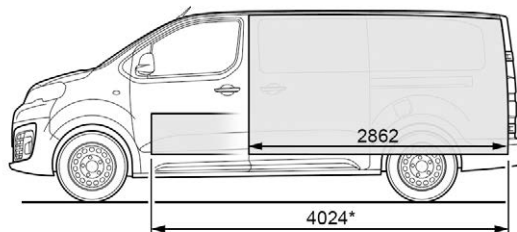
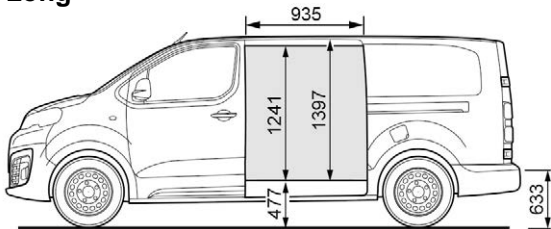

* Cu Moduwork, trapă îndepărtată.

** Vehicul gol și neîncărcat.



Retrovizoare pliate

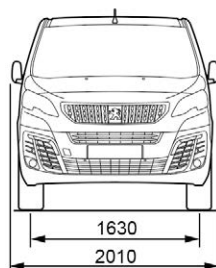

Uși batante

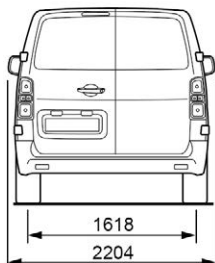

Capac de portbagaj

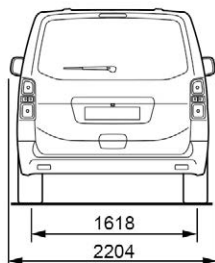

Compact

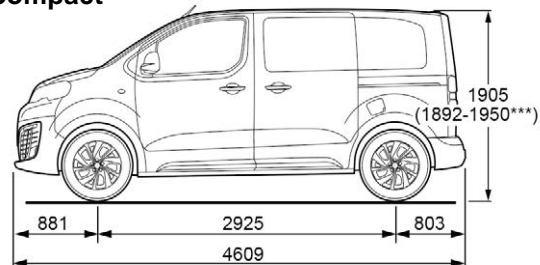

Standard

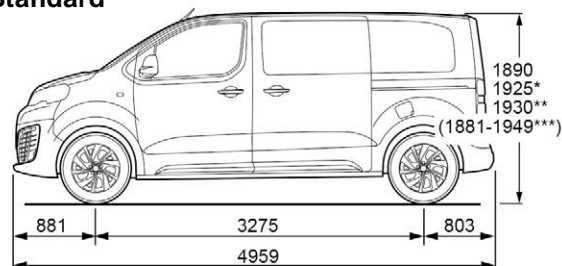

Long

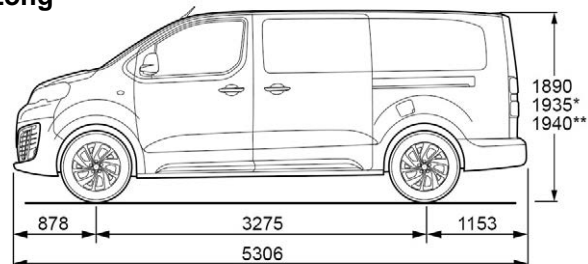

* Sarcina utilă mărită.

** Sarcină utilă mărită cu înălțare.

*** În funcție de țara de comercializare.

Planșeu cabină

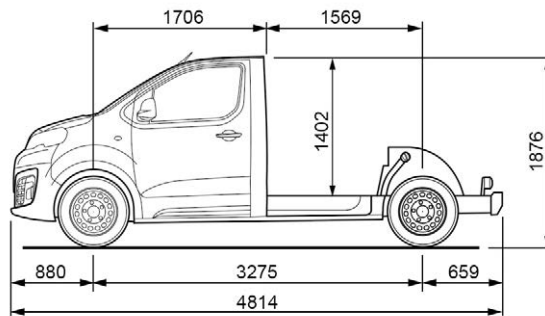
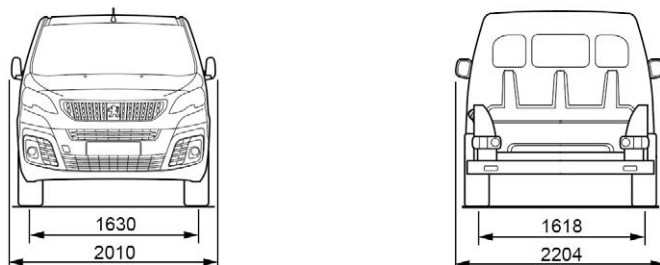

Marcajele de identificare

Diferite marcaje vizibile pentru identificarea vehiculului.

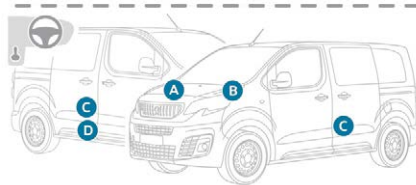
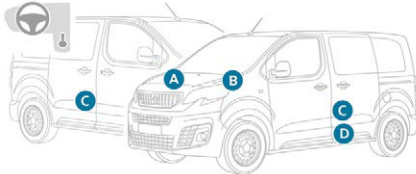

A. Număr de identificare vehicul (VIN), sub capota motorului.

Acest număr este gravat pe șasiu, în apropierea pasajului roții dreapta față.

B. Număr de identificare vehicul (VIN) pe traversa inferioară a parbrizului.

Această serie este înscrisă pe o etichetă adezivă vizibilă prin parbriz.

C. Eticheta constructorului.

Această etichetă autodestructibilă lipită pe stâlpul central, pe partea dreaptă sau stângă, conține următoarele informații:

- denumirea fabricantului,
- numărul de omologare CE al tipului de vehicul,
- numărul de identificare al vehiculului (VIN),
- masa maximă tehnic admisibilă încărcat,
- masa totală rulantă autorizată,
- masa maximă pe puntea față,
- masa maximă pe puntea spate.

D. Eticheta pneuri/vopsea.

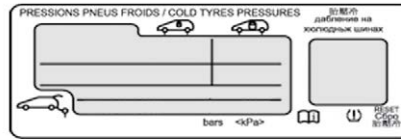

Această etichetă, lipită pe stâlpul central, pe partea șoferului, conține următoarele informații:

- presiunea de umflare a pneurilor la gol și fără sarcină,
- dimensiunile pneurilor (inclusiv indicele de încărcare și simbolul de viteză a pneului),
- presiunea de umflare a roții de rezervă,
- reperul culorii vopselei.

Este posibil ca vehiculul să fie echipat din fabrică cu pneuri pentru sarcini și indici de viteză mai mari decât cei specificați pe etichetă, fără ca acest lucru să afecteze presiunea de umflare.

Controlul presiunii

Controlul presiunii de umflare trebuie efectuat la rece, cel puțin o dată pe lună.

Presiunile indicate pe etichetă sunt valabile pentru pneurile reci. Dacă ați rulat mai mult de 10 minute sau mai mult de 10 kilometri cu peste 50 km/h, pneurile sunt calde; va trebui să adăugați 0,3 bari (30 kPa) la presiunile indicate pe etichetă.

! Nu dezumflați niciodată un pneu cald.

☘ O presiune de umflare insuficientă mărește consumul de carburant.

PEUGEOT Connect Nav



Navigația prin satelit GPS – aplicații – multimedia audio – telefon Bluetooth®

Cuprins	
Primii pași	2
Comenzi de pe volan	3
Meniuri	4
Comenzile vocale	5
Navigație	11
Navigația conectată	15
Aplicații	18
Radio	23
Radio DAB (Digital Audio Broadcasting)	25
Media	26
Telefon	28
Configurare	33
Întrebări frecvente	37

i Funcțiile și setările descrise mai jos variază în funcție de versiunea și de configurația vehiculului.

! Din motive de siguranță și pentru că necesită o atenție îndelungată din partea șoferului, asocierea telefonului mobil cu Bluetooth la sistemul „mâini libere” Bluetooth al sistemului audio trebuie să fie făcută cu **vehiculul oprit** și contactul cuplat.

i Sistemul este protejat, astfel încât să funcționeze numai pe vehiculul dvs. Afișajul mesajului **Energy Economy Mode** (Mod economie de energie) semnalează trecerea iminentă în modul în așteptare.

i Mai jos găsiți legătura pentru accesarea codurilor OSS (Open Source Software) ale sistemului.
<https://www.groupe-psa.com/fr/oss/>
<https://www.groupe-psa.com/en/oss/>

Primii pași



Cu motorul pornit, o apăsare dezactivează sunetul.
Cu contactul decuplat, o apăsare activează sistemul.



Reglarea volumului.

Utilizați butoanele de lângă sau de sub ecranul tactil pentru a accesa meniurile, apoi apăsați butoanele virtuale din ecranul tactil.

În funcție de model, utilizați butoanele „Sursa” sau „Meniu” dispuse de fiecare parte a ecranului tactil, pentru a accesa meniurile, apoi apăsați butoanele afișate pe ecranul tactil.

Puteți afișa în orice moment meniul, apăsând scurt pe ecran, folosind trei degete.

Toate suprafețele tactile ale ecranului sunt de culoare albă.

Apăsați pe cruce pentru a reveni la nivelul anterior.

Apăsați „OK” pentru a confirma.

! Ecranul tactil este de tip „capacitiv”.
Pentru a curăța ecranul, folosiți o lavetă moale, neabrazivă (lavetă pentru ochelari) fără niciun produs suplimentar.
Nu utilizați obiecte ascutite pe ecran.
Nu atingeți ecranul cu mâinile umede.

Unele informații sunt afișate în permanență în banda superioară a ecranului tactil:

- informațiile (în funcție de versiune) despre climatizare și accesul direct la meniul corespunzător,
- acces direct la selectarea sursei sonore și la lista posturilor de radio (sau a titlurilor de piese, în funcție de sursa redată),
- acces la notificările despre mesaje, e-mailuri, actualizări de hărți și, în funcție de servicii, la notificările de navigație,
- acces la setările ecranului tactil și ale tabloului de bord digital.

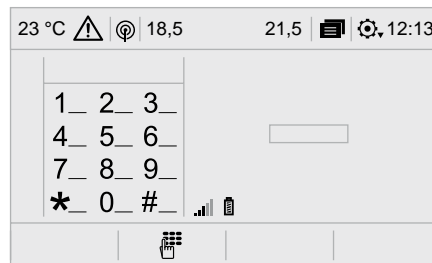

Selectarea sursei audio (în funcție de versiune):

- Posturi radio FM/DAB*/AM*.
- Tasta USB.
- CD Player (în funcție de model).
- Media player conectat prin priza auxiliară (în funcție de model).
- Telefon conectat prin Bluetooth și difuzare multimedia Bluetooth* (streaming).

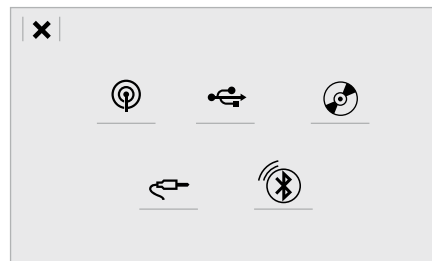

* În funcție de echipament.

În meniul „Setări”, puteți să creați un profil pentru o singură persoană sau pentru un grup de persoane care au puncte comune, cu posibilitatea introducerii unui număr mare de setări (presetări radio, setări audio, istoricul navigației, contacte favorite etc.) aceste setări sunt luate în calcul automat.

La temperaturi foarte ridicate, volumul sonor poate fi limitat pentru a proteja sistemul. Poate trece în modul de așteptare (stingerea ecranului și întreruperea sunetului) pentru cel puțin 5 minute. Revenirea la condițiile normale are loc atunci când temperatura din habitacul scade.

Comenzi pe volan

În funcție de model.



Comenzile vocale:

această comandă este situată pe volan, ori la capătul manetei de comandă a luminilor (în funcție de model).

Apăsare scurtă, comenzile vocale ale sistemului.

Apăsare lungă, comenzile vocale ale smartphone-ului, prin intermediul sistemului.

Creșterea volumului.



sau



Întreruperea/reactivarea sunetului.

Sau

Întrerupeți sunetul prin apăsarea simultană a butoanelor de creștere și de reducere a volumului.

sau



Restabiliți sunetul prin apăsarea unuia dintre cele două butoane de volum.

Reducerea volumului.



sau



SRC



Media (apăsare scurtă): schimbarea sursei multimedia.

Telefon (apăsare scurtă): inițierea apelului telefonic.

sau

Apel în curs (apăsare scurtă): accesarea meniului telefonului.

SRC

Telefon (apăsare lungă):

respingerea unui apel primit, terminarea apelului; atunci când nu există o convorbire în curs, accesarea meniului telefonului.



Radio (rotire): căutare automată a postului anterior/următor.

Media (rotire): piesa anterioară/ următoare, deplasare în listă.

sau

Apăsare scurtă: confirmarea unei selecții; dacă nu este selectat nimic, accesarea presetărilor.

OK



LIST

Radio: afișarea listei de posturi radio.

Media: afișarea listei de piese.

Radio (apăsare continuă): actualizarea listei posturilor radio recepționate.

Meniuri

În funcție de model/în funcție de echipare

Aer condiționat



Permite gestionarea diferitelor setări de temperatură, debit de aer, etc.

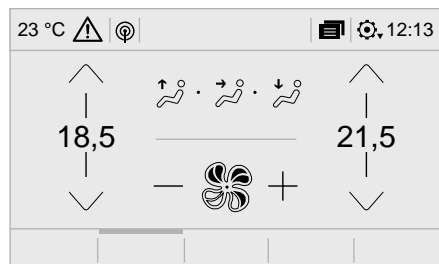

Navigația conectată



Introduceți setările de navigație și alegeți o destinație. Utilizați serviciile disponibile în timp real, în funcție de echipament.

sau

NAV

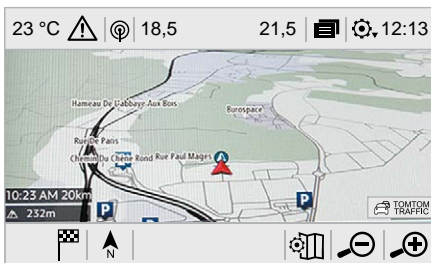

Aplicații



Rulați anumite aplicații ale smartphone-ului conectat prin CarPlay®, MirrorLink™ sau Android

sau

Auto. Verificați starea conexiunilor Bluetooth® și Wi-Fi.

APPS

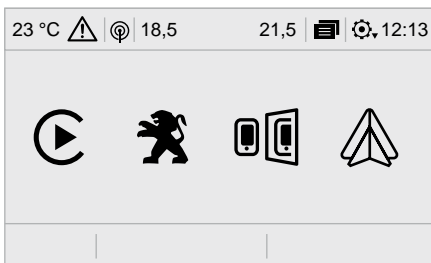

Radio Media



Selectați o sursă audio, un post de radio, afișați fotografiile.

sau

MEDIA

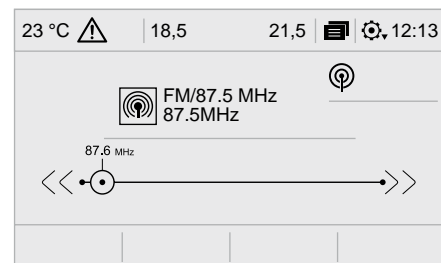

Telefon



Conectați un telefon prin Bluetooth®, citiți mesajele, email-urile și trimiteți mesaje rapide.

sau

TEL

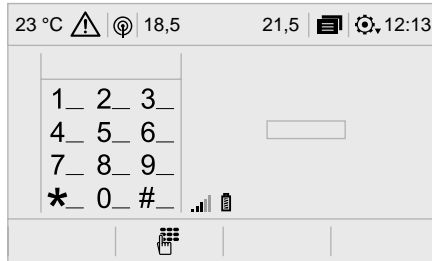

Configurare



Configurați un profil personal și/ sau configurați sunetul (balans, ambianță, ...) și afișajul (limbă, unități, dată, oră, ...).

sau

SETUP

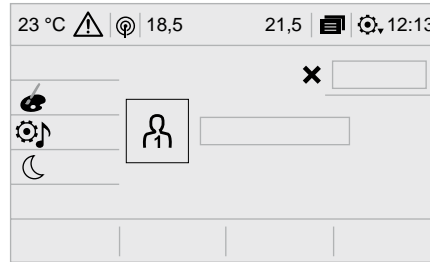

Vehicul



Activați, dezactivați sau configurați anumite funcții ale vehiculului.

sau

DRIVE



Comenzile vocale

Comenzi pe volan



Apăsați scurt acest buton pentru a activa funcția de comenzi vocale.

! Pentru a asigura recunoașterea comenzilor vocale de către sistem, respectați următoarele recomandări:

- vorbiți pe un ton normal, fără a silabisii cuvintele sau a ridica tonul.
- roștiți întotdeauna comanda după ce auziți un „bip” (semnal sonor),
- pentru o funcționare optimă, se recomandă închiderea geamurilor și a trapei (dacă există), pentru a evita interferența zgomotului din exterior,
- înainte de a rosti o comandă vocală, rugați-i pe ceilalți pasageri să nu vorbească.

Primii pași



Exemplu de „comandă vocală”
pentru navigație:

„Navigate to address 11 Regent Street, London”.

Exemplu de „comandă vocală”
pentru radio și media:

„Play artist Madonna”.

Exemplu de „comandă vocală”
pentru telefon:

„Call David Miller”.

! Comenzile vocale, cu 12 limbi disponibile (engleză, franceză, italiană, spaniolă, germană, olandeză, portugheză, poloneză, turcă, rusă, arabă, braziliană) sunt efectuate folosind limba selectată anterior și setată în sistem. Pentru unele comenzi vocale sunt disponibile sinonime.

Exemplu: Indicații la/Navigație la/Acces la/...

În limba arabă nu sunt disponibile comenzile vocale: „Navigare la adresa” și „Afișare puncte de interes din oraș”.

Informații – utilizarea sistemului





i Apăsați butonul „apasă pentru a vorbi” și spuneți-mi ce doriți, după semnalul sonor. Nu uitați că mă puteți întrerupe în orice moment, apăsând pe acest buton. Dacă apăsați din nou butonul în timp ce aștept să vorbiți, voi încheia conversația. Dacă doriți să începeți din nou, spuneți „revocare”. Dacă doriți să anulați ceva, spuneți „anulare”. Pentru a primi informații și sfaturi în orice moment, spuneți „asistentă”. Dacă îmi solicitați o comandă și eu am nevoie de mai multe informații, vă voi furniza exemple sau vă voi ghida pas cu pas. Pentru informații suplimentare, vă rugăm să consultați modul „începător”. În momentul în care vă simțiți mai confortabil, puteți configura modul de dialog în starea „expert”.



Comenzile vocale globale

i Aceste comenzi pot fi date în orice pagină de pe ecran, după apăsarea butonului „Comandă vocală” sau „Telefon” situat pe volan, cu condiția să nu fie în desfășurare niciun apel telefonic.

Comenzile vocale pentru „Navigație”

i Aceste comenzi pot fi date în orice pagină de pe ecran, după apăsarea butonului „Comandă vocală” sau „Telefon” situat pe volan, cu condiția să nu fie în desfășurare niciun apel telefonic.

 Comenzile vocale	 Mesajele de asistență
Help	Sunt foarte multe aspecte în care vă pot ajuta. Puteți spune: „asistență cu telefonul”, „asistență la navigare”, „asistență media” sau „asistență radio”. Pentru o prezentare generală a modalității de utilizare a comenzilor vocale, puteți spune „asistență pentru controlul vocal”.
Voice command help	
Navigation help	
Radio help	
Media help	
Telephone help	
Set dialogue mode as <...>	Alegeți modul „începător” sau „expert”.
Select profile <...>	Selectați profilul 1, 2 sau 3.
Yes	Răspundeți cu „da” dacă am înțeles corect.
No	În caz contrar, spuneți „nu” și o luăm de la început.

 Comenzile vocale	 Mesajele de asistență
Navigate home	Pentru a porni indicațiile sau a adăuga o oprire, spuneți „navigare la” și adăugați adresa sau numele contactului. De exemplu: „navigare la adresa: 11 Regent Street, Londra” sau „navigare la contact: John Miller”. De asemenea, puteți preciza dacă este vorba de o destinație recentă sau de una preferată. De exemplu, spuneți: „navigare la destinația preferată: clubul de tenis” sau „navigare la destinația recentă: 11 Regent Street, Londra”. Sau, puteți spune pur și simplu: „navigare acasă”. Pentru a afișa punctele de interes pe o hartă, puteți spune: „afișare hoteluri în Banbury” sau „afișare stații de benzină din apropiere”. Pentru mai multe informații, spuneți „asistență cu dirijare rutieră”.
Navigate to work	
Navigate to preferred address <...>	
Navigate to contact <...>	
Navigate to address <...>	
Show nearby POI <...>	
Remaining distance	
Remaining time	
Arrival time	
Stop route guidance	

Comenzile vocale pentru „Radio Media”



i Aceste comenzi pot fi date în orice pagină de pe ecran, după apăsarea butonului „Comandă vocală” sau „Telefon” situat pe volan, cu condiția să nu fie în desfășurare niciun apel telefonic.

i În funcție de țară, oferiți instrucțiunile despre destinație (adresa) în limba sistemului.



Comenzile vocale pentru „Telefon”

i Dacă un telefon este conectat la sistem, aceste comenzi vocale pot fi date în orice pagină de pe ecran după apăsarea butonului „Telefon” de pe volan, cu condiția să nu fie în desfășurare niciun apel telefonic.

Dacă nu este conectat niciun telefon prin Bluetooth, un mesaj vocal anunță: „Please first connect a telephone” (Conectați mai întâi un telefon) și secvența vocală se încheie.

 Comenzile vocale	 Mesajele de asistență
Tune to channel <...>	Puteți alege un post de radio spunând „selectează postul” urmat de numele postului de radio, sau de frecvență. De exemplu, puteți spune: „selectează postul Talksport” sau „selectează postul 98,5 FM”. Pentru a asculta un post de radio presetat, spuneți „selectează postul presetat numărul”. De exemplu: „selectează postul presetat numărul cinci”.
What's playing	Pentru afișarea detaliilor despre „piesa”, „artistul” și „albumul” în curs de redare, puteți să rostiți „What's playing,”.
Play song <...>	Utilizați comanda „redare” pentru a selecta tipul de muzică pe care ați dori să îl ascultați. Puteți alege în funcție de „melodie”, „album” sau
Play artist <...>	„artist”. De exemplu, puteți spune: „ascultare artist: Madonna”, „ascultare melodie: Hey Jude” sau „ascultare album: Thriller”.
Play album <...>	



i Comenzile vocale media sunt disponibile doar cu o conexiune USB.

 Comenzile vocale	 Mesajele de asistență
Call contact <...>*	Pentru a efectua un apel telefonic, spuneți „apelare” urmat de numele contactului; de exemplu: „apelare David Miller”. De asemenea, puteți include tipul numărului de telefon; de exemplu: „apelare David Miller la domiciliu”.
Dial <...>*	Pentru a efectua un apel telefonic după număr, spuneți „formează” urmat de numărul de telefon; de exemplu: „formează 107776 835 417”. Vă puteți verifica mesageria vocală spunând „apelare mesagerie vocală”.
Display contacts*	Pentru a trimite un mesaj text, spuneți „trimite mesaj rapid către” urmat de numele mesajului rapid pe care ați dori să îl trimiteți. De exemplu: „trimite mesaj rapid către David Miller”, „Ajung târziu”.
Display calls*	Pentru a afișa lista apelurilor, spuneți „afișare contacte”. Pentru mai multe informații despre SMS, spuneți „asistență la redactarea mesajelor text”.
Call (message box voicemail)*	

Comenzile vocale pentru „Mesaj text”

- | Dacă un telefon este conectat la sistem, aceste comenzi vocale pot fi date în orice pagină de pe ecran după apăsarea butonului „Telefon” de pe volan, cu condiția să nu fie în desfășurare niciun apel telefonic. Dacă nu este conectat niciun telefon prin Bluetooth, un mesaj vocal anunță: „Please first connect a telephone” (Conectați mai întâi un telefon) și secvența vocală se încheie.

* Această funcție este disponibilă doar dacă telefonul conectat la sistem permite descărcarea agendei telefonice și a ultimelor apeluri și dacă descărcarea a fost efectuată.

 Comenzile vocale	 Mesajele de asistență
Send text to <...>	Pentru a vă asculta mesajele, spuneți „redă cel mai nou mesaj”. Pentru a transmite un mesaj, puteți utiliza mesajele rapide presetate. Trebuie să utilizați numele mesajului rapid. De exemplu: „trimite mesaj rapid către Bill Carter: Ajung târziu”. Verificați meniul telefonului pentru a identifica mesajele suportate. Spuneți „apelare” sau „trimite mesaj rapid către” și apoi selectați un rând din listă. Pentru a derula lista de pe afișaj, spuneți „prima pagină”, „ultima pagină”, „pagina următoare” sau „pagina precedentă”. Pentru a anula o selecție, spuneți „anulare”. Pentru a anula acțiunea curentă și a începe din nou, spuneți „revocare”.
Listen to most recent message*	

* Această funcție este disponibilă doar dacă telefonul conectat la sistem permite descărcarea agendei telefonice și a ultimelor apeluri și dacă descărcarea a fost efectuată.

 Sistemul trimite numai „Mesajele rapide” predefinite.

Navigație

Alegerea unui profil

Către o nouă destinație



Apăsați **Navigație** pentru a afișa pagina inițială.

sau

NAV

Apăsați butonul „**MENIU**” pentru a accesa pagina secundară.



Selectați „**Introducere adresă**”.



Selectați „**Țară**”.



Introduceți „**Oraș**”, „**Stradă**” și „**Număr**” și confirmați apăsând pe propunerile afișate.

OK

Apăsați „**OK**” pentru a selecta „Criterii de ghidare”.

Și/sau



Selectați „Vezi pe hartă” pentru a alege „Criterii de ghidare”.

OK

Apăsați „**OK**” pentru a porni navigația.



Măriți/micșorați folosind butoanele tactile sau cu două degete pe ecran.



Pentru a putea utiliza navigația, trebuie să completați secțiunile „Oraș”, „Stradă” și „Număr” de pe tastatura virtuală sau să alegeți din lista „Contact” sau din „Istoric” de adrese.



Fără confirmarea numărului străzii, veți fi ghidat spre unul dintre capetele străzii.

Către una dintre destinațiile recente



Apăsați **Navigație** pentru a afișa pagina inițială.

sau

NAV

Apăsați butonul „**MENIU**” pentru a accesa pagina secundară.



Selectați „Destinațiile mele”.

Selectați fila „Recente”.

Selectați adresa aleasă din listă pentru a afișa „Criterii de ghidare”.

OK

Apăsați „**OK**” pentru a porni navigația.



Selectați „**Position**” (Pozitie) pentru a vizualiza geografic punctul de sosire.

Către „Domiciliul meu” sau „Activitățile mele”



Apăsați **Navigație** pentru a afișa pagina inițială.

sau

NAV

Apăsați butonul „**MENIU**” pentru a accesa pagina secundară.



Selectați „Destinațiile mele”.

Selectați fila „Preferate”.

Selectați „Domiciliul meu”.



Sau

Selectați „Activitățile mele”.



Sau

Selectați o destinație favorită memorată.

Către un contact



Apăsați **Navigație** pentru a afișa pagina inițială.

sau

NAV

Apăsați butonul „**MENIU**” pentru a accesa pagina secundară.



Selecțaiți „**Destinațiile mele**”.

Selecțaiți fila „**Contact**”.

Alegeți un contact din listă pentru începerea navigării.

Către puncte de interes (Punct de interes)

Punctele de interes (Punct de interes) sunt clasificate în diferite categorii.



Apăsați **Navigație** pentru a afișa pagina inițială.

sau

NAV

Apăsați butonul „**MENIU**” pentru a accesa pagina secundară.



Selecțaiți „Puncte de interes”.



Selecțaiți fila „**Voiaj**”, „**Viața activă**”, „**Comercial**”, „**Public**” sau „**Geografic**”.

Sau



Selecțaiți „**Căutare**” pentru a introduce denumirea și adresa unui Punct de interes.

OK

Apăsați „**OK**” pentru a porni calcularea traseului.

Către un punct de pe hartă



Apăsați **Navigație** pentru a afișa pagina inițială.

sau

NAV

Explorați harta glisând cu degetul pe ecran.

Selecțaiți destinația apăsând pe hartă.



Atingeți ecranul pentru a selecta un punct de reper și afișați un submeniu.



Apăsați acest buton pentru a începe navigația.

Sau



Apăsați acest buton pentru a salva adresa afișată.

i Apăsarea prelungită pe un element deschide o listă de Puncte de interes din apropiere.

Către coordonate GPS



Apăsați **Navigație** pentru a afișa pagina inițială.

sau

NAV

Explorați harta glisând cu degetul pe ecran.



Apăsați acest buton pentru a afișa harta lumii.
Cu ajutorul caroiajului hărții, selectați prin mărire țara sau regiunea dorită.



Apăsați acest buton pentru a introduce coordonatele GPS.



În centrul ecranul este afișat un marcaj, având coordonatele „**Latitudine**” și „**Longitudine**”.



Apăsați acest buton pentru a începe navigația.

Sau



Apăsați acest buton pentru a salva adresa afișată.

SAU



Apăsați acest buton pentru a introduce, cu tastatura virtuală, valoarea pentru „**Latitudine**”.

Și



Apăsați acest buton pentru a introduce, cu tastatura virtuală, valoarea pentru „**Longitudine**”.

TMC (canalul de mesaje din trafic)

i Mesajele TMC (Traffic Message Channel – canal de mesaje din trafic) sunt legate de un standard european privind difuzarea informațiilor despre trafic folosind RDS prin radio FM, care transmite în timp real informații din trafic. Informațiile TMC sunt apoi afișate pe o hartă a sistemului de navigație GPS și luate imediat în considerare în timpul navigației, în scopul evitării accidentelor, a blocajelor în trafic și a drumurilor închise.

i Afișarea zonelor periculoase depinde de legislația în vigoare și de abonarea la serviciul respectiv.

Navigația conectată

În funcție de versiune

În funcție de nivelul de echipare al vehiculului

Conexiunea de rețea a vehiculului



SAU

Conexiunea de rețea a utilizatorului



Conexiunea de navigație conectată

! Din motive de siguranță și pentru că necesită o atenție susținută din partea șoferului, utilizarea smartphone-ului este interzisă pe durata condusului. Toate operațiunile trebuie efectuate cu **vehiculul oprit**.

i Pentru a accesa navigația conectată, puteți utiliza conexiunea vehiculului prin intermediul serviciilor „Apel de urgență sau de asistență” sau propriul smartphone ca modem.

Activați și introduceți setările pentru partajarea conexiunii smartphone-ului.

Conexiunea de rețea a vehiculului



Sistemul este conectat automat la modemul integrat pentru serviciile „Apel de urgență sau de asistență” și nu necesită conectarea la rețeaua utilizatorului prin intermediul smartphone-ului.

Conexiunea de rețea a utilizatorului

Conectare USB



Conectați un cablu USB. Smartphone-ul se încarcă atunci când este conectat printr-un cablu USB.

Conectare Bluetooth



Activați funcția Bluetooth a telefonului și asigurați-vă că acesta poate fi detectat (consultați secțiunea „Connect-App”).

Conectare Wi-Fi



Selecți o rețea Wi-Fi identificată de sistem și conectați-vă la aceasta (consultați rubrica „Connect-App”).

i Restricții de utilizare:

- În CarPlay®, partajarea conexiunii se limitează la o conexiune Wi-Fi.
 - În MirrorLink™, partajarea conexiunii se limitează la o conexiune USB.
- Calitatea serviciilor depinde de calitatea conexiunii la rețea.

La apariția „TOMTOM TRAFFIC”, sunt disponibile serviciile.



i Serviciile oferite cu navigația conectată sunt următoarele.

Un pachet de servicii conectate:

- Meteo,
 - Ateliere auto,
 - Parcare,
 - Trafic,
 - Punct de interescăutare locală.
- Un pachet Zonă de pericol (opțional).

i Principiile și standardele sunt în continuă schimbare. Pentru ca procesul de comunicare dintre smartphone și sistem să funcționeze corect, vă recomandăm să vă **actualizați sistemul de operare al smartphone-ului, precum și data și ora pe smartphone și pe sistem.**

Parametrarea specifică navigației conectate

i În meniul „Setări”, puteți să creați un profil pentru o singură persoană sau pentru un grup de persoane care au puncte comune, cu posibilitatea introducerii unui număr mare de setări (presetări radio, setări audio, istoricul navigației, contacte favorite etc.) aceste setări sunt luate în calcul automat.



Apăsați **Navigație** pentru a afișa pagina inițială.

sau

NAV

Apăsați butonul „**MENIU**” pentru a accesa pagina secundară.



Selecționați „**Setări**”.

Selecționați „**Hartă**”.

Activați sau dezactivați:



- „**Autorizare declarare zone de pericol**”.
- „**Recomandare de sfârșit traseu pietonal**”
- „**Autorizați trimiterea informațiilor**”

Aceste reglaje trebuie efectuate conform fiecărui profil.

Selecționați „**Avertizări**”.

Activați sau dezactivați „**Avertizare zone periculoase**”.



Selecționați acest buton.



Activați: **Difuzarea unei avertizări sonore**



Pentru a avea acces la navigația conectată, trebuie să bifați opțiunea: „**Autorizați trimiterea informațiilor**”.



Afișarea zonelor periculoase depinde de legislația în vigoare și de abonarea la serviciul respectiv.

Anunțarea „zonelor periculoase,,

! Pentru a difuza informații despre zonele periculoase, trebuie să bifați opțiunea: „Autorizare declarare zone de pericol”.



Apăsați **Navigatione** pentru a afișa pagina inițială.

sau

NAV



Apăsați pe butonul „**Declară o nouă zonă cu risc**” din bara superioară a ecranului tactil



Selecționați opțiunea „**Tip**” pentru a alege tipul de „Zonă de pericol”.



Selecționați opțiunea „**Viteză**” și introduceți valoarea cu ajutorul tastaturii virtuale.

OK

Apăsați „**OK**” pentru a salva și distribui informațiile.

Actualizările pachetului „Zone periculoase,,



Apăsați **Setări** pentru a afișa pagina inițială.

Apăsați butonul „**OPȚIUNI**” pentru a accesa pagina secundară.



Selecționați „**Administrare sistem**”.



Selecționați fila „**Info. sistem**”.



Selecționați „**Consultă**” pentru a afișa versiunile diferitelor module instalate în sistem.



Selecționați „**Actualizare (actualizări) în așteptare**”.

i Puteți descărca actualizările de sistem, de zone periculoase și de hărți de pe pagina web a mărcii.
Pe site este descrisă și procedura de actualizare.

Afișarea informațiilor meteo



Apăsați **Navigatione** pentru a afișa pagina inițială.

sau

NAV



Apăsați pe acest buton pentru a afișa lista cu servicii.



Selecționați „**Consultare hartă**”.



Selecționați „**Meteo**”.



Apăsați pe acest buton pentru a afișa informațiile inițiale.



Apăsați pe acest buton pentru a afișa informații meteo detaliate.

i Temperatura afișată la ora 6 dimineața va fi temperatura maximă din timpul zilei.
Temperatura afișată la ora 18 va fi temperatura minimă din timpul nopții.

Aplicații

Navigator Internet



Apăsați **Connect-App** pentru a afișa pagina inițială.

sau

APPS

Apăsați „**Conectivitate**” pentru a accesa funcția „**Navigator internet**”.

Apăsați pe „**Navigator internet**” pentru afișarea paginii de pornire a browserului.

Selectați țara de reședință.



OK

Apăsați „**OK**” pentru a salva informațiile și a porni browserul.

i Conexiunea la internet se realizează prin intermediul uneia dintre conexiunile de rețea ale vehiculului sau utilizatorului.

Conectivitate



Apăsați **Connect-App** pentru a afișa pagina inițială.

sau

APPS

Apăsați „**Conectivitate**” pentru a accesa funcțiile **CarPlay®**, **MirrorLink™** sau **Android Auto**.

Connect-App



Apăsați **Connect-App** pentru a afișa pagina inițială.

sau

APPS

Apăsați „**Connect-App**” pentru a afișa pagina de pornire a aplicației.

Conectarea unui smartphone prin CarPlay®

! Din motive de siguranță și pentru că necesită o atenție susținută din partea șoferului, utilizarea smartphone-ului este interzisă pe durata condusului. Toate operațiunile trebuie efectuate cu **vehiculul oprit**.

i Sincronizarea smartphone-ului permite utilizatorilor să afișeze pe ecranul vehiculului aplicațiile adaptate la tehnologia CarPlay® a smartphone-ului, după activarea în prealabil a funcției CarPlay® pe smartphone. Având în vedere că principiile și normele sunt în permanentă evoluție, **se recomandă actualizarea sistemului de operare al smartphone-ului**. Pentru a consulta lista cu modelele de smartphone eligibile, accesați pagina web din țara dvs. a mărcii respective.



Conectați un cablu USB. Smartphone-ul se încarcă atunci când este conectat printr-un cablu USB.



Apăsați **„Telefon”** pentru a afișa interfața CarPlay®.

sau

TEL

Sau



Conectați un cablu USB. Smartphone-ul se încarcă atunci când este conectat printr-un cablu USB.



În sistem, apăsați **„Connect-App”** pentru a afișa pagina principală.

sau

APPS

Apăsați **„Conectivitate”** pentru a accesa funcția CarPlay®.



Apăsați **„CarPlay”** pentru a afișa interfața CarPlay®.

- ! La conectarea cablului USB, funcția CarPlay® dezactivează modul Bluetooth® al sistemului.

MirrorLink™ – conexiune de smartphone

- ! Din motive de siguranță și pentru că necesită o atenție susținută din partea șoferului, utilizarea smartphone-ului este interzisă pe durata condusului. Toate operațiunile trebuie efectuate cu **vehiculul oprit**.

- i Sincronizarea smartphone-ului permite utilizatorilor să afișeze pe ecranul vehiculului aplicațiile adaptate la tehnologia MirrorLink™ de pe smartphone. Principiile și standardele sunt în continuă schimbare. Pentru ca procesul de comunicare dintre smartphone și sistem să funcționeze, este esențial ca smartphone-ul să fie deblocat; actualizați sistemul de operare al smartphone-ului, precum și data și ora smartphone-ului și ale sistemului. Pentru a consulta lista cu modelele de smartphone eligibile, accesați pagina web din țara dvs. a mărcii respective.



Din motive de siguranță, aplicațiile pot fi consultate doar în timp ce vehiculul staționează; imediat după reluarea rulării, afișarea acestora este întreruptă.



Funcția **„MirrorLink™”** necesită utilizarea unui smartphone și a unor aplicații compatibile.



La conectarea smartphone-ului la sistem se recomandă lansarea funcției „Bluetooth®” de pe smartphone



Conectați un cablu USB. Smartphone-ul se încarcă atunci când este conectat printr-un cablu USB.



În sistem, apăsați **„Connect-App”** pentru a afișa pagina principală.

sau

APPS

Apăsați **„Conectivitate”** pentru a accesa funcția MirrorLink™.



Apăsați **„MirrorLink™”** pentru a lansa aplicația în sistem.

În funcție de smartphone, este necesar să activați funcția „**MirrorLink™**”.

OK

În timpul procedurii sunt afișate mai multe pagini-ecrane privind anumite funcții.

Acceptați pentru a iniția și a finaliza procedura de conectare.

După realizarea conexiunii, se afișează o pagină cu lista aplicațiilor descărcate în prealabil pe smartphone și adaptate la tehnologia MirrorLink™.

Pe o margine a afișajului MirrorLink™ se pot selecta diferitele surse audio prin tastele tactile din bara superioară.

Meniurile sistemului se pot accesa în orice moment, prin utilizarea butoanelor dedicate.

În funcție de calitatea rețelei, aplicațiile devin disponibile după o perioadă de așteptare.

Conexiune de smartphone Android Auto

! Din motive de siguranță și pentru că necesită o atenție susținută din partea șoferului, utilizarea smartphone-ului este interzisă pe durata condusului. Toate operațiunile trebuie efectuate cu **vehiculul oprit**.

i Sincronizarea smartphone-ului permite utilizatorilor să afișeze pe ecranul vehiculului aplicațiile adaptate la tehnologia Android Auto de pe smartphone. Principiile și standardele sunt în continuă schimbare. Pentru ca procesul de comunicare dintre smartphone și sistem să funcționeze, este esențial ca smartphone-ul să fie deblocat; **actualizați sistemul de operare al smartphone-ului, precum și data și ora smartphone-ului și ale sistemului**. Pentru a consulta lista cu modelele de smartphone eligibile, accesați pagina web din țara dvs. a mărcii respective.

! Din motive de siguranță, aplicațiile pot fi consultate doar în timp ce vehiculul staționează; imediat după reluarea rulării, afișarea acestora este întreruptă.

i Funcția „Android Auto” necesită utilizarea unui smartphone și a unor aplicații compatibile.



Conectați un cablu USB.

Smartphone-ul se încarcă atunci când este conectat printr-un cablu USB.



În sistem, apăsați „**Connect-App**” pentru a afișa pagina principală.

sau

APPS

Apăsați „**Conectivitate**” pentru a accesa funcția „**Android Auto**”.



Apăsați „**Android Auto**” pentru a lansa aplicația în sistem.

OK

În timpul procedurii sunt afișate mai multe pagini-ecrane privind anumite funcții.

Acceptați pentru a iniția și a finaliza procedura de conectare.

Diferite surse audio pot fi accesate în continuare de pe o latură a afișajului Android Auto, prin utilizarea butoanelor tactile din bara superioară.

Meniurile sistemului se pot accesa în orice moment, prin utilizarea butoanelor dedicate.

În modul Android Auto, funcția de afișare a meniului prin apăsarea scurtă cu trei degete pe ecran, este dezactivată.

În funcție de calitatea rețelei, aplicațiile devin disponibile după o perioadă de așteptare.

Conexiune Bluetooth®

Din motive de siguranță și pentru că necesită o atenție îndelungată din partea șoferului, operațiile de asociere a telefonului mobil cu Bluetooth la setul „mâini libere” Bluetooth al sistemului audio trebuie să fie făcute cu **vehiculul oprit** și contactul cuplat.

Activați funcția Bluetooth a telefonului și asigurați-vă că acesta este „vizibil pentru toți” (configurarea telefonului).

Procedura efectuată cu telefonul



Selectați numele sistemului din lista de dispozitive detectate.

În sistem, acceptați cererea de conectare a telefonului.

Pentru a finaliza asocierea, indiferent de procedură (pe telefon sau în sistem), asigurați-vă că atât în sistem, cât și pe telefon apare același cod.

Procedura efectuată cu sistemul



Apăsați **Connect-App** pentru a afișa pagina inițială.

sau

APPS

Apăsați butonul „**OPȚIUNI**” pentru a accesa pagina secundară.



Apăsați „**Conexiune Bluetooth**”.



Selectați „**Căutare**”.
Este afișată lista telefoanelor detectate.

Dacă procedura de împerechere eșuează, se recomandă dezactivarea și apoi reactivarea funcției Bluetooth a telefonului.



Selectați din listă numele telefonului ales.

În funcție de tipul telefonului, poate să vi se ceară să acceptați sau nu transferul contactelor și al mesajelor.

Partajarea conexiunii

Sistemul propune conectarea telefonului cu 3 profiluri:

- „**Telefon**” (set „mâini libere”, numai pentru telefon),
- „**Streaming**” (streaming: redare wireless a fișierelor audio din telefon),
- „**Date internet mobil**”.

i Pentru navigația conectată este obligatorie activarea profilului „Date internet mobil” (în cazul în care vehiculul nu dispune de serviciile „Apel de urgență și de asistență”), după activarea în prealabil a partajării acestei conexiuni pe smartphone.



Selecționați unul sau mai multe profiluri.

OK

Apăsăți „**OK**” pentru a confirma.

Conectare Wi-Fi

Conectare la rețea prin intermediul funcției Wi-Fi a smartphone-ului.



Apăsăți **Connect-App** pentru a afișa pagina inițială.

sau

APPS

Apăsăți butonul „**OPȚIUNI**” pentru a accesa pagina secundară.



Selecționați „**Conexiuni rețea wi-fi**”.



Selecționați fila „**Securizat**”, „**Nu este securizat**” sau „**Memorizat**”.



Selecționați o rețea.



Cu ajutorul tastaturii virtuale, introduceți „**Introducere cheie rețea**” pentru rețeaua Wi-Fi și „**Parola**”.

OK

Apăsăți „**OK**” pentru inițierea conexiunii.

i Conexiunea Wi-Fi și partajarea conexiunii Wi-Fi se exclud.

Partajarea conexiunii Wi-Fi

Crearea unei rețele locale Wi-Fi de către sistem.



Apăsăți **Connect-App** pentru a afișa pagina inițială.

sau

APPS

Apăsăți butonul „**OPȚIUNI**” pentru a accesa pagina secundară.



Selecționați „**Partajare conexiune wi-fi**”.

Selecționați fila „**Activare**” pentru a activa sau a dezactiva partajarea conexiunii Wi-Fi.

Și/sau

Selecționați „**Setări**” pentru a modifica denumirea rețelei sistemului și parola.

Apăsați „**OK**” pentru a confirma.

OK

i Pentru a vă proteja cât mai bine împotriva accesului neautorizat și a vă securiza sistemele, se recomandă folosirea unui cod de securitate sau a unei parole complexe.

Gestionarea conexiunilor



Apăsați **Connect-App** pentru a afișa pagina inițială.

sau

APPS

Apăsați butonul „**OPȚIUNI**” pentru a accesa pagina secundară.



Selectați „**Gestionați conexiunea**”.

Prin intermediul acestei funcții, puteți să vizualizați accesul la serviciile conectate, disponibilitatea serviciilor conectate și să modificați modul de conectare.

Radio

Selectarea unui post de radio



Apăsați pe **Radio Media** pentru a afișa pagina inițială.

sau

MEDIA

Apăsați „**Frecvență**”.



Apăsați unul dintre butoane pentru a căuta automat posturile de radio.

Sau



Deplasați cursorul pentru a căuta manual o frecvență mai mare sau mai mică.

Sau



Apăsați pe **Radio Media** pentru a afișa pagina inițială.

sau

MEDIA

Apăsați butonul „**OPȚIUNI**” pentru a accesa pagina secundară.



Selectați „**Posturi de radio**” pe pagina secundară.

Apăsați „**Frecvență**”.



Introduceți valorile cu ajutorul tastaturii virtuale. Introduceți mai întâi unitățile, apoi faceți clic pe zona de zecimale pentru a introduce cifrele după virgulă.

Apăsați „**OK**” pentru a confirma.

OK

! Recepția radio poate să fie afectată de utilizarea unor echipamente electrice neomologate de marcă, cum ar fi un încărcător USB conectat la priza de 12 V. Mediul exterior (dealuri, clădiri, tuneluri, parcuri subterane etc.) poate să blocheze recepția, inclusiv în modul RDS. Acest fenomen este rezultatul normal al modului de propagare a undelor radio și nu indică o defecțiune a echipamentului audio.

Memorarea unui post de radio

Selecțai un post radio sau o frecvență.
(consultați secțiunea corespunzătoare)

Apăsai „**Memorie**”.



Apăsai lung unul dintre butoane pentru a memora postul de radio.

Activarea/dezactivarea RDS



Apăsai pe **Radio Media** pentru a afișa pagina inițială.

sau

MEDIA

Apăsai butonul „**OPȚIUNI**” pentru a accesa pagina secundară.



Selecțai „**Setări sistem audio**”.

Selecțai „**General**”.



Activați/dezactivați „**Urmărire post radio**”.

Apăsai „**OK**” pentru a confirma.

OK

I Dacă este activat, sistemul RDS permite redarea aceluiași post datorită urmării frecvenței. Totuși, în unele condiții, este posibil ca acoperirea unui post RDS să nu fie asigurată în întreaga țară, deoarece posturile de radio nu acoperă 100% din teritoriu. Aceasta explică pierderea recepției unui post pe durata parcurgerii unui traseu.

Afișarea informațiilor text

I Funcția „text radio” permite afișarea informațiilor transmise de postul de radio referitoare la acesta sau la melodia redată.



Apăsai pe **Radio Media** pentru a afișa pagina inițială.

sau

MEDIA

Apăsai butonul „**OPȚIUNI**” pentru a accesa pagina secundară.



Selecțai „**Setări sistem audio**”.

Selecțai „**General**”.



Activați/dezactivați „**Afișare radio text**”.

OK

Apăsai „**OK**” pentru a confirma.

Ascultarea mesajelor TA

! Funcția TA (Traffic Announcement – informații din trafic) acordă prioritate mesajelor de alertă TA. Pentru a funcționa, această funcție necesită un semnal bun de la un post de radio care emite acest tip de mesaje. Atunci când se emite o informație de trafic, sursa media în curs de redare este întreruptă automat pentru difuzarea mesajului TA. La terminarea mesajului, aparatul revine la sursa media redată anterior.

Selectați **„Anunțuri”**.

Activați/dezactivați **„Anunț trafic”**.



Apăsați **„OK”** pentru a confirma.

OK

Radio DAB (Digital Audio Broadcasting)

Radioul digital terestru

! Radioul digital asigură o recepție de o calitate mai bună. Diferitele sisteme multiplex vă propun posturi de radio aranjate în ordine alfabetică.



Apăsați pe **Radio Media** pentru a afișa pagina inițială.

sau

MEDIA



Selectați sursa audio.

Apăsați **„Bandă”** pentru a selecta banda „DAB”.

Urmărire automată DAB/FM

i „DAB” nu acoperă 100% din teritoriu. Dacă semnalul radio digital are o calitate slabă, „Urmărire automată DAB/FM” asigură continuarea ascultării unui anumit post, prin trecerea automată la postul de radio analogic „FM” corespunzător (dacă există).



Apăsați pe **Radio Media** pentru a afișa pagina inițială.

sau

MEDIA

Apăsați butonul **„OPȚIUNI”** pentru a accesa pagina secundară.



Selectați **„Setări sistem audio”**.

Selectați **„General”**.



Activați/dezactivați „Urmărire post radio”.

OK

Apăsați „OK”.

i Dacă funcția „Urmărire automată DAB/FM” este activată, poate să apară un decalaj de câteva secunde când sistemul trece la radioul analogic „FM”, însoțit uneori de o variație a volumului. Atunci când calitatea semnalului digital este restabilă, sistemul revine automat la „DAB”.

! În cazul în care postul „DAB” ascultat nu este disponibil în „FM” (opțiunea „**DAB-FM**” inactivă) sau dacă funcția „urmărire automată DAB/FM” nu este activată, apare o întrerupere a sunetului atunci când semnalul digital este prea slab.

Media

Port USB

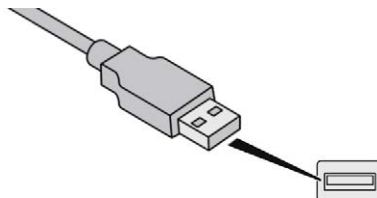

Introduceți stickul de memorie USB în portul USB sau conectați dispozitivul USB la portul USB cu ajutorul unui cablu adecvat (se cumpără separat).

! Pentru a proteja sistemul, nu utilizați multiplicatoare de port USB.

Sistemul își formează liste de redare (în memoria temporară), ceea ce poate dura între câteva secunde și mai multe minute, la prima conectare. Cu cât sunt mai puține fișiere (altele decât cele cu muzică) și mai puține foldere, cu atât se reduce timpul de așteptare. Listele de redare sunt actualizate de fiecare dată când este decuplat contactul sau este conectat un stick de memorie USB. Listele sunt memorate: dacă nu se modifică, se încarcă mai repede.

Priza auxiliară (AUX)

(în funcție de model/în funcție de echipare)



Această sursă nu este disponibilă decât dacă „Intrare auxiliară” a fost bifată în setările audio.

Conectați dispozitivul portabil (MP3 player etc.) la priza jack auxiliară utilizând un cablu audio (se cumpără separat).

Reglați întâi volumul echipamentului portabil (la nivel ridicat). Reglați apoi volumul sistemului audio.

Afișarea și gestionarea comenzilor se face de la echipamentul portabil.

CD player

(în funcție de model/în funcție de echipare)

Introduceți CD-ul în player.

Selectarea sursei



Apăsați pe **Radio Media** pentru a afișa pagina inițială.

sau

MEDIA



Selectați „**Sursă**”.

Alegeți sursa.

Bluetooth® – streaming audio

Redarea în flux (streaming) permite ascultarea muzicii de pe smartphone.

Profilul Bluetooth trebuie să fie activat; reglați mai întâi volumul dispozitivului portabil (la un nivel ridicat).

Reglați apoi volumul sistemului audio.

Dacă redarea nu începe automat, poate fi necesară lansarea redării audio din telefon. Gestionarea se face de la dispozitivul portabil sau cu butoanele sistemului.

! Odată conectat în modul streaming, telefonul este considerat o sursă media.

Conectare playere Apple®

Conectați playerul Apple® la portul USB, utilizând un cablu adecvat (nefurnizat). Redarea începe automat.

Controlul se face prin comenzile sistemului audio.

i Clasificările disponibile sunt cele ale dispozitivului portabil conectat (artiști/ albume/genuri/liste de redare/cărți audio/ podcasturi). Clasificarea utilizată din setarea inițială este clasificarea după artiști. Pentru a modifica o clasificare utilizată, urcați până la primul nivel al meniului, apoi selectați clasificarea dorită (de exemplu, o listă de redare) și confirmați pentru a coborî în meniu până la piesa dorită.

Versiunea de software a sistemului audio poate fi incompatibilă cu generația playerului Apple® dumneavoastră.

Informații și recomandări

! Sistemul este compatibil cu dispozitive de stocare în masă USB, dispozitive BlackBerry® sau playere Apple® prin intermediul porturilor USB. Cablul adaptor se cumpără separat. Gestionarea dispozitivelor se face prin comenzile sistemului audio. Alte periferice, nerecunoscute la conectare, trebuie să fie conectate la priza auxiliară printr-un cablu jack (se cumpără separat) sau prin streaming Bluetooth, în funcție de compatibilitate.

! Pentru a proteja sistemul, nu utilizați multiplicatoare de port USB.

Echipamentul audio nu redă decât fișiere audio cu extensiile ".wma, .aac, .flac, .ogg și .mp3" cu o rată de biți cuprinsă între 32 kbps și 320 kbps.

De asemenea, este compatibil cu modul VBR (Variable Bit Rate – rată de biți variabilă). Nu se pot citi alte tipuri de fișiere (.mp4 etc.). Fișierele ".wma" trebuie să fie de tip wma 9 standard.

Ratele de eșantionare compatibile sunt 32, 44 și 48 KHz.

Este recomandat să folosiți nume de fișiere cu mai puțin de 20 caractere, fără caractere speciale (de exemplu, „ ” ? . ; ù) pentru a evita problemele de citire sau de afișare.

Utilizați doar memorii USB cu formatul FAT32 (File Allocation Table – Tabel de alocare a fișierelor).

i Se recomandă folosirea cablului USB al dispozitivului portabil.

Pentru a putea reda un CDR sau CDRW inscripționat, la crearea CD-ului selectați standardele ISO 9660 nivelul 1, 2 sau Joliet, dacă este posibil.

Dacă CD-ul este inscripționat în alt format, este posibil ca redarea să nu fie corectă.

Pe un disc, se recomandă să folosiți același standard de inscripționare, cu o viteză cât mai mică posibil (4x maximum) pentru o calitate acustică optimă.

În cazul special al CD-urilor multisesiune, se recomandă standardul Joliet.

Telefon

Asocierea cu telefon Bluetooth®

! Din motive de siguranță și pentru că cere multă atenție din partea șoferului, asocierea unui telefon mobil Bluetooth cu sistemul „mâini libere” Bluetooth al sistemului audio se va face **cu vehiculul oprit și cu contactul cuplat**.

i Activați funcția Bluetooth a telefonului și asigurați-vă că acesta este „vizibil pentru toți” (configurarea telefonului).

Procedura efectuată cu telefonul



Selectați numele sistemului din lista de dispozitive detectate.

În sistem, acceptați cererea de conectare a telefonului.

! Pentru a finaliza asocierea, indiferent de procedură (pe telefon sau în sistem), asigurați-vă că atât în sistem, cât și pe telefon apare același cod.

Procedura efectuată cu sistemul



Apăsați **Telefon** pentru a afișa pagina inițială.

sau

TEL



Apăsați „**Căutare Bluetooth**”.

Sau



Selectați „**Căutare**”.
Este afișată lista telefoanelor detectate.

i Dacă procedura de împerechere eșuează, se recomandă dezactivarea și apoi reactivarea funcției Bluetooth a telefonului.



Selectați din listă numele telefonului ales.

Partajarea conexiunii

Sistemul propune conectarea telefonului cu 3 profiluri:

- „**Telefon**” (set „mâini libere”, numai pentru telefon),
- „**Streaming**” (streaming: redare wireless a fișierelor audio din telefon),
- „**Date internet mobil**”.

i Activarea profilului; pentru sistemul de navigație conectat este obligatorie activarea profilului „Date internet mobil”, după activarea partajării conexiunii pe smartphone.



Selectați unul sau mai multe profiluri.

OK

Apăsați pe „**OK**” pentru a confirma.

i În funcție de tipul telefonului, poate să vi se ceară să acceptați sau nu transferul contactelor și al mesajelor.

Reconectarea automată

i La revenirea în vehicul, dacă ultimul telefon conectat este prezent din nou, acesta este recunoscut automat și, într-un interval de aproximativ 30 de secunde după cuplarea contactului, conexiunea se reface fără nicio acțiune din partea dvs. (Bluetooth activat).

Pentru a modifica profilul conexiunii:



Apăsați **Telefon** pentru a afișa pagina inițială.

sau

TEL

Apăsați butonul „**OPȚIUNI**” pentru a accesa pagina secundară.



Selectați „**Conexiune Bluetooth**” pentru a afișa lista dispozitivelor asociate.



Apăsați butonul „detalii”.



Selectați unul sau mai multe profiluri.

OK

Apăsați „**OK**” pentru a confirma.

! Capacitatea sistemului de a se conecta la un singur profil depinde de telefon. În mod implicit se pot conecta toate cele trei profiluri.

! Serviciile disponibile depind de rețea, de cartela SIM și de compatibilitatea dispozitivelor Bluetooth utilizate. Consultați manualul telefonului și operatorul de telefonie mobilă pentru a afla care sunt serviciile la care aveți acces.

i Profilurile compatibile cu sistemul sunt: HFP, OPP, PBAP, A2DP, AVRCP, MAP și PAN.

Pentru mai multe informații (compatibilitate, asistență suplimentară etc.), accesați pagina web a mărcii.

Gestionarea telefoanelor asociate

i Această funcție permite conectarea sau deconectarea unui dispozitiv periferic, precum și ștergerea unei asocieri.



Apăsați **Telefon** pentru a afișa pagina inițială.

sau

TEL

Apăsați butonul „**OPȚIUNI**” pentru a accesa pagina secundară.



Selectați „**Conexiune Bluetooth**” pentru a afișa lista dispozitivelor asociate.



Apăsați pe denumirea telefonului ales din listă pentru a-l deconecta. Apăsați din nou pentru a-l conecta.

Ștergerea unui telefon



Selectați coșul de gunoi din colțul din dreapta sus al ecranului pentru afișarea unui coș de gunoi lângă telefonul ales.



Apăsați pe coșul de gunoi de lângă telefonul ales pentru a-l șterge.

Primirea unui apel

Un apel primit este indicat printr-un semnal sonor și prin suprapunerea pe ecran a unui afișaj.



Apăsați scurt pe comanda de pe volan **TEL** pentru a accepta un apel primit.

Și



Apăsați lung



pe comanda de pe volan **TEL** pentru a respinge apelul.

sau



Selectați „**Închidere**”.

Efectuarea unui apel

! Utilizarea telefonului nu este recomandată în timpul conducerii vehiculului. Parcați vehiculul. Efectuați apelul utilizând comenzile de pe volan.

Apelarea unui număr nou



Apăsați **Telefon** pentru a afișa pagina inițială.

sau

TEL



Introduceți numărul de telefon utilizând tastatura digitală.



Apăsați „**Apelare**” pentru a iniția apelul.

Apelarea unui contact



Apăsăți **Telefon** pentru a afișa pagina inițială.

sau

TEL



Sau apăsați lung



pe comanda **TEL** de pe volan.

Selecțaiți **„Contact”**.

Selecțaiți contactul dorit din lista afișată.



Selecțaiți **„Apelare”**.

Apelarea unui număr folosit recent



Apăsăți **Telefon** pentru a afișa pagina inițială.

sau

TEL

Sau



Apăsăți lung



butonul de pe volan.

Selecțaiți **„Apeluri”**.

Selecțaiți contactul dorit din lista afișată.

i Puteți iniția oricând un apel direct de la telefon; opriți vehiculul ca măsură de siguranță.

Gestionarea contactelor/ intrărilor



Apăsăți **Telefon** pentru a afișa pagina inițială.

sau

TEL

Selecțaiți **„Contact”**.



Selecțaiți **„Create”** pentru a adăuga un contact nou.

În fila **„Telefon”**, introduceți numerele de telefon ale contactului.

În fila **„Adresă”**, introduceți adresele contactului.

În fila **„Email”**, introduceți adresele de e-mail ale contactului.

i Funcția **„Email”** permite introducerea adreselor de e-mail ale contactelor, dar sistemul nu poate trimite e-mailuri.

Gestionarea mesajelor



Apăsăți **Telefon** pentru a afișa pagina inițială.

sau

TEL

Apăsăți butonul **„OPȚIUNI”** pentru a accesa pagina secundară.



Selectați **„Mesaje”** pentru a afișa lista de mesaje.



Selectați fila **„Toate”**, **„Sent”** (Trimise) sau **„Primite”**.



Selectați detaliul mesajului ales dintr-una dintre liste.



Apăsăți **„Răspuns”** pentru a trimite un mesaj rapid stocat în sistem.



Apăsăți **„Apelare”** pentru a iniția apelul.



Apăsăți **„Redare”** pentru a asculta mesajul.

! Accesul la „Mesaje” depinde de compatibilitatea smartphone-ului și a întregului sistem.
În funcție de smartphone, accesarea mesajelor sau a e-mailului poate să dureze.

i Serviciile disponibile depind de rețea, de cartela SIM și de compatibilitatea dispozitivelor Bluetooth utilizate.
Consultați manualul smartphone-ului și întrebați operatorul la ce servicii de telefonie aveți acces.

Gestionarea mesajelor rapide



Apăsăți **Telefon** pentru a afișa pagina inițială.

sau

TEL

Apăsăți butonul **„OPȚIUNI”** pentru a accesa pagina secundară.



Selectați **„Mesaje rapide”** pentru a afișa lista de mesaje.



Selectați fila **„În întârziere”**, **„Sosirea mea”**, **„Indisponibil”** sau **„Altul”** cu posibilitatea de a crea mesaje noi.



Apăsați **„Creare”** pentru a scrie un mesaj nou.



Selecțați mesajul ales dintr-una din liste.



Apăsați **„Transfer”** pentru a selecta destinatarul(ii).



Apăsați **„Redare”** pentru a reda mesajul.

Gestionarea e-mailului



Apăsați **Telefon** pentru a afișa pagina inițială.

sau

TEL

Apăsați butonul **„OPȚIUNI”** pentru a accesa pagina secundară.



Selecțați **„Email”** pentru a afișa lista de mesaje.



Selecțați fila **„Primate”**, **„Sent”** (Trimise) sau **„Necitite”**.

Selecțați mesajul ales dintr-una din liste.



Apăsați **„Redare”** pentru a reda mesajul.

! Accesul la **„Email”** depinde de compatibilitatea smartphone-ului și a întregului sistem.

Configurare

Audio settings



Apăsați **Setări** pentru a afișa pagina inițială.

sau

SETUP



Selecțați **„Setări audio”**.

Selecțați **„Ambiente”**.

Sau

„Repartiție”.

Sau

„Sunet”.

Sau

„Volum voce”.

Sau

„Sonerie”.

OK

Apăsați **„OK”** pentru a salva reglajele.

! Repartiția sunetului (sau spațializarea cu sistemul Arkamys®) este o procesare audio ce permite adaptarea calității sunetului în funcție de numărul pasagerilor din vehicul.
Disponibilă exclusiv pentru configurația cu difuzoare față și spate.

i Reglajele audio **Ambianțe** (6 ambianțe opționale) și **Frecvențe joase**, **Frecvențe medii** și **Frecvențe înalte** sunt diferite și independente pentru fiecare sursă audio. Activați sau dezactivați „**Loudness**”. Setările pentru „**Repartiție**” (Toți pasagerii, Conducător și Numai în față) sunt comune pentru toate sursele. Activați sau dezactivați „**Sunete asociate cu tastatura**”, „**Volu corelat cu viteza**” și „**Intrare auxiliară**”.

i Audio la bord: Arkamys® Sound Staging optimizează distribuția sunetului în habitacul.

Setările profilului

! Din motive de siguranță și deoarece necesită o atenție susținută din partea șoferului, reglajele trebuie să fie efectuate **cu vehiculul oprit**.



Apăsați **Setări** pentru a afișa pagina inițială.

sau

SETUP

Apăsați butonul „**OPȚIUNI**” pentru a accesa pagina secundară.



Selectați „**Parametrare profil**”.

Selectați „**Profil 1**”, „**Profil 2**”, „**Profil 3**” sau „**Profil comun**”.



Apăsați acest buton pentru a introduce un nume de profil cu ajutorul tastaturii virtuale.

Apăsați „**OK**” pentru a confirma.

OK



Apăsați acest buton pentru a adăuga o fotografie de profil.

Introduceți un stick de memorie USB care conține fotografia, în portul USB.



Selectați fotografia.

OK

Apăsați „**OK**” pentru a accepta transferul fotografiei.

OK

Apăsați din nou „**OK**” pentru a salva setările.

i Fotografia va fi plasată într-un pătrat; sistemul modifică fotografia inițială, în cazul în care aceasta are alt format.

00.0

Apăsați acest buton pentru a inițializa profilul selectat.

! Inițializarea profilului selectat activează în mod implicit limba engleză.

Selectați un „**Profil**” (1, 2 sau 3) pentru a-i asocia „**Setări audio**”.



Selectați „**Setări audio**”.

Selectați „**Ambiente**”.

Sau

„**Repartiție**”.

Sau

„**Sunet**”.

Sau

„**Volum voce**”.

Sau

„**Sonerie**”.

OK

Apăsați „**OK**” pentru a salva reglajele.

Modificarea setărilor de sistem



Apăsați **Setări** pentru a afișa pagina inițială.

sau

SETUP

Apăsați butonul „**OPȚIUNI**” pentru a accesa pagina secundară.



Selectați „**Configurare ecran**”.

Selectați „**Animație**”.



Activați sau dezactivați: „**Derulare automată text**”.

Selectați „**Luminozitate**”.



Deplasați cursorul pentru a regla luminozitatea ecranului și/sau a tabloului de bord.



Apăsați **Setări** pentru a afișa pagina inițială.

sau

SETUP

Apăsați butonul „**OPȚIUNI**” pentru a accesa pagina secundară.



Selectați „**Administrare sistem**”.

Selectați „**Unități de măsură**” pentru a schimba unitățile de măsură corespunzătoare distanțelor, consumului de combustibil și temperaturii.

Selectați „**Parametri din uzină**” pentru a reveni la setările inițiale.



Reducerea sistemului la setările din fabrică activează limba engleză în mod implicit.

Selectați „**Info. sistem**” pentru a afișa versiunile diferitelor module instalate în sistem.

Selectarea limbii



Apăsați **Setări** pentru a afișa pagina inițială.

sau

SETUP

Apăsați butonul „**OPȚIUNI**” pentru a accesa pagina secundară.



Selectați „**Limbă utilizată**” pentru a schimba limba.

Setarea datei



Apăsați **Setări** pentru a afișa pagina inițială.

sau

SETUP

Apăsați butonul „**OPȚIUNI**” pentru a accesa pagina secundară.



Selectați „**Setare oră-dată**”.

Selectați „**Data**”.



Apăsați acest buton pentru a defini data.

OK

Apăsați „**OK**” pentru a confirma.



Selectați formatul de afișare a datei.

i Setarea datei și a orei nu este disponibilă decât dacă „Sincronizarea cu GPS” este dezactivată.
Trecerea de la ora de iarnă la cea de vară se realizează prin schimbarea fusului orar.

Setarea orei



Apăsați **Setări** pentru a afișa pagina inițială.

sau

SETUP

Apăsați butonul „**OPȚIUNI**” pentru a accesa pagina secundară.



Selectați „**Setare oră-dată**”.

Selectați „**Oră**”.



Apăsați acest buton pentru a potrivi ora cu ajutorul tastaturii virtuale.

OK

Apăsați „**OK**” pentru a confirma.



Apăsați acest buton pentru a defini fusul orar.

Întrebări frecvente

Următoarele informații grupează răspunsurile la întrebările cele mai frecvente referitoare la sistemul audio.

— Selectați formatul de afișare a orei (12 h/24 h).

— Activați sau dezactivați sincronizarea cu GPS (UTC).

Apăsați „OK” pentru a confirma.

OK

i Sistemul nu gestionează în mod automat trecerea de la ora de iarnă la cea de vară (în funcție de țară).



Selectați „Teme ecran”.



Selectați din listă schema de culori, apoi apăsați „OK”.

i La fiecare schimbare a schemei de culori, sistemul repornește, cu o afișare temporară a unui ecran negru.

Schemele de culori

! Din motive de siguranță, procedura de schimbare a schemei de culori este posibilă numai cu **vehiculul oprit**.



Apăsați **Setări** pentru a afișa pagina inițială.

sau

SETUP

Navigație

ÎNTREBARE	RĂSPUNS	SOLUȚIE
Calculul rutei nu a reușit.	Criteriile de ghidare pot să fie în contradicție cu locația curentă (excluderea rutelor cu taxă pe un drum cu taxă).	Verificați setările pentru rută din meniul „Navigation”.
POI nu apar.	POI nu au fost selectate.	Selectați POI din lista de POI.
Avertizarea sonoră pentru „Zone periculoase” nu funcționează.	Avertizarea sonoră nu este activă sau volumul este prea mic.	Activați avertizarea sonoră din meniul „Navigation” și verificați volumul din setările audio.
Sistemul nu propune o ocolire a unui eveniment de pe traseu.	Criteriile de navigație nu iau în considerare mesajele TMC.	Selectați setarea pentru funcția „Informații din trafic” din lista de setări pentru traseu (fără, manual sau automat).
Primesc o alertă „Zonă de pericol” care nu se găsește pe traseul meu.	În afara navigației, sistemul anunță toate „Zonele periculoase” dintr-o zonă conică din fața vehiculului. Vă poate avertiza în legătură „Zonele periculoase” de pe drumurile apropiate sau paralele.	Faceți zoom pe hartă pentru a vedea poziția exactă cu „Zone de pericol”. Selectați „On the route” pentru a primi doar indicațiile de navigație sau pentru a reduce perioada de avertizare.
Unele ambuteiaje de pe traseu nu sunt indicate în timp real.	La pornire, sistemului îi sunt necesare câteva minute pentru a colecta informațiile de trafic.	Așteptați primirea acestora (afișarea pe hartă a pictogramelor de informații trafic).
	În unele țări, numai marile artere (autostrăzi etc.) sunt menționate în informațiile din trafic.	Acest lucru este perfect normal. Sistemul depinde de informațiile din trafic disponibile.
Altitudinea nu este afișată.	La pornire, inițializarea GPS poate să dureze maximum 3 minute, pentru a recepționa corect informațiile de la mai mult de 4 sateliți.	Așteptați pornirea completă a sistemului pentru a capta semnal GPS de la cel puțin 4 sateliți.
	În funcție de mediul geografic (tunel etc.) sau condițiile meteorologice, condițiile de recepție a semnalului GPS pot să varieze.	Acest fenomen este normal. Sistemul este dependent de condițiile de recepție ale semnalului GPS.
Sistemul de navigație nu mai este conectat.	În timpul pornirii și în anumite zone geografice, conexiunea poate fi indisponibilă.	Verificați dacă sunt activate serviciile conectate (reglaje, contract).

Radio

ÎNTREBARE	RĂSPUNS	SOLUȚIE
Calitatea recepției postului de radio redat se deteriorează treptat sau posturile radio stocate nu funcționează (fără sunet, se afișează 87,5 Mhz...).	Vehiculul este prea departe de emițătorul postului de radio sau niciun emițător nu există în zona geografică respectivă.	Activați funcția „On the route” cu ajutorul meniului de comenzi rapide pentru a permite sistemului să verifice dacă există un emițător mai puternic în zona geografică respectivă.
	Mediul înconjurător (dealuri, clădiri, tunele, parcări subterane etc.) blochează recepția, inclusiv în modul RDS.	Acest fenomen este normal și nu indică o defecțiune a echipamentului audio.
	Antena lipsește sau este deteriorată (de exemplu, la trecerea printr-o spălătorie auto sau la intrarea într-o parcare subterană).	Verificați antena la un dealer.
Nu găsesc unele posturi de radio în lista posturilor recepționate. Denumirea postului de radio se schimbă.	Postul de radio nu mai este recepționat sau denumirea sa este schimbată în listă. Unele posturi de radio transmit alte informații în locul denumirii (titlul melodiei, de exemplu). Sistemul interpretează aceste detalii ca fiind denumirea postului de radio.	Apăsați butonul „Update list” din meniul secundar „Posturi de radio”.

Media

ÎNTREBARE	RĂSPUNS	SOLUȚIE
Redarea din memoria USB începe cu o întârziere prea mare (aproximativ 2-3 minute).	Unele fișiere furnizate cu stickul de memorie pot încetini drastic accesul la citire (de 10 ori timpul din catalog).	Ștergeți fișierele furnizate odată cu stickul de memorie și limitați numărul de subfoldere din arborescență.
CD-ul este scos de fiecare dată sau nu este redat.	CD-ul stă invers, nu poate fi citit, nu conține fișiere audio sau conține fișiere audio cu un format incompatibil cu sistemul audio. CD-ul a fost scris într-un format incompatibil cu playerul (udf,...). CD-ul este protejat printr-un sistem antipiratare nerecunoscut de sistemul audio.	Verificați dacă CD-ul este introdus în player cu partea corectă în sus. Verificați starea CD-ului: acesta nu poate fi redat dacă este prea deteriorat. În cazul unui CD inscripționat, verificați conținutul acestuia: consultați recomandările din secțiunea „AUDIO”. Playerul de CD al sistemului audio nu citește DVD-uri. Din cauza calității insuficiente, anumite CD-uri inscripționate nu vor fi citite de sistemul audio.
Timpul de așteptare după introducerea unui CD sau conectarea unui stick de memorie USB este foarte lung.	După introducerea unei memorii noi, sistemul citește un anumit volum de date (director, titlu, artist etc.). Operația durează între câteva secunde și câteva minute.	Acest lucru este perfect normal.
Sunetul CD-ului este de calitate slabă.	CD-ul folosit este zgâriat sau de calitate slabă. Reglajele audio (sunete joase, înalte, ambianța) sunt nepotrivite.	Introduceți CD-uri de bună calitate și depozitați-le în condiții potrivite. Readuceți nivelul sunetelor joase sau înalte la 0, fără a selecta ambianța.
Anumite caractere din informațiile media redată nu sunt afișate corect.	Sistemul audio nu afișează anumite tipuri de caractere.	Utilizați caractere standard în numele de piese și foldere.
Nu începe redarea fișierelor în streaming.	Dispozitivul conectat nu lansează automat redarea.	Pentru a începe redarea de pe dispozitiv.
Numele pieselor și timpul de redare nu sunt afișate pe ecranul de streaming audio.	Profilul Bluetooth nu permite transferul acestor informații.	

Telefon

ÎNTREBARE	RĂSPUNS	SOLUȚIE
Nu reușesc să conectez telefonul Bluetooth.	Este posibil ca funcția Bluetooth a telefonului să fie dezactivată sau ca acesta să nu fie vizibil.	Verificați ca funcția Bluetooth a telefonului să fie activată. Verificați în setările telefonului ca acesta să fie „vizibil pentru toți”.
	Telefonul Bluetooth nu este compatibil cu sistemul.	Puteți să verificați compatibilitatea telefonului pe pagina de internet a mărcii (serviciile).
Volumul telefonului conectat prin Bluetooth este prea mic, nu se aude.	Sunetul depinde atât de sistem, cât și de telefon.	Măriți volumul sistemului audio, la maximum dacă este necesar, și măriți volumul telefonului, dacă este necesar.
	Zgomotul ambiental afectează calitatea apelului telefonic.	Reduceți zgomotul de fond (închideți geamurile, reduceți intensitatea ventilației, încetiniți, ...).
Unele contacte sunt dublate în listă.	Opțiunile de sincronizare sincronizează contactele de pe cartela SIM, cele de pe telefon, sau ambele. Dacă sunt selectate ambele modalități de sincronizare, este posibil ca unele dintre contacte să apară în dublu exemplar.	Selectați „Display SIM card contacts” sau „Display telephone contacts”.
Contactele sunt prezentate în ordine alfabetică.	Unele telefoane propun opțiuni de afișare. În funcție de setările selectate, contactele pot fi transferate într-o anumită ordine.	Modificați setările de afișare a directorului telefonului.
Sistemul nu primește mesaje SMS.	Modul Bluetooth nu permite transmiterea de mesaje SMS către sistem.	

Setări

ÎNTREBARE	RĂSPUNS	SOLUȚIE
La schimbarea setării pentru înalte și bași, setarea egalizatorului este deselectată. La schimbarea setării egalizatorului, setările pentru înalte și bași sunt resetate.	Selectarea unei setări a egalizatorului impune setările pentru înalte și bași și viceversa.	Modificați setările de înalte și bași sau cele de egalizator pentru a obține ambianța muzicală dorită.
La schimbarea setării de balans, distribuția este deselectată. La schimbarea setării de distribuție, setarea de balans este deselectată.	Selectarea unei setări de distribuție impune setările de balans și viceversa.	Modificați setarea de balans sau de distribuție pentru a obține calitatea dorită a sunetului.
Există o diferență de calitate sonoră între diferitele surse audio.	Pentru a permite ascultarea în condiții optime, setările audio pot fi adaptate la diferite surse sonore, ceea ce poate genera diferențe sesizabile de sunet în cazul schimbării sursei.	Verificați ca setările audio să fie adaptate la sursele ascultate. Se recomandă să setați funcțiile audio (Bass, Treble, Balance) în poziția din mijloc, să selectați „Niciuna” la ambianța muzicală și să setați corecția de volum în poziția „Activ” în modul CD sau în poziția „Inactiv” în modul radio.
Atunci când motorul este oprit, sistemul se oprește după câteva minute de folosire.	Atunci când motorul este oprit, timpul de funcționare al sistemului depinde de nivelul de încărcare a bateriei. În starea normală de oprire, sistemul va trece automat în modul economie de energie, pentru a menține un nivel suficient de încărcare a bateriei.	Cuplați contactul pentru a crește nivelul de încărcare a bateriei.
Nu se pot seta data și ora.	Setarea datei și a orei nu este disponibilă decât dacă sincronizarea cu GPS este dezactivată.	Meniul Setări/Opțiuni/setarea Oră și dată. Selectați fila „Oră” și dezactivați sincronizarea cu sistemul GPS (UTC).

Manufacturer: Continental Automotive Czech Republic, s.r.o. Europe

1999/5/EC Directive regulatory notices

This device has been evaluated against the essential requirements of the 1999/5/EC Directive.

Bulgarian	С настоящото ""Continental Automotive Czech Republic, s.r.o."" декларира, че ""MAC EUR WAVEZ"" отговаря на съществените изисквания и другите приложими изисквания на Директива 1999/5/EC.
Croatian	Ovine ""Continental Automotive Czech Republic, s.r.o."" izjavljuje da je ovaj ""MAC EUR WAVEZ"" je u skladu s osnovnim zahtjevima i drugim relevantnim odredbama Direktive 1999/5/EC.
Czech	""Continental Automotive Czech Republic, s.r.o."" tímto prohlašuje, že tento ""MAC EUR WAVEZ"" je ve shodě se základními požadavky a dalšími příslušnými ustanoveními směrnice 1999/5/ES.
Danish	Undertegnede, ""Continental Automotive Czech Republic, s.r.o."" erklærer herved, at følgende udstyr ""MAC EUR WAVEZ"" overholder de væsentligste krav og øvrige relevante krav i direktiv 1999/5/EF.
Dutch	Hierbij verklaart ""Continental Automotive Czech Republic, s.r.o."" dat het toestel ""MAC EUR WAVEZ"" in overeenstemming is met de essentiële eisen en de andere relevante bepalingen van richtlijn 1999/5/EG.
English	Herby, ""Continental Automotive Czech Republic, s.r.o."" declares that this ""MAC EUR WAVEZ"" is in compliance with the essential requirements and other relevant provisions of Directive 1999/5/EC.
Estonian	Käesolevaga kinnitab ""Continental Automotive Czech Republic, s.r.o."" esandne ""MAC EUR WAVEZ"" vastavalt direktiivi 1999/5/EO põhivõttele ja nimetatud direktiivist tulenevatele teistele asjakohastele sätetele.
German	Hiermit erkläre ""Continental Automotive Czech Republic, s.r.o."" , dass sich das Gerät ""MAC EUR WAVEZ"" in Übereinstimmung mit den grundlegenden Anforderungen und den übrigen einschlägigen Bestimmungen der Richtlinie 1999/5/EG befindet.
Greek	ΜΕ ΤΗΝ ΠΑΡΟΥΣΑ ""Continental Automotive Czech Republic, s.r.o."" ΔΗΛΩΝΕΙ ΟΤΙ ""MAC EUR WAVEZ"" ΣΥΜΜΟΡΦΩΝΕΤΑΙ ΠΡΟΣ ΤΙΣ ΟΥΣΙΩΔΕΙΣ ΑΠΑΙΤΗΣΕΙΣ ΚΑΙ ΤΙΣ ΑΛΙΕΙΣ ΔΙΑΤΑΞΕΙΣ ΑΝΑΤΙΣΤΕΙ
Hungarian	Alulírott, ""Continental Automotive Czech Republic, s.r.o."" nyilatkozik, hogy a ""MAC EUR WAVEZ"" megfelel a vonatkozó alapvető követelményeknek és az 1999/5/EC irányelv egyéb előírásának.
Finnish	""Continental Automotive Czech Republic, s.r.o."" vakuuttaa täten että ""MAC EUR WAVEZ"" tyypinän lähe on direktiivin 1999/5/EY oleellisten vaatimusten ja sitä koskevien direktiivin muiden ehtojen mukainen.
French	Par la présente ""Continental Automotive Czech Republic, s.r.o."" déclare que l'appareil ""MAC EUR WAVEZ"" est conforme aux exigences essentielles et aux autres dispositions pertinentes de la directive 1999/5/CE.
Icelandic	Hér með lýsir ""Continental Automotive Czech Republic, s.r.o."" yfir því að ""MAC EUR WAVEZ"" er í samræmi við grunntöfrkrav og aðrar töfrkr, sem gerðar eru tilskipun 1999/5/EF
Italian	Con la presente ""Continental Automotive Czech Republic, s.r.o."" dichiara che questo ""MAC EUR WAVEZ"" è conforme ai requisiti essenziali ed alle altre disposizioni pertinenti stabilite dalla direttiva 1999/5/CE.
Latvian	Ar šo ""Continental Automotive Czech Republic, s.r.o."" deklarē, ka ""MAC EUR WAVEZ"" atbilst Direktīvas 1999/5/EEK būtiskajām prasībām un citiem ar to saistītiem noteikumiem.
Lithuanian	Šiuo ""Continental Automotive Czech Republic, s.r.o."" deklaruoją, kad šis ""MAC EUR WAVEZ"" atitinka esminius reikalavimus ir kitas 1999/5/EB Direktivos nuostatas.
Maltese	Hawnhekk, ""Continental Automotive Czech Republic, s.r.o."" jidkljara li dan ""MAC EUR Dirrettiva 1999/5/CE.
Norwegian	""Continental Automotive Czech Republic, s.r.o."" erklærer herved at utstyret ""MAC EUR WAVEZ"" er i samsvar med de grunnleggende krav og øvrige relevante krav i direktiv 1999/5/EF.
Polish	Niniejszym ""Continental Automotive Czech Republic, s.r.o."" oświadcza, że ""MAC EUR WAVEZ"" jest zgodny z zasadniczymi wymogami oraz pozostałymi stosowymi postanowieniami Dyrektywy 1999/5/CE.
Portuguese	""Continental Automotive Czech Republic, s.r.o."" declara que este ""MAC EUR WAVEZ"" está conforme com os requisitos essenciais e outras disposições da Directiva 1999/5/CE.
Slovak	""Continental Automotive Czech Republic, s.r.o."" týmto vyhlasuje, že ""MAC EUR WAVEZ"" spĺňa základné požiadavky a všetky príslušné ustanovenia Smernice 1999/5/ES.
Slovenian	""Continental Automotive Czech Republic, s.r.o."" izjavlja, da je ta ""MAC EUR WAVEZ"" v skladu z bistvenimi zahtevami in ostalimi relevantnimi določili direktive 1999/5/ES.
Spanish	WAVEZ cumple con los requisitos esenciales y cualesquiera otras disposiciones aplicables o exigibles de la Directiva 1999/5/CE.
Swedish	Härmed intygar ""Continental Automotive Czech Republic, s.r.o."" att denna ""MAC EUR WAVEZ"" står i överensstämmelse med de väsentliga egenskapskrav och övriga relevanta bestämmelser som framgår av direktiv 1999/5/EG.

In order to satisfy the essential requirements of 1999/5/EC Directive, the product is compliant with the following standards:

RF spectrum use (R&TTE art. 3.2)	ETSI EN 300 328 V1.9.1 (2015-02)
EMC (R&TTE art. 3.1b)	ETSI EN 301 489-1 V1.9.2 (2011-09)
	ETSI EN 301 489-17 V2.2.1 (2012-09)
	ETSI EN 300 440-2 V1.4.1 (2010-08)
	EN 55013 (2013) EN 55020 (2007)
Health & Safety (R&TTE art. 3.1a)	EN 60950-1:2006 + A11:2009 + A12:2011 + A12:2010 + AC:2011 + A2:2013
RoHS	2011/65/UE, 2014/1/UE, 2014/6/UE, 2014/8/UE, 2014/16/UE

The conformity assessment procedure referred to in Article 10 and detailed in Annex IV of Directive 1999/5/EC has been followed with the involvement of the following Notified Body:

AT4 wirelless, S.A.
Parque Tecnológico de Andalucía
C/ Severo Ochoa 2
29590 Campanillas – Málaga
SPAIN

Notified Body No: 1909

Thus, the following marking is included in the product (**Label on top**):

CE 1909

There is no restriction for the commercialization of this device in all the countries of the European Union.

- Specific instructions of installation and proper use of the equipment

This Multimedia System Equipment must be fixed in a car dashboard.

This Equipment is intended to be installed by service persons or qualified operators in a restricted access location that can only be accessed by using a tool.

The external devices and accessories connected to the equipment shall comply its product standard in order to prevent fire risks.

Fuse characteristics:

MINI AUTO FUSE W Yellow 20:

Voltage rated: 32V (Volts)

Current rated: 20A (Amperes)

600	0.30 seconds	0.100 seconds
350	0.080 seconds	0.250 seconds
200	0.15 seconds	5 seconds
135	0.75 seconds	600 seconds
110	100 hours	-
% of rating	Minimum	Maximum
	Blow Time	

- List of countries within the EU or geographical zones where it can be used.

There is no restriction for the commercialization of this device in all the countries of the European Union:

Austria, Belgium, Bulgaria, Croatia, Cyprus, Czech Republic, Denmark, Estonia, Finland, France, Germany, Greece, Hungary, Ireland, Italy, Latvia, Lithuania, Luxembourg, Malta, Netherlands, Poland, Portugal, Romania, Slovakia, Slovenia, Spain, Sweden, United Kingdom,

- Information about the license that apply to it.
There is no specific license.
- Restrictions or possible additional restrictions when trying to achieve the authorisation of use of the equipment.
There is no specific restriction to achieve the authorisation of use of the equipment.

USA – Federal Communications Commission (FCC)

FCC ID: ZFW-NACEUR2

1. Modification Statement

“Continental Automotive Rambouillet France S.A.S.” has not approved any changes or modifications to this device by the user. Any changes or modifications could void the user’s authority to operate the equipment.

2. Interference statement

This device complies with part 15 of the FCC Rules. Operation is subject to the following two conditions:

- (1) This device may not cause harmful interference, and
- (2) This device must accept any interference received, including interference that may cause undesired operation.

3. Wireless notice:

This device complies with FCCC radiation exposure limits set forth for an uncontrolled environment and meets the FCC radio frequency (RF) Exposure Guidelines. This transmitter must not be co-located or operating in conjunction with any other antenna or transmitter.

4. FCC Class A/B digital device or peripheral notice – Class

This equipment has been tested and found to comply with the limits for a Class B digital device, pursuant to part 15 of the FCC Rules. These limits are designed to provide reasonable protection against harmful interference in a residential installation. This equipment generates, uses and can radiate radio frequency energy and, if not installed and used in accordance with the instructions, may cause harmful interference to radio communications. However, there is no guarantee that interference will not occur in a particular installation. If this equipment does cause harmful interference to radio or television reception, which can be determined by turning the equipment off and on, the user is encouraged to try to correct the interference by one or more of the following measures:

- Reorient or relocate the receiving antenna.
- Increase the separation between the equipment and receiver.
- Connect the equipment into an outlet on a circuit different from that to which the receiver is connected.
- Consult the dealer or an experienced radio/TV technician for help.

PEUGEOT Connect Radio



Sistem audio multimedia – aplicații – telefon Bluetooth®

Cuprins

Primii pași	2
Comenzi de pe volan	3
Meniuri	4
Aplicații	6
Radio	7
Radio DAB (Digital Audio Broadcasting)	9
Media	10
Telefon	12
Configurare	18
Întrebări frecvente	21

i Funcțiile și setările descrise mai jos variază în funcție de versiunea și de configurația vehiculului.

! Din motive de siguranță și pentru că necesită o atenție îndelungată din partea șoferului, asocierea telefonului mobil cu Bluetooth la sistemul „mâini libere” Bluetooth al sistemului audio trebuie să fie făcută cu **vehiculul oprit** și contactul cuplat.

i Sistemul este protejat, astfel încât să funcționeze numai pe vehiculul dvs. Afișajul mesajului **Energy Economy Mode** (Mod economie de energie) semnalează trecerea iminentă în modul în așteptare.

i Mai jos găsiți legătura pentru accesarea codurilor OSS (Open Source Software) ale sistemului.
<https://www.groupe-psa.com/fr/oss/>
<https://www.groupe-psa.com/en/oss/>

Primii pași



Cu motorul pornit, o apăsare dezactivează sunetul.
Cu contactul decuplat, o apăsare activează sistemul.



Reglarea volumului.

Utilizați butoanele de lângă sau de sub ecranul tactil pentru a accesa meniurile, apoi apăsați butoanele virtuale din ecranul tactil.

În funcție de model, utilizați butoanele „Sursă” sau „Meniu” dispuse de fiecare parte a ecranului tactil, pentru a accesa meniurile, apoi apăsați butoanele afișate pe ecranul tactil.

Puteți afișa în orice moment meniul, apăsând scurt pe ecran, folosind trei degete.

Toate suprafețele tactile ale ecranului sunt de culoare albă.

Apăsați zona gri pentru a reveni la nivelul anterior sau a confirma.

Apăsați săgeata înapoi pentru a reveni la nivelul anterior sau a confirma.

* În funcție de echipament.

! Ecranul tactil este de tip „capacitiv”. Pentru a curăța ecranul, folosiți o lavetă moale, neabrazivă (lavetă pentru ochelari) fără niciun produs suplimentar. Nu utilizați obiecte ascuțite pe ecran. Nu atingeți ecranul cu mâinile umede.

Unele informații sunt afișate în permanență în banda superioară a ecranului tactil:

- informațiile (în funcție de versiune) despre climatizare și accesul direct la meniul corespunzător,
- informații despre Radio Media și despre meniul Telefon,
- Accesarea Setărilor prin ecranul tactil și pe tabloul de bord digital.

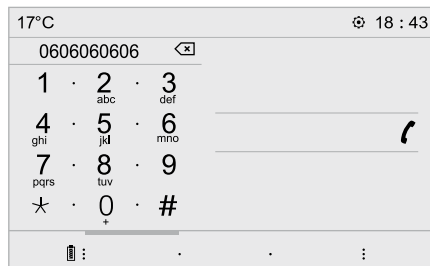

Selectarea sursei audio (în funcție de versiune):

- Posturi radio FM/DAB*/AM*.
- Telefon conectat prin Bluetooth și difuzare multimedia Bluetooth* (streaming).
- CD player (în funcție de model).
- USB cheie.
- Media player conectat prin priza auxiliară (în funcție de model).

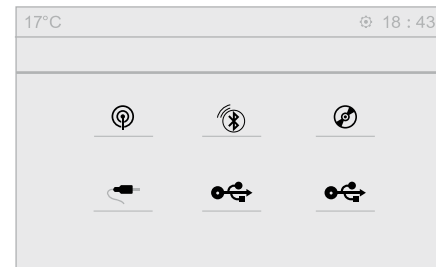

i În meniul „Setări”, puteți să creați un profil pentru o singură persoană sau pentru un grup de persoane care au puncte comune, cu posibilitatea introducerii unui număr mare de setări (presetări radio, setări audio, ambianțe etc.); aceste setări sunt luate în calcul automat.

i La temperaturi foarte ridicate, volumul sonor poate fi limitat pentru a proteja sistemul. Poate trece în modul de așteptare (stingerea ecranului și întreruperea sunetului) pentru cel puțin 5 minute

Revenirea la condițiile normale are loc atunci când temperatura din habitacul scade.

Comenzi pe volan

Comenzi pe volan – Tip 1



Radio:

Selectarea postului de radio următor/ anterior presetat.
Selectarea elementului anterior/ următor dintr-un meniu sau dintr-o listă.

Media:

Selectarea piesei următoare/ anterioare.
Selectarea elementului anterior/ următor dintr-un meniu sau dintr-o listă.



Radio:

Apăsare scurtă: afișarea listei de posturi de radio.
Apăsare lungă: actualizarea listei de posturi.

Media:

Apăsare scurtă: afișarea listei de foldere.
Apăsare lungă: afișarea opțiunilor de sortare disponibile.

Schimbarea sursei audio (radio, USB, AUX (dacă este conectat un echipament), CD, streaming).



Confirmarea unei selecții.



Mărirea volumului.



Reducerea volumului.



Întreruperea/reactivarea sonorului prin apăsarea simultană a butoanelor de mărire și de reducere a volumului.

Comenzi pe volan – Tip 2



În funcție de model.



Comenzile vocale:

această comandă este situată pe volan, ori la capătul manetei de comandă a luminilor (în funcție de model).

Apăsare scurtă, comenzile vocale ale smartphone-ului, prin intermediul sistemului.

+
sau

Creșterea volumului.



🔇
sau

Înteruperea/reactivarea sunetului.
Sau

Înterupeți sunetul prin apăsarea simultană a butoanelor de creștere și de reducere a volumului.



Restabiliți sunetul prin apăsarea unuia dintre cele două butoane de volum.

—
sau

Reducerea volumului.



SRC

Media (apăsare scurtă): schimbarea sursei multimedia.

sau

Telefon (apăsare scurtă): inițierea apelului telefonic.

SRC

Apel în curs (apăsare scurtă): accesarea meniului telefonului.



Telefon (apăsare lungă): respingerea unui apel primit, terminarea apelului; atunci când nu există o convorbire în curs, accesarea meniului telefonului.



sau



Radio (rotire): presetarea anterioară/următoare.

Media (rotire): piesa anterioară/următoare, deplasare în listă.

Apăsare scurtă: confirmarea unei selecții; dacă nu este selectat nimic, accesarea presetărilor.

LIST

Radio: afișarea listei de posturi radio.

Media: afișarea listei de piese.

Radio (apăsare continuă): actualizarea listei posturilor radio recepționate.

Meniuri

În funcție de model/în funcție de echipare

Aer condiționat



Permite gestionarea diferitelor setări de temperatură, debit de aer, etc.

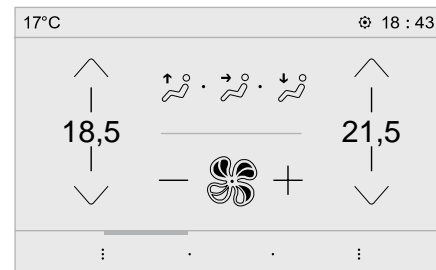

Aplicații



Acces la echipamentele configurabile.



Telefon



Conectați un telefon prin Bluetooth®. Rulați anumite aplicații ale smartphone-ului conectat prin MirrorLink™, CarPlay® sau Android Auto.



Setări



Configurați un profil personal și/ sau configurați sunetul (balans, ambianță, ...) și afișajul (limbă, unități, dată, oră, ...).

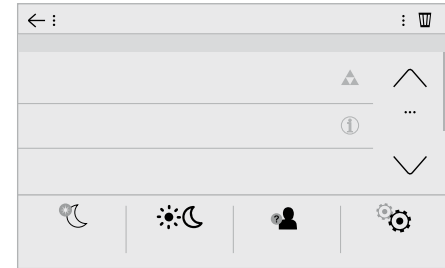

Radio Media



Selectarea unei surse audio sau a unui post de radio.

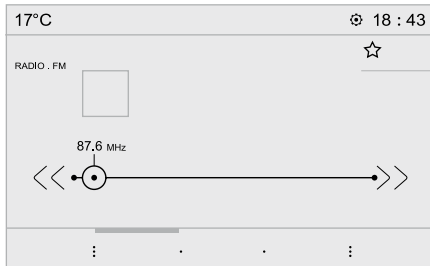

Conducerea



Activați, dezactivați sau configurați anumite funcții ale vehiculului.



Navigație



Configurați navigația și selectați destinația prin MirrorLink™, CarPlay® sau Android Auto.

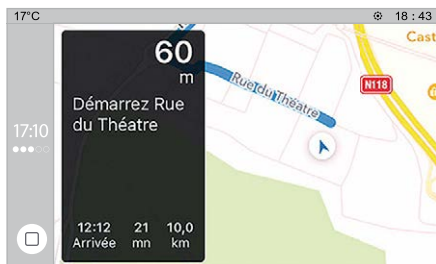

Aplicații

Vizualizarea fotografiilor

Introduceți un stick de memorie USB în portul USB.

! Pentru a proteja sistemul, nu utilizați multiplicatoare de port USB.

Sistemul poate citi foldere și fișiere imagine în formatele: .tiff; .gif; .jpg/jpeg; .bmp; .png.



Apăsați **Connect-App** pentru a afișa pagina inițială.



Apăsați „**Fotografii**”.



Selectați un folder.



Selectați o imagine de vizualizat.



Apăsați acest buton pentru a afișa detaliile fotografiei.



Apăsați săgeata înapoi pentru a reveni la nivelul anterior.

Gestionarea mesajelor



Apăsați **Connect-App** pentru a afișa pagina inițială.



Apăsați „**SMS**”.



Selectați fila „**SMS**”.



Apăsați acest buton pentru a selecta reglajele de afișare a mesajelor.



Apăsați pe acest buton pentru a căuta un contact.



Selectați fila „**Mesaje rapide**”.



Apăsați acest buton pentru a selecta reglajele de afișare a mesajelor.

Radio

Selectarea unui post



Apăsați **Radio Media** pentru a afișa pagina inițială.



Apăsați unul dintre butoane pentru a căuta automat posturile de radio.

Sau



Deplasați cursorul pentru a căuta manual o frecvență mai mare sau mai mică.

Sau

MHz
KHz

Apăsați pe frecvență.



Introduceți valorile de bandă FM și AM cu ajutorul tastaturii virtuale.

OK

Apăsați pe „**OK**” pentru a confirma.



Recepția radio poate să fie afectată de utilizarea unor echipamente electrice neomologate de marcă, cum ar fi un încărcător USB conectat la priza de 12 V. Mediul exterior (dealuri, clădiri, tuneluri, parcări subterane etc.) poate să blocheze recepția, inclusiv în modul RDS. Acest fenomen este rezultatul normal al modului de propagare a undelor radio și nu indică o defecțiune a echipamentului audio.

Schimbarea benzii



Apăsați **Radio Media** pentru a afișa pagina inițială.

Apăsați butonul „**OPȚIUNI**” pentru a accesa pagina secundară.



Apăsați „**Bandă**” pentru a o schimba.



Apăsați zona gri pentru a confirma.

Memorarea unui post de radio

Selecțiți un post radio sau o frecvență.



Apăsați scurt conturul de stea. Dacă steaua este hașurată, postul de radio a fost presetat deja.

Sau

Selecțiți un post radio sau o frecvență.

Apăsați „**Favorite**”.



Apăsați lung unul dintre butoane pentru a memora postul de radio.

Activarea/dezactivarea RDS



Apăsați **Radio Media** pentru a afișa pagina inițială.

Apăsați butonul „**OPȚIUNI**” pentru a accesa pagina secundară.

Activați/dezactivați „**RDS**”.



Apăsați zona gri pentru a confirma.

I Dacă este activat, RDS vă permite să continuați ascultarea aceluiași post prin revenirea automată la frecvențele alternative. Totuși, în unele condiții, este posibil ca acoperirea unui post RDS să nu fie asigurată în întreaga țară, deoarece posturile de radio nu acoperă 100% din teritoriu. Aceasta explică pierderea recepției unui post pe durata parcurgerii unui traseu.

Afișarea informațiilor text

I Funcția „text radio” permite afișarea informațiilor transmise de postul de radio referitoare la acesta sau la melodia redată.



Apăsați **Radio Media** pentru a afișa pagina inițială.

Apăsați butonul „**OPȚIUNI**” pentru a accesa pagina secundară.



Activați/dezactivați „**INFO**”.



Apăsați zona gri pentru a confirma.

Ascultarea mesajelor TA

! Funcția TA (Traffic Announcement – informații din trafic) acordă prioritate mesajelor de alertă TA. Pentru a funcționa, această funcție necesită un semnal bun de la un post de radio care emite acest tip de mesaje. Atunci când se emite o informație de trafic, sursa media în curs de redare este întreruptă automat pentru difuzarea mesajului TA. La terminarea mesajului, aparatul revine la sursa media redată anterior.



Apăsați **Radio Media** pentru a afișa pagina inițială.

Apăsați butonul „**OPȚIUNI**” pentru a accesa pagina secundară.



Activați/dezactivați „**TA**”.



Apăsați zona gri pentru a confirma.

Setari audio



Apăsați **Radio Media** pentru a afișa pagina inițială.

Apăsați butonul „**OPȚIUNI**” pentru a accesa pagina secundară.



Apăsați „**Setări audio**”.



Selectați fila „**Ton**”, „**Repartiție**”, „**Sonerii**” sau „**Sunet**” pentru a configura setările audio.



Apăsați săgeata înapoi pentru a confirma.

I În fila „**Ton**”, setările audio Ambianță, precum și cele de Joase, Medii și Înalte sunt diferite și independente pentru fiecare sursă audio. În fila „**Repartiție**”, setările **Toți pasagerii**, **Conducător** și Numai în față sunt comune pentru toate sursele. În fila „**Sunet**”, activați sau dezactivați „**Volu corelat cu viteza**”, „**Intrare auxiliară**” și „**Sunete asociate cu tastatura**”.

! Repartiția sunetului (sau spațializarea cu sistemul Arkamys®) este o procesare audio ce permite adaptarea calității sunetului în funcție de numărul pasagerilor din vehicul.

i Sistem audio la bord: Arkamys® Sound Staging optimizează distribuția sunetului în habitacul.

Radio DAB (Digital Audio Broadcasting)

Radioul digital terestru

! Radioul digital asigură o recepție de o calitate mai bună. Diferitele sisteme multiplex vă propun posturi de radio aranjate în ordine alfabetică.



Apăsați **Radio Media** pentru a afișa pagina inițială.

Apăsați butonul „**OPȚIUNI**” pentru a accesa pagina secundară.



Apăsați „**Waveband**” (Bandă) pentru a selecta „**Bandă DAB**”.



Apăsați zona gri pentru a confirma.

FM-DAB

i „DAB” nu acoperă 100% din teritoriu. Dacă semnalul radio digital este slab, „FM-DAB” vă ajută să ascultați același post, prin trecerea automată la postul radio analogic „FM” corespondent (dacă acesta există).



Apăsați **Radio Media** pentru a afișa pagina inițială.

Apăsați butonul „**OPȚIUNI**” pentru a accesa pagina secundară.



Activați/dezactivați „**FM-DAB**”.



Apăsați zona gri pentru a confirma.

i Dacă funcția „FM-DAB” este activată, apare un decalaj de câteva secunde când sistemul trece la radioul analogic „FM”, uneori cu o variație a volumului sunetului. Atunci când calitatea semnalului digital este restabilită, sistemul revine automat la „DAB”.

! Dacă postul „DAB” ascultat nu este disponibil în „FM” sau dacă funcția „FM-DAB” nu este activată, sunetul se întrerupe cât timp calitatea semnalului digital este necorespunzătoare.

Media

Port USB

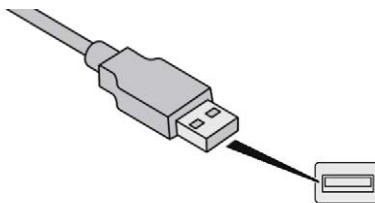

Introduceți stickul de memorie USB în portul USB sau conectați dispozitivul USB la portul USB cu ajutorul unui cablu adecvat (se cumpără separat).

! Pentru a proteja sistemul, nu utilizați multiplicatoare de port USB.

Sistemul își formează liste de redare (în memoria temporară), ceea ce poate dura între câteva secunde și mai multe minute, la prima conectare.

Cu cât sunt mai puține fișiere (altele decât cele cu muzică) și mai puțin foldere, cu atât se reduce timpul de așteptare.

Listele de redare sunt actualizate de fiecare dată când este decuplat contactul sau este conectat un stick de memorie USB. Listele sunt memorate: dacă nu se modifică, se încarcă mai repede.

Priză auxiliară (AUX)

(în funcție de model/în funcție de echipare)

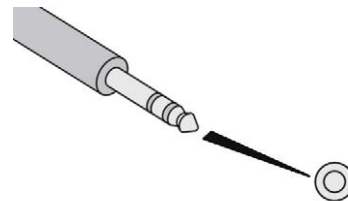

Această sursă nu este disponibilă decât dacă „Intrare auxiliară” a fost bifată în setările audio.

Conectați dispozitivul portabil (MP3 player etc.) la priza jack auxiliară utilizând un cablu audio (se cumpără separat).

Reglați întâi volumul echipamentului portabil (la nivel ridicat). Reglați apoi volumul sistemului audio.

Afișarea și gestionarea comenzilor se face de la echipamentul portabil.

Selectarea sursei



Apăsați **Radio Media** pentru a afișa pagina inițială.

Apăsați butonul „**SURSE**”.

Alegeți sursa.

Streaming prin Bluetooth®

Streaming permite ascultarea muzicii de pe smartphone.

Profilul Bluetooth trebuie să fie activat; reglați mai întâi volumul dispozitivului portabil (la un nivel ridicat).

Reglați apoi volumul sistemului audio.

Dacă redarea nu începe automat, poate fi necesară lansarea redării audio din telefon. Gestionarea se face de la dispozitivul portabil sau cu butoanele sistemului.

! Odată conectat în modul Streaming, telefonul este considerat o sursă media.

Conectare playere Apple®

Conectați playerul Apple® la portul USB, utilizând un cablu adecvat (se cumpără separat).

Redarea începe automat.

Controlul se face prin comenzile sistemului audio.

i Clasificările disponibile sunt cele ale dispozitivului portabil conectat (artiști/ albume/genuri/liste de redare/cărți audio/ podcasturi). De asemenea, puteți utiliza clasificarea structurată ca bibliotecă. Clasificarea utilizată implicit este cea după artiști. Pentru a modifica o clasificare utilizată, urcați în meniu până la primul nivel, apoi selectați clasificarea dorită (de exemplu, listă de redare) și confirmați pentru a coborî în meniu până la piesa dorită.

Versiunea de software a sistemului audio poate fi incompatibilă cu generația playerului Apple®.

Informații și recomandări

! Sistemul este compatibil cu dispozitive de stocare în masă USB, dispozitive BlackBerry® sau playere Apple® prin intermediul porturilor USB. Cablul adaptor se cumpără separat. Gestionarea dispozitivelor se face prin comenzile sistemului audio. Alte periferice, nerecunoscute la conectare, trebuie să fie conectate la priza auxiliară printr-un cablu jac (nu este furnizat) sau prin streaming Bluetooth, în funcție de compatibilitate.

! Pentru a proteja sistemul, nu utilizați multiplicatoare de port USB.

Echipamentul audio nu redă decât fișiere audio cu extensiile ".wav, .wma, .aac, .ogg și .mp3" cu o rată de biți cuprinsă între 32 kbps și 320 kbps.

De asemenea, este compatibil cu modul VBR (Variable Bit Rate – rată de biți variabilă). Nu se pot citi alte tipuri de fișiere (.mp4 etc.). Fișierele ".wma" trebuie să fie de tip wma 9 standard.

Ratele de eșantionare acceptate sunt 11, 22, 44 și 48 KHz.

Este recomandat să folosiți nume de fișiere cu mai puțin de 20 caractere, fără caractere speciale (de exemplu, " " ? . ; ù) pentru a evita problemele de citire sau de afișare.

Utilizați doar memorii USB cu formatul FAT32 (File Allocation Table – Tabel de alocare a fișierelor).

- Se recomandă folosirea cablului USB al dispozitivului portabil.

Pentru a putea reda un CDR sau CDRW inscripționat, la crearea CD-ului selectați standardele ISO 9660 nivelul 1, 2 sau Joliet, dacă este posibil.
Dacă CD-ul este inscripționat în alt format, este posibil ca redarea să nu fie corectă.
Pe un disc, se recomandă să folosiți același standard de inscripționare, cu o viteză cât mai mică posibil (4x maximum) pentru o calitate acustică optimă.
În cazul special al CD-urilor multisesiune, se recomandă standardul Joliet.

Telefon

MirrorLink™ – conexiune de smartphone

- Din motive de siguranță și pentru că necesită o atenție susținută din partea șoferului, utilizarea smartphone-ului este interzisă pe durata condusului. Toate operațiunile trebuie efectuate cu **vehiculul oprit**.

- Sincronizarea smartphone-ului permite utilizatorilor să afișeze pe ecranul vehiculului aplicațiile adaptate la tehnologia MirrorLink™ de pe smartphone. Principiile și standardele sunt în continuă schimbare. Pentru ca procesul de comunicare dintre smartphone și sistem să funcționeze, este esențial ca smartphone-ul să fie deblocat; actualizați sistemul de operare al smartphone-ului, precum și data și ora smartphone-ului și ale sistemului.
Pentru a consulta lista cu modelele de smartphone eligibile, accesați pagina web din țara dvs. a mărcii respective.

- Din motive de siguranță, aplicațiile pot fi consultate doar în timp ce vehiculul staționează; imediat după reluarea rulării, afișarea acestora este întreruptă.

- Funcția „MirrorLink™” necesită utilizarea unui smartphone și a unor aplicații compatibile.

Telefon neconectat prin Bluetooth®



Conectați un cablu USB.
Smartphone-ul se încarcă atunci când este conectat printr-un cablu USB.



În sistem, apăsați „**Telefon**” pentru a afișa pagina principală.



Apăsați „**MirrorLink™**” pentru a lansa aplicația în sistem.

În funcție de smartphone, este necesar să activați funcția „**MirrorLink™**”.

OK

În timpul procedurii sunt afișate mai multe pagini-ecrane privind anumite funcții.

Acceptați pentru a iniția și a finaliza procedura de conectare.



La conectarea smartphone-ului la sistem se recomandă lansarea funcției Bluetooth® de pe smartphone.

Telefon conectat prin Bluetooth®

În sistem, apăsați „**Telefon**” pentru a afișa pagina principală.

Apăsați butonul „**OPȚIUNI**” pentru a accesa pagina secundară.



Apăsați „**MirrorLink™**” pentru a lansa aplicația în sistem.

După realizarea conexiunii, se afișează o pagină cu lista aplicațiilor descărcate în prealabil pe smartphone și adaptate la tehnologia MirrorLink™.

Pe o margine a afișajului MirrorLink™ se pot selecta diferitele surse audio prin butoanele tactile din bara superioară.

Meniurile sistemului se pot accesa în orice moment, prin utilizarea tastelor dedicate.



În funcție de calitatea rețelei, aplicațiile devin disponibile după o perioadă de așteptare.

CarPlay® – Conectarea unui smartphone

Din motive de siguranță și pentru că necesită o atenție susținută din partea șoferului, utilizarea smartphone-ului este interzisă pe durata condusului. Toate operațiunile trebuie efectuate cu **vehiculul oprit**.



Sincronizarea smartphone-ului permite utilizatorilor să afișeze pe ecranul vehiculului aplicațiile adaptate la tehnologia CarPlay® a smartphone-ului, după activarea în prealabil a funcției CarPlay® pe smartphone. Având în vedere că principiile și normele sunt în permanentă evoluție, **se recomandă actualizarea sistemului de operare al smartphone-ului**. Pentru a consulta lista cu modelele de smartphone eligibile, accesați pagina web din țara dvs. a mărcii respective.



Conectați un cablu USB. Smartphone-ul se încarcă atunci când este conectat printr-un cablu USB.



În sistem, apăsați „**CarPlay**” pentru a afișa interfața **Telefon®**.

Sau



Dacă smartphone-ul este conectat deja prin Bluetooth®.



Conectați un cablu USB. Smartphone-ul se încarcă atunci când este conectat printr-un cablu USB.



În sistem, apăsați „**Telefon**” pentru a afișa pagina principală.

Apăsați butonul „**OPȚIUNI**” pentru a accesa pagina secundară.



Apăsați „**CarPlay**” pentru a afișa interfața CarPlay®.

La conectarea cablului USB, funcția CarPlay® dezactivează modul Bluetooth® al sistemului.



Puteți accesa oricând navigația CarPlay®: apăsați butonul **Navigation**.

Conexiune de smartphone Android Auto

Din motive de siguranță și pentru că necesită o atenție susținută din partea șoferului, utilizarea smartphone-ului este interzisă pe durata condusului. Toate operațiunile trebuie efectuate cu **vehiculul oprit**.



De pe smartphone-ul dumneavoastră, descărcați aplicația Android Auto.

Sincronizarea smartphone-ului permite utilizatorilor să afișeze pe ecranul vehiculului aplicațiile adaptate la tehnologia Android Auto de pe smartphone. Principiile și standardele sunt în continuă schimbare. Pentru ca procesul de comunicare dintre smartphone și sistem să funcționeze, este esențial ca smartphone-ul să fie deblocat; **actualizați sistemul de operare al smartphone-ului, precum și data și ora smartphone-ului și ale sistemului**.

Pentru a consulta lista cu modelele de smartphone eligibile, accesați pagina web din țara dvs. a mărcii respective.



Din motive de siguranță, aplicațiile pot fi consultate doar în timp ce vehiculul staționează; imediat după reluarea rulării, afișarea acestora este întreruptă.



Funcția „Android Auto” necesită utilizarea unui smartphone și a unor aplicații compatibile.

Telefon neconectat prin Bluetooth®



Conectați un cablu USB. Smartphone-ul se încarcă atunci când este conectat printr-un cablu USB.



În sistem, apăsați „**Telefon**” pentru a afișa pagina principală.



Apăsați „**Android Auto**” pentru a lansa aplicația în sistem.

În funcție de smartphone, este necesar să activați funcția „**Android Auto**”.

OK

În timpul procedurii sunt afișate mai multe pagini-ecrane privind anumite funcții.

Acceptați pentru a iniția și a finaliza procedura de conectare.



La conectarea smartphone-ului la sistem se recomandă lansarea funcției „Bluetooth®” de pe smartphone

Telefon conectat prin Bluetooth®



În sistem, apăsați „**Telefon**” pentru a afișa pagina principală.

Apăsați butonul „**OPȚIUNI**” pentru a accesa pagina secundară.



Apăsați „**Android Auto**” pentru a lansa aplicația în sistem.

Diferite surse audio pot fi accesate în continuare de pe o latură a afișajului Android Auto, prin utilizarea butoanelor tactile din bara superioară.

Meniurile sistemului se pot accesa în orice moment, prin utilizarea butoanelor dedicate.



În funcție de calitatea rețelei, aplicațiile devin disponibile după o perioadă de așteptare.

Asocierea cu un telefon Bluetooth®



Din motive de siguranță și pentru a cere multă atenție din partea șoferului, asocierea unui telefon mobil Bluetooth cu sistemul „mâini libere” Bluetooth al sistemului audio se va face **cu vehiculul oprit și cu contactul cuplat**.



Activați funcția Bluetooth a telefonului și asigurați-vă că acesta este „vizibil pentru toți” (configurarea telefonului).

Procedura efectuată cu telefonul



Selectați numele sistemului din lista de dispozitive detectate.

În sistem, acceptați cererea de conectare a telefonului.



Pentru a finaliza asocierea, indiferent de procedură (pe telefon sau în sistem), asigurați-vă că atât în sistem, cât și pe telefon apare același cod.

Procedura efectuată cu sistemul



Apăsați **Telefon** pentru a afișa pagina inițială.



Apăsați „**Căutare Bluetooth**”. Se afișează lista telefoanelor detectate.



Selectați din listă numele telefonului ales.

i În cazul în care procedura de asociere nu reușește, se recomandă dezactivarea și reactivarea funcției Bluetooth pe telefon.

i În funcție de tipul telefonului, poate să vi se ceară să acceptați sau nu transferul contactelor și al mesajelor.

Reconectarea automată

i La revenirea în vehicul, dacă ultimul telefon conectat este prezent din nou, acesta este recunoscut automat și, într-un interval de aproximativ 30 de secunde după cuplarea contactului, conexiunea se reface fără nicio acțiune din partea dvs. (Bluetooth activat).

Pentru a modifica profilul conexiunii:



Apăsați **Telefon** pentru a afișa pagina inițială.

Apăsați butonul „**OPȚIUNI**” pentru a accesa pagina secundară.



Apăsați „**Conexiune Bluetooth**” pentru a afișa lista dispozitivelor asociate.



Apăsați butonul „**detalii**” corespunzător dispozitivului asociat.

Sistemul propune conectarea telefonului cu 3 profiluri:

- „**Telefon**” (set „mâini libere”, numai pentru telefon),
- „**Streaming**” (streaming: redare wireless a fișierelor audio din telefon),
- „**Date Internet**”.



Selecționați unul sau mai multe profiluri.

OK

Apăsați pe „**OK**” pentru a confirma.



Capacitatea sistemului de a se conecta la un singur profil depinde de telefon. În mod implicit se pot conecta toate cele trei profiluri.



Serviciile disponibile depind de rețea, de cartela SIM și de compatibilitatea dispozitivelor Bluetooth utilizate. Consultați manualul telefonului și operatorul de telefonie mobilă pentru a afla care sunt serviciile la care aveți acces.



Profilurile compatibile cu sistemul sunt: HFP, OPP, PBAP, A2DP, AVRCP, MAP și PAN.

Pentru mai multe informații (compatibilitate, asistență suplimentară...), accesați pagina web a mărcii.

Gestionarea telefoanelor asociate



Această funcție permite conectarea sau deconectarea unui dispozitiv periferic, precum și ștergerea unei asocieri.



Apăsați **Telefon** pentru a afișa pagina inițială.

Apăsați butonul „**OPȚIUNI**” pentru a accesa pagina secundară.



Apăsați „**Conexiune Bluetooth**” pentru a afișa lista dispozitivelor asociate.



Apăsați pe denumirea telefonului ales din listă pentru a-l deconecta. Apăsați din nou pentru a-l conecta.

Ștergerea unui telefon



Selectați coșul de gunoi din colțul din dreapta sus al ecranului pentru a afișa un coș lângă telefonul ales.



Apăsați pe coșul de lângă telefonul ales pentru a-l șterge.

Primirea unui apel

Un apel primit este indicat printr-un semnal sonor și prin suprapunerea pe ecran a unui afișaj.



Apăsați scurt butonul **TEL** de pe volan pentru a răspunde la apel.

Și



Apăsați lung



butonul **TEL** de pe volan pentru a respinge apelul.

Sau



Apăsați „**Închidere**”.

Efectuarea unui apel

! Utilizarea telefonului nu este recomandată în timpul conducerii vehiculului. Parcați vehiculul. Efectuați apelul utilizând comenzile de pe volan.

Apelarea unui număr nou



Apăsați **Telefon** pentru a afișa pagina inițială.



Introduceți numărul de telefon utilizând tastatura digitală.



Apăsați pe „**Apelare**” pentru a iniția apelul.

Apelarea unui contact



Apăsați **Telefon** pentru a afișa pagina inițială.



Sau apăsați lung



butonul **TEL** de pe volan.

Apăsați „**Contacte**”.

Selectați contactul dorit din lista afișată.



Apăsați „**Apelare**”.

Apelarea unui număr folosit recent



Apăsați **Telefon** pentru a afișa pagina inițială.

Sau



Apăsați lung



butonul de pe volan.

Apăsați „**Listă de apeluri**”.

Selectați contactul dorit din lista afișată.

i Puteți iniția oricând un apel direct de la telefon; opriți vehiculul ca măsură de siguranță.

Setarea soneriei



Apăsați **Telefon** pentru a afișa pagina inițială.

Apăsați butonul „**OPȚIUNI**” pentru a accesa pagina secundară.



Apăsați „**Volu sonerie**” pentru a afișa bara de volum.



Apăsați săgețile sau deplasați cursorul pentru a stabili volumul soneriei.

Configurare

Setările profilului

! Din motive de siguranță și deoarece necesită o atenție susținută din partea șoferului, reglajele trebuie să fie efectuate **cu vehiculul oprit**.



Apăsați **Setări** pentru a afișa pagina inițială.



Apăsați „**Profiluri**”.

Selectați „**Profil 1**”, „**Profil 2**”, „**Profil 3**” sau „**Profil comun**”.



Apăsați acest buton pentru a introduce un nume de profil cu ajutorul tastaturii virtuale.

Apăsați „**OK**” pentru a salva.

OK



Apăsați săgeata înapoi pentru a confirma.



Apăsați acest buton pentru a activa profilul.



Apăsați din nou săgeata înapoi pentru a confirma.



Apăsați acest buton pentru a inițializa profilul selectat.

Reglarea luminozității



Apăsați **Setări** pentru a afișa pagina inițială.



Apăsați **Luminozitate**.



Deplasați cursorul pentru a regla luminozitatea ecranului și/sau a tabloului de bord (în funcție de versiune).



Apăsați zona gri pentru a confirma.

Modificarea setărilor de sistem



Apăsați **Setări** pentru a afișa pagina inițială.



Apăsați „**Configurare**” pentru a accesa pagina secundară.



Apăsați „**Configurare sistem**”.

Selectați „**Unități de măsură**” pentru a schimba unitățile de măsură corespunzătoare distanțelor, consumului de combustibil și temperaturii.

Selectați „**Parametri din uzină**” pentru a reveni la setările inițiale.



Readucerea sistemului la setările din fabrică activează limba engleză în mod implicit (în funcție de versiune).

Selectați „**Info. sistem**” pentru a afișa versiunile diferitelor module instalate în sistem.



Apăsați săgeata înapoi pentru a confirma.



Apăsați **Setări** pentru a afișa pagina inițială.



Apăsați „**Configurare**” pentru a accesa pagina secundară.



Apăsați „**Configurare ecran**”.

Apăsați „**Luminozitate**”.



Deplasați cursorul pentru a regla luminozitatea ecranului și/sau a tabloului de bord (în funcție de versiune).

Apăsați „**Animație**”.



Activați sau dezactivați: „**Derulată automată text**”.



Selectați „**Tranziții animate**”.



Apăsați săgeata înapoi pentru a confirma.

Selectarea limbii



Apăsați **Setări** pentru a afișa pagina inițială.



Apăsați **„Configurare”** pentru a accesa pagina secundară.



Selecțaiți **„Limbă”** pentru a schimba limba.



Apăsați săgeata înapoi pentru a confirma.

Setarea orei



Apăsați **Setări** pentru a afișa pagina inițială.



Apăsați **„Configurare”** pentru a accesa pagina secundară.



Apăsați **„Dată și oră”**.

Selecțaiți **„Oră”**.



Apăsați acest buton pentru a potrivi ora cu ajutorul tastaturii virtuale.

OK

Apăsați **„OK”** pentru a salva ora.



Apăsați acest buton pentru a defini fusul orar.



Selecțaiți formatul de afișare a orei (12 h/24 h).



Activați sau dezactivați sincronizarea cu GPS (UTC).



Apăsați săgeata înapoi pentru a salva setările.

i Sistemul nu gestionează în mod automat trecerea de la ora de iarnă la cea de vară (în funcție de țară).

Setarea datei



Apăsați **Setări** pentru a afișa pagina inițială.



Apăsați **„Configurare”** pentru a accesa pagina secundară.



Apăsați **„Dată și oră”**.

Selecțaiți **„Dată”**.



Apăsați acest buton pentru a defini data.



Apăsați săgeata înapoi pentru a salva data.



Selecțaiți formatul de afișare a datei.



Apăsați din nou săgeata înapoi pentru a confirma.

■ Setarea datei și a orei nu este disponibilă decât dacă „Sincronizare GPS” este dezactivată.
Trecerea de la ora de iarnă la cea de vară se realizează prin schimbarea fusului orar.

Întrebări frecvente

Următoarele informații grupează răspunsurile la întrebările cele mai frecvente referitoare la sistemul audio.

Radio

ÎNTREBARE	RĂSPUNS	SOLUȚIE
Calitatea recepției postului de radio redat se deteriorează treptat sau posturile radio stocate nu funcționează (fără sunet, se afișează 87,5 Mhz...).	Vehiculul este prea departe de emițătorul postului de radio sau niciun emițător nu există în zona geografică respectivă.	Activați funcția „RDS” cu ajutorul meniului de comenzi rapide pentru a permite sistemului să verifice dacă există un emițător mai puternic în zona geografică respectivă.
	Mediul înconjurător (dealuri, clădiri, tunele, parări subterane etc.) blochează recepția, inclusiv în modul RDS.	Acest fenomen este normal și nu indică o defecțiune a echipamentului audio.
	Antena lipsește sau este deteriorată (de exemplu, la trecerea printr-o spălătorie auto sau la intrarea într-o parcare subterană).	Verificați antena la un dealer.
Nu regăsesc anumite posturi de radio în lista celor recepționate. Denumirea postului de radio se schimbă.	Postul de radio nu mai este recepționat sau denumirea sa este schimbată în listă.	Apăsați săgeata rotundă din fila „Listă” în pagina „Radio”.
	Unele posturi de radio transmit alte informații în locul denumirii (titlul melodiei, de exemplu). Sistemul interpretează aceste detalii ca fiind denumirea postului de radio.	

Media

ÎNTREBARE	RĂSPUNS	SOLUȚIE
Redarea din memoria USB începe cu o întârziere prea mare (aproximativ 2-3 minute).	Unele fișiere furnizate cu stickul de memorie pot încetini drastic accesul la citire (de 10 ori timpul din catalog).	Ștergeți fișierele furnizate odată cu stickul de memorie și limitați numărul de subfoldere din arborescență.
Anumite caractere din informațiile media redade nu sunt afișate corect.	Sistemul audio nu afișează anumite tipuri de caractere.	Utilizați caractere standard în numele de piese și foldere.
Nu începe redarea fișierelor în streaming.	Dispozitivul conectat nu lansează automat redarea.	Pentru a începe redarea de pe dispozitiv.
Numele pieselor și timpul de redare nu sunt afișate pe ecranul de streaming audio.	Profilul Bluetooth nu permite transferul acestor informații.	

Telefon

ÎNTREBARE	RĂSPUNS	SOLUȚIE
Nu reușesc să conectez telefonul Bluetooth.	Este posibil ca funcția Bluetooth a telefonului să fie dezactivată sau ca acesta să nu fie vizibil.	Verificați ca funcția Bluetooth a telefonului să fie activată. Verificați în setările telefonului ca acesta să fie „vizibil pentru toți”.
	Telefonul Bluetooth nu este compatibil cu sistemul.	Puteți să verificați compatibilitatea telefonului pe pagina de internet a mărcii (serviciile).
Volumul telefonului conectat prin Bluetooth este prea mic, nu se aude.	Sunetul depinde atât de sistem, cât și de telefon.	Măriți volumul sistemului audio, la maximum dacă este necesar, și măriți volumul telefonului, dacă este necesar.
	Zgomotul ambiental afectează calitatea apelului telefonic.	Reduceți zgomotul de fond (închideți geamurile, reduceți intensitatea ventilației, încetiniți, ...).
Contactele sunt prezentate în ordine alfabetică.	Unele telefoane propun opțiuni de afișare. În funcție de setările selectate, contactele pot fi transferate într-o anumită ordine.	Modificați setările de afișare a directorului telefonului.

Setări

ÎNTREBARE	RĂSPUNS	SOLUȚIE
La schimbarea setării pentru înalte și bași, setarea egalizatorului este deselectată. La schimbarea setării egalizatorului, setările pentru înalte și bași sunt resetate.	Selectarea unei setări a egalizatorului impune setările pentru înalte și bași și viceversa.	Modificați setările de înalte și bași sau cele de egalizator pentru a obține ambianța muzicală dorită.
La schimbarea setării de balans, distribuția este deselectată. La schimbarea setării de distribuție, setarea de balans este deselectată.	Selectarea unei setări de distribuție impune setările de balans și viceversa.	Modificați setarea de balans sau de distribuție pentru a obține calitatea dorită a sunetului.
Există o diferență de calitate sonoră între diferitele surse audio.	Pentru a permite ascultarea în condiții optime, setările audio pot fi adaptate la diferite surse sonore, ceea ce poate genera diferențe sesizabile de sunet în cazul schimbării sursei.	Verificați ca setările audio să fie adaptate la sursele ascultate. Reglați funcțiile audio în poziția mijloc.
Atunci când motorul este oprit, sistemul se oprește după câteva minute de folosire.	Atunci când motorul este oprit, timpul de funcționare al sistemului depinde de nivelul de încărcare a bateriei. În starea normală de oprire, sistemul va trece automat în modul economie de energie, pentru a menține un nivel suficient de încărcare a bateriei.	Cuplați contactul pentru a crește nivelul de încărcare a bateriei.

Česky [Czech]	Robert Bosch Car Multimedia GmbH tímto prohlašuje, že tento "PSA RCC", "PSA RCC" je ve shodě se základními požadavky a dalšími příslušnými ustanoveními směrnice 1999/5/EC.
Dansk [Danish]	Undertegnede Robert Bosch Car Multimedia GmbH erklærer herved, at følgende udsytr "PSA RCC", "PSA RCC" overholder de væsentlige krav og øvrige relevante krav i direktiv 1999/5/EF.
Deutsch [German]	Hiermit erklärt Robert Bosch Car Multimedia GmbH, dass sich das Gerät "PSA RCC", "PSA RCC" in Übereinstimmung mit den grundlegenden Anforderungen und den übrigen einschlägigen Bestimmungen der Richtlinie 1999/5/EG befindet.
Eesti [Estonian]	Käesolevaga kinnitab Robert Bosch Car Multimedia GmbH seadme "PSA RCC", "PSA RCC" vastavust direktiivi 1999/5/EÜ põhinõuetele ja nimetatud direktiivist tulenevatele teistele asjakohastele sätetele.
English	Hereby, Robert Bosch Car Multimedia GmbH, declares that this "PSA RCC", "PSA RCC" is in compliance with the essential requirements and other relevant provisions of Directive 1999/5/EC.
Español [Spanish]	Por medio de la presente Robert Bosch Car Multimedia GmbH declara que el "PSA RCC", "PSA RCC" cumple con los requisitos esenciales y cualesquiera otras disposiciones aplicables o exigibles de la Directiva 1999/5/CE.
Ελληνική [Greek]	ΜΕ ΤΗΝ ΠΑΡΟΥΣΑ "PSA RCC" ΔΗΛΩΝΕΙ ΟΤΙ "PSA RCC" ΣΥΜΜΟΡΦΟΝΕΤΑΙ ΠΡΟΣ ΤΙΣ ΟΥΣΙΩΔΕΙΣ ΑΠΑΙΤΗΣΕΙΣ ΚΑΙ ΤΙΣ ΛΟΙΠΕΣ ΣΧΕΤΙΚΕΣ ΔΙΑΤΑΞΕΙΣ ΤΗΣ ΟΔΗΓΙΑΣ 1999/5/ΕΚ.
Français [French]	Par la présente Robert Bosch Car Multimedia GmbH déclare que l'appareil "PSA RCC", "PSA RCC" est conforme aux exigences essentielles et aux autres dispositions pertinentes de la directive 1999/5/CE.
Italiano [Italian]	Con la presente Robert Bosch Car Multimedia GmbH dichiara che questo "PSA RCC", "PSA RCC" è conforme ai requisiti essenziali ed alle altre disposizioni pertinenti stabilite dalla direttiva 1999/5/CE.
Latviski [Latvian]	Ar šo Robert Bosch Car Multimedia GmbH deklarē, ka "PSA RCC", "PSA RCC" atbilst Direktīvas 1999/5/EK būtiskajām prasībām un citiem ar to saistītajiem noteikumiem.
Lietuvių [Lithuanian]	Šiuo Robert Bosch Car Multimedia GmbH deklaruoju, kad šis "PSA RCC", "PSA RCC" atitinka esminius reikalavimus ir kitas 1999/5/EB Direktyvos nuostatas.
Nederlands [Dutch]	Hierbij verklaart Robert Bosch Car Multimedia GmbH dat het toestel "PSA RCC", "PSA RCC" in overeenstemming is met de essentiële eisen en de andere relevante bepalingen van richtlijn 1999/5/EG.
Malti [Maltese]	Hawnhekk, Robert Bosch Car Multimedia GmbH, jiddiklara li dan "PSA RCC", "PSA RCC" jikkonforma mal-ħigijiet essenzjali u ma pprovdienami oħrajn relevanti li hemm fid-Direttiva 1999/5/EC.
Magyar [Hungarian]	A következő alapszöveg követelményeknek és az 1999/5/EC irányelv egyéb előírásainak.
Polski [Polish]	Niniejszym Robert Bosch Car Multimedia GmbH oświadczam, że "PSA RCC", "PSA RCC" jest zgodny z zasadniczymi wymogami oraz pozostałymi stosownymi postanowieniami Dyrektywy 1999/5/EC.
Português [Portuguese]	Robert Bosch Car Multimedia GmbH declara que este "PSA RCC", "PSA RCC" está conforme com os requisitos essenciais e outras disposições da Directiva 1999/5/CE.
Slovensko [Slovenian]	Robert Bosch Car Multimedia GmbH izjavlja, da je ta "PSA RCC", "PSA RCC" v skladu z bistvenimi zahtevami in ostalimi relevantnimi določili direktive 1999/5/ES.
Slovensky [Slovak]	Robert Bosch Car Multimedia GmbH týmto vyhlasuje, že "PSA RCC", "PSA RCC" spĺňa základné požiadavky a všetky príslušné ustanovenia Smernice 1999/5/ES.
Suomi [Finnish]	Robert Bosch Car Multimedia GmbH vakuuttaa täten että "PSA RCC", "PSA RCC" laite on direktiivin 1999/5/EY oleellisten vaatimusten ja sitä koskevien direktiivin muiden ehtojen mukainen.
Svenska [Swedish]	Härmed intygar Robert Bosch Car Multimedia GmbH att denna "PSA RCC", "PSA RCC" står i överensstämmelse med de väsentliga egenhetskrav och övriga relevanta bestämmelser som framgår av direktiv 1999/5/EG.
Íslenska [Icelandic]	Hér með lýsir Robert Bosch Car Multimedia GmbH yfir því að "PSA RCC", "PSA RCC" er í samræmi við grunnkröfur og aðrar kröfur, sem gerðar eru í hliskipun 1999/5/EC.
Norsk [Norwegian]	Robert Bosch Car Multimedia GmbH erklærer herved at utstyret "PSA RCC", "PSA RCC" er i samsvar med de grunnleggende krav og øvrige relevante krav i direktiv 1999/5/EF.

<p>(concerning the type-approval of an electric/electronic sub-assembly under Regulation No. 10)</p>	<p>ECE type-approval certificate No. is 057902</p> <p>emitted frequency range and power:</p> <p>Frequency band Radiated Power [EIRP] Hints / Restriction</p> <p>2402 MHz – 2480 MHz WiFi < 51mW Antenna internal for PSA RCC A2 2412 MHz – 2472 MHz Bluetooth < 2,6 mW Antenna internal for PSA RCC A1 & A2 Antenna configuration: internal antenna</p> <p>Internal antenna not accessible by user. Any change of the user will violate the legal approval of this product.</p>	 <p>ANATEL Agência Nacional de Telecomunicações XXXX-XX-XX kkkkkkkkkkkk</p>	<p>"Este equipamento opera em caráter secundário, isto é, não tem direito a proteção contra interferência prejudicial, mesmo de estações do mesmo tipo, e não pode causar interferência a sistemas operando em caráter primário."</p> <p><i>This device complies with part 15 of the FCC Rules and Industry Canada license-exempt RSS standard(s). Operation is subject to the following two conditions:</i></p> <p>(1) This device may not cause harmful interference, and (2) this device must accept any interference received, including interference that may cause undesired operation.</p>	<p>R= Radio Type Approval Number: BBB6BBB6BB6B</p>	<p>T= Terminal Equipment Approval number: X JJ-5NNN AAA</p> <p>NOM:121-SC11-2009</p> <p>La operación de este equipo está sujeta a las siguientes dos condiciones:</p> <p>(1) es posible que este equipo o dispositivo no cause interferencia perjudicial y (2) este equipo o dispositivo debe aceptar cualquier interferencia, incluyendo la que pueda causar su operación no deseada.</p>	<p>Mexico</p>	<p>South Korea</p> <p>해당 무선 장비는 운용 중 외부 수신 가능성이 있음. 本產品符合低功率電波輻射性電機管理辦法第十二條、第十四條等條文規定</p>	<p>Taiwan</p> <p>1. 經型式認證合格之低功率射頻電機，非經許可，公司、商號或使用者均不得擅自變更頻率、加大功率或變更原設計之特性及功能。 2. 低功率射頻電機之使用不得影響飛航安全及干擾合法通信；經發現有干擾現象時，應立即停用，並改善至無干擾時方得繼續使用。 前項合法通信，指依電信法規定作業之無線電通信。 低功率射頻電機須忍受合法通信或工業、科學及醫療用電波輻射性電機設備之干擾。</p>	<p>USA / Canada</p>	<p>This device complies with Part 15 of the FCC Rules and with Industry Canada licence-exempt RSS standard(s).</p> <p>Operation is subject to the following two conditions:</p> <p>(1) this device may not cause harmful interference, and (2) this device must accept any interference received, including interference that may cause undesired operation.</p> <p>Changes or modifications made to this equipment not expressly approved by (Robert Bosch Car Multimedia GmbH) may void the FCC and IC Canada authorization to operate this equipment.</p>
--	---	--	---	---	---	---------------	---	--	---------------------	--

Sistem audio Bluetooth®

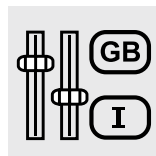
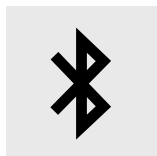
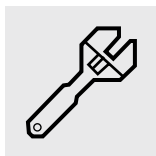
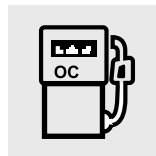

Cuprins

Primii pași	2
Comenzi de pe volan	3
Meniuri	4
Radio	4
Radio DAB (Digital Audio Broadcasting)	6
Media	8
Telefon	11
Întrebări frecvente	16

i Funcțiile și setările descrise mai jos variază în funcție de versiunea și de configurația vehiculului.

! Din motive de siguranță și pentru că necesită o atenție îndelungată din partea șoferului, asocierea telefonului mobil cu Bluetooth la sistemul „mâini libere” Bluetooth al sistemului audio trebuie să fie făcută cu **vehiculul oprit** și contactul cuplat.

! Sistemul este codat astfel încât să funcționeze numai pe vehiculul dvs. Toate lucrările asupra sistemului vor fi executate exclusiv de un dealer sau un atelier calificat, pentru a evita pericolul de electrocutare, incendiu sau defecțiuni mecanice.

i Pentru a evita descărcarea bateriei, sistemul audio se poate opri după câteva minute, dacă motorul nu este pornit.

Primii pași



Apăsare: Pornit/oprit.
Rotire: reglarea volumului.

SRC /

Apăsare scurtă: schimbarea sursei audio (radio, USB, AUX (dacă este conectat un echipament), CD, streaming).

Apăsare lungă: afișarea meniului **Telefon** (dacă este conectat un telefon).



Reglarea parametrilor audio:
Fader față/spate; balans stânga/dreapta; bași/înalte; volum; ambianță sonoră.
Activarea/dezactivarea reglării automate a volumului (în funcție de viteza vehiculului).

LIST

Radio:

Apăsare scurtă: afișarea listei de posturi de radio.
Apăsare lungă: actualizarea listei de posturi.

Media:

Apăsare scurtă: afișarea listei de foldere.
Apăsare lungă: afișarea opțiunilor de sortare disponibile.



Alegerea modului de afișare a ecranului, între:
dată; funcții audio, calculator de bord, telefon.

OK

Validare sau afișare meniu contextual.

1

Butoanele 1-6.
Apăsare scurtă: selectarea postului de radio presetat.
Apăsare lungă: presetarea unui post de radio.



Radio:

Căutare pas cu pas a posturilor de radio în sus/jos.

Media:

Selectare piesă CD, USB, streaming anterior/următor.
Defilare într-o listă.



Radio:

Căutare manuală pas cu pas a posturilor de radio în sus/jos.
Selectarea folderului MP3 anterior/următor.

Media:

Selectare director/gen/artist/listă de redare anterior/următor de pe dispozitivul USB.
Defilare într-o listă.



Abandonarea operațiunii curente.
Revenire la nivelul imediat superior (meniul sau folder).

MENU

Acces la meniul general.

TA

Activare/dezactivare TA (anunțuri despre trafic).
Apăsare lungă: selectarea tipului de anunțuri.

BAND

Selectarea gamelor de unde FM / DAB / AM

Comenzi pe volan

Comenzi pe volan – Tip 1

**Radio:**

Selectarea postului de radio următor/ anterior presetat.

Selectarea elementului anterior/ următor dintr-un meniu sau dintr-o listă.

Media:

Selectarea piesei următoare/ anterioare.

Selectarea elementului anterior/ următor dintr-un meniu sau dintr-o listă.

LIST**Radio:**

Apăsare scurtă: afișarea listei de posturi de radio.

Apăsare lungă: actualizarea listei de posturi.

Media:

Apăsare scurtă: afișarea listei de foldere.

Apăsare lungă: afișarea opțiunilor de sortare disponibile.

SRC //**Altceva decât convorbire telefonică:**

Apăsare scurtă: schimbarea sursei audio (radio, USB, AUX (dacă este conectat un echipament), CD, streaming), confirmare dacă meniul „Telefon” este deschis.

Apăsare lungă: deschiderea meniului „Telefon”.

Convorbire telefonică:

Apăsare scurtă: acceptarea apelului.

Apăsare lungă: acceptarea respingerea apelului.

În timpul unei convorbiri telefonice:

Apăsare scurtă: deschiderea meniului contextual de telefon.

Apăsare lungă: închiderea convorbirii.

OK

Confirmarea unei selecții.



Mărirea volumului.



Reducerea volumului.



Înteruperea/reactivarea sonorului prin apăsarea simultană a butoanelor de mărire și de reducere a volumului.

Comenzi pe volan – Tip 2

**MENU**

Acces la meniul general.



Mărirea volumului.



Înteruperea/reactivarea sunetului.



Reducerea volumului.

SRC //**Altceva decât convorbire telefonică:**

Apăsare scurtă: schimbarea sursei audio (radio, USB, AUX (dacă este conectat un echipament), CD, streaming), confirmare dacă meniul „Telefon” este deschis.

Apăsare lungă: deschiderea meniului „Telefon”.

Convorbire telefonică:

Apăsare scurtă: acceptarea apelului.

Apăsare lungă: acceptarea respingerea apelului.

În timpul unei convorbiri telefonice:

Apăsare scurtă: deschiderea meniului contextual de telefon.

Apăsare lungă: închiderea convorbirii.



Pornirea sistemului de recunoaștere a vocii de pe smartphone, prin intermediul sistemului.

LIST

Radio:

Apăsare scurtă: afișarea listei de posturi de radio.

Apăsare lungă: actualizarea listei de posturi.

Media:

Apăsare scurtă: afișarea listei de foldere.

Apăsare lungă: afișarea opțiunilor de sortare disponibile.



Radio:

Selectarea postului de radio următor/anterior presetat.

Selectarea elementului anterior/ următor dintr-un meniu sau dintr-o listă.

Media:

Selectarea piesei următoare/ anterioare.

Selectarea elementului anterior/ următor dintr-un meniu sau dintr-o listă.

Apăsarea discului de selectare: confirmare.

Meniuri

În funcție de versiune.



„**Multimedia**”: Parametrii media, Parametrii radio.



„**Telefon**”: Apelare, Directory management, Telephone management, Hang up.



„**Calculator de bord**”.



„**Mentenanță**”: Diagnosticare, Jurnal alerte etc.



„**Conexiuni**”: Gestionarea conexiunii, căutare de periferice.



„**Personalizare – configurare**”: Definirea parametrilor vehiculului, Alegere limbă, Configurare afișaj, Alegerea unităților de măsură, Reglare dată și oră.

MENU

Apăsați butonul „**MENIU**”.



Trecere de la un meniu la altul.

OK

Accesarea unui meniu.

Radio

Selectarea unui post

SRC /

Apăsați de mai multe ori butonul SOURCE (Sursă) și selectați postul radio.

BAND

Apăsați acest buton pentru a selecta o bandă (FM/DAB/AM).



Apăsați unul dintre butoane pentru a căuta automat posturile de radio.



Apăsați unul dintre butoane pentru a căuta manual frecvențe mai mari/ mici.

LIST

Apăsați acest buton pentru a afișa lista posturilor cu recepție locală. Pentru a actualiza lista, țineți apăsat mai mult de două secunde. Sunetul este întrerupt în timpul actualizării.

RDS

! Mediul exterior (dealuri, clădiri, tunel, parcări, subsol...) poate bloca primirea, inclusiv în modul RDS. Acest fenomen este rezultatul normal al modului de propagare a undelor radio și nu indică o defecțiune a echipamentului audio.

! Dacă modul RDS nu este disponibil, pe ecran apare simbolul RDS barat.

! Dacă este activat modul RDS, acesta permite continuarea ascultării aceluiași post datorită urmării frecvenței. Totuși, în unele condiții, este posibil ca acoperirea unui post RDS să nu fie asigurată în întreaga țară, deoarece posturile de radio nu acoperă 100% din teritoriu. Aceasta explică pierderea recepției unui post pe durata parcurgerii unui traseu.

Procedura scurtă

În modul „Radio”, apăsați butonul **OK** pentru a activa sau a dezactiva direct modul RDS.

Procedura lungă

MENU Apăsați butonul **MENU**.

◀▶▶▶ Selectați „**Funcții audio**”.

OK Apăsați **OK**.

◀▶▶▶ Selectați funcția „**Preferințe bandă FM**”.

OK Apăsați **OK**.

◀▶▶▶ Selectați „**Frequency tracking (RDS)**” (Urmărire frecvență).

OK Apăsați **OK**. Pe ecran se afișează RDS.

Ascultarea mesajelor TA

! Funcția TA (Traffic Announcement – informații din trafic) acordă prioritate mesajelor de alertă TA. Pentru a funcționa, această funcție necesită un semnal bun de la un post de radio care emite acest tip de mesaje. La emiterea unui mesaj, redarea sursei audio (radio, CD, USB...) se întrerupe automat pentru a difuza mesajul INFO. La terminarea mesajului, aparatul revine la sursa media redată anterior.

! Aveți grijă dacă ați crescut volumul cât timp ați ascultat mesajele TA. Este posibil ca acesta să fie prea ridicat atunci când reveniți la sursa originală.

TA

Apăsați butonul **TA** pentru a activa sau dezactiva difuzarea mesajelor privind traficul.

Ascultare mesaje INFO

i Funcția TA (Traffic Announcement) acordă prioritate mesajelor de avertizare TA. Pentru a fi activă, această funcție necesită recepția corectă a unui post de radio care emite acest tip de mesaje. La emiterea unui mesaj, redarea sursei audio (radio, CD, USB...) se întrerupe automat pentru a difuza mesajul INFO. La terminarea mesajului, aparatul revine la sursa media redată anterior.

TA Apăsați lung acest buton pentru a afișa lista de categorii.

▲ Selectați sau deselectați categoriile.
▼

OK Activați sau dezactivați recepționarea mesajelor corespunzătoare.

Afișare INFO TEXT

i Informațiile de tip text sunt informații transmise de postul de radio și se referă la emisiunea sau la melodia tocmai difuzată.

OK Când postul este afișat pe ecran, apăsați **OK** pentru a afișa meniul contextual.

▲ Selectați „RadioText (TXT) display” și confirmați cu **OK** pentru a salva.

Radio DAB (Digital Audio Broadcasting)

În funcție de versiune

i Dacă postul „DAB” ascultat nu este disponibil în banda „FM”, opțiunea „DAB/FM” este barată.

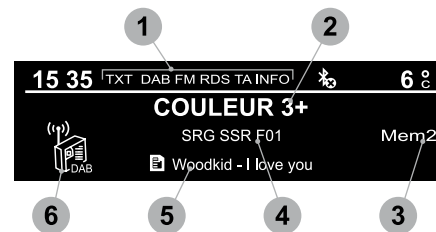

- 1 Afișare opțiune: dacă este activă dar indisponibilă, afișarea se va face barată.
- 2 Afișarea denumirii postului curent.
- 3 Post memorat, tastele 1-6. Apăsare scurtă: selectarea postului de radio presetat. Apăsare lungă: memorarea unui post de radio.
- 4 Afișarea numelui serviciului „multiplex” utilizat, denumit și „ansamblu”.
- 5 Afișarea informațiilor RadioText (TXT) pentru postul de radio ascultat.
- 6 Reprezintă calitatea semnalului benzii ascultate.

i Dacă intrați în altă regiune, se recomandă actualizarea listei de posturi de radio presetate.

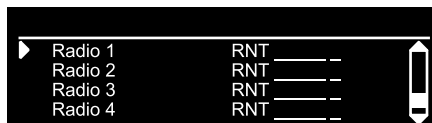

LIST Afișarea listei de posturi de radio și de „servicii multiplex”.

Radioul digital terestru

i Aparatul de radio digital face posibilă o audiție de calitate superioară, precum și prezentarea unor categorii suplimentare de anunțuri-informații din trafic (TA INFO). Diferitele „servicii multiplex” vă propun o listă de posturi de radio, ordonată alfabetic.

BAND Schimbarea benzii (FM1, FM2, DAB,...)

◀▶▶ Schimbarea postului în cadrul aceluiași „serviciu multiplex”.

▲▼ Lansarea căutării „serviciului multiplex” următor/anterior.

TA Apăsare lungă: selectarea categoriilor de știri dintre Transport, Știri, Agrement și Ediții speciale (disponibile în funcție de post).

i Când postul apare pe ecran, apăsați „OK” pentru a afișa meniul contextual. (Frequency search (RDS), DAB / FM auto tracking, RadioText (TXT) display, Informații post radio,...)

Urmărirea stațiilor DAB/FM

i „DAB” nu acoperă 100% din teritoriul țării. Dacă semnalul digital este slab, funcția „DAB / FM auto tracking” vă ajută să ascultați în continuare același post, prin trecerea automată la postul radio „FM” analogic corespondent (dacă există). Când funcția „DAB / FM auto tracking” este activă, stația „DAB” se selectează automat.

MENU Apăsați butonul **MENU**.

◀▶▶ Selectați „**Multimedia**” și confirmați.

▲▼ Selectați „**DAB / FM auto tracking**” și confirmați.

i Dacă urmărirea „DAB / FM auto tracking” este activată, apare un decalaj de câteva secunde când sistemul trece la radioul „FM” analogic, uneori cu o variație a volumului sunetului.

! Dacă postul „DAB” ascultat nu este disponibil în „FM” (opțiunea „**DAB/FM**” barată) sau dacă „DAB / FM auto tracking” nu este activat, sunetul se va întrerupe atunci când intensitatea semnalului digital scade prea mult.

Media Port USB

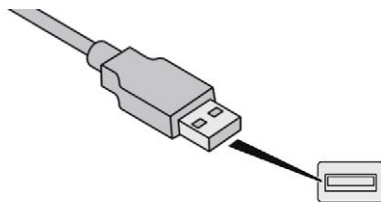

Introduceți memoria USB în portul USB sau conectați dispozitivul USB la portul USB cu ajutorul unui cablu adaptat (nefurnizat). Sistemul comută automat la sursa „USB”.

! Pentru a proteja sistemul, nu utilizați multiplicatoare de port USB.

i Orice echipament suplimentar conectat la sistem trebuie să respecte standardul produsului sau standardul IEC 60950-1.

Sistemul își formează liste de redare (în memoria temporară), ceea ce poate dura între câteva secunde și mai multe minute, la prima conectare.

Cu cât sunt mai puține fișiere – altele decât cele cu muzică – și mai puține foldere, cu

atât se reduce timpul de așteptare. Listele de redare se actualizează la fiecare conectare a unui dispozitiv USB.

i Pe durata cuplării sale la USB, acumulatorul dispozitivului portabil se încarcă automat.

Mod de redare

Modurile de redare disponibile sunt:

- **Normal:** piesele sunt difuzate în ordine, în funcție de clasificarea fișierelor alese.
- **Random:** piesele sunt difuzate în mod aleatoriu, dintr-un album sau dintr-un folder.
- **Aleatoriu toate sursele media:** toate piesele salvate în sursele media sunt difuzate în mod aleatoriu.
- **Repeat:** nu se redau decât piesele din albumul curent sau din lista curentă.

OK Apăsați acest buton pentru a afișa meniul contextual al funcției Media.

▲▼ Apăsați acest buton pentru a selecta modul de redare ales.

OK Apăsați acest buton pentru a confirma.

Selecția se afișează în partea superioară a ecranului.

Selectarea unei piese de redat

◀▶ Apăsați unul dintre aceste butoane pentru a trece la piesa anterioară/următoare.

▲▼ Apăsați unul dintre aceste butoane pentru a trece la directorul anterior/următor.

Clasificarea fișierelor

LIST Apăsați prelung acest buton pentru a afișa diferitele clasificări.

◀▶▲▼ Alegeți „Director”/„Artist”/„Gen”/„Listă de redare”. În funcție de disponibilitate și de tipul de dispozitiv utilizat.

OK Apăsați **OK** pentru a selecta tipul de clasificare dorit, apoi din nou pe **OK** pentru a confirma.

Redarea fișierelor

LIST Apăsați scurt acest buton pentru a afișa clasificarea aleasă.



Navigați în listă utilizând butoanele stânga/dreapta și sus/jos.

OK

Confirmați selecția apăsând **OK**.



Apăsați unul dintre aceste butoane pentru a trece la piesa anterioară/ următoare din listă.

Apăsați și țineți apăsat unul dintre aceste butoane pentru a derula rapid înainte sau înapoi.



Apăsați unul dintre aceste butoane pentru a accesa elementul „Folder” / „Artist” / „Gen” / „Listă de redare”* anterior/următor din listă.

* În funcție de disponibilitate și de tipul de dispozitiv.

Priza jack intrare auxiliară AUX

(în funcție de model/în funcție de echipare)

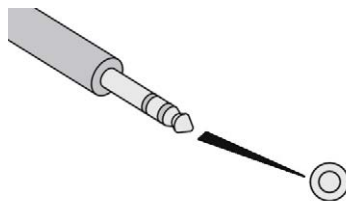

Conectați dispozitivul portabil (MP3 player,...) la priza Jack auxiliară, utilizând un cablu audio (se cumpără separat).

i Orice echipament suplimentar conectat la sistem trebuie să respecte standardul produsului sau standardul IEC 60950-1.

SRC // Apăsați de mai multe ori butonul **SOURCE** și selectați „AUX”.

Reglați întâi volumul echipamentului portabil (la nivel ridicat). Reglați apoi volumul sistemului audio. Afișarea și gestionarea comenzilor se face de la echipamentul portabil.

! Nu conectați simultan același echipament atât la priza Jack, cât și la portul USB.

CD player

Introduceți numai discuri compacte nedeformate.

Unele sisteme antipiratare, pe discuri originale sau CD copiate cu un inscripționator personal, pot genera disfuncții independente de calitatea cititorului original.

Introduceți un CD în player; redarea pornește imediat.

! Playerele CD conectate prin portul USB nu sunt recunoscute de sistem.

SRC // Pentru a reda un disc introdus deja, apăsați de mai multe ori butonul **SOURCE** (Sursă) și selectați „CD”.

◀▶▶ Apăsați unul dintre aceste butoane pentru a selecta o piesă de pe CD.

LIST Apăsați butonul **LIST** pentru a afișa lista pieselor de pe CD.

◀▶▶ Țineți apăsat unul dintre aceste butoane pentru a derula rapid înainte sau înapoi.

Ascultarea unei compilații MP3

Introduceți o compilație MP3 în CD player. Înainte de a începe redarea, sistemul audio caută toate piesele muzicale, ceea ce poate dura de la câteva secunde la câteva zeci de secunde.

! De pe un singur disc, CD playerul poate să redea până la 255 de fișiere MP3, repartizate pe 8 niveluri de foldere. Totuși, este recomandat să vă limitați la două niveluri, pentru a reduce timpul de acces la redarea CD-ului. În timpul redării, structura folderelor nu este respectată. Toate fișierele sunt afișate pe un singur nivel.



Pentru a reda un disc introdus deja, apăsați de mai multe ori butonul **SOURCE (Sursă)** și selectați „CD”.



Apăsați unul dintre butoane pentru a selecta un folder de pe CD.



Apăsați unul dintre aceste butoane pentru a selecta o piesă de pe CD.

LIST

Apăsați butonul LIST pentru a afișa de foldere din compilația MP3.



Țineți apăsat unul dintre aceste butoane pentru a derula rapid înainte sau înapoi.

Streaming audio Bluetooth®

Funcția de streaming permite redarea fișierelor audio din telefon prin difuzoarele vehiculului.

Conectați un telefon.
(Consultați secțiunea „Asocierea unui telefon”.)



Activați sursa de streaming apăsând butonul **SURSĂ**. În unele cazuri, redarea fișierelor audio trebuie inițiată cu tastatura.

Puteți selecta fișierele audio cu butoanele de pe panoul de comandă al sistemului audio și cu cele de pe volan. Informațiile contextuale se pot afișa pe ecran. Dacă telefonul acceptă această funcție. Calitatea audio depinde de calitatea transmisiei de pe telefon.

Conectare playere Apple®

Conectați playerul Apple® la portul USB, utilizând un cablu adecvat (se cumpără separat).

Redarea începe automat.

Controlul se face prin comenzile sistemului audio.

Clasificările disponibile sunt cele ale dispozitivului portabil conectat (artiști/albume/genuri/liste de redare).

Versiunea de soft a sistemului audio poate fi incompatibilă cu generația echipamentului Apple®.

Informații și recomandări

Playerul CD redă doar fișiere audio cu extensiile .mp3, .wma, .wav și .aac cu o rată de biți cuprinsă între 32 kbps și 320 kbps. De asemenea, acceptă modul TAG (etichete .ID3 și WMA).

Nu se pot citi alte tipuri de fișiere (.mp4 etc.). Fișierele “.wma” trebuie să fie de tip wma 9 standard.

Ratele de eșantionare acceptate sunt 11, 22, 44 și 48 KHz.

Prin portul USB se pot reda numai fișiere audio cu extensiile ".mp3, .wma, .wav, .cbr, .vbr", cu o rată de biți cuprinsă între 32 kbps și 320 kbps. Nu se pot citi alte tipuri de fișiere (.mp4 etc.). Fișierele ".wma" trebuie să fie de tip wma 9 standard.
Ratele de eșantionare acceptate sunt 11, 22, 44 și 48 KHZ.

Numele fișierelor poate avea cel mult 20 de caractere, fără caractere speciale (de exemplu, " ?; ù) pentru a evita problemele de citire sau de afișare.

Pentru a putea reda un CDR sau CDRW inscripționat, la crearea CD-ului selectați standardele ISO 9660 nivelul 1, 2 sau Joliet, dacă este posibil.

Dacă CD-ul este inscripționat în alt format, este posibil ca redarea să nu fie corectă.

Pe un disc, se recomandă să folosiți același standard de inscripționare, cu o viteză cât mai mică posibil (4x maximum) pentru o calitate acustică optimă.

În cazul special al CD-urilor multisesiune, se recomandă standardul Joliet.

Pentru a proteja sistemul, nu utilizați multiplicatoare de port USB.

! Utilizați numai stickuri de memorie USB formate FAT 32 (File Allocation Table, tabel de alocare a fișierelor).

i Se recomandă să utilizați cabluri USB oficiale Apple® pentru a garanta o utilizare corespunzătoare.

Telefon

Asocierea unui telefon Bluetooth®

! Din motive de siguranță și pentru că necesită o atenție îndelungată din partea șoferului, operațiile de asociere a telefonului mobil cu Bluetooth la setul „mâini libere” Bluetooth al sistemului audio trebuie să fie făcute cu **vehiculul oprit** și contactul cuplat.

i Activați funcția Bluetooth a telefonului și asigurați-vă că acesta este „vizibil pentru toți” (configurarea cu telefonul).

i Serviciile disponibile sunt dependente de rețea, de cartela SIM și de compatibilitatea telefonului Bluetooth folosit.
Consultați manualul telefonului și operatorul de telefonie mobilă pentru a afla care sunt serviciile la care aveți acces.

Procedura efectuată cu telefonul



Selectați numele sistemului din lista de dispozitive detectate.

Procedura efectuată cu sistemul

MENU Apăsați butonul **MENU**.



Selecțați „**Connections**”.

OK

Confirmați cu **OK**.



Selecțați „**Search for a device**”.

OK

Confirmați cu **OK**.

Pe ecran apare o fereastră cu un mesaj de căutare în curs.

Selecțați din listă telefonul pe care doriți să-l asociați. Nu se pot asocia mai multe telefoane simultan.

Finalizarea asocierii



Pentru a finaliza asocierea, indiferent de procedură (pe telefon sau în sistem), asigurați-vă că atât în sistem, cât și pe telefon apare același cod.

Dacă asocierea nu reușește, numărul de încercări este nelimitat.

Pe ecran apare un mesaj care confirmă reușita conectării.

Informații și recomandări

Meniul „**Telephone**” permite accesul la funcțiile următoare: „**Directory**”, dacă telefonul este complet compatibil, „**Listă de apeluri**”, „**Afișare dispozitive asociate**”.

În funcție de tipul telefonului, vi se poate solicita să acceptați sau nu transferul contactelor și al mesajelor.



Pentru mai multe informații (compatibilitate, asistență suplimentară...), accesați pagina web a mărcii.

Gestionarea conexiunilor



Conectarea telefonului include automat kitul mâini-libere și funcția de streaming audio.

Capacitatea sistemului de a se conecta la un singur profil depinde de telefon. În mod implicit se pot conecta ambele profile.

MENU Apăsați butonul **MENU**.



Selecțați „**Connections**”.

OK

Confirmați cu **OK**.



Selecțați „**Connections management**” și confirmați. Se afișează lista telefoanelor asociate.

OK

Confirmați cu **OK**.



Indică faptul că este conectat un dispozitiv.



Conectarea nu a reușit. Verificați dacă dispozitivul este compatibil cu sistemul.

- 1 pentru media sau 1 pentru telefon.
- 2 pentru media și pentru telefon.



Indică profilul streaming audio conectat.



Indică profilul mâini-libere al telefonului.



Alegeți un telefon.

OK

Confirmați cu **OK**.



Apoi selectați și confirmați:

- „**Connect telephone**” / „**Disconnect telephone**”: pentru a conecta/deconecta doar telefonul sau doar kitul mâini-libere.
- „**Connect media player**” / „**Disconnect media player**”: a conecta/deconecta numai funcția streaming.
- „**Connect telephone + media player**” / „**Disconnect telephone + media player**”: pentru a conecta/deconecta telefonul (kit mâini-libere și streaming).
- „**Delete connection**”: pentru a șterge asocierea.

i Dacă ștergeți o asociere din sistem, nu uitați să o ștergeți și de pe telefon.

OK Confirmați cu **OK**.

Primirea unui apel

Un apel primit este indicat printr-un semnal sonor și prin suprapunerea pe ecran a unui afișaj.



Selectați „**YES**” (Da) pe ecran cu ajutorul butoanelor.

OK

Confirmați cu **OK**.

SRC /

Apăsăți acest buton de pe volan pentru a accepta apelul.

Efectuarea unui apel

În meniul „**Telephone**”.

Selectați „**Call**”.

Selectați „**Dial**”.

Sau

Selectați „**Directory**”.

Sau

Selectați „**Calls list**”.

OK

Confirmați cu **OK**.

SRC /

Apăsăți acest buton timp de peste două secunde pentru a accesa agenda telefonică, apoi navigați cu ajutorul rolei de selectare.

Încheierea unui apel

În meniul „**Telephone**”.

Selectați „**Terminare apel**”.

Confirmați cu **OK** pentru a termina convorbirea.

SRC /

În timpul convorbirii, țineți apăsat mai mult de două secunde unul dintre butoane.

i

Sistemul oferă acces la agenda telefonului în funcție de compatibilitatea acestuia, numai în timpul conectării prin Bluetooth.

i

De pe unele telefoane conectate prin Bluetooth puteți trimite un contact către agenda sistemului audio. Contactele importate astfel sunt salvate într-o agendă permanent vizibilă pentru toți, indiferent de telefonul conectat. Meniul agendei este inaccesibil cât timp aceasta nu conține date.

Gestionarea apelurilor

OK

În timpul unui apel, apăsați **OK** pentru a afișa meniul contextual.

Închiderea convorbirii



Din meniul contextual, selectați „**Hang up**” pentru a închide.

OK Confirmați cu **OK**.

Oprirea microfonului

(astfel încât apelantul să nu mai audă)



Din meniul contextual:

- selectați „**Micro OFF**”, pentru a dezactiva microfonul.
- debifați „**Micro OFF**”, pentru a reactiva microfonul.

OK Confirmați cu **OK**.

Mod telefon



Din meniul contextual:

- selectați „**Telephone mode**” pentru a transfera convorbirea pe telefon (de exemplu, pentru a continua convorbirea în afara vehiculului).
- deselectați „**Telephone mode**” pentru a convorbirea către vehicul.

OK Confirmați cu **OK**.

Dacă a fost întrerupt contactul, la reconectare, în momentul revenirii în vehicul, conexiunea Bluetooth se va reface automat, iar sunetul va reveni la sistem (în funcție de compatibilitatea telefonului).

În unele cazuri, modul combinat trebuie activat de pe telefon.

Sistem de răspuns automat



În meniul contextual, selectați „**DTMF tones**” și confirmați, pentru a utiliza tastatura numerică la navigarea în meniul de răspuns vocal interactiv.

OK Confirmați cu **OK**.

Apel de consultare



Din meniul contextual, selectați „**Switch**” și confirmați, pentru a relua o conversație trecută în așteptare.

OK Confirmați cu **OK**.

Agenda



Pentru a accesa agenda, apăsați continuu **SRC/TEL**.



Selectați „**Directory**” pentru a vizualiza lista contactelor.

OK Confirmați cu **OK**.

MENU

Pentru a modifica contactele salvate în sistem, apăsați **MENU** (Meniu), apoi selectați „**Telephone**” și confirmați.

Selectați „**Directory management**” și confirmați.

Puteți:

- „**Consult an entry**”,
- „**Delete an entry**”,
- „**Delete all entries**”.



Sistemul accesează agenda telefonului, în funcție de compatibilitate, numai cât timp există conexiunea prin Bluetooth.



De pe unele telefoane conectate prin Bluetooth puteți trimite un contact către agenda sistemului audio.

Contactele importate astfel sunt salvate într-o agendă permanent vizibilă pentru toți, indiferent de telefonul conectat.

Meniul agendei este inaccesibil cât timp este gol.

i Recunoașterea vocală necesită utilizarea unui smartphone compatibil, conectat în prealabil la vehicul prin Bluetooth.

Recunoaștere vocală

Această funcție vă permite să utilizați sistemul de recunoaștere a vocii de pe smartphone, prin intermediul sistemului.

Pentru a lansa recunoașterea vocală, în funcție de tipul comenzilor de pe volan:

Apăsați lung capătul manetei de comandă a luminilor.

SAU



Apăsați acest buton.

Întrebări frecvente

Următoarele informații grupează răspunsurile la întrebările cele mai frecvente referitoare la sistemul audio.

ÎNTREBARE	RĂSPUNS	SOLUȚIE
Cu motorul oprit, sistemul audio se oprește după câteva minute de utilizare.	Când motorul este oprit, timpul de funcționare a sistemului audio depinde de nivelul de încărcare a bateriei vehiculului. Oprirea este normală: sistemul audio intră în modul economie de energie și se oprește pentru a proteja bateria vehiculului.	Cuplați contactul pentru a crește nivelul de încărcare a bateriei.
Pe ecran este afișat mesajul „sistemul audio este supraîncălzit”.	Pentru a proteja instalația în cazul în care temperatura mediului prea ridicată, sistemul audio trece în modul automat de protecție termică, ceea ce duce la reducerea volumului sonor sau la oprirea redării CD-ului.	Opriți sistemul audio timp de câteva minute, pentru a-l lăsa să se răcească.

Radio

ÎNTREBARE	RĂSPUNS	SOLUȚIE
Există o diferență de calitate a sunetului între diferite surse audio (radio, CD...).	Pentru a face posibilă audiția la calitate optimă, setările audio (Volume, Bass, Înalte, Ambience, Loudness) pot fi personalizate în funcție de sursele de sunet, care pot să genereze diferențe perceptibile la schimbarea sursei.	Verificați ca setările audio (Volume, Bass, Înalte, Ambience, Loudness) să fie adaptate la sursele ascultate. Se recomandă să setați funcțiile AUDIO (Bass, Înalte, balans față-spate, balans stânga-dreapta) în poziția din mijloc, să selectați ambianța muzicală „Niciuna” și să setați corecția sonorității în poziția „Activă” în modul CD sau în poziția „Inactivă” în modul radio.
Posturile presetate nu funcționează (nu au sonor, se afișează 87,5 Mhz etc.).	Banda selectată nu este bună.	Apăsați butonul BAND pentru a regăsi banda (FM, FM2, DAB, AM) în care sunt presetate posturile.
Sunt afișate informațiile din trafic (TA). Nu primesc informații din trafic.	Postul radio nu participă la rețeaua regională de informații asupra traficului.	Treceți pe un post radio care difuzează informații despre trafic.
Calitatea recepției postului de radio redat se deteriorează treptat sau posturile radio stocate nu funcționează (fără sunet, se afișează 87,5 Mhz...).	Vehiculul este prea departe de emițătorul postului de radio sau niciun emițător nu există în zona geografică respectivă.	Activați funcția RDS și permiteți sistemului să verifice dacă există un emițător mai puternic în zona geografică respectivă.
	Mediul înconjurător (dealuri, clădiri, tunele, parcări subterane etc.) blochează recepția, inclusiv în modul RDS.	Acest fenomen este normal și nu indică o defecțiune a echipamentului audio.
	Antena lipsește sau este deteriorată (de exemplu, la trecerea printr-o spălătorie automată sau la intrarea într-o parcare subterană).	Verificați antena la un dealer.
Întreruperi de sunet de 1-2 secunde în modul radio.	În timpul acestor întreruperi sistemul RDS caută o altă frecvență pentru a permite o mai bună recepție a postului.	Opriiți funcția RDS dacă fenomenul este prea frecvent și se întâmplă mereu pe același traseu.

Media

ÎNTREBARE	RĂSPUNS	SOLUȚIE
Conexiunea Bluetooth este întreruptă.	Bateria dispozitivului periferic poate să fie insuficient încărcată.	Încărcați bateria dispozitivului periferic.
Pe ecran este afișat mesajul „Eroare dispozitiv USB”.	Stickul de memorie USB nu este recunoscut. Stickul USB poate fi deteriorat.	Formatați stickul USB.
CD-ul este scos de fiecare dată sau nu este redat.	CD-ul stă invers, nu poate fi citit, nu conține fișiere audio sau conține fișiere audio cu un format incompatibil cu sistemul audio. CD-ul este protejat printr-un sistem antipiratare nerecunoscut de sistemul audio.	<ul style="list-style-type: none"> - Verificați dacă CD-ul este introdus în player cu partea corectă în sus. - Verificați starea CD-ului: acesta nu poate fi redat dacă este prea deteriorat. - În cazul unui CD inscripționat, verificați conținutul acestuia: consultați recomandările din secțiunea „AUDIO”. - Din cauza calității insuficiente, anumite CD-uri inscripționate nu vor fi citite de sistemul audio.
Sunetul CD-ului este de calitate slabă.	CD-ul folosit este zgâriat sau de calitate slabă.	Introduceți CD-uri de bună calitate și depozitați-le în condiții potrivite.
	Reglajele audio (sunete joase, înalte, ambianța) sunt nepotrivite.	Reduceți nivelul sunetelor joase sau înalte la 0, fără a selecta ambianța.
Nu pot reda fișierele audio de pe smartphone prin portul USB.	Pe unele smartphone-uri trebuie aprobat accesul la muzică din sistemul audio.	Activați manual profilul MTP pe smartphone (meniul de setări USB).

Telefon

ÎNTREBARE	RĂSPUNS	SOLUȚIE
Nu reușesc să-mi accesez căsuța vocală.	Puține telefoane sau operatori permit utilizarea acestei funcții.	Apelați căsuța vocală, prin meniul de telefon, la numărul dat de operatorul de telefonie.
Nu reușesc să-mi accesez agenda de contacte.	Verificați dacă telefonul este compatibil.	
	Nu ați acordat acces la contacte atunci când ați făcut asocierea telefonului.	Acceptați sau confirmați accesarea contactelor de pe telefon prin sistemul vehiculului.
Nu pot continua conversația după ce mă urc în vehicul.	Modul telefon este activat.	Deselectați modul telefon pentru a transfera apelul în vehicul.
Nu reușesc să-mi asociez telefonul prin Bluetooth.	Telefoanele (modelele, versiunile sistemului de operare) vin cu componente specifice ale procedurii de asociere. Unele telefoane nu sunt compatibile.	Pentru a declanșa procesul de asociere, ștergeți din sistem asocierea cu telefonul și din telefon asocierea cu sistemul, pentru a vedea compatibilitatea telefoanelor.

The device (RD6 Car-Audio from XIAMEN CLARION ELECTRICAL ENTERPRISE CO., LTD.) complies with following information.

1999/5/EC Directive regulatory notices

This device has been evaluated against the essential requirements of the 1999/5/EC Directive.

Bulgarian	C настомперо XIAMEN CLARION ELECTRICAL ENTERPRISE CO., LTD. декларира, че RD6 отговаря на съществителните изисквания и другите приложения и изисквания на Директива 1999/5/EC.
Croatian	Ovimе XIAMEN CLARION ELECTRICAL ENTERPRISE CO., LTD., izjavljujе da je ovaj RD6 je u skladu s osnovnim zahtjevima i drugim relevantnim odredbama Direktive 1999/5/EC.
Czech	XIAMEN CLARION ELECTRICAL ENTERPRISE CO., LTD. tímto prohlašuje, že tento RD6 je ve shodě se základními požadavky a dalšími příslušnými ustanoveními směrnice 1999/5/ES.
Danish	Undertegnede XIAMEN CLARION ELECTRICAL ENTERPRISE CO., LTD. erklærer herved, at følgende udsyrt RD6 overholder de væsentlige krav og øvrige relevante krav i direktiv 1999/5/EF.
Dutch	Hierbij verklaart XIAMEN CLARION ELECTRICAL ENTERPRISE CO., LTD. dat het toestel RD6 in overeenstemming is met de essentiële eisen en de andere relevante bepalingen van richtlijn 1999/5/EG.
English	Hereby, XIAMEN CLARION ELECTRICAL ENTERPRISE CO., LTD. declares that this RD6 is in compliance with the essential requirements and other relevant provisions of Directive 1999/5/EC.
Estonian	Käesolevaga kinnitab XIAMEN CLARION ELECTRICAL ENTERPRISE CO., LTD. seadme RD6 vastavust direktiivi 1999/5/EF põhinõudele ja nimetatud direktiivist tulenevatele teistele asjakohastele sätetele.
German	Hiermit erklart XIAMEN CLARION ELECTRICAL ENTERPRISE CO., LTD., dass sich das Gerät RD6 in Übereinstimmung mit den grundlegenden Anforderungen und den übrigen einschlägigen Bestimmungen der Richtlinie 1999/5/EG befindet.
Greek	ΜΕ ΤΗΝ ΠΑΡΟΥΣΑ XIAMEN CLARION ELECTRICAL ENTERPRISE CO., LTD. ΔΗΛΩΝΕΙ ΟΤΙ Η RD6 ΣΥΜΜΟΡΦΩΝΕΤΑΙ ΠΡΟΣ ΤΙΣ ΟΥΣΙΩΔΕΙΣ ΑΠΑΙΤΗΣΕΙΣ ΚΑΙ ΤΕ ΑΟΡΙΣΤΕΣ ΣΧΕΤΙΚΕΣ ΔΙΑΤΑΞΕΙΣ ΤΗΣ ΟΔΗΓΙΑΣ 1999/5/ΕΚ.
Hungarian	Aldolrott, XIAMEN CLARION ELECTRICAL ENTERPRISE CO., LTD. nyilatkozik, hogy a RD6 megfelel a vonatkozó alapvető követelményeknek és az 1999/5/EC irányelv egyéb előírásainak.
Finnish	XIAMEN CLARION ELECTRICAL ENTERPRISE CO., LTD. vakuuttaa täten että RD6 tyyppinen laite on direktiivin 1999/5/EY oleellisten vaatimusten ja sitä koskevien direktiivin muiden ehtojen mukainen.
French	Par la présente XIAMEN CLARION ELECTRICAL ENTERPRISE CO., LTD. déclare que l'appareil RD6 est conforme aux exigences essentielles et aux autres dispositions pertinentes de la directive 1999/5/CE.
Icelandic	Hér með lýsir XIAMEN CLARION ELECTRICAL ENTERPRISE CO., LTD. yfir því að RD6 er í samræmi við grunnkröfur og aðrar kröfur, sem gerðar eru í tilskipun 1999/5/EF.
Italian	Con la presente XIAMEN CLARION ELECTRICAL ENTERPRISE CO., LTD. dichiara che questo RD6 è conforme ai requisiti essenziali ed alle altre disposizioni pertinenti stabilite dalla direttiva 1999/5/CE.
Latvian	Ar šo XIAMEN CLARION ELECTRICAL ENTERPRISE CO., LTD. deklarē, ka RD6 atbilst Direktīvas 1999/5/EC būtiskajām prasībām un citiem ar to saistītajiem noteikumiem.
Lithuanian	Šiuo XIAMEN CLARION ELECTRICAL ENTERPRISE CO., LTD. deklaruoja, kad šis RD6 atitinka esminius reikalavimus ir kitas 1999/5/EB Direktyvos nuostatas.
Maltese	Hawnhekk, XIAMEN CLARION ELECTRICAL ENTERPRISE CO., LTD., jiddekljara li dan RD6 jikkonforma mal-higiġjiet essenzjali u ma provvedimenti oħrajn relevanti li hemm fid-Direttiva 1999/5/EC.
Norwegian	XIAMEN CLARION ELECTRICAL ENTERPRISE CO., LTD. erklærer herved at utstyret RD6 er i samsvar med de grunnleggende krav og øvrige relevante krav i direktiv 1999/5/EF.
Polish	Niniejszym wyrażam i oraz pozostajęmi stosownymi postanowieniami Dyrektywy 1999/5/EC zgodny z
Portuguese	XIAMEN CLARION ELECTRICAL ENTERPRISE CO., LTD. declara que este RD6 está conforme com os requisitos essenciais e outras disposições da Directiva 1999/5/CE.
Slovak	XIAMEN CLARION ELECTRICAL ENTERPRISE CO., LTD. týmto vyhlasuje, že RD6 spĺna základné požiadavky a všetky príslušné ustanovenia Smernice 1999/5/ES.
Slovenian	XIAMEN CLARION ELECTRICAL ENTERPRISE CO., LTD. izjavlja, da je ta RD6 v skladu z bistvenimi zahtevami in ostalimi relevantnimi določili direktive 1999/5/ES.
Spanish	Por medio de la presente XIAMEN CLARION ELECTRICAL ENTERPRISE CO., LTD. declara que RD6 cumple con los requisitos esenciales y cualesquiera otras disposiciones aplicables o exigibles de la Directiva 1999/5/CE.
Swedish	Härmed intygar XIAMEN CLARION ELECTRICAL ENTERPRISE CO., LTD. att denna RD6 står i överensstämmelse med de väsentliga egenskapskrav och övriga relevanta bestämmelser som framgår av direktiv 1999/5/EG.

In order to satisfy the essential requirements of 1999/5/EC Directive, the product is compliant with the following standards:

RF spectrum use (R&TTE art. 3.2)	EN 300 328 v1.9.1 (2015)
EMC (R&TTE art. 3.1b)	EN 301 489-1 V1.9.2 (2011) EN 301 489-17 V2.2.1 (2012) EN 55013 (2013) EN 55020 (2007) + A11 (2011)
Health & Safety (R&TTE art. 3.1a)	EN 60950-1:2006 + A11:2009 + A12:2010 + A12:2011 + AC:2011 + A2:2013

Information related to NBEO:

The conformity assessment procedure referred to in Article 10 and detailed in Annex IV of Directive 1999/5/EC has been followed with the involvement of the following Notified Body:

AT4 wireless, S.A.U.
Parque Tecnológico de Andalucía
C/ Severo Ochoa 2
29590 Campanillas – Málaga
SPAIN
Notified Body No: 1909

Thus, the following marking is included in the product:

CE 1909

There is no restriction for the commercialization of this device in all the countries of the European Union.

O modelo RD6 possui duas versões identificadas pelo Part number do produto:

- RU-9472: Possui a opção de sintonia digital FM (DAB);
- RU-9475: Não possui a opção de sintonia digital FM (DAB).



Agência Nacional de Telecomunicações

Este produto está homologado pela ANATEL, de acordo com os procedimentos regulamentados pela Resolução 242/2000, e atende aos requisitos técnicos aplicados.

Para maiores informações, consulte o site da ANATEL - www.anatel.gov.br



DRQ-D-TCY-09-2011-111328-LPD-34236

This product has been Type Approved by Jamaica: SMA – RD6

44028/SDPPI/2015
5003

OMAN – TRA
R/3095/16
D100428

Complies with
IDA Standards
DA105282



109

AGREE PAR L'ANRT MAROC

Numéro d'agrément : MR 11786 ANRT 2016
Date d'agrément : 22/04/2016



TA-2016/121
APPROVED

Car Audio
RD6
CLARION

警語

低功率電波輻射性電機管理辦法

第十二條經型式認證合格之低功率射頻電機,非經許可,公司,商號或使用者均不得擅自變更頻率,加大功率或變更原設計之特性及功能。

第十四條低功率射頻電機之使用不得影響飛航影響安全及干擾合法通信,經發現有干擾現象時,應立即停用,並改善至無干擾時方得繼續使用。

前項合法通信,指一電信法規定作業之無線電通信低功率射頻電機需忍受合法通信或工業,科學及醫療用電波輻射性電機設備之干擾。

A

ABS	145-146
Acces la al treilea rând de scaune	99, 102
Acces la roata de rezervă	267-268
Accesorii	142, 183
Acces rezervor AdBlue	254
Acces și Pornire cu Mâini Libere	46, 50-61, 63-64 181-182, 185
Actionari electrice geamuri	83-84
Actualizare data	38, 36, 20
Actualizare oră	38, 36, 20
AdBlue®	22, 31, 252-255
Aditiv AdBlue	255
Aditiv motorină	250-251
Aducere la zero a kilometrajului curent	33-34
Aducere la zero indicator de întreținere	29
Aer condiționat	116
Aer condiționat automat	123-124
Aer condiționat cu 2 zone	117-118, 120
Aer condiționat manual... ..	115-116, 120, 123-124
Afișaj frontal	200-201
Afișaj pe tabloul de bord	188
AFU	145-146
Airbag pasager	20
Airbaguri	20, 154, 159
Airbaguri cortină	155-156
Airbaguri frontale	154, 156, 160
Airbaguri laterale	155-156
Alarma	81-83
Alarma volumetrică	81
Alimentare rezervor de carburant	237-238, 240
Al treilea stop	279, 281
Amenajări interioare	108-109, 113
Amenajări spate	113
Amenajări zonă de încărcare	112
Antiblocare roți (ABS)	19, 145-146
Antidemaraj electronic	44, 60, 185
Antifurt	44, 185
Antipatinare roți (ASR)	21, 145-146, 148
Apel de asistență	143-144

Apel de urgență	143-144
Aprindere automată a luminilor	130, 132-134
Aprindere automată lumini de avarie	143
Asistență grafică și sonoră la parcarea cu spatele	228-229
Asistență la frânarea de urgență	145-146, 221
Asistență la parcarea cu fața	228-229
Asistență la parcarea cu spatele	227-229
Asistență la pornirea în rampă	186
ASR	21, 145-146
Autonomie	36-37
Autonomie AdBlue	31-32
Aux	26-27, 10-11
Avertizare atenție conducător	223
Avertizare de depășire involuntară marcaj rutier (AFIL)	26, 222
Avertizare de risc de coliziune	221
Avertizare de risc de coliziune (ARC)	19, 218-220
Avertizare de ușă conducător deschisă	64
Avertizor de timp de conducere	223

B

Bacuri de depozitare	106-107, 110
Bancheta cu încălzire	93
Bancheta față cu 2 locuri	92, 151
Bancheta monobloc fixa	99-101
Bancheta spate	105
Bare suport pe acoperiș	243-244
Baterie	15, 242-243, 250 288, 290-292
Baterie de telecomandă	45-46, 59-60, 127
Becuri (înlocuire)	272-273, 278, 280
Becuri (înlocuire, reper)	272-273
Blocare centralizată deschideri	50, 54-55
Blocare deschideri	42, 46, 49, 54-55, 60
Blocare din interior	61-62
BlueHDI	23, 31, 252

Bluetooth (kit mâini libere)	28-29, 15-16, 11-12
Bluetooth (telefon)	28-30, 15-17
Bușon de rezervor de carburant	237-238

C

Cabina mărită fixă	106-107
Cabina mărită pliabilă	107
Cablu audio	26, 10
Cablu jack	26, 10
Calculator de bord	35-37
Camera video de mers înapoi	230-233
Camera video de mers înapoi (pe retrovizorul interior)	229
Capac de portbagaj	54-56, 80, 280-281
Capac de protecție bușon de carburant	237-238
Capacitate baterie	292
Capacitate rezervor carburant	237-238
Capotă motor	246
Caracteristici tehnice	295-296, 298-299
Carburant	240
Carburant (rezervor)	16
Caseta cu scule	258-260
Caseta cu siguranțe în compartimentul motorului	287
CD	26-27, 11, 9
CD MP3	26-27, 11, 9-10
CD player MP3	26, 9-10
CDS	21, 145-146
Centuri de siguranță	150-153, 163
Centuri de siguranță spate	151
Cheie	39-42, 60, 63-64, 178
Cheie cu telecomandă	42, 44, 54-55, 178, 185
Cheie electronică	39, 183-184
Cheie uitată în contact	181
Cititor USB	26, 10, 8
Claxon	145
Climatizare	118, 124-125
Comanda de avarie portbagaj	80
Comanda de avarie ușă	44-45, 57-59

Comanda de încălzire scaune	91-92
Comanda lumini	26, 130
Comanda sistem audio de la volan	3, 3, 3
Comanda ștergător geam	137-139
Comenzi vocale	5-10
Compartiment de depozitare	109-110
Compartimente de depozitare	94, 98, 106-109
Compartimente de ușă	108, 110
Compartiment motor	247
Completari cu aditiv AdBlue®	255
Compresor pneumatic	260
Comutare automată lumini de drum	25, 135-136
Conectare JACK	112, 26, 10, 9
Conector USB	111, 26, 10, 8
Conexiune Bluetooth	21-22, 28-30, 15-17, 12
Conexiune CarPlay	18, 13
Conexiune MirrorLink	19, 12-14
Conexiune rețea Wi-Fi	22
Consum carburant	36-37
Consum ulei	248-249
Contact	181, 183, 31
Contor de kilometri zilnic	33-34
Controale	247, 250-252
Control aderență	148-150
Control dinamic al stabilității (CDS)	21, 145-150
Control Inteligent al Tracțiunii	146
Control nivel ulei motor	30
Control presiune (cu kit)	260-265
Copii	164, 168-170, 172
Copii (siguranță)	174
Corector de proiectoare pe verticală	137
Cotieră	108
Cotiera față	91
Covorașe de podea	108, 181
Cric	112, 266, 26, 10
Cutie de viteze automată	18, 179, 186 189-193, 198-200, 251

Cutie de viteze manuală	18, 186-187 198-200, 251
Cutie de viteze pilotată	179, 186 194-200, 251
Cutie manuală	186, 199

D

DAB (Transmisie Audio Digitală) – Radio digital	25, 9, 6-7
Data (setare)	38, 36, 20
Deblocare deschideri	39-42, 46-48, 50-54
Deblocare din interior	61-62, 67-70
Deblocare selectivă	39-41, 48, 51-53
Deblocare totală deschideri	39-40, 51-53
Deblocare uși	39, 50, 63, 66-70, 79
Deblocare uși	68-70
Degivrare	86, 120
Degivrare lunetă	85, 121-122
Delestare (mod)	243
Demontarea unei roți	269-271
Demontare covoraș de podea	108
Deplasări în străinătate	131
Deschidere 90/180/250°	78
Deschidere capotă motor	246
Deschidere la 180°	77-78
Deschidere portbagaj	39, 50, 80
Detectarea neatenției	223
Detectare pneu dezumflat	234-235, 265, 271
Detectare pneu dezumflat (detectare)	18, 234
Dezaburire	120
Dezaburire spate	85, 121-122
Dimensiuni	301
Direcție asistată	21
Discuri de frână	251-252
Dispozitiv Apple®	27, 11, 10
Dispozitiv de remorcă	177-178, 242
Duze de încălzire	121, 140

E

Economie de energie (mod)	242-243
Ecran frontal	200-201
Ecran în tabloul de bord	35-36
Ecran multifuncțional (cu sistem audio)	4
Ecran tactil	34, 76, 134 199, 211, 1, 1
Elemente de identificare	305
ESC/ASR	145-146
ESC (program de stabilitate electronică)	21
Etichete	7, 105
Etichete de identificare	305

F

Faruri cu halogen	273-275
Faruri cu xenon	273, 276
Faruri (reglaje)	137
Fileu de separatie	94-97
Filtru de aer	250
Filtru de particule	250-251
Filtru de ulei	250
Filtru habitaclu	250
Frână de siguranță activă	19, 218-220
Frână de staționare	14, 185, 251-252
Frânare automată de urgență	19, 218-221
Frâne	14, 19, 251-252
Frecvență (radio)	24-25
Funcție autostradă (semnalizatoare de direcție)	132

G

Geam lateral culisant	114
Geamuri spate	114
GPS	14

Identificare vehicul.....	305
Iluminat de conducere.....	130
Iluminat de însoțire.....	133-134
Iluminat de primire.....	134
Iluminat static de intersecție.....	134-135
Încălzire adițională.....	81, 125-127
Încălzire programabilă.....	81, 125-127
Încărcare.....	243
Încărcarea bateriei.....	289-290
Închidere portbagaj.....	80
Închidere uși.....	50, 54-55 63-66, 69-70, 77-79
Indicator de autonomie AdBlue®.....	31
Indicator de întreținere.....	27, 29
Indicator de nivel ulei motor.....	30
Indicator de schimbare treaptă.....	188
Indicator de temperatură lichid de răcire.....	29-30
Indicator nivel carburant.....	237-238
Inel de remorcare.....	292
Inele de ancorare.....	112
Informații trafic (TA).....	5
Informații trafic (TMC).....	14
Înlocuirea unei roți.....	266
Înlocuirea unui bec.....	272-273, 278-282
Înlocuirea unui bec (capac de portbagaj).....	280
Înlocuirea unui bec (uși batante).....	278
Înlocuire baterie de telecomandă.....	45-46, 59-60
Înlocuire becuri.....	272-273, 278-282
Înlocuire filtru ulei.....	250
Înlocuire siguranțe fuzibile.....	283-286
Instrumente.....	260, 266
Intrare aer.....	117-118, 120
ISOFIX.....	168-170, 172
Încălzire.....	115-116, 123-127
Înlocuire filtru de aer.....	250
Înlocuire filtru habitacul.....	250

Joja de ulei.....	30, 248-249
-------------------	-------------

Kilometraj total.....	33-34
Kit de depanare provizorie pneu.....	259-265, 260-265
Kit mâini libere.....	28-29, 15-16, 11-12

Lamelă de ștergător de geam (înlocuire).....	141, 245
Lațuri pentru zăpadă.....	234, 241, 268
Limitator de viteză.....	202, 204-208
Localizare vehicul.....	43
Lombar.....	88
Lumini anticeață față.....	274
Lumini avarie.....	143, 257
Lumini de avarie.....	143, 257
Lumini de ceață spate.....	131, 278, 280, 282
Lumini de drum.....	25-26, 130, 273, 275-276
Lumini de însoțire.....	133-134
Lumini de întâlnire.....	25-26, 130, 273-274, 276
Lumini de mers înapoi.....	278, 280, 282
Lumini plăcuță de înmatriculare.....	279, 281
Lumini de stop.....	278-282
Lumini de zi.....	130, 132, 273-275
Lumini poziție.....	130, 273-275 278, 280, 282
Lumini semnalizatoare de direcție.....	26, 132, 273 276-278, 280, 282

Lumini semnalizatoare de direcție laterale.....	274
Lumini uitate aprinse.....	131-132
Luminozitate.....	19
Luneta (degivrare).....	121-122

Maneta de cutie de viteze pilotată.....	251
Maneta de viteze cutie automată.....	189-193
Martor de centură de conducător necuplată.....	152
Martor de centuri de siguranță.....	152
Martor de preîncălzire motor Diesel.....	18
Martor de sistem antipoluare SCR.....	23
Martor de ușă(i) deschisă(e).....	16
Martori de avertizare.....	13
Martori de funcționare.....	13
Martori luminoși.....	13
Martor prezență a apei în motorină.....	16
Martor service.....	24
Martor sistem de frânare.....	14
Martor stop.....	14
Mase.....	294-296, 298-299
Măsuță de lucru.....	98
Mediu.....	46, 127
Memorarea unei viteze.....	202
Meniu.....	13
Meniu general.....	4
Meniuri (audio).....	4-5, 4-6
Mesaje.....	32
Mesaje rapide.....	32
Mod delestare.....	243
Mod economie de energie.....	242-243
Moduwork.....	94-97
Montare bare de acoperiș.....	243-244
Motor Diesel.....	18, 240, 247, 257 295-296, 298-299
Motorizări.....	294
MP3 (CD).....	10

Navigator Internet.....	18
Neutralizare airbag pasager.....	154, 159-160
Neutralizare CDS (ESC).....	147
Nivel de aditiv motorină.....	250-251
Nivel de lichid de direcție asistată.....	249
Nivel de lichid de frână.....	249

Nivel de lichid de spălare geamuri	140, 249
Nivel de lichid de spălare proiectoare	140, 249
Nivel de ulei	30, 248-249
Nivel lichid de răcire	29-30, 249
Nivel minim carburant	16, 237-238
Niveluri și verificări	247, 249

O

Oglinda de interior	109
Oprire motor	178-180
Oprire vehicul	181-184, 189-197
Opritor de încărcătură	112
Ora (setare)	38, 36, 20
Ornament	271

P

Pană de carburant (Diesel)	257
Pană pneu	260-265
Parametrii sistemului	35, 19
Parasolar	109
Parbriz cu încălzire	121, 140
PEUGEOT Connect Nav	1
PEUGEOT Connect Radio	1
Plăcuță de identificare constructor	305
Plăcuțe de frână	251-252
Plafoniera	279
Plafoniera față	128-129, 279, 282
Plafoniera spate	128-129, 279, 282
Plafoniere	128-129, 279, 282
Planșeu cabină	282
Plasă de reținere obiecte înalte	113-114
Pneuri	305
Pornire	288
Pornirea motorului	178-179
Pornirea unui motor Diesel	240
Pornirea vehiculului	181, 183-184

Pornire de avarie	186, 189-197
Portbagaj	288
Portbagaj	80
Post de radio	23-25, 7, 4
Poziție verticală proiectoare	137
Poziționare panou de mascare bagaje	89
Presiune în pneuri	261, 265, 305
Presiune pneuri	305
Presiune ulei de motor	15
Pretensionare pirotehnică (centuri de siguranță)	153
Priza auxiliară	26, 10, 9
Priza de accesorii 12 V	111
Prize audio	111-112
Profile	34, 18
Program de stabilitate electronică (ESC)	21, 145-146
Proiectoare de ceață față	26, 131, 134-135, 274, 277
din spate	154, 157-160, 164
intermedie	168-170, 172-173
Protecție copii	166, 169-170, 172
Puncte de fixare ISOFIX	166, 169-170, 172
Punere sub contact	183

R

Radio	23-24, 27, 7, 11, 4-6
Radio digital – DAB (Transmisie Audio Digitala)	25, 9, 6
Ramificații ecran	13
RDS	24-25, 7
Readucere la zero a parcurșului	36
Reamorsare circuit carburant	257
Recirculare aer	117-118, 120
Recomandări de conducere	176-178
Recunoaștere limită de viteză	202-204, 206-215, 217-218
REF	145-146
Regenerare filtru de particule	251
Reglaj lomar	88

Reglaj temperatură	117-118
Reglarea proiectoarelor pe verticală	137
Reglare debit de aer	117-118
Reglare pe înălțime centuri siguranță	151
Reglare prin recunoașterea limitei de viteză	204-205
Reglare proiectoare	137
Reglare repartiție aer	117-118
Reglare scaune	87, 89-90
Reglare tetiere	91, 93
Reglare unghi spătar	88, 90
Reglare volan în înălțime și profunzime	85
Regulator de viteză	202, 204-205, 209-211
Regulator de viteză adaptiv	204-205, 211-215, 217-218
Reinițializarea telecomenzii	45-46, 59-60
Reinițializare detectare pneu dezumflat	235
Remontarea covorașului de podea	108
Remontarea unei roți	269-271
Remorca	177-178, 242
Remorcarea unui vehicul	292-293
Reostat de iluminat	34
Repartitor electronic de frânare (REF)	145-146
Reper culoare vopsea	305
Retrovizoare exterioare	85-86
exterioare	121-122, 225-226
Retrovizor interior	86-87
Revizii	27
Rezervor de carburant	237-238
Rezervor de spălare geamuri	249
Rezervor spălare proiectoare	249
Roată de rezervă	234, 260
de rezervă	266-268, 271, 305

S

Sarcini remorcabile	294-296, 298-299
Saturarea filtrului de particule (Diesel)	251
Scaune copii clasice	163-166
Scaune cu comenzi electrice	89-90

Scaune față..... 87, 89-90
 Scaune încălzite 91-93
 Scaune ISOFIX pentru copii 168-170, 172
 Scaune pentru copii..... 153, 157-159
 163-166, 173
 Scaune spate 99-104
 Scaun și bancheta spate fixă 102-105
 Scaun și bancheta spate pe șine..... 105
 Schimbarea unei lamele de ștergător de geam 141, 245
 Schimbarea unei siguranțe..... 283-287
 Schimb ulei..... 248-249
 SCR (Reducție Catalitică Selectivă)..... 252
 Scule 260, 266
 Selector de carburant 238
 Selector de viteze 194-197
 Serie vehicul 305
 Setarea datei..... 37-38, 36, 20
 Setare ora 37-38, 36, 20
 Siguranță copii 154, 157-160, 164, 168-170
 172-173, 174-175
 Siguranță copii electrică 174
 Siguranță copii pentru geamurile din spate 175
 Siguranțe fuzibile 283-287
 Sincronizare telecomandă 45-46, 59-60
 Sistem antipoluare SCR 23
 Sistem de autodiagnosticare motor..... 17
 Sistem de supraveghere a unghiului mort..... 225-226
 Sistem ESC 21
 Sistem SCR/ AdBlue..... 252
 Spălare proiectoare 140
 Spălător de geamuri 140
 Spălător de lunetă..... 139
 Ștergător de geam 25, 137-139
 Ștergător de lunetă 139
 Ștergere automată a geamurilor..... 138-139
 Stop 14
 Stop (martor)..... 14
 Stop & Start..... 19, 25, 37, 121, 124
 198-200, 237, 246, 291

Streaming audio Bluetooth 27, 11, 10
 Superblocare 43, 50, 55-56
 Suport de pahare..... 108
 Supraveghere unghiuri moarte..... 25

T

Tabele cu mase..... 295-296, 298-299
 Tabele cu siguranțe 283-287
 Tablou de bord 10
 Telecomanda 39-42, 44, 46-50
 57-61, 63-64
 Telecomandă iluminat..... 43
 Telefon..... 28-33, 15-18, 11-14
 Telefon Bluetooth cu recunoaștere vocală..... 15
 Temperatura lichidului de răcire 15, 29-30
 Tetiere față 91, 93
 Tetiere spate 99
 Tija de capotă motor 246
 Tipuri de becuri 272-273
 TMC (Informații trafic)..... 14
 Torpedo 109
 Trapa amovibilă..... 94-97
 Triunghi de semnalizare 257

U

Ulei motor 15, 248-249
 Umflare ocazională (cu kit) 260-265
 Ușă laterală culisantă acționată 41-42, 48
 54-56, 66-73
 Ușă laterală culisantă acționată manual 64-66, 70
 Ușă laterală culisantă mâini libere 74-76
 USB 111, 26-27, 10-11, 8
 Uși 63
 Uși batante 54-56, 77-79, 278-279
 Uși spate 77-78
 Utilaj de bord 258-260

V

Vedere spate la 180°..... 230-233
 Ventilație 115-116, 120, 123-124
 Verificare niveluri 247, 249
 Verificări curente..... 250-252
 Visiopark 230
 Volan (reglare)..... 85
 Vopsea texturată..... 256

Z

Za de lanț pentru zăpadă..... 241, 268
 Zona de încărcare..... 39-40, 62

Automobiles PEUGEOT atestă, prin aplicarea dispozițiilor reglementării europene (Directiva 2000/53) referitoare la vehiculele scoase din uz, că a atins obiectivele fixate de aceasta și că la fabricarea produselor pe care le comercializează sunt utilizate materiale reciclate.

Reproducerea sau traducerea acestui document, chiar și parțială, este interzisă fără autorizarea scrisă din partea companiei Automobiles PEUGEOT.

Tipărit în UE
Roumain
4-17



AUTOMOBILES PEUGEOT - Siège Social : 75, avenue de la Grande-Armée 75016 Paris - France
Tél. : +33 (0)1 40 66 55 11 - Fax : +33 (0)1 40 66 54 14 - Télex : 645 700 F
<http://www.peugeot.com>

Société anonyme au capital de 172.711.770 € - R.C.S. : 552 144 503 R.C.S. Paris - SIRET : 552 144 503 00018 - APE : 2910Z

