

MY PEUGEOT 508

INSTRUCTIEBOEKJE



Download on the
App Store

GET IT ON
Google Play



PEUGEOT

Toegang tot het instructieboekje



MOBIELE APP

Installeer de applicatie **Scan MyPeugeot App** (inhoud is offline beschikbaar).



Selecteer vervolgens:

- het model van uw auto,
- de uitgifteperiode die overeenkomt met de datum van de eerste tenaamstelling van de auto.



ONLINE

Bezoek de **PEUGEOT**-website en ga naar het gedeelte "**MyPeugeot**" voor het bekijken of downloaden van het instructieboekje, of ga naar het volgende adres:

<http://public.servicebox.peugeot.com/APddb/>



Scan deze QR-code voor directe toegang.

Selecteer :

- de taal,
- het model van uw auto en de carrosserievariant,
- de uitgifteperiode van het instructieboekje die overeenkomt met de datum van de eerste tenaamstelling van de auto.



Met dit symbool wordt de meest recente informatie aangeduid.

Welkom

Wij danken u voor uw keuze voor de Peugeot 508.

Dit boekje bevat alle belangrijke informatie en adviezen die u nodig hebt om optimaal en in alle veiligheid gebruik te maken van de mogelijkheden van uw auto. We raden u aan om dit document en het garantie- en onderhoudsboekje goed te lezen.

Uw auto kan, afhankelijk van het uitrustingsniveau, het type, de uitvoering en de specifieke kenmerken voor het land waar uw auto verkocht is, slechts van een deel van de uitrusting in dit boekje zijn voorzien.

Aan de beschrijvingen en afbeeldingen kunnen geen rechten worden ontleend. Automobiles PEUGEOT behoudt zich het recht voor om de technische kenmerken, uitrusting en accessoires te wijzigen zonder verplicht te zijn dit boekje aan te passen.

Overhandig dit **instructieboekje** bij verkoop van de auto aan de nieuwe eigenaar.

Legenda



Veiligheidswaarschuwing



Aanvullende informatie



Milieubeschermingsfunctie



Auto's met stuur links



Auto's met stuur rechts



Locatie van de beschreven uitrusting/toets, aangeduid met een zwart gebied.



<hr/>		Overzicht ■	Spiegels	51	Claxon	84
<hr/>			Achterbank	52	Geluidssignaal voor voetgangers (hybride)	84
<hr/>		Eco-rijden ■	Verwarming en ventilatie	54	Urgence-noodoproep of Assistance-pechhulpoproep	84
<hr/>			Automatische airconditioning met gescheiden regeling	55	Elektronisch stabiliteitsprogramma (ESP)	86
<hr/>		Instrumentenpaneel 1	Ontwasemen - ontdooien voorruit en voorste zijruiten	58	Veiligheidsgordels	88
<hr/>			Voorruitverwarming	59	Airbags	90
<hr/>		Digitale instrumentenpanelen	9	Actieve motorkap	93	
<hr/>		Waarschuwings- en verklikkerlampjes	11	Kinderzitjes	94	
<hr/>		Meters	17	De airbag vóór aan passagierszijde uitschakelen	96	
<hr/>		Handmatige controle	21	ISOFIX-kinderzitjes	99	
<hr/>		Kilometerteller	21	i-Size-kinderzitjes	102	
<hr/>		Dimmer dashboardverlichting	22	Kinderslot	103	
<hr/>		Boordcomputer	22			
<hr/>		Touchscreen	23			
<hr/>		Op afstand bedienbare functies (hybride)	26			
<hr/>						
<hr/>		Toegang tot de auto 2				Rijden 6
<hr/>		Elektronische sleutel met afstandsbediening en ingebouwde fysieke sleutel,	27	Verlichting en zicht 4		
<hr/>		Keyless entry and start	29	Lichtschakelaar	73	Rijadviezen
<hr/>		Noodprocedures	31	Richtingaanwijzers	74	Starten/afzetten van de motor
<hr/>		Centrale vergrendeling	33	Hoogteverstelling van de koplampen	75	Hybride auto's starten
<hr/>		Alarm	34	Automatisch inschakelen van de verlichting	75	Elektrische parkeerrem
<hr/>		Portieren	36	Follow me home- en instapverlichting	76	Handgeschakelde versnellingsbak
<hr/>		Achterklep	37	Grootlichtassistent	76	Automatische transmissie
<hr/>		Handsfree achterklep	38	Statische bochtverlichting	77	Elektrische automatische transmissie (hybride)
<hr/>		Elektrische ruitbediening	42	Night Vision	77	Hill Start Assist
<hr/>		Panoramadak	43	Ruitenwisserschakelaar	79	Active Suspension Control
<hr/>				Ruitenwisserbladen vervangen	81	Rijstanden
<hr/>				Automatische ruitenwissers	82	Schakelindicator
<hr/>						Stop & Start
<hr/>						Bandenspanningscontrolesysteem
<hr/>		Ergonomie en comfort 3				Rij- en parkeerhulpsystemen - Algemene adviezen
<hr/>		Zitpositie	46	Veiligheid 5		122
<hr/>		Voorstoelen	47	Algemene aanbevelingen met betrekking tot de veiligheid	83	snelheidslimietherkennings- en snelheidsadviessystemen
<hr/>		Het stuurwiel verstellen	51	Alarmknipperlichten	83	124
<hr/>						Snelheidsbegrenzer
<hr/>						127

Programmeerbare snelheidsregelaar	130
Snelheden opslaan	131
Drive Assist Plus	132
adaptieve cruise control	132
Lane Positioning Assist	136
Active Safety Brake met Distance Alert en intelligente noodremassistentie	140
Systeem voor detecteren van onoplettendheid	142
Lane Keeping Assist	143
actieve dodehoekbewaking	147
Parkeerhulp	149
Visiopark 1 - Visiopark 2	151
Park Assist	155
Full Park Assist	158

Praktische informatie 7

Compatibiliteit van brandstoffen	164
Tanken	164
Tankbeveiliging (diesel)	165
Hybridesysteem	166
Laden van de tractiebatterij (hybride)	170
Trekhaak	172
Inklapbare trekhaak	172
Dakdragers	174
Sneeuwkettingen	175
Eco-stand	176
Motorkap	176
Onder de motorkap	177
Niveaus controleren	178
Controles	180
AdBlue® (BlueHDi)	182
Overgaan op vrijloop	184
Onderhoudstips	185

In geval van pech 8

Gevarendriehoek	187
Brandstoftank leeg (diesel)	187
Boordgereedschap	188
Bandenreparatieset	189
Reservewiel	192
Een lamp vervangen	195
Een zekering vervangen	199
12V-accu	204
12V-accu's (hybride)	207
Slepen van de auto	210

Technische gegevens 9

Technische gegevens motoren en aanhangergewichten	213
Benzinemotoren	214
Dieselmotoren	215
Hybride motor	218
Afmetingen	219
Identificatie	220

PEUGEOT Connect Radio 10

De eerste stappen	221
Stuurkolomschakelaars	222
Menu's	223
Applicaties	224
Radio	225
Digitale radio (DAB, Digital Audio Broadcasting)	226
Media	227
Telefoon	228
Configuratie	232
Veelgestelde vragen	233

PEUGEOT Connect Nav 11

De eerste stappen	236
Stuurkolomschakelaars	237
Menu's	238
Gesproken commando's	239
Navigatie	243
Online navigatie	245
Applicaties	248
Radio	251
Digitale radio (DAB, Digital Audio Broadcasting)	252
Media	253
Telefoon	254
Configuratie	257
Veelgestelde vragen	259

Trefwoordenregister ■

Toegang tot aanvullende video's



 bit.ly/helpPSA

Cockpit

Deze afbeeldingen en beschrijvingen dienen alleen ter informatie. De aanwezigheid en de locatie van bepaalde elementen kunnen variëren afhankelijk van de uitvoering of het uitrustingsniveau.

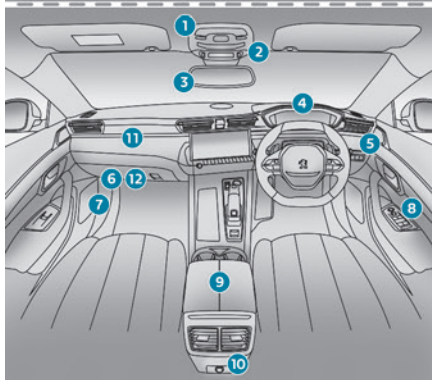
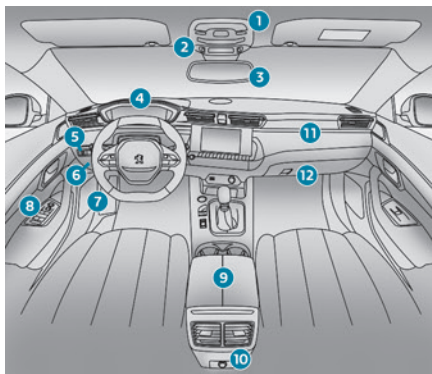

1. Bediening schuif-/kanteldak en zonnescerm
Aanraakgevoelige plafonniër / aanraakgevoelige kaartleeslampjes vóór

2. Pictogrammendisplay veiligheidsgordels en airbag vóór aan passagierszijde
Noodoproep / pechhulpoproep
3. Binnenspiegel / Indicatielampje voor rijstand
ELECTRIC
4. Digitaal head-up display
5. Schakelaarpaneel aan de zijkant / parkeerkaarthouder
6. Zekeringkast
7. Openen motorkap
8. Bedieningspaneel buitenspiegels en elektrisch bedienbare ruiten
9. Middenarmsteun voor Jack-aansluiting
10. 12V-aansluiting of USB-aansluiting
11. Airbag voorpassagier
12. Dashboardkastje

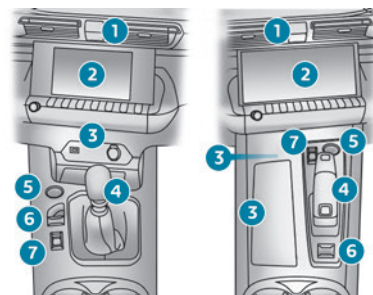

1. Alarmknipperlichten
Centrale vergrendeling

2. 8" (PEUGEOT Connect Radio) of 10" HD (PEUGEOT Connect Nav) touchscreen
3. 12V-aansluiting of USB-aansluiting(en) Opbergruimte Draadloze smartphonelader
4. Versnellingsbakbediening Full Park Assist
5. Motor starten/stoppen "START/STOP"
6. Elektrische parkeerrem
7. "DRIVE MODE"-schakelaar.

Stuurkolomschakelaars

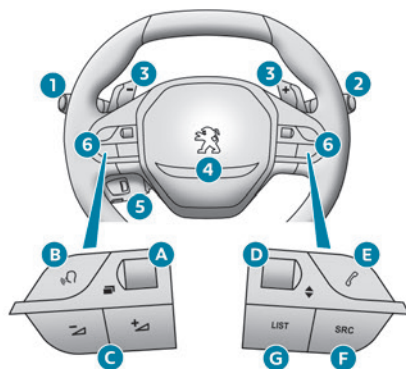

1. Schakelaar verlichting / richtingaanwijzers / onderhoudsindicator
2. Schakelaar ruitenwissers/ruitensproeiers/ boordcomputer
3. Schakelflippers automatische transmissie

4. Claxon / airbag vóór aan bestuurderszijde
5. Schakelaars snelheidsregelaar/-begrenzer/ adaptieve cruise control
6. Bediening audiosysteem
 - A. Selecteren weergavemodus instrumentenpaneel
 - B. Gesproken commando's
 - C. Volume verlagen/verhogen
 - D. Selecteren van de vorige/volgende media Een selectie bevestigen
 - E. Toegang tot het menu **Telefoon** Gesprekken beheren
 - F. Selecteren van een audiobron
 - G. Weergave van de lijst van radiozenders/ muzieknnummers

Schakelaarpaneel aan de zijkant

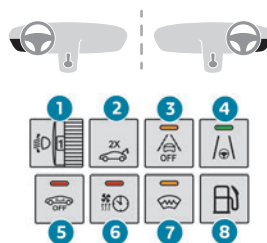

1. Hoogteverstelling halogeenkoplampen
2. Handsfree achterklep
3. Lane Keeping Assist
4. Lane Positioning Assist
5. Alarm

6. Verklikkerlampje voorverwarming
7. Voorruitverwarming
8. Openen van de brandstofvulklep

Schakelaarpaneel in midden

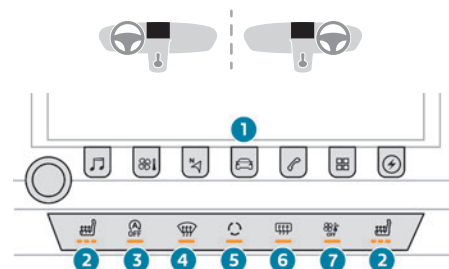

1. Bediening 8" (PEUGEOT Connect Radio) of 10" HD (PEUGEOT Connect Nav) touchscreen Toegang tot het menu **Hybride**
2. Stoelverwarming
3. Stop & Start
4. Voorruitontwaseming
5. Luchtrecirculatie in het interieur
6. Achterruitverwarming
7. Automatische airconditioning

Oplaadbaar hybridesysteem

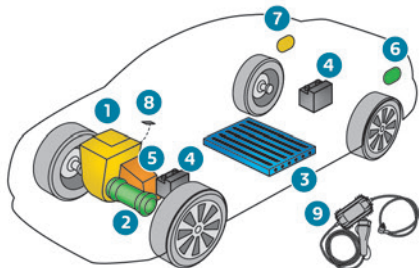

1. Benzinemotor
2. Elektromotor
3. Tractiebatteij
4. 12 V-accu's voor accessoires
5. Elektrische automatische transmissie, 8 versnellingen (e-EAT8)
6. Klep van de laadaansluiting
7. Brandstofvulklep
8. Keuzeschakelaar rijmodus
9. Laadkabel

De **oplaadbare hybride**-technologie combineert twee energiebronnen: de benzinemotor en de elektromotor, die de voorwielen aandrijven (tractie).

De benzine- en elektromotor kunnen afzonderlijk of gelijktijdig werken, afhankelijk van de geselecteerde rijstand en de rijomstandigheden.

Het elektrisch vermogen zorgt voor volledige aandrijving van de auto in de stand **ELECTRIC**, en in **HYBRIDE** alleen bij een matige vermogensvraag. De elektromotor ondersteunt de benzinemotor bij het starten en accelereren. Het elektrisch vermogen wordt geleverd door een oplaadbare tractiebatteij.

Eco-rijden

Eco-rijden staat voor een aantal dagelijkse gewoontes voor verlaging van het brandstofverbruik en de CO₂-uitstoot van de auto.

Maak optimaal gebruik van de versnellingsbak

Als uw auto is voorzien van een handgeschakelde versnellingsbak, rijd dan rustig weg en schakel zo snel mogelijk naar de tweede versnelling. Schakel bij het accelereren bij voorkeur snel over naar een hogere versnelling.

Als uw auto is voorzien van een automatische transmissie, gebruik dan bij voorkeur de automatische stand en trap het gaspedaal niet bruusk of diep in.

De schakelindicator adviseert u de versnelling in te schakelen die het best geschikt is voor de rijomstandigheden: volg het op het instrumentenpaneel weergegeven schakeladvies zo snel mogelijk op.

Bij een auto met een automatische transmissie wordt de schakelindicator alleen in de handmatige stand weergegeven.

Kies voor een soepele rijstijl

Houd een veilige afstand tot de auto's voor u aan, rem bij voorkeur af op de motor in plaats van het rempedaal te gebruiken en trap het gaspedaal geleidelijk in. Zo bespaart u brandstof, verlaagt u de CO₂ en maakt de auto minder geluid.

Gebruik bij voorkeur de Eco-rijstand door deze te selecteren met de knop voor de rijstand.

Als uw auto is voorzien van een snelheidsregelaar, gebruik deze dan vanaf een snelheid van 40 km/h als het verkeer goed doorstroomt.

Gebruik de elektrische voorzieningen op de juiste manier

Als bij het instappen blijkt dat de temperatuur in de auto hoog is opgelopen, open dan alle ruiten en de ventilatieroosters voordat u de airconditioning inschakelt.

Sluit de ruiten bij snelheden boven 50 km/u, maar laat de ventilatieroosters geopend.

Maak gebruik van alle voorzieningen die de temperatuur in de auto kunnen verlagen (zonnenscherm van het schuif-/kanteldak, zonneschermen voor de zijruiten enz.).

Schakel de airconditioning uit zodra de gewenste temperatuur is bereikt (behalve bij auto's met een automatische airconditioning).

Schakel de achterruiwverwarming en de ontwaseming uit zodra deze niet meer nodig zijn als deze niet automatisch worden geregeld.

Schakel de stoelverwarming zo snel mogelijk uit.

Schakel de koplampen en de mistlampen vóór uit als het zicht voldoende is.

Laat de motor vooral 's winters na het starten niet stationair warmdraaien: uw auto warmt sneller op als u rijdt.

Sluit als passagier zo min mogelijk multimedia-apparatuur (DVD-speler,

MP3-speler, spelcomputer enz.) op de auto aan om het elektriciteitsverbruik, en dus het brandstofverbruik, te beperken.

Koppel alle draagbare apparatuur los als u de auto verlaat.

Beperk de oorzaken van een hoger brandstofverbruik

Verdeel het gewicht gelijkmatig over de auto: plaats de zwaarste voorwerpen in de bagageruimte zo dicht mogelijk bij de achterbank.

Beperk de belading en de luchtweerstand (dakdragers, imperiaal, fietsendrager, aanhanger, enz.) van uw auto. Gebruik bij voorkeur een dakkoffer.

Verwijder de dakdragers en het imperiaal na gebruik.

Vervang de winterbanden na de winter zo snel mogelijk door zomerbanden.

Houd u aan de onderhoudsvoorschriften

Controleer de bandenspanning regelmatig (bij koude banden) en houd u daarbij aan de bandenspanning die staat vermeld op de sticker op de sponning van het bestuurdersportier. Controleer de bandenspanning met name:

- voorafgaand aan een lange rit;
- bij de wisseling van de seizoenen;
- als de auto gedurende langere tijd niet is gebruikt.

Vergeet daarbij het reservewiel en de wielen van een aanhanger of caravan (indien van toepassing) niet.

Laat uw auto regelmatig onderhouden (olie verversen, oliefilter, luchtfilter en interieurfilter vervangen enz.) en houd u daarbij aan het onderhoudsschema van de fabrikant.

Bij uitvoeringen met een BlueHDI-dieselmotor: bij een storing in het SCR-systeem stoot de auto te veel schadelijke stoffen uit. Ga in dat geval zo snel mogelijk naar een PEUGEOT-dealer of een gekwalificeerde werkplaats om ervoor te zorgen dat de uitstoot van stikstofoxiden van uw auto weer aan de norm voldoet.

Laat bij het tanken het vulpistool niet meer dan drie keer afslaan; zo voorkomt u dat brandstof uit de tank stroomt.

U zult bij een nieuwe auto merken dat pas na 3000 km het gemiddelde brandstofverbruik zich stabiliseert.

Optimaliseren van de actieradius (hybride auto's)

Sluit de auto zo snel mogelijk aan.

Probeer in het gebied **ECO** op de vermogensmeter te blijven door gelijkmatig te rijden en de snelheid niet te veel te variëren.

Anticipeer op de situatie op de weg zodat u op tijd en geleidelijk kunt remmen; rem zo veel mogelijk op de motor af om energie terug te winnen (vermogensmeter in de zone **CHARGE**).

Wanneer GPS-navigatie is geactiveerd, selecteert u de modus **HYBRIDE** om stroomverbruik te optimaliseren.

Digitaal head-up display

Dit digitale instrumentenpaneel kan worden aangepast.

Afhankelijk van de gekozen weergavemodus wordt bepaalde informatie verborgen of anders gepresenteerd.

Voorbeeld van de weergavemodus "**METERS**":



1. Brandstofniveaumeter
2. Analoge snelheidsmeter (km/u of mph)
3. Schakelindicator (pijl en aanbevolen versnelling)
Stand selectiehendel en ingeschakelde versnelling bij automatische transmissie
4. Digitale snelheidsmeter (km/h of mph)
5. Instellingen snelheidsregelaar/snelheidsbegrenzer
Weergave van verkeersborden met een snelheidslimiet
6. Toerenteller (x 1000 t/min)
7. Koelvloeistoftemperatuurmeter (°C)
8. Geselecteerde rijmodus (behalve bij de stand **NORMAAL**)
9. Kilometer teller (km of mijl)

Digitaal head-up display (hybride)

Dit digitale instrumentenpaneel kan worden aangepast.

Afhankelijk van de gekozen weergavemodus wordt bepaalde informatie verborgen of anders gepresenteerd.

Voorbeeld van de weergavemodus "**ÉNERGIE**":

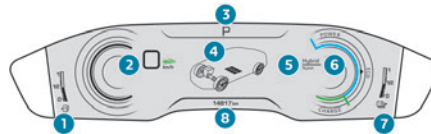

1. Brandstofniveaumeter en actieradius (km of mijl)
2. Digitale snelheidsmeter (km/h of mph)
READY -lampje
3. Stand selectiehendel en ingeschakelde versnelling bij automatische transmissie
4. Energiestromen
5. Geselecteerde rijmodus
6. Vermogensmeter
7. Laadniveau tractiebatterij en actieradius (km of mijl)
8. Kilometer teller (km of mijl)

Weergave

Sommige lampjes hebben een vaste positie. De positie van de andere lampjes kan wisselen.

Voor bepaalde functies die zowel een verklikkerlampje hebben voor de ingeschakelde status als voor de uitgeschakelde status, is slechts één specifieke positie beschikbaar.

Permanent weergegeven informatie

In de standaardweergave toont het instrumentenpaneel het volgende:

- op vaste posities:
 - Informatie over de versnellingsbak/transmissie en de schakelindicator.
 - Brandstofniveaumeter.
 - Koelvloeistoftemperatuurmeter (benzine of diesel).
 - Laadniveaumeter en indicator actieradius (hybride).
 - Rijstand.
 - Kilometer teller.
- op variabele posities:
 - Digitale snelheidsmeter.
 - Status- of waarschuwingsmeldingen die kort worden weergegeven.

Optionele informatie

Afhankelijk van de geselecteerde weergavemodus en de ingeschakelde functies kan de volgende aanvullende informatie worden weergegeven:

- Toerenteller (benzine of diesel).
- Boordcomputer.
- Rijhulpsystemen.
- Snelheidsbegrenzer of -regelaar.
- Media die wordt afgespeeld.
- Navigatie-aanwijzingen.

- Motorinformatie (G-meters, vermogensmeters, boost, koppel) in de sportstand.
- Functie Night Vision.
- Energiestroom (hybride).

Persoonlijke instellingen voor het instrumentenpaneel

U kunt het uiterlijk van het instrumentenpaneel aanpassen door een keuze te maken uit:

- Een schermkleur.
- Een weergavemodus.

i Schermtaal en eenheden

Deze zijn afhankelijk van de instellingen van het touchscreen.

Wanneer u reist naar een land met een andere officiële eenheid voor de afstanden en snelheidslimieten (km of mijl, km/h of mph), moet u de configuratie van de eenheden wijzigen.



Voer deze handelingen om veiligheidsredenen uitsluitend uit bij stilstaande auto.

Keuze van de schermkleur

(Met PEUGEOT Connect Nav)

De kleur van het scherm van het instrumentenpaneel is afhankelijk van het kleurenschema dat in dit systeem is ingesteld.



▶ Druk op **Instellingen** in de balk van het touchscreen.



▶ Selecteer "**Thema's**".

▶ Selecteer een schermkleur en druk op "**OK**" om te bevestigen.

De weergavemodus instellen

In elke modus kan er specifieke informatie op het instrumentenpaneel worden weergegeven.

De weergavemodus wijzigen

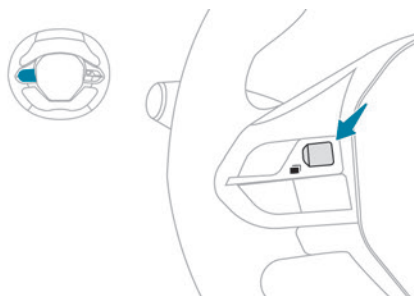

▶ Draai de rolnop links op het stuurwiel om de verschillende weergavemodi op het rechtergedeelte van het instrumentenpaneel weer te geven en erdoorheen te bladeren.

▶ Druk op de rolnop om de modus te bevestigen.

Als u niet op de rolnop drukt, wordt de geselecteerde weergavemodus automatisch na een paar seconden toegepast.

Overzicht van weergavemodi

– "**METERS**": standaardweergave van analoge en digitale snelheidsmeters, kilometerteller en:

- brandstofniveaumeter, koelvloeistofniveaumeter en toerenteller (benzine of diesel).
- brandstofniveaumeter, acculadingsindicator en vermogensmeter (hybride).

– "**NAVIAGATIE**": specifieke weergave met de informatie over de huidige routebegeleiding (kaartgegevens en navigatie-aanwijzingen).

– "**RIJDEN**": specifieke weergave met de informatie over actieve rijhulpsystemen.

– "**NACHTZICHT**": beperkte weergave, plus beelden van de infraroodcamera (voor de functie Night Vision).

– "**MINIMAAL**": minimale weergave met digitale snelheidsmeter, kilometerteller/dagteller en:

- brandstofniveaumeter en koelvloeistofniveaumeter (benzine of diesel).
- brandstofniveaumeter en indicator laadniveau tractiebatterij (hybride).

– "**ÉNERGIE**": specifieke visuele weergave van de energiestromen van de auto (hybride).

– "**PERSOONLIJK**": beperkte weergave, met de mogelijkheid om optionele informatie te selecteren en weer te geven in de te personaliseren gedeelten links en rechts.

Een weergavemodus "**PERSOONLIJK**" configureren

Met 8 inch touchscreen

-  ▶ Druk op **Instellingen** in de balk van het touchscreen.
 -  ▶ Selecteer "**Configuratie**".
 -  ▶ Selecteer "**Persoonlijke instellingen voor het instrumentenpaneel**".
- Met 10 inch HD-touchscreen**
-  ▶ Druk op **Instellingen** in de balk van het touchscreen.
 - ▶ Selecteer "**OPTIES**".
 -  ▶ Selecteer "**Persoonlijke instellingen voor het instrumentenpaneel**".
 - ▶ Selecteer voor elk configureerbaar gedeelte (bijvoorbeeld links en rechts) het type weer te geven informatie met de desbetreffende scrollpijlen op het touchscreen:
 - "**Rijhulpsystemen**".
 - "**Leeg**".
 - "**Informatie over de motor**" (Sport-stand).
 - "**G-meters**" (Sport-stand).
 - "**Temperaturen**:" (motorolie).
 - "**Media**".
 - "**Navigatie**".
 - "**Boordcomputer**".
 - "**Toerenteller**".
 - "**Energiestroom**" (afhankelijk van de uitvoering).
 - "**Vermogensmeter**" (afhankelijk van de uitvoering).
 - "**Energieverbruik**" (afhankelijk van de uitvoering).
 - "**Night Vision**".

- ▶ Bevestig om de instelling op te slaan en af te sluiten.
De weergavemodus "**PERSOONLIJK**" wordt meteen toegepast.

Waarschuwings- en verklikkerlampjes

De waarschuwings- en verklikkerlampjes (weergegeven als symbolen) informeren de bestuurder over een storing (waarschuwingslampjes) of de werking van een systeem (verklikkerlampjes ingeschakelde of uitgeschakelde functie). Bepaalde lampjes kunnen op twee manieren (permanent of knipperend) en/of in verschillende kleuren branden.

Bijbehorende waarschuwingen

Een lampje kan branden in combinatie met een geluidssignaal en/of een melding op het display. Door de weergegeven waarschuwingen te relateren aan de werkingstoestand van de auto kan worden bepaald of er sprake is van een normale situatie of van een storing; zie de beschrijving van ieder lampje voor meer informatie.

Bij het aanzetten van het contact

Als het contact wordt aangezet, gaan bepaalde rode of oranje waarschuwingslampjes enkele seconden branden. Deze lampjes moeten doven als de motor draait.

Raadpleeg de desbetreffende rubriek voor meer informatie over een systeem of een functie.

Continu brandend waarschuwingslampje

Als een rood of oranje waarschuwingslampje blijft branden, duidt dit op een storing die verder moet worden onderzocht.

Wanneer een waarschuwingslampje blijft branden

De aanduidingen **(1)**, **(2)** en **(3)** in het overzicht van de waarschuwings- en verklikkerlampjes geven aan of u naast de onmiddellijk aanbevolen acties contact met een gekwalificeerde professional moet opnemen.

(1): Zet de auto stil

Zet de auto zo snel mogelijk stil op een veilige plaats en zet het contact af.

(2): Neem contact op met het PEUGEOT-netwerk of een gekwalificeerde werkplaats.

(3): Ga naar het PEUGEOT-netwerk of een gekwalificeerde werkplaats.

Lijst met waarschuwingslampjes

Rode waarschuwingslampjes

STOP



Brandt permanent, in combinatie met een ander waarschuwingslampje, de weergave van een melding en een

geluidssignaal.

Er is een ernstige storing in de motor, het remsysteem, de stuurbevestiging of de automatische transmissie, of een ernstige elektrische storing gedetecteerd.

Voer (1) en dan (2) uit.

Te hoge koelvloeistoftemperatuur



Permanent.

De temperatuur van de koelvloeistof is te hoog.

Zie (1) en wacht totdat de motor is afgekoeld voordat u koelvloeistof bijvult. Zie (2) als het probleem niet verdwijnt.

Motoroliedruk



Brandt permanent.

Er is een probleem met het smeersysteem van de motor.

Voer (1) en dan (2) uit.

Systeemstoring (hybride)



Brandt permanent.

Het oplaadbare hybridesysteem is defect.

Voer (1) en vervolgens (2) uit.

Kabel aangesloten (hybride)



Brandt permanent.

De auto kan niet worden gestart als de laadkabel op de aansluiting op de auto is aangesloten.

Koppel de laadkabel los en sluit de klep.

Laden 12V-accu



Permanent.

Een storing in het laadstroomcircuit van de accu (vervuilde accuklemmen, aandrijfriem dynamo niet goed gespannen of gebroken enz.). Zie (1).

Als de elektrische parkeerrem niet meer werkt, zet de auto stil.

► Bij auto's met een handgeschakelde versnellingsbak: schakel een versnelling in.

► Bij auto's met een automatische transmissie: plaats de meegeleverde wielblokken tegen een van de wielen.

Reinig de accuklemmen en draai ze weer vast.

Als het waarschuwingslampje niet uit gaat wanneer de motor is gestart, zie (2).

Portieren(en) geopend



Permanent, in combinatie met een

melding die aangeeft op welk portier het gaat.

Een portier of de achterklep is niet goed gesloten (rijnsnelheid lager dan 10 km/u).



Permanent, in combinatie met een

melding die aangeeft op welk portieren het gaat en een geluidssignaal.

Een portier of de achterklep is niet goed gesloten (rijnsnelheid hoger dan 10 km/u).

Veiligheidsgordels niet vastgemaakt of losgemaakt



Brandt permanent of knippert in

combinatie met een in volume toenemend

geluidssignaal.

Een van de veiligheidsgordels is niet vastgemaakt of weer losgemaakt.

Elektrische parkeerrem



Brandt permanent.

De elektrische parkeerrem is aangetrokken.



Knippert.

Het aantrekken/vrijzetten werkt niet. Voer (1) uit: parkeer de auto op een vlakke (horizontale) ondergrond.

Bij een auto met een handgeschakelde versnellingsbak: schakel een versnelling in.

Bij een auto met een automatische transmissie: selecteer stand **P**.

Zet het contact af en voer (2) uit.

Remsysteem



Brandt permanent.

Het remvloeistofniveau is te laag.

Voer (1) uit en vul het remvloeistofreservoir bij met de door de fabrikant voorgeschreven remvloeistof. Voer (2) uit als het probleem blijft bestaan.



Permanent.

Een storing in het systeem van de elektronische remdrukregelaar (EBD).

Zie (1) en dan (2).

Oranje waarschuwingslampjes

Service

-  Brandt tijdelijk in combinatie met de weergave van een melding.

Er zijn één of meer kleine storingen gedetecteerd waarbij geen specifiek lampje gaat branden.

Identificeer de oorzaak van de storing met behulp van de melding op het instrumentenpaneel.

Bepaalde zaken kunt u zelf verhelpen, zoals een geopend portier of het begin van verzadiging van het roetfilter.

Voor andere problemen, zoals met het bandenspanningscontrolesysteem, (3) uitvoeren.



-  Brandt permanent, in combinatie met de weergave van een melding.

Er zijn één of meer ernstige storingen gedetecteerd waarbij geen specifiek lampje gaat branden.

Identificeer de oorzaak van de storing met behulp van de melding op het instrumentenpaneel en voer dan (3) uit.

-  Brandt permanent, in combinatie met de melding "Storing parkeerrem".

De functie automatisch vrijzetten van de elektrische parkeerrem is niet beschikbaar. Voer (2) uit.

-   Waarschuwingslampje Service brandt permanent en

onderhoudsleutel knippert en brandt vervolgens

permanent.

Het interval voor de onderhoudsbeurt is overschreden.

Laat de onderhoudsbeurt van uw auto zo snel mogelijk uitvoeren.

Alleen bij BlueHDi-dieselmotoren.

Voorgloeien (diesel)

-  Brandt tijdelijk (tot ongeveer 30 seconden bij lage temperaturen).

Wanneer het contact wordt aangezet, als de weersomstandigheden en de motortemperatuur dit noodzakelijk maken.

Wacht met starten totdat het lampje uit gaat.

Wanneer het waarschuwingslampje uit gaat, wordt de motor onmiddellijk gestart wanneer u:

- bij een auto met een handgeschakelde versnellingsbak het koppelingspedaal ingetrapt houdt.
- bij een auto met een automatische transmissie het rempedaal ingetrapt houdt.

Als de motor niet start, druk dan nogmaals op de knop START/STOP terwijl u het pedaal ingetrapt houdt.

Laag brandstofniveau

-  Brandt permanent, waarbij de resterende hoeveelheid brandstof in het rood wordt weergegeven, vergezeld van een geluidssignaal en een melding.

Als het lampje gaat branden, zit er nog **ongeveer 6 liter** brandstof in de tank (reservevoorraad).

Zolang er niet voldoende brandstof is getankt, wordt deze waarschuwing iedere keer herhaald wanneer het contact wordt aangezet. Tijdens het rijden wordt deze waarschuwing steeds vaker herhaald naarmate de tank verder leeg raakt. Tank bij de eerstvolgende gelegenheid om een lege brandstoftank te voorkomen.

Rijd nooit door tot de tank helemaal leeg is, hierdoor kunnen het emissieregelsysteem en het injectiesysteem beschadigd raken.

Zelfdiagnosesysteem van de motor

-  Knippert. Een storing in het motormanagementsysteem.

De katalysator kan onherstelbaar beschadigd raken.

U **moet** (2) uitvoeren.

-  Brandt permanent. Een storing in de emissieregeling. Het lampje moet uit gaan als de motor draait.

Voer direct (3) uit.

AdBlue® (BlueHDi)

-  Brandt ongeveer 30 seconden nadat de motor is gestart, in combinatie met een melding over het aantal kilometers dat u nog kunt rijden.

De actieradius ligt tussen de 2400 en 800 km. Vul AdBlue® bij.

-  Brandt permanent nadat het contact is aangezet, in combinatie met een geluidssignaal en een melding over het aantal

kilometers dat u nog kunt rijden.

De actieradius ligt tussen de 800 en 100 km.

VulAdBlue® meteen bij of voer (3) uit.

 Knippert, in combinatie met een geluidssignaal en een melding van het aantal kilometers dat u nog kunt rijden.

De actieradius is minder dan 100 km.

U **moet**AdBlue® bijvullen om te **voorkomen dat het starten wordt geblokkeerd** of (3) uitvoeren.



 Knippert, in combinatie met een geluidssignaal en een melding dat het starten van de motor wordt geblokkeerd.

Het AdBlue®-reservoir is leeg: de wettelijk verplichte startblokkering voorkomt dat de motor opnieuw kan worden gestart.

Vul AdBlue® bij of voer (2) uit om de motor opnieuw te kunnen starten.

U **moet** het reservoir met minimaal 5 liter AdBlue® bijvullen.

SCR-emissieregelsysteem (BlueHDi)

   Brandt permanent wanneer het contact wordt aangezet, in combinatie met een geluidssignaal en een melding.

Er is een storing in het SCR

-emissieregelsysteem gedetecteerd.



Deze waarschuwing verdwijnt zodra de uitstoot van uitlaatgassen weer aan de normen voldoet.

   Het AdBlue®-waarschuwinglampje knippert zodra het contact wordt aangezet, in combinatie met het permanent branden van het lampje Service en het lampje Zelfdiagnose

motor, een geluidssignaal en een melding met betrekking tot de actieradius.

Afhankelijk van de weergegeven melding kan het mogelijk zijn om nog maximaal 1.100 km te rijden voordat de startblokkering wordt geactiveerd.

Voer (3) direct uit, om te **voorkomen dat de motor niet kan worden gestart**.

   Het AdBlue®-waarschuwinglampje knippert zodra het contact is aangezet, in combinatie met het branden van het lampje Service en het lampje Zelfdiagnose motor, een geluidssignaal en een melding die aangeeft dat de motor niet kan worden gestart. De startonderbreker van de motor voorkomt dat de motor weer kan worden gestart (toegestane rijlimiet overschreden na bevestiging van een storing in het emissieregelsysteem). Start de motor en zie (2).



Uitschakeling van de automatische functies (met elektrische parkeerrem)

 Brandt permanent. De functies "automatisch aantrekken" (bij het afzetten van de motor) en "automatisch vrijzetten" (bij het wegrijden) zijn uitgeschakeld. Als automatisch aantrekken/vrijzetten niet meer mogelijk is:

- ▶ Start de motor.
- ▶ Gebruik de hendel om de parkeerrem aan te trekken.
- ▶ Laat het rempedaal volledig los.

- ▶ Houd de hendel 10 tot 15 seconden in de richting voor het vrijzetten.
- ▶ Laat de hendel los.
- ▶ Trap het rempedaal in en houd het ingetrapt.
- ▶ Houd de hendel 2 seconden in de richting voor het aantrekken.
- ▶ Laat de hendel en het rempedaal los.



Storing (met elektrische parkeerrem)

  Brandt permanent, in combinatie met de melding "Storing parkeerrem".

De auto kan niet stil blijven staan terwijl de motor draait.

Als de parkeerrem niet handmatig kan worden in- en uitgeschakeld, dan is de hendel van de elektrische parkeerrem defect.

De automatische functies moeten te allen tijde worden gebruikt: ze worden automatisch geactiveerd bij een storing in de hendel. Zie (2).



   Brandt permanent, in combinatie met de melding "Storing parkeerrem".

De parkeerrem is defect; de handmatige en elektrische bediening werken mogelijk niet meer. Om de auto bij stilstand op zijn plaats te houden:



- ▶ Trek aan de hendel en houd deze ongeveer 7 tot 15 seconden aangetrokken tot het lampje op het instrumentenpaneel gaat branden.
- Als deze procedure niet werkt, beveilig uw auto dan op de volgende wijze tegen weggrollen:
 - ▶ Parkeer de auto op een vlakke ondergrond.

- Bij auto's met een handgeschakelde versnellingsbak: schakel een versnelling in.
- Bij auto's met een automatische transmissie: selecteer **P** en plaats de meegeleverde wielblokken voor en achter een van de wielen. Zie (2).

Remsysteem

-  Brandt permanent.
-  Er is een kleine storing in het remsysteem gedetecteerd.
- Rijd voorzichtig.
- Voer (3) uit.



Geluidssignaal voor voetgangers (hybride)

-  Brandt permanent.
-  Storing in geluidssignaal gedetecteerd.
- Voer (3) uit.



Distance Alert / Active Safety Brake

-  Brandt permanent, in combinatie met de weergave van een melding.
- Het systeem is via het touchscreen geactiveerd menu **Rijverlichting/Auto**.



Distance Alert/Active Safety Brake

-  Knippert.
-  Het systeem grijpt in en remt de auto kort af om de snelheid van de aanrijding met de voorligger te beperken.
-  Brandt permanent, in combinatie met een melding en een geluidssignaal.
- Storing in het systeem.
- Voer (3) uit.







Distance Alert / Active Safety Brake

-   Permanent.
-  Er is een storing in het systeem.
- Als deze waarschuwingslampjes gaan branden nadat de motor is uitgeschakeld en opnieuw is gestart, zie (3).



Antiblokkeersysteem (ABS)

-  Brandt permanent.
-  EStoring in het antiblokkeersysteem.
- De normale remwerking blijft behouden.
- Rijd voorzichtig en met lage snelheid en voer (3) uit.

Dynamische stabiliteitscontrole (DSC)/ antispinregeling (ASR)

-  Brandt permanent.
-  Het systeem is uitgeschakeld.
- Het DSC-/ASR-systeem wordt automatisch weer ingeschakeld als de motor wordt gestart en vanaf een snelheid van ongeveer 50 km/h.
- Bij snelheden tot 50 km/h kan het systeem handmatig weer worden ingeschakeld.
-  Knippert.
-  Het DSC-/ASR-systeem grijpt in vanwege een verlies van grip of koersstabiliteit.
-  Brandt permanent.
-  Storing in het DSC-/ASR-systeem.
- Voer (3) uit.

Storing noodremassistentie (met elektrische parkeerrem)

-   Brandt permanent, in combinatie met de melding "Storing



parkeerrem".
De noodremassistentie werkt niet optimaal. Als automatisch uitschakelen niet mogelijk is, gebruik de handmatige uitschakeling of zie (3).

Hill Start Assist



-   Brandt permanent, in combinatie met de melding "Storing in antiterugrolsysteem".
- Er is een storing in het systeem.
- Zie (3).

Lane Keeping Assist

-  Brandt permanent.
-  Het systeem is automatisch uitgeschakeld of in de wachtstand gezet.
-  Knippert.
-  De auto dreigt een onderbroken rijstrookmarkering te overschrijden zonder dat de richtingaanwijzer is ingeschakeld.
- Het systeem wordt geactiveerd en corrigeert vervolgens de koers afhankelijk van de zijde van de rijstrookmarkering die overschreden dreigt te worden.

-   Permanent, in combinatie met een melding en een geluidssignaal.
- Er is een storing in het systeem.
- Zie (3).

Lane Positioning Assist

-   Brandt permanent, in combinatie met het lampje Service.
- Er is een storing in het systeem.
- Voer (3) uit.

Airbags

 Permanent.
Een van de airbags of pyrotechnische gordelspanners is defect.
Zie (3).

 De actieve motorkap is geactiveerd.
Raak de motorkap niet aan.
Bel de hulpdiensten of voer (3) uit, maar rijd daarbij niet sneller dan 30 km/u.



Passagiersairbag vóór (ON)

 Brandt permanent.
De passagiersairbag vóór is ingeschakeld.

De schakelaar staat in de stand "ON".

Plaats in dit geval GEEN kinderzitje met de "rug in de rijrichting" op de voorpassagiersstoel - Risico op zwaar letsel!

Passagiersairbag vóór (OFF)

 Brandt permanent.
 2 De passagiersairbag vóór is uitgeschakeld.

De schakelaar staat in de stand "OFF".
Er kan een kinderzitje worden geplaatst met de rug in de rijrichting, tenzij er een airbag defect is (waarschuwingsslampje airbag brandt).

Te lage bandenspanning

 Brandt permanent.
De bandenspanning van een of meerdere wielen is te laag.
Controleer zo snel mogelijk de bandenspanning.
Reset na het aanpassen van de spanning het controlesysteem.



Lampje voor waarschuwing te lage bandenspanning knippert en brandt vervolgens permanent, en waarschuwingsslampje Service brandt permanent.

Er is een storing in het bandenspanningscontrolesysteem.
Het systeem kan geen lage bandenspanning meer aangeven.
Controleer de bandenspanning zo snel mogelijk en zie (3).

Parkeerhulp

 Brandt permanent, in combinatie met een melding en een geluidssignaal.
Storing in het systeem.
Voer (3) uit.

Stop & Start

 Brandt permanent, in combinatie met de weergave van een melding.
Het Stop & Start-systeem is handmatig uitgeschakeld.
De volgende keer dat de auto tot stilstand komt, wordt de motor niet afgezet.
Druk op de toets om het Stop & Start -systeem weer in te schakelen.



Brandt permanent.
Het Stop & Start-systeem is automatisch uitgeschakeld.
De volgende keer dat de auto tot stilstand komt, wordt de motor niet afgezet bij een buitentemperatuur:
– lager dan 0 °C.

– hoger dan +35 °C.



Knippert en brandt vervolgens permanent, in combinatie met een melding.
Er is een storing in het systeem.
Voer (3) uit.

Night Vision



 Permanent.
Het systeem is geactiveerd, maar de auto rijdt te snel of de buitentemperatuur valt buiten het werkingsbereik.
De weergave van de nachtzichtfunctie is beschikbaar, maar er wordt geen waarschuwing gegeven.

Mistlampen achter

 Permanent.
De lampen zijn ingeschakeld.

Groene verklikkerlampjes

Stop & Start

 Brandt permanent.
Wanneer de auto stopt, zet het Stop & Start-systeem de motor in de STOP-stand.
 Knippert tijdelijk.
De STOP-stand is momenteel niet beschikbaar of de START-stand wordt automatisch geactiveerd.

Auto is klaar om te rijden (hybride)

 Brandt permanent, in combinatie met een geluidssignaal als het gaat branden.
De auto is klaar om te rijden.

Het verklikkerlampje gaat uit wanneer er een snelheid van ongeveer 5 km/h is bereikt en gaat weer branden als de auto tot stilstand komt. Het lampje gaat uit als u de motor afzet en uit de auto stapt.

Park Assist of Full Park Assist



 Brandt permanent.
De functie is actief.

Lane Positioning Assist

 Brandt permanent.
De functie is geactiveerd.

Er is aan alle voorwaarden voldaan: het systeem is in werking.

Automatische ruitenwissers

 Brandt permanent.
 De automatische stand van de ruitenwissers vóór is geactiveerd.

Night Vision

 Permanent.
De functie is geactiveerd.

Er is aan alle voorwaarden voldaan: het systeem is in werking.

Richtingaanwijzers

 Knippert, met geluidssignaal.
 De richtingaanwijzers zijn ingeschakeld.



Parkeerlichten

 Brandt permanent.
De verlichting brandt.

Dimlicht

 Brandt permanent.
De verlichting brandt.

Grootlichtassistent



 Permanent.
 De functie is via het touchscreen ingeschakeld (menu **Rijverlichting / Auto**). De lichtschakelaar staat in de stand "AUTO".

Blaauwe verklikkerlampjes

 Permanent.
 De lampen branden.

Zwarte/witte waarschuwingslampjes

Automatische transmissie of elektrische automatische transmissie (e-EAT8) (hybride)

 Brandt permanent.
 De automatische transmissie is vergrendeld.

U moet op de toets **Unlock** drukken om deze te ontgrendelen.

eSave-functie (hybride)

 Permanent, samen met de gereserveerde actieradius.
De eSave-functie is geactiveerd.

Meters

Onderhoudsindicator

De informatie over onderhoudsbeurten wordt aangegeven in afstand (kilometer of mijl) en tijd (maanden of dagen).

Er wordt een waarschuwing gegeven zodra een van deze waarden wordt bereikt.

De informatie over onderhoudsbeurten wordt op het instrumentenpaneel weergegeven.

Afhankelijk van de uitvoering van de auto:

- De kilometerteller geeft de resterende kilometers tot de eerstvolgende onderhoudsbeurt aan of de afgelegde afstand sinds de verstreken onderhoudsdatum, voorafgegaan door het teken -.
- Een waarschuwingsmelding geeft de resterende kilometers en de tijd tot de eerstvolgende onderhoudsbeurt aan of hoe lang deze is verstreken.

 De weergegeven waarde wordt berekend op basis van het aantal afgelegde kilometers en de verstreken tijd sinds de laatste onderhoudsbeurt. De waarschuwing kan ook worden weergegeven als het einde van het onderhoudsinterval in tijd nadert.

Onderhoudssleutel

 Brandt tijdelijk bij het aanzetten van het contact.

Er kan nog 1.000 tot 3.000 km worden gereden totdat de eerstvolgende beurt moet worden uitgevoerd.

 Permanent, bij het aanzetten van het contact.

De volgende onderhoudsbeurt moet binnen 1.000 km worden uitgevoerd.

Laat zeer binnenkort een onderhoudsbeurt aan uw auto uitvoeren.

Onderhoudssleutel knippert



Knippert en brandt vervolgens permanent, bij het inschakelen van het contact.

(Bij uitvoeringen met de BlueHDI-dieselmotor, in combinatie met het waarschuwingslampje Service.)

Het interval voor de onderhoudsbeurt is overschreden.

Laat zo spoedig mogelijk een onderhoudsbeurt aan uw auto uitvoeren.

Resetten van de onderhoudsindicator

Na elke onderhoudsbeurt moet de onderhoudsindicator worden gereset.

Als u zelf onderhoud aan uw auto hebt uitgevoerd:

- ▶ Zet het contact uit.

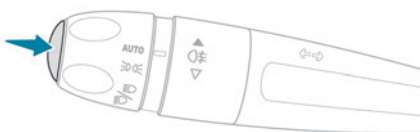

- ▶ Houd de knop op het uiteinde van de **lichtschakelaar** ingedrukt.
- ▶ Druk het rempedaal niet in en druk één keer op de knop **START/STOP**; er wordt een tijdelijk venster geopend waarin wordt afgeteld.

- ▶ Als =0 wordt weergegeven, laat dan de knop op de lichtschakelaar los; het symbool van de sleutel verdwijnt.

i Als u de accu na deze handeling wilt loskoppelen, vergrendel dan de auto en wacht minimaal 5 minuten. Anders wordt het resetten van de onderhoudsindicator niet geregistreerd.

Herinnering onderhoud



U kunt onderhoudsinformatie weergeven door op de toets "**Check / Diagnose**" in het menu **Rijverlichting / Auto** van het touchscreen te drukken.

Motorolieniveaumeter

(Afhankelijk van de uitvoering.)

Bij uitvoeringen met een elektrische motorolieniveaumeter wordt bij het aanzetten van het contact eerst de onderhoudsindicator (in de vorm van meldingen) op het instrumentenpaneel weergegeven en vervolgens gedurende enkele seconden het motorolieniveau.

i Een controle van het olieniveau is alleen betrouwbaar als de auto op een vlakke ondergrond staat en de motor minstens 30 minuten niet heeft gedraaid.

Te laag olieniveau

Dit wordt aangegeven met een melding om bij te vullen, in combinatie met het branden van het waarschuwingslampje Service en een geluidssignaal.

Controleer het olieniveau met de peilstok. Als blijkt dat het olieniveau inderdaad te laag is, moet olie worden bijgevuld om te voorkomen dat ernstige motorschade ontstaat.

Zie het desbetreffende hoofdstuk voor meer informatie over het **controleren van de niveaus**.

Meter werkt niet

Dit wordt aangegeven met de melding "**Ongeldige meting olieniveau**" op het instrumentenpaneel.

Neem contact op met een PEUGEOT-dealer of een gekwalificeerde werkplaats.

! Als de elektrische motorolieniveaumeter niet werkt, wordt het motorolieniveau niet meer gecontroleerd.

Bij een storing in het systeem moet u het motorolieniveau met de peilstok onder de motorkap controleren.

Zie het desbetreffende hoofdstuk voor meer informatie over het **controleren van de niveaus**.

Koelvloeistof-temperatuurmeter

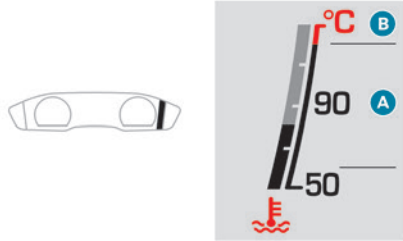

Bij draaiende motor:

- In zone **A** is de temperatuur in orde.
- In zone **B** is de temperatuur te hoog; het bijbehorende waarschuwinglampje en het centrale waarschuwinglampje **STOP** gaan rood branden op het instrumentenpaneel, in combinatie met een melding en een geluidssignaal.

Zet de auto zo snel mogelijk op een veilige plaats stil.

Wacht enkele minuten voordat u de motor afzet.

! Zet het contact uit, open voorzichtig de motorkap en controleer het koelvloeistofniveau.

i Zie het desbetreffende hoofdstuk voor meer informatie over het **controleren van de niveaus**.

AdBlue®-actieradiusindicatoren (BlueHDi)

De BlueHDi-dieselmotoren zijn uitgerust met een systeem waarbij het roetfilter (FAP) wordt gecombineerd met het SCR-emissieregelsysteem (Selective Catalytic Reduction) voor de nabehandeling van de uitlaatgassen. Deze kunnen niet functioneren zonder AdBlue®-vloeistof.

Zodra de reservevoorraad van het AdBlue®-reservoir is aangesproken (tussen 2400 en 0 km), gaat bij het aanzetten van het contact een verklikkerlampje branden en wordt een melding weergegeven die aangeeft hoeveel kilometer u nog ongeveer kunt rijden voordat het opnieuw starten van de motor automatisch wordt geblokkeerd.

! Het wettelijk verplichte startblokkeringsysteem wordt automatisch geactiveerd zodra het AdBlue®-reservoir leeg is. De motor kan weer worden gestart nadat AdBlue® is bijgevuld tot het minimale niveau.

Handmatige weergave van de actieradius

Een actieradius van meer dan 2.400 km wordt niet automatisch weergegeven.





Informatie over de actieradius is toegankelijk via de knop "**Controle/Diagnose**" in het menu **Rijden/Auto** van het touchscreen.

Benodigde maatregelen vanwege te weinig AdBlue®

De volgende waarschuwinglampjes gaan branden wanneer de hoeveelheid AdBlue® minder is dan het reservepeil dat overeenkomt met een actieradius van 2.400 km. Samen met de controlelampjes waarschuwen meldingen regelmatig voor het bijvullen, om te voorkomen dat de motor niet meer kan worden gestart. Zie het hoofdstuk **Waarschuwingen controlelampjes** voor informatie over de weergegeven meldingen.

i Zie het betreffende hoofdstuk voor meer informatie over **AdBlue® (BlueHDi-motoren)**, vooral over bijvullen.

Waarschuwing-resp. verklikkerlampje	Actie	Actieradius
	Vul bij.	Tussen 2.400 km en 800 km
	Vul zo snel mogelijk bij.	Tussen 800 km en 100 km

Waarschuwing- resp. verlikkerlampje	Actie	Actieradius
	Bijvullen is noodzakelijk , de kans bestaat dat de motor niet meer kan worden gestart.	Tussen 100 km en 0 km
	Om de motor weer te kunnen starten moet het reservoir met minimaal 5 liter AdBlue® worden gevuld.	0 km

Storing in het SCR-emissieregelsysteem

Storingsdetectie

	Als een storing wordt gedetecteerd, gaan deze lampjes branden in combinatie met een geluidssignaal en de melding "Storing emissieregeling".
	
	

De waarschuwing wordt tijdens het rijden gegeven zodra de storing voor de eerste keer wordt gedetecteerd en vervolgens steeds bij het aanzetten van het contact zolang de storing niet is verholpen.

 In het geval van een tijdelijke storing verdwijnt de waarschuwing tijdens de volgende rit na de zelfdiagnose van het SCR-emissieregelsysteem.

Storing bevestigd tijdens de toegestane rijfase (tussen 1.100 en 0 km)

Als na 50 km rijden de storingsmelding nog steeds wordt weergegeven, wordt de storing in het SCR-systeem bevestigd.

Het verlikkerlampje AdBlue gaat branden in combinatie met de melding ("Storing emissieregeling:". Starten niet mogelijk over x km (mijl))" die aangeeft hoeveel kilometer of mijl u nog kunt rijden met de resterende hoeveelheid vloeistof.

Tijdens het rijden wordt de melding elke 30 seconden weergegeven. De waarschuwing wordt opnieuw weergegeven zodra het contact wordt aangezet.

U kunt nog 1.100 km rijden voordat het systeem **het starten van de motor blokkeert**.

 Laat het systeem zo snel mogelijk controleren door het PEUGEOT-netwerk of door een gekwalificeerde werkplaats.

Starten geblokkeerd

Elke keer dat het contact wordt aangezet, wordt de melding "Storing emissieregeling: Starten geblokkeerd" weergegeven.

 Om de motor weer te kunnen starten, moet u contact opnemen met het PEUGEOT-netwerk of een gekwalificeerde werkplaats.

Vermogensmeter (hybride)

De vermogensmeter geeft in real time aan hoeveel vermogen van de auto wordt gevraagd. Er zijn 3 zones:

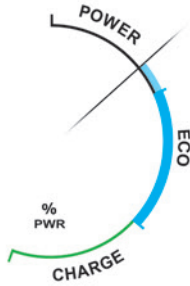

POWER Hoge vermogensvraag, waarbij het gecombineerde vermogen van de benzinemotor en de elektromotor wordt gebruikt.

De cursor bevindt zich in deze zone tijdens meer dynamische rijfasen, wanneer hoge prestaties worden gevraagd.

ECO Optimaal energiegebruik (verbrandings- of elektromotor).

De cursor bevindt zich in deze zone tijdens elektrisch rijden en wanneer de benzinemotor optimaal gebruikt wordt. Dit hangt af van de rijstijl.

Een indicator geeft de drempel aan waarboven de benzinemotor wordt ingeschakeld. Door het accelereren te beperken kan de bestuurder in elektrische rijstand blijven.

CHARGE Terugwinning van energie voor het opladen van de tractiebatterij.

De cursor bevindt zich in deze zone bij het remmen en vaart minderen van de auto.

Laadniveaumeter (hybride)



Het laadniveau van de tractiebatterij en de resterende actieradius in elektrische rijstand worden permanent weergegeven wanneer het contact aan is.

i Als het contact is afgezet, wordt de meter bij het openen van het bestuurdersportier geactiveerd.

Handmatige controle

Met deze functie kunnen bepaalde indicatoren worden gecontroleerd en kan het logboek met waarschuwingen worden weergegeven.



Deze is toegankelijk via de toets "Diagnose / Check" in het menu

Rijverlichting / Auto van het touchscreen.

De volgende gegevens worden op het instrumentenpaneel weergegeven:

- Motorolieniveau.
- Onderhoudsinterval.
- Bandenspanning.
- Actieradius van de AdBlue voor het SCR-systeem (BlueHDI-dieselmotor).
- Actieve waarschuwingen.

i Deze informatie verschijnt ook automatisch elke keer wanneer u het contact aanzet.

Kilometerteller

De kilometerteller geeft de totale kilometerstand van de auto aan.

Als het contact is aangezet, wordt altijd de totale afstand weergegeven. Deze waarde wordt nog 30 seconden na het afzetten van het contact weergegeven. Ook wordt deze waarde weergegeven als het bestuurdersportier wordt geopend, en als de auto wordt vergrendeld of ontgrendeld.

i Voor reizen in het buitenland kan de eenheid van de afstand (km of mijl) worden aangepast: de snelheid moet namelijk

worden weergegeven in de officiële eenheid van het land (km/h of mph).

U kunt bij stilstaande auto deze eenheid wijzigen via het configuratiemenu van het scherm.

Dimmer dashboardverlichting

Met dit systeem kunt u de lichtsterkte van de dashboardverlichting handmatig aanpassen aan het licht van de omgeving.

Met 8 inch touchscreen

- ▶ Druk op deze toets om het menu "Instellingen" te selecteren.
- ▶ Selecteer "Lichtsterkte".
- ▶ Stel de lichtsterkte af door op de $\leftarrow\rightarrow$ pijlen te drukken of de cursor te verplaatsen.

De instellingen worden direct toegepast.

- ▶ Druk buiten het instellingenvenster op het scherm om af te sluiten.

U kunt ook het scherm uitschakelen:

- ▶ Druk op deze toets om het menu "Instellingen" te selecteren.
- ▶ Selecteer "Dark".
- Het scherm wordt volledig uitgeschakeld.
- ▶ Druk nog een keer op het scherm (op een willekeurig gedeelte) om het weer in te schakelen.

Met 10 inch HD-touchscreen

- ▶ Druk op deze toets om het menu "Instellingen" te selecteren.
- ▶ Selecteer "OPTIES".
- ▶ Selecteer "Schermconfig.".
 - ▶ Selecteer het tabblad "Lichtsterkte".
 - ▶ Stel de lichtsterkte af door op de pijlen te drukken of de cursor te verplaatsen.
- ▶ Druk op deze toets om op te slaan en af te sluiten.

U kunt ook het scherm uitschakelen:

- ▶ Druk op deze toets om het menu "Instellingen" te selecteren.
- ▶ Selecteer "Scherm uit".
- Het scherm wordt volledig uitgeschakeld.
- ▶ Druk nog een keer op het scherm (op een willekeurig gedeelte) om het weer in te schakelen.

Boordcomputer

Toont informatie over de huidige rit (actieradius, brandstofverbruik, gemiddelde snelheid, enz.).

Weergave van informatie op het instrumentenpaneel

De gegevens van de boordcomputer worden permanent weergegeven als de weergavemodus "PERSOONLIJK" is geselecteerd.

Druk bij alle andere weergavemodi op het uiteinde van de ruitenwisserschakelaar om deze

informatie tijdelijk op een specifiek scherm weer te geven.

Weergave van de verschillende tabbladen

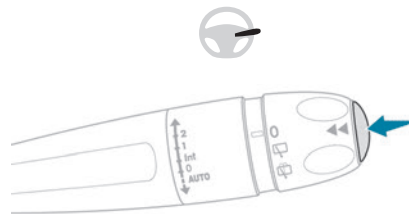

▶ Wanneer u op de toets op het uiteinde van de ruitenwisserschakelaar drukt, worden de volgende tabbladen na elkaar weergegeven:

- Actuele informatie:
 - Totale actieradius (benzine of diesel).
 - Huidig verbruik (benzine of diesel).
 - Tijdteiler Stop & Start-systeem (benzine of diesel).
 - Percentage van de huidige rit volledig elektrisch gereden (hybride).
- Traject "1" en daarna "2":
 - Gemiddelde snelheid.
 - Gemiddeld brandstofverbruik.
 - Afgelegde afstand.

Traject resetten

- ▶ Druk langer dan 2 seconden op de  knop op het uiteinde van de ruitenwisserschakelaar wanneer het gewenste traject wordt weergegeven.

Traject "1" en "2" zijn onafhankelijk en kunnen op dezelfde manier worden gebruikt.

Begrippen

Actieradius

(km of mijl)



Afstand die u nog met de resterende hoeveelheid brandstof kunt afleggen

(afhankelijk van het gemiddelde verbruik over de laatste afgelegde kilometers).

Deze waarde kan variëren door een gewijzigde rijstijl of andere rijomstandigheden, zoals het rijden op een helling, waardoor het actuele brandstofverbruik aanzienlijk kan wijzigen.

Als de actieradius minder dan 30 km bedraagt, worden streepjes weergegeven.

Na het tanken van minimaal 5 liter brandstof wordt de actieradius opnieuw berekend en weergegeven als deze meer dan 100 km bedraagt.

Wanneer tijdens het rijden permanent streepjes in plaats van waarden worden weergegeven, neem dan contact op met het PEUGEOT-netwerk of een gekwalificeerde werkplaats.

Huidig verbruik

(l/100 km, km/l of mijl/gallon)



Berekend over de laatste seconden.

Deze functie wordt alleen weergegeven bij snelheden vanaf 30 km/u.

Gemiddeld verbruik

(l/100 km, km/l of mijl/gallon)



Berekend sinds de laatste nulstelling van de trajectgegevens.

Gemiddelde snelheid

(km/h of mph)



Berekend sinds de laatste nulstelling van de trajectgegevens.

Afgelegde afstand

(km of mijl)



Berekend sinds de laatste nulstelling van de trajectgegevens.

Tijdteller Stop & Start-systeem



(minuten/seconden of uren/minuten)

Als uw auto is uitgerust met het Stop &

Start-systeem, registreert een tijdteller hoelang de STOP-stand tijdens een rit is geactiveerd.

De teller wordt elke keer als u het contact aanzet weer op nul gezet.

Touchscreen

Dit systeem heeft de volgende functies:

- Permanente weergave van de tijd en de buitentemperatuur (er brandt een blauw lampje bij kans op gladheid).
- Bediening van de verwarming/airconditioning.
- Toegang tot de configuratiemenu's van de functies en systemen van de auto.

- Bediening van het audiosysteem en de telefoonfuncties, en weergave van de bijbehorende informatie.
- Weergave van de informatie van de parkeerhulpsystemen (grafische weergave van de parkeerhulp, Park Assist enz.).
- Toegang tot de internetdiensten en weergave van de bijbehorende informatie.
- Bediening van het navigatiesysteem en weergave van de bijbehorende informatie (afhankelijk van de uitvoering).



Zet de auto uit

veiligheidsoverwegingen altijd stil voordat u handelingen uitvoert die uw volledige aandacht vragen.

Bepaalde functies zijn niet beschikbaar als de auto rijdt.

Adviezen

Het touchscreen is een capacitief scherm. Houd geen puntige voorwerpen tegen het touchscreen.

Raak het touchscreen niet aan met vochtige vingers.

Gebruik een schone en zachte doek om het touchscreen te reinigen.



Werkingsprincipes

- Gebruik de toetsen onder het touchscreen om de menu's te openen en druk vervolgens op de aanraaktoetsen op het touchscreen.

Bepaalde menu's worden op twee pagina's weergegeven: druk op de toets "OPTIES" om de tweede pagina te bekijken.

i Als u enkele seconden niets op de tweede pagina doet, wordt automatisch de eerste pagina weer weergegeven.

Druk op "ON" of "OFF" om een functie in of uit te schakelen.

-  Instellingen voor een functie
- over  Toegang tot aanvullende informatie de functie
- OK** Bevestigen
-  Terug naar de vorige pagina of bevestigen

Menu's

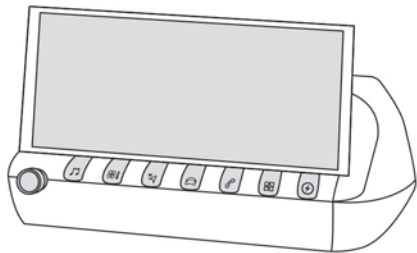

i Druk met drie vingers op het touchscreen om alle menu-toetsen weer te geven.

 **Radio / Media**
Zie hoofdstuk "Audio en telematica".

 **Airconditioning**
Instellingen voor de temperatuur, luchtvochtigheid, enz.

Zie het desbetreffende hoofdstuk voor meer informatie over de **automatische airconditioning met gescheiden regeling**.

 **Online Navigatie*** (Afhankelijk van de uitrusting)

Zie hoofdstuk "Audio en telematica".

 **Rijverlichting of Auto** (afhankelijk van uitvoering)

Activering, deactivering en instellingen van bepaalde functies.

De functies staan op 2 tabbladen:

"Snelkoppelingen" en **"Overige instellingen"**.

 **Telefoon**
Zie hoofdstuk "Audio en telematica".

 **Connect-App**
Toegang tot bepaalde te configureren functies.

Zie het hoofdstuk "Audio en telematica" voor de andere functies.

 **Instellingen**

Belangrijkste instellingen van het audiosysteem, het touchscreen en het digitale instrumentenpaneel.

 **Hybride**
Toegang tot de functies van het hybridesysteem (energiestroom, verbruiksstatistieken, geprogrammeerd laden, functie eSave).

Raadpleeg de desbetreffende rubriek voor meer informatie over het **laden van de batterij (hybride)**.

 Instellen van het volume/onderbreken van het geluid.

Zie het hoofdstuk "Audio en telematica".

Menu Hybride

Energiestroom

Het tabblad **Stroom** toont de werking van het oplaadbare hybridesysteem in real time.

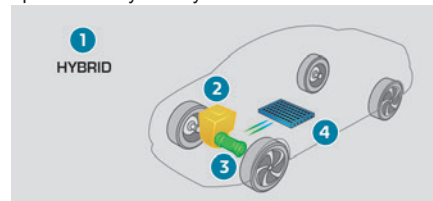

1. Actieve rijstand

* Het logo van TomTom Traffic wordt op de kaart weergegeven om te bevestigen dat de Connected Services van het navigatiesysteem beschikbaar zijn. Zie voor meer informatie het hoofdstuk over de online navigatie.

2. Benzinemotor
3. Elektromotor
4. Laadniveau tractiebatterij

De kleur van de energiestromen is afhankelijk van de manier van rijden:

- Blauw: 100% elektrische energie.
- Oranje: energie van de benzinemotor.
- Groen: terugwinning van energie.

Verbruiksstatistieken

Op het tabblad **Statistieken** staan statistieken van het verbruik van elektrische energie en brandstof.

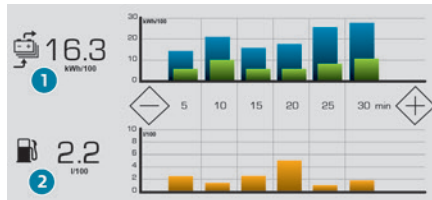

1. Gemiddeld stroomverbruik voor de huidige rit (kWh/100 km) en historische waarden:
 - Blauwe staven: direct verbruikte energie die door de tractiebatterij is geleverd.
 - Groene staven: tijdens het vaart minderen en remmen teruggewonnen energie die wordt gebruikt om de tractiebatterij op te laden.
2. Gemiddeld brandstofverbruik voor de huidige rit (l/100 km) en historische waarden (oranje staven).

► U kunt de schaal van de weergegeven tijd veranderen met de toetsen - en +.

eSave-functie

Het tabblad **eSave** maakt het mogelijk de elektrische energie van de tractiebatterij geheel of gedeeltelijk te reserveren voor later gebruik tijdens een rit (bv. rijden in de bebouwde kom of in een gebied dat is gereserveerd voor elektrische auto's).

► Activeer de functie door **ON** te kiezen en selecteer vervolgens hoeveel elektrische energie u wilt reserveren: **10 km**, **20 km** of alle elektrische energie (**MAX**).

⚡ De activering van de functie wordt bevestigd door het oplichten van dit verklikkerlampje in het instrumentenpaneel en de weergave van de energiereserve in mijlen of kilometers.

► Om de energiereserve te gebruiken, kiest u de rijstand **ELECTRIC** met de keuzeschakelaar. De functie-instellingen worden niet opgeslagen bij het afzetten van het contact.

! Als de gevraagde actieradius groter is dan de beschikbare actieradius (niet aanbevolen), wordt de verbrandingsmotor gestart om ervoor te zorgen dat de tractiebatterij wordt opgeladen tot de gevraagde waarde; hierdoor kunnen prestaties verminderen en kan brandstofverbruik toenemen!

Informatiebalk(en)

Bepaalde informatie wordt permanent weergegeven in de informatiebalk(en) van het touchscreen.

Bovenste balk van het touchscreen van 10 inch

- Tijd en buitentemperatuur (er gaat een blauw lampje branden bij kans op gladheid).
- Informatie over de airconditioning en rechtstreekse toegang tot het desbetreffende menu.
- Informatie over de menu's **Radio Media** en **Telefoon**.

- Berichten.
- Toegang tot de **Instellingen** voor het touchscreen en het digitale instrumentenpaneel (datum/tijd, taal, eenheden enz.).

Zijbalken van het 10 inch HD-touchscreen

- Buitentemperatuur (er gaat een blauw lampje branden bij kans op gladheid).
- Toegang tot de **Instellingen** voor het touchscreen en het digitale instrumentenpaneel (datum/tijd, taal, eenheden enz.).
- Berichten.
- Informatie over de airconditioning en rechtstreekse toegang tot het betreffende menu.
- Tijd.

Op afstand bedienbare functies (hybride)



Deze functies zijn toegankelijk met een smartphone, via de **MyPeugeot App**:

- Aansturen van het laden van de tractiebatterij.
- Voorverwarming beheren.
- Statistieken van verbruik, laadtoestand en actieradius.

Installatieprocedure

- ▶ Download de **MyPeugeot App** vanaf de **voor uw smartphone juiste online store**.
- ▶ Maak een account.
- ▶ Voer het VIN van de auto in (het nummer op het kentekenbewijs van de auto dat begint met "VF").

Zie het desbetreffende hoofdstuk voor meer informatie over de **identificatie**.

i Netwerkbereik

Zorg ervoor dat uw auto zich bevindt in een gebied met dekking van een mobiel netwerk wanneer u op afstand bedienbare functies wilt gebruiken. Wanneer deze dekking er niet is, kan uw smartphone niet met de auto communiceren (bijvoorbeeld in een ondergrondse parkeergarage). De app geeft dan een

melding dat er geen verbinding met de auto kan worden gemaakt.

Elektronische sleutel met afstandsbediening en ingebouwde fysieke sleutel,

Functies van de afstandsbediening

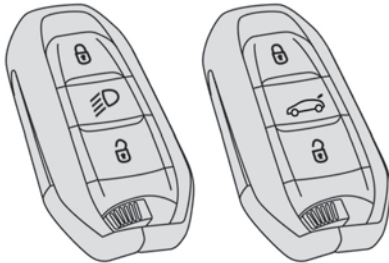

Afhankelijk van de uitvoering heeft de afstandsbediening de volgende functies:

- Ontgrendelen/vergrendelen/supervergrendelen van de auto.
- Ontgrendelen - openen/sluiten van de bagageruimte.
- Verlichting op afstand bedienen.
- Inklappen/uitklappen van de buitenspiegels.
- Inschakelen/uitschakelen van het alarmsysteem.
- Lokaliseren van de auto.
- Openen/sluiten van de ramen.

- Sluiten van het zonnedak.
 - Activeren van de elektrische startonderbreker van de auto.
- De auto kan met behulp van noodprocedures worden vergrendeld/ontgrendeld als bijvoorbeeld de afstandsbediening of de centrale vergrendeling defect is, of als de accu leeg is. Raadpleeg het desbetreffende gedeelte voor meer informatie over de **Noodprocedures**.

Geïntegreerde sleutel

De sleutel in de afstandsbediening kan voor het volgende worden gebruikt, afhankelijk van de uitvoering:

- De auto ontgrendelen/vergrendelen/supervergrendelen.
- De handmatige kinderbeveiliging inschakelen/uitschakelen.
- De airbag vóór aan passagierszijde inschakelen/uitschakelen.
- De portieren met de reservefunctie ontgrendelen/vergrendelen.

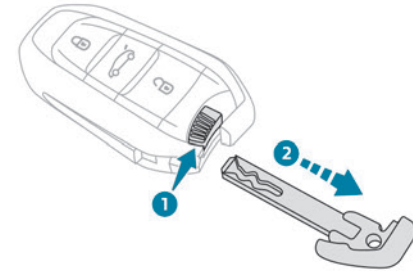

- ▶ Houd de knop uitgetrokken om de sleutel te verwijderen of terug te plaatsen.

Ontgrendelen van de auto



De selectieve ontgrendeling (bestuurdersportier, achterklep) kan worden ingesteld in het menu **Rijverlichting/Auto** van het touchscreen.

Volledige ontgrendeling

- ▶ Druk op de ontgrendelknop.

Selectieve ontgrendeling

Bestuurdersportier en brandstofvulklep/laadklep

- ▶ Druk op de ontgrendelknop.
- ▶ **Druk nogmaals op de knop om de andere portieren en de achterklep te ontgrendelen.** De volledige of selectieve ontgrendeling en de uitschakeling van het alarm worden bevestigd

door het knipperen van de parkeerlichten en/of dagrijverlichting.

De buitenspiegels worden uitgeklapt.

Selectief ontgrendelen en openen van de achterklep

Selectief ontgrendelen van de achterklep is standaard uitgeschakeld en elektrische bediening is standaard ingeschakeld.

 ▶ Houd deze toets ingedrukt om de bagageruimte te ontgrendelen en automatisch openen van de achterklep te activeren.

De portieren en de brandstofvulklep blijven vergrendeld.

 Als de selectieve ontgrendeling van de achterklep is uitgeschakeld, wordt bij het indrukken van de knop de auto volledig ontgrendeld.

 Als de elektrische werking van de achterklep is uitgeschakeld, wordt de achterklep bij het indrukken van de knop op een kier gezet. Om de auto te kunnen vergrendelen, moet u de achterklep weer sluiten.

De auto vergrendelen



Normale vergrendeling

▶ Druk op de vergrendelknop.

De vergrendeling en inschakeling van het alarm worden bevestigd door het branden van de richtingaanwijzers.

De buitenspiegels worden ingeklapt.

 Als een van de portieren of de achterklep niet goed is gesloten, kan de auto niet worden vergrendeld. Als de auto echter is uitgerust met een alarmsysteem, dan wordt dit na ongeveer 45 seconden ingeschakeld. Als de auto wordt ontgrendeld maar de portieren of de achterklep worden vervolgens niet geopend, dan wordt de auto automatisch na ongeveer 30 seconden weer vergrendeld. Als de auto is uitgerust met een alarmsysteem, dan wordt dit automatisch weer ingeschakeld.

Supervergrendeling

▶ Druk binnen 5 seconden nogmaals op de vergrendelknop om de supervergrendeling van de auto in te schakelen (wordt bevestigd door het knipperen van de richtingaanwijzers).

 Als de supervergrendeling is ingeschakeld, werken de binnenportiergrepen niet. Tevens wordt de toets van de centrale vergrendeling in het interieur uitgeschakeld. De claxon blijft werken.

Schakel nooit de supervergrendeling in als er zich iemand in de auto bevindt.

Sluiten van de ruiten

 Door de vergrendelknop langer dan 3 seconden in te drukken worden de ruiten gesloten.

 Houd tijdens het sluiten van de ruiten in de gaten of er geen personen of voorwerpen zijn die het correct sluiten van de ruiten kunnen hinderen. Wanneer u, bij uitvoeringen met een alarmsysteem, de ruiten van de auto op een kier wilt laten staan, moet u eerst de interieurbeveiliging van het alarmsysteem uitschakelen. Raadpleeg de desbetreffende rubriek voor meer informatie over het **alarm**.

 **"Peugeot Adaptive LED Technology"**
Met Full LED 3D-achterlichten gaan de achterlichten sequentieel branden wanneer de auto vergrendeld of ontgrendeld wordt en wanneer de verlichting op afstand wordt ingeschakeld.

Lokaliseren van de auto

Met deze functie kunt u uw vergrendelde auto op afstand herkennen, door:

– Knipperen van de richtingaanwijzers of parkeerlichten en/of dagrijverlichting (afhankelijk

van de uitvoering) gedurende ongeveer 10 seconden.

- Branden van de instapverlichting van de buitenspiegels.
- Branden van de plafonniers.



► Druk op deze knop.

Op afstand inschakelen van de verlichting

De beschikbaarheid van deze functie is afhankelijk van de uitvoering.



► Druk op deze knop. De parkeerlichten, het dimlicht, de kentekenplaatverlichting en de instapverlichting in de buitenspiegels gaan gedurende 30 seconden branden.

Wanneer u nogmaals op de knop drukt voordat de tijd is verstreken, wordt de verlichting onmiddellijk uitgeschakeld.

Advies

! Afstandsbediening

De afstandsbediening is een gevoelig apparaat dat met hoge frequentie werkt; zit niet aan de afstandsbediening terwijl u deze in uw zak hebt, omdat u dan per ongeluk de auto kunt ontgrendelen.

Druk niet op de toetsen van de afstandsbediening wanneer u buiten het bereik van de auto bent, omdat dat ervoor kan zorgen dat de afstandsbediening

niet meer werkt. In dat geval moet de afstandsbediening worden gereset.

! Diefstalbeveiliging

Was de elektronische startblokkering niet aan, omdat er dan stringen kunnen ontstaan.

! Vergrendelen van de auto

Wanneer de deuren onder het rijden zijn vergrendeld, kunnen hulpdiensten in noodgevallen lastig in de auto komen. Neem uit veiligheidsoverwegingen de elektronische sleutel mee als u de auto verlaat, zelfs al is dit voor korte duur.

i Bij het aanschaffen van een gebruikte auto

Laat uw sleutels door een PEUGEOT-dealer in het elektronische geheugen van de auto opslaan, zodat u zeker weet dat de sleutels in uw bezit de enige sleutels zijn waarmee de auto kan worden gestart.

Keyless entry and start

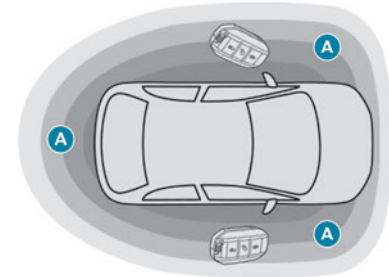

Met dit systeem kunt u de auto ontgrendelen, vergrendelen en starten terwijl u de elektronische sleutel op zak heeft in het detectiegebied (A).

Ontgrendelen van de auto

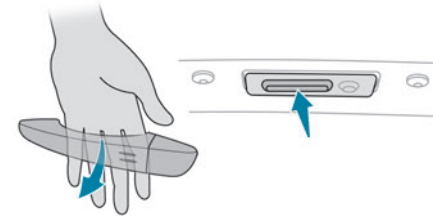

De selectieve ontgrendeling (bestuurdersportier, achterklep) kan worden ingesteld in het menu **Rijverlichting/Auto** van het touchscreen. De selectieve ontgrendeling is standaard uitgeschakeld.

Volledig ontgrendelen

► Leg uw hand achter de portiergreep van een van de vier portieren of druk op de schakelaar voor het openen van de achterklep.

Als de elektrische bediening van de achterklep is ingeschakeld, activeert u zo de automatische opening.

Openen van de ruiten

Afhankelijk van de uitvoering kunt u de ruiten tot in de gewenste positie openen door uw hand achter de handgreep te houden of de schakelaar voor het openen van de achterklep in te drukken.

Selectieve ontgrendeling

Bestuurdersportier en brandstoftank/laadklep

► Leg uw hand achter de portiergreep van het bestuurdersportier.

► Wanneer u de volledige auto wilt ontgrendelen, legt u uw hand achter de portiergreep van een van de passagiersportieren terwijl de elektronische sleutel zich in de buurt van dit portier bevindt, of drukt u op de schakelaar voor het openen van de achterklep terwijl de elektronische sleutel zich in de buurt van de achterzijde van de auto bevindt.

De volledige of selectieve ontgrendeling en, afhankelijk van de uitvoering, de uitschakeling van het alarm worden bevestigd door het knipperen van de parkeerlichten en/of dagrijverlichting.

De buitenspiegels worden uitgeklappt.

Selectief ontgrendelen van de achterklep

► Druk op de schakelaar voor het openen van de achterklep om uitsluitend de achterklep te ontgrendelen.

De portieren blijven vergrendeld.

i Als de selectieve ontgrendeling van de achterklep is uitgeschakeld, worden bij het indrukken van deze knop ook de portieren ontgrendeld.

Vergrendelen van de auto

Normale vergrendeling

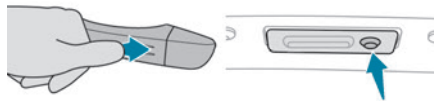

► Druk op de handgreep van een van de vier portieren (bij de markeringen) of de vergrendelknop op de achterklep. De auto kan niet worden vergrendeld als een van de elektronische sleutels is achtergebleven in het interieur van de auto.

Sluiten van de ruiten en het schuif-/kanteldak

Als u de voorportiergreep of de vergrendelknop op de achterklep ingedrukt houdt, worden de ruiten en, afhankelijk van de uitvoering, het schuif-/kanteldak gesloten tot u de knop loslaat.

Hierbij wordt ook het zonnescherm van het schuif-/kanteldak gesloten.

! Zorg ervoor dat het sluiten van de ruiten en het schuif-/kanteldak niet gehinderd wordt door voorwerpen of personen. Let vooral goed op als kinderen de ruiten bedienen.

De vergrendeling en, afhankelijk van de uitvoering, de inschakeling van het alarm worden bevestigd door het oplichten van de richtingaanwijzers

De buitenspiegels worden ingeklapt.

Supervergrendeling

! Als de supervergrendeling is ingeschakeld, werken de binnenportiergrepen niet. Ook wordt de toets van de centrale vergrendeling in het interieur uitgeschakeld. De claxon blijft werken. Schakel nooit de supervergrendeling in als er zich iemand in de auto bevindt.



► Druk op de handgreep van een van de vier portieren (bij de markeringen) of de

vergrendelknop op de achterklep om de auto te vergrendelen.

► Druk er binnen 5 seconden nog een keer op om de supervergrendeling van de auto in te schakelen (de richtingaanwijzers gaan kort knipperen om dit te bevestigen).

"Peugeot Adaptive LED Technology"

Met Full LED 3D-achterlichten gaan de achterlichten sequentieel branden wanneer de auto vergrendeld of ontgrendeld wordt en wanneer de verlichting op afstand wordt ingeschakeld.

Als een van de deuren of de bagageruimte nog open is of als de elektronische sleutel voor het Keyless entry and start-systeem nog in de auto is achtergebleven, dan wordt de centrale vergrendeling uitgeschakeld. Als de auto echter is uitgerust met een alarmsysteem, dan wordt dit na ongeveer 45 seconden ingeschakeld.

Als de auto is ontgrendeld, maar de deuren of de bagageruimte daarna niet worden geopend, dan wordt de auto automatisch na ongeveer 30 seconden weer vergrendeld. Als de auto is uitgerust met een alarmsysteem, dan wordt dit automatisch weer ingeschakeld.

De functie voor het automatisch in- en uitklappen van de buitenspiegels kan via het menu **Rijverlichting / Auto** op het touchscreen worden ingesteld.

Laat de auto uit veiligheidsoverwegingen nooit onbeheerd achter, zelfs niet voor korte tijd, zonder de elektronische sleutel van het Keyless entry and start-systeem mee te nemen. Vergeet niet dat de auto kan worden gestolen als de sleutel nog in een van de aangegeven gebieden aanwezig is terwijl de auto niet is vergrendeld.

De handsfree functies worden in de ruststand gezet als ze 21 dagen niet worden gebruikt, zodat de batterij in de elektronische sleutel en de accu van de auto niet leeg lopen. Druk op een van de toetsen van de afstandsbediening of plaats de elektronische sleutel in de lezer en start de motor om het systeem weer te activeren. Zie het betreffende hoofdstuk voor meer informatie over het **Keyless entry and start-systeem**.

Elektrische storingen

De elektronische sleutel werkt in sommige gevallen niet goed in de nabijheid van elektronische apparatuur zoals telefoon

(ingeschakeld of in stand-by), laptop en sterke magnetische velden.

Vuil (vocht, stof, modder, zout...) op de binnenzijde van de portiergreep kan de detectie negatief beïnvloeden. Als na het reinigen van de binnenzijde van de portiergreep met een doek de detectie niet verbetert, raadpleeg dan het PEUGEOT-netwerk of een gekwalificeerde werkplaats. Plotseling contact met water (waterstraal, hogedrukspuit...) kan door het systeem worden beschouwd als een verzoek om de auto te ontgrendelen.

Noodprocedures

Sleutels, afstandsbediening of elektronische sleutel verloren

Ga met het kentekenbewijs van de auto, uw legitimatiebewijs en indien mogelijk de sleutelcode naar een PEUGEOT-dealer. De PEUGEOT-dealer kan de sleutelcode en de transpondercode uitlezen, waardoor er een nieuwe sleutel kan worden besteld.

De auto volledig met de sleutel ontgrendelen/vergrendelen

Gebruik deze procedure in de volgende situaties:

- De batterij van de afstandsbediening is leeg.
- Een storing in de afstandsbediening.
- De accu van de auto is leeg.
- De auto staat in een gebied met sterke elektromagnetische straling.

In het eerste geval moet u de batterij van de afstandsbediening vervangen.

In het tweede geval kunt u het probleem mogelijk verhelpen door de afstandsbediening te resetten. Zie de betreffende hoofdstukken.

- ▶ Steek de sleutel in het deurslot.
- ▶ Draai de sleutel in de richting van de voorzijde/achterzijde om de auto te ontgrendelen/vergrendelen.
- ▶ Draai de sleutel binnen 5 seconden nogmaals richting de achterzijde van de auto om de supervergrendeling van de auto in te schakelen.

i Als de auto is uitgerust met een alarmsysteem, wordt het alarm niet ingeschakeld bij het vergrendelen met de sleutel.

Als het alarmsysteem is ingeschakeld, klinkt de sirene bij het openen van de deur. De sirene stopt als het contact wordt ingeschakeld.

Centrale vergrendeling werkt niet

Gebruik deze procedures in de volgende situaties:

- Storing in de centrale vergrendeling.
- Accu losgekoppeld of leeg.

! Bij een storing in het centrale-vergrendelingssysteem moet de accu worden losgekoppeld, zodat de auto volledig is vergrendeld.

Bestuurdersportier

- ▶ Draai de sleutel in de richting van de achterzijde van de auto om deze te vergrendelen of in de richting van de voorzijde om de auto te ontgrendelen.

Overige portieren

Ontgrendelen

- ▶ Trek aan de portierhandgreep aan de binnenzijde.

Vergrendelen

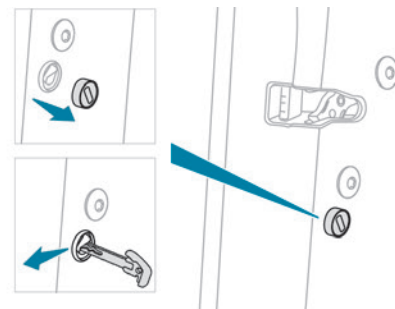

- ▶ Open de portieren.
- ▶ Controleer of de kinderbeveiliging van de achterportieren niet is geactiveerd. Zie het betreffende hoofdstuk.
- ▶ **Verwijder het zwarte dopje** op de zijkant van het portier met behulp van de sleutel.
- ▶ Steek de sleutel in de aansluiting zonder te forceren en draai de sluiting naar de binnenkant van het portier.
- ▶ Verwijder de sleutel en plaats de zwarte dop terug.
- ▶ Sluit de portieren en controleer van buitenaf of de auto goed is vergrendeld.

Vervangen van de batterij

Er wordt een melding op het instrumentenpaneel weergegeven zodra de batterij moet worden vervangen.

Batterijtype: CR2032 / 3 V.

Centrale vergrendeling

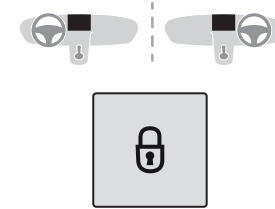

Handmatig

- ▶ Druk op deze toets om de auto (portieren en bagageruimte) vanuit de auto te vergrendelen/ontgrendelen.

Het controlelampje gaat branden om te bevestigen dat de centrale vergrendeling is ingeschakeld.

! De centrale vergrendeling werkt niet als een van de portieren is geopend.

i Bij vergrendelen/supervergrendelen van buitenaf

Als de auto van buitenaf is vergrendeld of de supervergrendeling is ingeschakeld, knippert het verklikkerlampje en werkt de toets niet.

- ▶ Als de auto normaal vergrendeld is, trek dan aan een van de binnenportiergrepen om de auto te ontgrendelen.
- ▶ Als de supervergrendeling is ingeschakeld, moet u de afstandsbediening, het Keyless

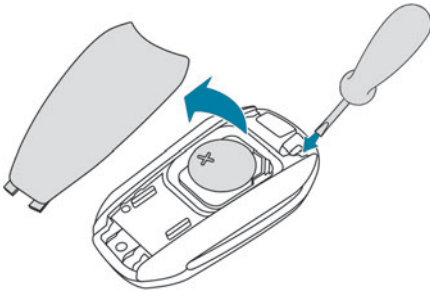

- ▶ Wip het deksel met een kleine schroevendraaier bij de uitsparing los en beweeg het deksel omhoog.
 - ▶ Verwijder de lege batterij uit de behuizing.
 - ▶ Plaats de nieuwe batterij op de juiste manier (polariteit) en klik het deksel op de behuizing.
 - ▶ Synchroniseer de afstandsbediening.
- Zie het desbetreffende hoofdstuk voor meer informatie over het **synchroniseren van de afstandsbediening**.



Gooi batterijen van de afstandsbediening niet weg: ze bevatten metalen die schadelijk zijn voor het milieu. Lever ze in bij een speciaal inzamelpunt.

Synchroniseren van de afstandsbediening

Na het vervangen van de batterij of bij een storing in de afstandsbediening moet deze gesynchroniseerd worden.

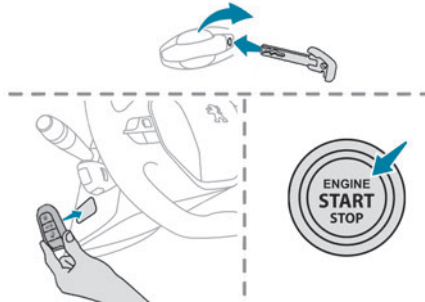

- ▶ Steek de mechanische sleutel (uit de afstandsbediening) in het slot om de auto te openen.
 - ▶ Houd de elektronische sleutel tegen de nood sleutellezer op de stuurkolom totdat u het contact hebt aangezet.
 - ▶ Zet het contact aan door op de **START/STOP**-toets te drukken.
 - ▶ Zet de versnellingshendel bij een auto **met een handgeschakelde versnellingsbak** in de neutraalstand en druk het koppelingspedaal volledig in.
 - ▶ **Bij een auto met een automatische transmissie:** trap met de selectiehendel in stand **P** op het rempedaal.
- Als de storing na het synchroniseren niet is verholpen, neem zo snel mogelijk contact op met een PEUGEOT-dealer of een gekwalificeerde werkplaats.

entry and start-systeem of de geïntegreerde sleutel gebruiken om de auto te ontgrendelen.

Automatisch (beveiliging tegen agressie)

De portieren en de achterklep worden tijdens het rijden automatisch vergrendeld (bij een snelheid hoger dan 10 km/h).

De functie is standaard ingeschakeld. Voor uit-of weer inschakelen:

► Druk op de toets totdat er een geluidssignaal klinkt en er ter bevestiging een melding wordt weergegeven.

i Vervoer van lange of grote voorwerpen

Druk op de knop van de centrale vergrendeling om met geopende achterklep te kunnen rijden. De portieren blijven vergrendeld. Als u dit niet doet, hoort u elke keer dat u sneller dan 10 km/h rijdt de vergrendeling "terugspringen" en wordt er een waarschuwing weergegeven.

Alarm

(Afhankelijk van de uitvoering)

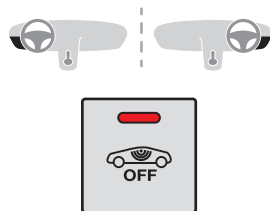

Dit systeem beveiligt uw auto tegen inbraak en diefstal.

Omtrekbeveiliging

Dit systeem controleert of de auto wordt geopend.

Het alarm gaat af als iemand een portier, de bagageruimte of de motorkap probeert te openen.

Interieurbeveiliging

Het systeem controleert op bewegingen in het passagiersgedeelte.

Het alarm gaat af als er een ruit wordt ingeslagen, als iets of iemand het passagiersgedeelte binnendringt of als iets of iemand in de auto beweegt.

Wegsleepbeveiliging

Het systeem controleert op veranderingen in de positie van de auto.

Het alarm gaat af wanneer de auto wordt opgetild of wordt verplaatst.

i Wanneer de auto is geparkeerd, gaat het alarm niet af als de auto wordt aangestoten of aangetikt.

Zelfbeveiligingsfunctie

Dit systeem treedt in werking als iemand probeert het alarm te saboteren.

Het alarm gaat af als iemand probeert de accu, de bedieningseenheid of de kabels van het hoorbare alarm uit te schakelen of te beschadigen.

! Raadpleeg een PEUGEOT-dealer of een gekwalificeerde werkplaats voor alle werkzaamheden aan het alarmsysteem.

Vergrendelen van de auto met volledig ingeschakeld alarm

Activering

► Zet het contact af en verlaat de auto.
► Vergrendel de auto of schakel de supervergrendeling in met de afstandsbediening of met het "Keyless entry and start"-systeem. Wanneer het alarmsysteem is geactiveerd, knippert het rode verknipperlampje van de toets één keer per seconde en worden de richtingaanwijzers gedurende ongeveer 2 seconden actief.

De omtrekbeveiliging wordt na 5 seconden geactiveerd en de interieur- en wegsleepbeveiliging na 45 seconden.

! Indien een portier, de bagageruimte of de motorkap niet goed is gesloten, wordt de auto niet vergrendeld, maar worden de omtrekbeveiliging, de interieurbeveiliging en de wegsleepbeveiliging na 45 seconden wel ingeschakeld.

Uitschakelen

► Druk op een van de ontgrendeltoetsen van de afstandsbediening:



kort indrukken



lang indrukken

of

► Ontgrendel de auto met het Keyless entry and start-systeem.

Het alarmsysteem wordt uitgeschakeld; het verklikkerlampje van de toets gaat uit en de parkeerlichten en/of dagrijverlichting knipperen gedurende ongeveer 2 seconden.

i Als de auto automatisch opnieuw wordt vergrendeld (als binnen 30 seconden niet een van de portieren of de bagageruimte wordt geopend), wordt ook het alarmsysteem automatisch weer ingeschakeld.

Vergrendelen van de auto met alleen de omtrekbeveiliging ingeschakeld

Schakel het interieuralarm uit om te voorkomen dat het systeem in bepaalde gevallen een loos alarm geeft, zoals:

- Het raam staat een klein stukje open.
- De auto wordt gewassen.
- Er wordt een wiel verwisseld.
- De auto wordt gesleept.
- De auto staat op een schip of veerboot.

Uitschakelen van de interieur- en wegsleepbeveiliging

► Zet het contact af en druk binnen 10 seconden op de alarmtoets tot het rode lampje blijft branden.

► Verlaat de auto.

► Vergrendel de auto meteen met de afstandsbediening of het Keyless entry and start-systeem.

Alleen de omtrekbeveiliging is ingeschakeld; het rode verklikkerlampje in de toets knippert elke seconde.

i Deze uitschakelprocedure moet elke keer na het afzetten van het contact opnieuw worden uitgevoerd.

Opnieuw inschakelen van de interieur- en wegsleepbeveiliging

► Schakel de omtrekbeveiliging uit door de auto met de afstandsbediening of het Keyless entry and start-systeem te ontgrendelen. Het lampje in de toets gaat uit.

► Schakel alle beveiliging opnieuw in door de auto met de afstandsbediening of het Keyless entry and start-systeem te vergrendelen. Het rode verklikkerlampje in de toets knippert weer één keer per seconde.

Afgaan van het alarm

Als het alarm afgaat, treedt de hoorbare alarm in werking en knipperen de richtingaanwijzers gedurende 30 seconden.

Afhankelijk van het land van verkoop, blijven bepaalde bewakingsfuncties ingeschakeld tot het alarm voor de 11e keer achtereenvolgens afgaat.

Als de auto wordt ontgrendeld met de afstandsbediening of met het Keyless entry and start-systeem, geeft snel knipperen van het rode verklikkerlampje in de toets aan dat het alarm tijdens uw afwezigheid is afgegaan. Het lampje stopt met knipperen als het contact wordt ingeschakeld.

Storing afstandsbediening

Om de beveiligingsfuncties uit te schakelen:

- Ontgrendel de auto met de sleutel in het slot van het bestuurdersportier.
- Open het portier; het alarm gaat af.

- ▶ Zet het contact aan; het alarm stopt. Het lampje in de toets gaat uit.

Vergrendelen van de auto zonder het alarm in te schakelen

- ▶ Vergrendel de auto of schakel de supervergrendeling in met de sleutel (geïntegreerd in de afstandsbediening) in het slot van het bestuurdersportier.

Storing

Als bij het aanzetten van het contact het rode lampje van de toets blijft branden, duidt dit op een storing in het systeem.

Laat het systeem controleren door het PEUGEOT-netwerk of een gekwalificeerde werkplaats.

Automatisch inschakelen van het alarm

(Afhankelijk van het verkoopland)

Het systeem wordt automatisch ingeschakeld 2 minuten nadat het laatste portier of de bagageruimte is gesloten.

- ▶ Om het afgaan van het alarm bij het openen van een portier of de achterklep te voorkomen, moet u eerst op de ontgrendelknop van de afstandsbediening drukken of moet u de auto ontgrendelen met het Keyless entry and start-systeem.

Portieren

Uw auto heeft portieren met frameloze ruiten. Zodra de buiten- of binnenportiergreep wordt gebruikt voor het openen en sluiten van het portier, wordt een systeem geactiveerd om de ruit iets te laten zakken.

Openen

Van buitenaf



- ▶ Wanneer u de auto hebt ontgrendeld of de elektronische sleutel van het Keyless entry and start-systeem zich in de detectiezone bevindt, trek aan de portierhandgreep. De ruit gaat automatisch een paar millimeter omlaag, zodat het portier bij het sluiten goed wordt afgedicht.

- ▶ Wanneer het portier langer dan één minuut open blijft staan, gaat de ruit weer omhoog; trek nog een keer aan de portiergreep om het systeem weer te activeren.

Bij vrieskou kan de aanwezigheid van ijs het 'micro-descent' ruitsysteem (om de ruit iets te laten zakken) hinderen; verwijder het ijs dat zich bij de onderste afdichting van

de ruit heeft gevormd en open vervolgens voorzichtig het portier.

- ▶ Als het selectief ontgrendelen is geactiveerd en één keer op de ontgrendelknop van de afstandsbediening wordt gedrukt, kan alleen het bestuurdersportier worden geopend.

Van binnenuit



- ▶ Trek aan de binnenportiergreep van een portier; de auto wordt dan volledig ontgrendeld. De ruit gaat automatisch enkele millimeter omlaag, zodat het portier bij het sluiten goed wordt afgedicht.

- ▶ Als de selectieve ontgrendeling is geactiveerd:
 - Wanneer het bestuurdersportier wordt geopend, wordt alleen het bestuurdersportier ontgrendeld (als de auto nog niet volledig was ontgrendeld).
 - Wanneer een van de passagiersportieren wordt geopend, wordt de auto volledig ontgrendeld.

Sluiten

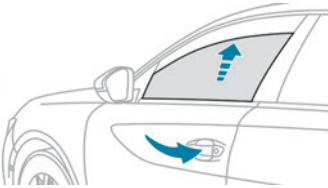

De ruit gaat na een paar seconden automatisch terug omhoog, waarbij voor een perfecte afdichting wordt gezorgd.

! Let op dat uw vingers niet klem komen te zitten wanneer de ruit automatisch omhoog beweegt.



– Als een van de portieren niet goed is gesloten, gaat dit waarschuwingslampje branden, samen met een melding als de motor draait en een geluidssignaal als de auto harder dan 10 km/u rijdt.

! Wanneer u de auto wast

Vergrendel eerst de auto met de afstandsbediening of verwijder de elektronische sleutel uit het detectiegebied, terwijl de portieren gesloten zijn. Spuit niet op het bovenste deel van de ruit. Houd het uiteinde van de hogedrukspuit minstens 1 meter van de deur- en ruitafdichtingen verwijderd. Reinig de deur- en ruitafdichtingen regelmatig met een met gedemineraliseerd water

bevochtigde doek en droog ze vervolgens af met een zachte doek.

i Onderhoud van de afdichtingen

De rubberen deur- en ruitafdichtingen moeten van tijd tot tijd worden besproeid met een onderhoudsmiddel op siliconenbasis om vroegtijdige slijtage en afdichtingsproblemen te voorkomen.

Zo zorgt u ook dat de portieren makkelijker opengaan, met name als het vriest in de winter.

! Bij een defect van de accu

Het 'micro-descent' ruitsysteem (om de ruit iets te laten zakken) werkt mogelijk niet:

- ▶ Open het bestuurdersportier voorzichtig.
- ▶ Laad of vervang de accu.
- ▶ Zet het contact weer aan.
- ▶ Laat alle ruiten iets zakken met behulp van de elektrische ruitbediening aan de bestuurderszijde.
- ▶ Reset de ruiten.

Achterklep

Openen van de achterklep

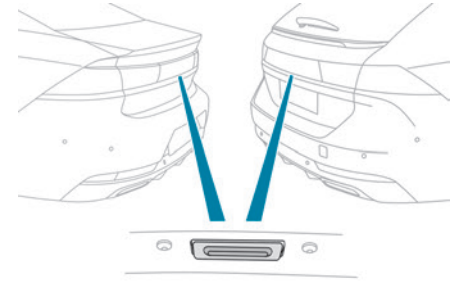

- ▶ Druk op de middelste schakelaar van de achterklep wanneer de auto is ontgrendeld, of wanneer de elektronische sleutel voor Keyless entry and start zich in de detectiezone bevindt.
- ▶ Open de achterklep.

i Als de selectieve ontgrendeling is geactiveerd, moet de elektronische sleutel zich bij de achterzijde van de auto bevinden.

! De achterklep is niet geschikt voor de bevestiging van een fietsendrager.

Sluiten van de achterklep

- ▶ Trek de achterklep omlaag met behulp van de handgrepen aan de binnenzijde van de klep.

- ▶ Laat de handgrepen los en duw de achterklep dicht.

! Bij een storing of wanneer de achterklep lastig opent en sluit, moet u de auto onmiddellijk laten nakijken door een PEUGEOT-dealer of in een gekwalificeerde werkplaats om te voorkomen dat het probleem verergert en de achterklep plotseling dicht valt, waarbij ernstig letsel kan ontstaan.

Noodbediening

Hiermee kan bij een lege accu of een eventuele storing van de centrale vergrendeling de achterklep mechanisch ontgrendeld worden.

Ontgrendelen

- ▶ Klap de achterbank naar voren om vanuit de bagageruimte bij het slot te komen.

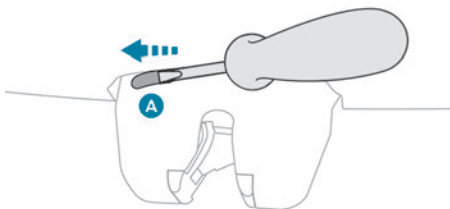

- ▶ Steek een kleine schroevendraaier in opening **A** van het slot om de achterklep te ontgrendelen.
- ▶ Verplaats de nok naar links.

Vergrendeling na het sluiten

Wanneer de achterklep weer wordt gesloten, wordt deze weer vergrendeld als het probleem niet is verholpen.

- i** Als de centrale vergrendeling niet werkt, moet de accu worden losgekoppeld om de bagageruimte te kunnen vergrendelen zodat de auto volledig is vergrendeld.

Handsfree achterklep

De elektrisch bedienbare achterklep mag alleen worden geopend of gesloten als de auto stilstaat.

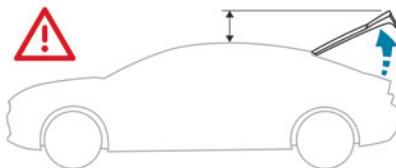

- !** Controleer of er voldoende ruimte achter de auto is om de elektrisch bedienbare achterklep te openen.

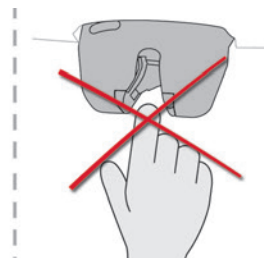

- !** Steek nooit een vinger in het vergrendelingsstelsel van de elektrisch bedienbare achterklep – kans op ernstig letsel!

Beveiliging tegen beknellen

De elektrisch bedienbare achterklep is voorzien van een obstakeldetectiesysteem. Als de klep op een obstakel stuit, wordt de beweging van de klep automatisch door dit systeem onderbroken waarna de klep een klein stukje terug beweegt zodat het obstakel kan worden verwijderd. Let op: deze beveiliging tegen beknellen werkt niet aan het einde van de sluitbeweging van de klep (vanaf ongeveer 1 cm vóór het volledig sluiten van de klep).

- !** Om letsel door beknelling vóór en tijdens het openen en sluiten van de elektrisch bedienbare achterklep te voorkomen:
 - moet u erop letten dat niemand zich in de buurt van de achterzijde van de auto bevindt;

– houdt u de achterpassagiers in de gaten, met name kinderen.

Fietsendrager / trekhaak

De elektrisch bedienbare achterklep is niet geschikt voor de bevestiging van een fietsendrager.

Als een fietsendrager op de trekhaak is bevestigd en de kabel ervan is aangesloten op de trekhaakaansluiting, wordt de werking van de elektrisch bedienbare achterklep automatisch uitgeschakeld.

Bij gebruik van een niet door PEUGEOT goedgekeurde trekhaak of fietsendrager moet de werking van de elektrisch bedienbare achterklep worden uitgeschakeld.

Elektrische bediening

 Elektrische bediening van de achterklep wordt in het menu **Rijverlichting/Auto** op het touchscreen ingesteld.

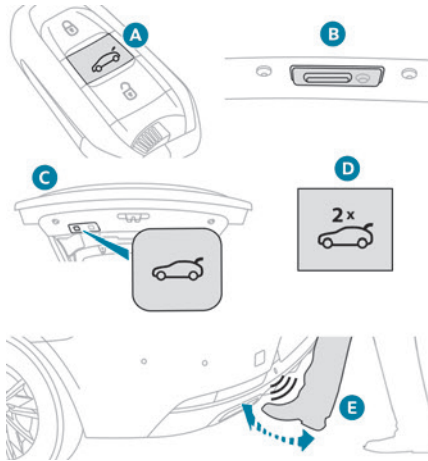

U kunt de achterklep op verschillende manieren openen of sluiten:

- A.** Met de elektronische sleutel van het systeem Keyless entry and start.
- B.** met de schakelaar aan de buitenzijde van de achterklep;
- C.** Met de knop aan de binnenzijde van de achterklep.
- D.** Met de toets op het dashboard.*.
- E.** Met de handsfree-functie onder de achterbumper.

Openen/sluiten

- ▶ Houd de middelste knop **A** van de elektronische sleutel ingedrukt.
 - of
 - ▶ Druk kort op schakelaar **B** aan de buitenzijde van de achterklep terwijl u de elektronische sleutel bij u hebt.
 - of
 - ▶ Druk kort op schakelaar **C** aan de binnenzijde van de achterklep (alleen voor het sluiten).
 - of
 - ▶ Druk twee keer achter elkaar op schakelaar **D** op het dashboard.
 - of
 - ▶ Gebruik de handsfree-functie **E** door een snelle voetbeweging te maken onder de achterbumper bij de kentekenplaat terwijl u de elektronische sleutel bij u hebt.
- Zie het desbetreffende hoofdstuk voor meer informatie over de **handsfree-functie** **Handsfree toegang**.

i De achterklep gaat volledig open (standaardinstelling) of tot de vooraf opgeslagen positie. Als de elektrische werking van de achterklep is uitgeschakeld, wordt de achterklep door deze acties op een kier gezet. Wanneer de auto is vergrendeld, zal het openen van de bagageruimte met schakelaar **A**, **B** of **E** de auto ontgrendelen. Als selectieve

* Afhankelijk van de uitvoering.

ontgrendeling is geactiveerd voordat de bagageruimte wordt geopend, gaat alleen de bagageruimte open. Door de achterklep met de handsfree functie te sluiten kunt u de gehele auto vergrendelen.

I U kunt het openen of sluiten van de achterklep op elk moment onderbreken. Als u nogmaals een van deze methoden gebruikt, wordt de beweging onderbroken. Als u na het onderbreken van de beweging weer een van de methoden gebruikt, wordt de beweging omgekeerd.

Handsfree-functie ("Handsfree toegang")

Terwijl u de elektronische sleutel bij u hebt opent, sluit of stopt deze functie de beweging van de achterklep wanneer u een voetbeweging onder de achterbumper maakt.

 De functie "Handsfree achterklep/toegang" stelt u in via het menu

Rijverlichting / Auto op het touchscreen

! Zorg ervoor dat u stabiel staat wanneer u de voetbeweging onder de achterbumper maakt.

Raak het mogelijk warme uitlaatsysteem niet aan – kans op brandwonden!

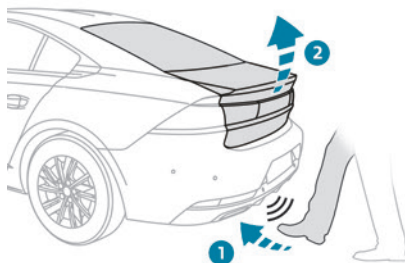
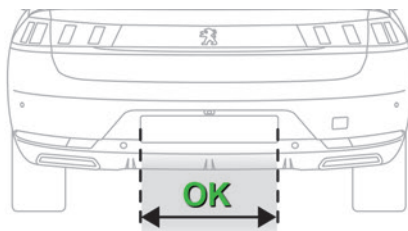

► Ga achter de auto bij de kentekenplaat staan en maak een voetbeweging in de detectiezone "OK". Maak een vloeiende en niet te snelle voetbeweging voorwaarts, waarbij uw voet verticaal beweegt van beneden naar boven. Til de voet voldoende op en verwijder hem meteen weer.

De detectie van de voetbeweging wordt bevestigd door het oplichten van de richtingaanwijzers.

! Zijwaartse voetbewegingen werken niet. Als de voetbeweging niet is

gedetecteerd, wacht dan minimaal 2 seconden voordat u het weer probeert. Voer geen herhaaldelijke voetbewegingen uit.

Gaat de achterklep niet open, controleer dan of:

- de functie is geactiveerd.
- u de elektronische sleutel bij u hebt en dat deze zich buiten de auto en in de detectiezone aan de achterzijde bevindt.
- de voetbeweging is uitgevoerd in de detectiezone, dicht bij de bumper.
- u uw voet snel genoeg bij de bumper vandaan hebt gehaald.

Automatische vergrendeling met de handsfree-functie



► Om de automatische vergrendeling van de auto bij het sluiten van de achterklep met de handsfree-functie in/uit te schakelen, drukt u op deze toets.

Het groene verklikkerlampje brandt om aan te geven dat de functie is ingeschakeld.

Adviezen over de handsfree-functie ("Handsfree toegang")

Als het systeem niet werkt, controleer dan of de elektronische sleutel wellicht wordt gestoord door hoogfrequente signalen (smartphone enz.).

De functie kan worden uitgeschakeld bij zware regenval en als er een laag sneeuw op de achterklep ligt.

De functie werkt wellicht niet correct bij een prothesebeen.

In sommige gevallen gaat de achterklep mogelijk vanzelf open of dicht, met name:

- bij het vast- of loskoppelen van een aanhanger;
- bij het bevestigen of verwijderen van een fietsendrager;
- bij het plaatsen of verwijderen van fietsen op/ van een fietsendrager;
- wanneer u iets neerzet of optilt achter de auto;
- wanneer een dier de achterbumper nadert;
- als de auto wordt gewassen;
- bij het uitvoeren van onderhoud aan de auto;
- bij het pakken van het reservewiel.

Houd de elektronische sleutel uit de buurt van de detectiezone of deactiveer de handsfree-functie om dergelijke problemen te voorkomen.

! De montage van een trekhaak kan het detectiesysteem verstoren.

Opslaan van een openingshoek

Voor het **opslaan** van de positie voor het beperken van de openingshoek bij een elektrisch bedienbare achterklep:

- ▶ open de achterklep handmatig of door op de knop te drukken tot de gewenste hoek.

- ▶ houd de knop **C** of de knop **B** aan de buitenzijde langer dan 3 seconden ingedrukt (het opslaan wordt bevestigd door een kort geluidssignaal).

i Opslaan is alleen mogelijk vanaf een openingshoogte groter dan of gelijk aan 1 meter tussen de onderste en bovenste positie van de achterklep.

Voor het **wissen** van de opgeslagen openingshoek:

- ▶ open de achterklep tot een willekeurige positie.
- ▶ houd de knop **C** of de knop **B** aan de buitenzijde langer dan 3 seconden ingedrukt (het wissen wordt bevestigd door een kort geluidssignaal).

Handmatige bediening

De achterklep kan met de hand worden bewogen, zelfs als de elektrische werking ingeschakeld is.

De achterklep mag niet bewegen.

Bij het handmatig openen en sluiten van de elektrisch bedienbare achterklep is er geen ondersteuning van gasveren. Het is daarom normaal dat u weerstand ondervindt bij het openen en sluiten.

i Als de achterklep herhaaldelijk elektrisch wordt geopend en gesloten, kan het voorkomen dat de elektromotor te warm wordt

waardoor elektrische bediening tijdelijk niet meer mogelijk is.

Wacht ten minste 10 minuten met het bedienen van de achterklep om de elektromotor te laten afkoelen.

Bedien de achterklep handmatig als u niet zo lang wilt wachten.

Handmatig sluiten van de elektrisch bedienbare achterklep bij een storing

Deze procedure is **alleen nodig in het geval van een storing van de achterklepmotor**.

Als de storing wordt veroorzaakt door de accu, wordt aanbevolen deze opnieuw op te laden of te vervangen bij **gesloten** achterklep.

In deze situatie is wellicht veel kracht nodig om de achterklep te sluiten.

- ▶ Sluit de achterklep voorzichtig (zo langzaam mogelijk) zonder hem dicht te slaan door op het midden van de achterklep te duwen.

! Sluit de achterklep niet door op een van de zijkanen te duwen, dit kan schade veroorzaken!

Gebruiksaanwijzingen

! Om te voorkomen dat de achterklep ongewenst opengaat bij het gebruik van de trekhaak:

- Schakel vooraf de handsfree-functie uit via het configuratiemenu van de auto.
 - Of verwijder de elektronische sleutel uit de detectiezone als de achterklep is gesloten.
- Raadpleeg de desbetreffende rubriek voor meer informatie over de **trekhaak met inklapbare kogel**.

i Onder winterse omstandigheden

Om bedieningsproblemen te voorkomen, moet sneeuw van de achterklep worden verwijderd voordat deze automatisch wordt geopend.

i Bij het wassen van de auto

Als u de auto in een automatische wasstraat laat wassen, vergeet dan niet om de auto eerst te vergrendelen om te voorkomen dat het kofferdeksel/de achterklep per ongeluk wordt geopend.

Elektrische ruitbediening

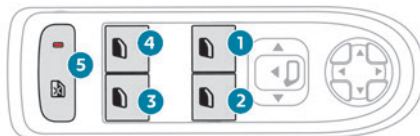

1. Linksvoor
2. Rechtsvoor
3. Rechtsachter
4. Linksachter
5. Uitschakeling van de elektrische ruitbediening bij de achterbank
Vergrendelen van de achterdeuren - Elektrische kinderbeveiliging (afhankelijk van de uitvoering)

Zie het betreffende hoofdstuk voor meer informatie over de **Elektrische kinderbeveiliging**.

Handmatige bediening

► Openen/sluiten van de ruit: druk op of trek aan de schakelaar zonder het weerstandspunt te passeren; de ruit stopt zodra de schakelaar wordt losgelaten.

Automatische werking

► Wanneer u de ruit wil openen/sluiten, druk op of trek aan de schakelaar voorbij het weerstand: de ruit opent of sluit volledig wanneer de schakelaar wordt losgelaten.

Bedien de schakelaar opnieuw om het openen of sluiten te stoppen.

i De ruitbediening kan nog ongeveer 45 seconden na het uitschakelen van het contact of na vergrendeling van de auto worden bediend.

Daarna wordt de bediening uitgeschakeld. U kunt de bediening weer inschakelen door het contact in te schakelen of de auto te ontgrendelen.

Beveiliging tegen beknellen

Als de ruit tijdens het sluiten een obstakel tegenkomt, stop de ruit onmiddellijk en gaat gedeeltelijk weer omlaag.

Blokkering van de ruitbediening voor de elektrische achterruiten

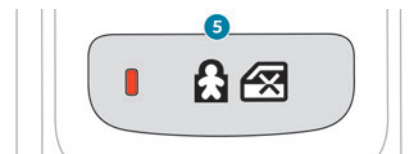

Druk vanwege de veiligheid van uw kinderen op toets **5** om de ruitbediening voor de elektrische achterruiten uit te schakelen, ongeacht hun positie.

Het rode controlelampje in de toets gaat branden en er wordt een melding ter bevestiging

weergegeven. Het lampje blijft branden totdat de bediening weer wordt ingeschakeld.

De elektrische achterruiten kunnen nog altijd worden bediend met de ruitbediening bij de bestuurderspositie.

i Bij een ernstige botsing wordt de bediening van de elektrische achterruiten weer ingeschakeld als deze was uitgeschakeld.

Resetten van de ruitbediening

Als de accu losgekoppeld is geweest of na een storing van de ruiten, moet de ruitbediening gereset worden.

Tijdens deze handelingen is de antieklemvoorziening uitgeschakeld.

Voer bij elke ruit de volgende procedure uit:

- ▶ Open de ruit volledig en sluit de ruit. Telkens als de schakelaar omhoog wordt bewogen, sluit de ruit enkele centimeters. Laat de schakelaar los en trek deze opnieuw omhoog totdat de ruit volledig is gesloten.
- ▶ houd de schakelaar na het sluiten nog minimaal 1 seconde vast zodra de ruit volledig is gesloten.

! Wanneer tijdens het bedienen van de ruit iets tussen de ruit en de sponning bekneld raakt, moet de ruit weer worden

geopend. Druk daarvoor op de desbetreffende schakelaar.

Als bestuurder de elektrische ruit aan passagierszijde bedient, is het belangrijk om ervoor te zorgen dat niets het correct sluiten van de ruit verhindert.

De bestuurder moet ervan verzekerd zijn dat de passagiers op de juiste manier gebruik maken van de elektrische ruitbediening. Wees extra alert op kinderen, zodat deze zich tijdens het bedienen van de ruiten niet kunnen bezeren.

Let op inzittenden en/of personen in de buurt van de auto tijdens het sluiten van de ruiten met de elektronische sleutel of het "Keyless entry and start"-systeem.

Panoramadak

Het panoramadak bestaat uit een beweegbaar glazen deel dat over het dak schuift en een zonnescerm dat onafhankelijk kan worden geopend. Als het panoramadak wordt geopend, opent automatisch het zonnescerm.

- ▶ Gebruik de knoppen in de dakconsole om het panoramadak of het zonnescerm te bedienen.

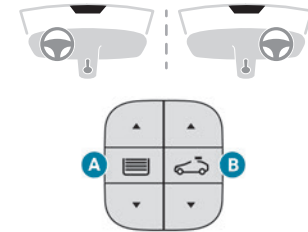

- A.** Bediening zonnescerm
- B.** Bediening schuif-/kanteldak

Het schuif-/kanteldak of zonnescerm kan worden bediend wanneer het contact is aangezet (als de accu voldoende is geladen), bij een draaiende motor, in de STOP-stand van Stop & Start, en 45 seconden na het afzetten van het contact of na het vergrendelen van de auto.

Voorzorgsmaatregelen

! Steek tijdens het rijden niet uw hoofd of armen uit het schuif-/kanteldak - Kans op ernstig letsel!

! Controleer of de op de allesdragers gemonteerde accessoires of vervoerde lading de beweging van het schuif-/kanteldak niet kunnen hinderen. Leg geen zware voorwerpen op het beweegbare glazen deel van het schuif-/kanteldak.

! Als het dak door regen of het wassen van de auto nat is geworden, wacht dan tot het volledig droog is alvorens het dak te bedienen.
Open het dak niet als het met sneeuw of ijs is bedekt - Kans op beschadiging!
Gebruik alleen kunststof ijskrabbers om het dak sneeuw- of ijsvrij te maken.

! Controleer geregeld de staat van de rubbers van het dak (aanwezigheid van vuil, dode bladeren, enz.).
Zorg er bij het wassen van de auto in een wasstraat of met een hogedrukreiniger voor dat het dak volledig is gesloten en houd de spuitmond van de hogedrukreiniger altijd op meer dan 30 cm van de rubbers.

! Laat de auto nooit achter met geopend dak.

Werking

Wanneer u het schuif-/kanteldak volledig opent, beweegt het beweegbare glazen deel eerst naar de gedeeltelijk geopende positie en schuift het vervolgens over het dak. Alle tussenstanden zijn toegestaan.

i Afhankelijk van de rijsnelheid kan de gedeeltelijk geopende positie verschillen om het geluidscomfort te verbeteren.

! Voor het bedienen van de knoppen van het dak en zonnescerm moet u controleren of geen voorwerpen of personen de verplaatsing kunnen belemmeren.
Let vooral op kinderen tijdens het bedienen van het dak of het zonnescerm.
Als er iets klem komt te zitten tijdens de bediening van het schuif-/kanteldak of het zonnescerm, moet u de beweging van het schuif-/kanteldak of zonnescerm omdraaien door op de desbetreffende schakelaar te drukken.
De bestuurder moet zich ervan vergewissen dat de passagiers het dak en het zonnescerm correct bedienen.

Antiklemvoorziening

Als het dak of zonnescerm tijdens het sluiten op een obstakel stuit, wordt de beweging automatisch omgedraaid.
De antiklemvoorziening van het dak werkt doeltreffend tot een snelheid van 120 km/h.

Openen/sluiten

- ▶ Om het schuif-/kanteldak of het zonnescerm te **openen**, bedient u het deel van de knop dat naar **achteren** is gericht.
- ▶ Om het schuif-/kanteldak of het zonnescerm te **sluiten**, bedient u het deel van de knop dat naar **voren** is gericht.

Bediening van knoppen

- ▶ Door voorbij het weerstandspunt van de knop te drukken, wordt het dak volledig geopend of gesloten.
- ▶ Door nog een keer op de knop te drukken stop de huidige beweging.
- ▶ Wanneer u een knop ingedrukt houdt (zonder voorbij het weerstandspunt te gaan), stopt het bewegen van het schuif-/kanteldak wanneer deze knop wordt losgelaten.
- ▶ Schuif-/kanteldak gesloten: druk de knop één keer in zonder het weerstandspunt te passeren om het schuif-/kanteldak in de gedeeltelijk geopende positie te zetten.
- ▶ Schuif-/kanteldak gedeeltelijk open: druk één keer op de knop zonder voorbij het weerstandspunt te gaan om het schuif-/kanteldak helemaal te openen of te sluiten.

i Het dak en de ramen, en vervolgens het zonnescerm, kunnen worden gesloten door de portiervergrendelingsknop ingedrukt te houden. De bediening stopt zodra de vergrendelingsknop wordt losgelaten.

i Het sluiten van het zonnescerm is beperkt door de stand van het dak: het scherm kan slechts tot het voorste gedeelte van het beweegbare deel van het dak worden gesloten. Tijdens gelijktijdige bewegingen van het schuif-/kanteldak en het zonnescerm, stopt of hervat, afhankelijk van de stand van

het schuif-/kanteldak, het zonnescerm automatisch de beweging.

Resetten

Na het loskoppelen en weer aansluiten van de accu, bij een storing van het schuif-/kanteldak of het zonnescerm of bij het schokkerig bewegen hiervan, is een reset nodig:

- ▶ Controleer dat niets het dak of het zonnescerm belemmert en dat de afdichtingen schoon zijn.
- ▶ Sluit bij aangezet contact het dak en het zonnescerm volledig.
- ▶ Houd het voorste deel van de schakelaar **B** ingedrukt tot het dak en het zonnescerm iets bewegen, en houd de schakelaar vervolgens nog 1 seconde ingedrukt voordat u hem loslaat.
- ▶ Wacht 2 seconden en houd vervolgens het voorste deel van de schakelaar **B** ingedrukt.

Het zonnescerm en het dak zullen een voor een openen en sluiten. Houd wanneer ze beide weer volledig gesloten zijn de schakelaar nog 2 seconden ingedrukt voordat u hem loslaat.

- i** Voer bij een storing de hele procedure nogmaals uit.

Zitpositie

Een goede zitpositie tijdens het rijden verbetert uw comfort en uw veiligheid.

Ook het zicht rondom en de bereikbaarheid van de bedieningsfuncties zijn erbij gebaat.

Comfortabel zitten

Bepaalde in deze rubriek beschreven afstelmogelijkheden van de stoelen zijn afhankelijk van het uitrustingsniveau en het land van verkoop.

Bestuurdersstoel

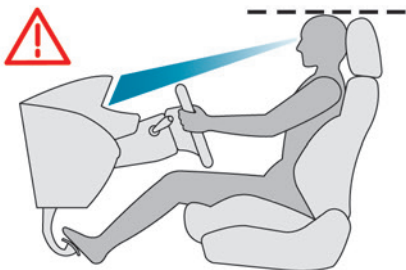

Volg deze aanwijzingen voor zover uw lengte en lichaamsvorm het toelaten...

Neem plaats op de stoel en zorg ervoor dat uw bekken, uw rug en uw schouders goed tegen de rugleuning steunen.

Wijzig de hoogte van de zitting zodat uw ogen op gelijke hoogte zijn met het midden van de voorruit.

Zorg er bij het verstellen van de stoel in lengterichting voor dat u de pedalen volledig kunt intrappen zonder uw benen geheel te strekken.

De juiste stand van de hoofdsteun is als de bovenzijde van de hoofdsteun zich ter hoogte van de bovenzijde van het hoofd bevindt. Stel de lengte van de zitting af zodat uw bovenbenen goed worden ondersteund.

Stel de lendensteun af op de vorm van uw wervelkolom.

Stel het stuurwiel zo af dat u het met uw armen licht gebogen kunt vasthouden.

Het stuur mag het instrumentenpaneel niet aan het zicht onttrekken.

! Verstel de stoel uit veiligheidsoverwegingen uitsluitend als de auto staat geparkeerd.

i Zet als uw auto is uitgerust met elektrisch verstelbare stoelen eerst het contact aan om de stoelen te kunnen verstellen.

Passagierszijde

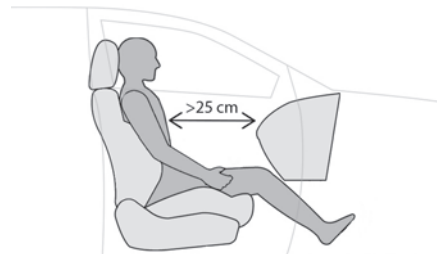

Neem plaats op de stoel en zorg ervoor dat uw bekken, uw rug en uw schouders goed tegen de rugleuning steunen.

Zorg bij het verstellen van de stoel in de lengterichting voor een afstand van ten minste 25 cm tot het dashboard.

De juiste stand van de hoofdsteun is als de bovenzijde van de hoofdsteun zich ter hoogte van de bovenzijde van het hoofd bevindt.

Voordat u gaat rijden

Stel de buitenspiegels en de binnenspiegel af om de dode hoeken te minimaliseren.

Doe uw veiligheidsgordel om: plaats het schoudergedeelte van de gordel in het midden van uw schouder en trek het heupgedeelte goed aan ter hoogte van uw bekken.

Controleer of alle passagiers hun gordel goed hebben omgedaan.

i Zet als uw auto is uitgerust met elektrisch verstelbare buitenspiegels eerst het

contact aan om de buitenspiegels te kunnen verstellen.

Tijdens het rijden

Houd u aan de voorgeschreven zitpositie en houd het stuurwiel met beide handen vast op 'kwart over negen', zodat u op elk moment alle bedieningsfuncties binnen handbereik hebt.

! Verstel de stoelen en het stuurwiel nooit tijdens het rijden.

Houd uw voeten altijd op de vloer.

Voorstoelen

! Zorg er bij het naar achteren schuiven van de stoel voor dat de beweging van de stoel niet kan worden gehinderd door personen of voorwerpen. Kans op bekneld raken van de achterpassagiers of op blokkeren van de stoel als grote voorwerpen op de vloer achter de stoel zijn geplaatst.

Hoofdsteunen vóór

Hoogteverstelling

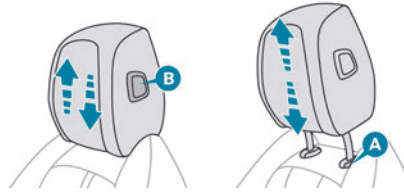

- ▶ **Omhoog:** trek de hoofdsteun omhoog tot de gewenste hoogte; een klik geeft aan dat de hoofdsteun is vergrendeld.
- ▶ **Omlaag:** houd knop **B** ingedrukt en duw de hoofdsteun omlaag tot de gewenste hoogte.

i De hoofdsteun is correct afgesteld als de bovenzijde van de hoofdsteun zich ter hoogte van de bovenzijde van het hoofd bevindt.

Een hoofdsteun verwijderen

- ▶ Beweeg de hoofdsteun omhoog tot aan de aanslag.
- ▶ Druk pal **A** in om de hoofdsteun te ontgrendelen en deze volledig te verwijderen.
- ▶ Berg de hoofdsteun veilig op.

Een hoofdsteun terugplaatsen

- ▶ Steek de pennen van de hoofdsteun in de geleiders van de betreffende rugleuning.

- ▶ Duw de hoofdsteun omlaag tot tegen de aanslag.
- ▶ Druk het ontgrendelknopje (**A**) in om de hoofdsteun los te halen en duw deze omlaag.
- ▶ Stel de hoogte van de hoofdsteun af.

! Ga nooit rijden als de hoofdsteunen zijn verwijderd. Deze moeten zijn geplaatst en goed zijn afgesteld voor de betreffende inzittende.

Handmatig verstelbare stoelen

Voorwaarts-achterwaarts

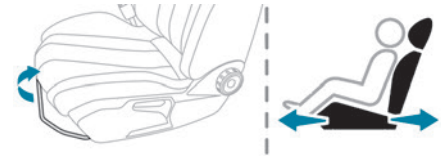

- ▶ Beweeg de stang omhoog en schuif de stoel naar voren of naar achteren.
- ▶ Laat de stang los om de stoel in de betreffende positie te vergrendelen.

Hoogte

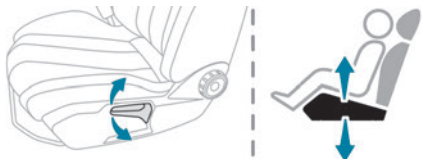

► Trek de hendel omhoog om de stoel omhoog te brengen, of duw deze omlaag om de stoel omlaag te brengen tot de stoel in de gewenste stand staat.

Rugleuninghoek

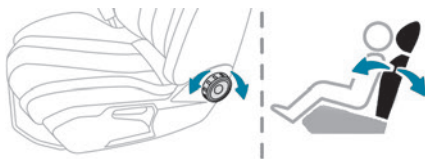

► Draai aan de draaiknop om de rugleuning te verstellen.

Stoelen met elektrisch verstelbare lendensteun

Naast de eerder genoemde handmatige afstellingen beschikt deze stoel over elektrische lendensteunverstelling.

Elektrisch verstelbare lendensteun

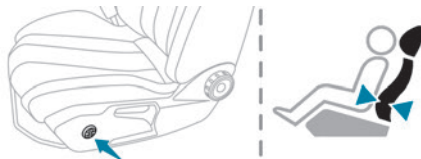

Met deze schakelaar kan de lendensteun zowel in diepte als in hoogte worden ingesteld.

 ► Houd het voorste of het achterste gedeelte van de schakelaar ingedrukt om de mate van steun voor de lendenen te vergroten of te verkleinen.

► Houd het bovenste of onderste gedeelte van de schakelaar ingedrukt om de lendensteun te verhogen of te verlagen.

Stoelen met AGR-kwaliteitslabel

Naast de eerder genoemde handmatige afstellingen en elektrische lendensteunverstelling beschikt deze stoel ook over handmatige afstelling van de zittinglengte en elektrische zittinghoekverstelling.

Lengte van de zitting



► Trek de handgreep naar voren om de zitting te ontgrendelen en beweeg vervolgens het voorste deel van de zitting naar voren of naar achteren.

Verstellen van het zitgedeelte



► Houd het voorste of achterste gedeelte van de toets ingedrukt om het voorste deel van de zitting omhoog of omlaag te bewegen.

Elektrisch verstelbare stoelen, AGR gecertificeerd

 Om veiligheidsredenen mag de stoel alleen worden veresteld als het voertuig stilstaat.

i Voer deze elektrische verstellingen alleen bij draaiende motor uit om te voorkomen dat de accu ontladen raakt.

Deze stoel is ook voorzien van de eerder genoemde handmatige in lengte verstelbare zitting en elektrisch verstelbare lendensteun.

Voorwaarts-achterwaarts

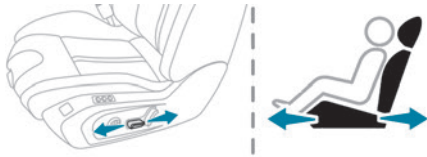

► Duw de schakelaar naar voren of naar achteren om de stoel in lengterichting te verplaatsen tot de gewenste positie is verkregen.

Rugleuninghoek

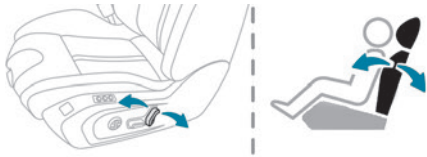

► Duw de schakelaar naar voren of naar achteren.

Hoogte en hoek van de zitting

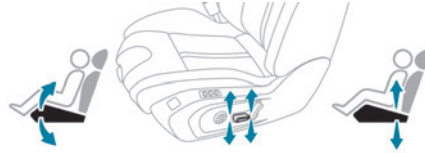

► Duw de achterzijde van de schakelaar omhoog of omlaag om de gewenste hoogte te verkrijgen.
 ► Duw de voorzijde van de schakelaar omhoog of omlaag om de gewenste hoek van de zitting te verkrijgen.

Comfortfuncties

Zitposities opslaan

Deze functie, die is gekoppeld aan de elektrisch verstelbare bestuurdersstoel, biedt de mogelijkheid om twee standen van de bestuurdersstoel in het geheugen op te slaan. Dit vergemakkelijkt het instellen van de stoel als de auto regelmatig door een andere bestuurder wordt gebruikt.

Naast de stand van de elektrisch verstelbare stoel wordt ook die van de buitenspiegels opgeslagen.

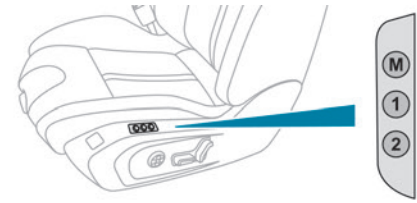

Met de toetsen M / 1 / 2

► Stap in de auto en zet het contact aan.
 ► Zet uw stoel en de buitenspiegels in de gewenste stand.
 ► Druk op de knop **M** en vervolgens binnen 4 seconden op de knop **1** of **2**.
 Het opslaan wordt bevestigd door een geluidssignaal.
 Het opslaan van een andere stand annuleert de vorige, in het geheugen opgeslagen stand.

Oproepen van een opgeslagen zitpositie

Contact aan of draaiende motor

► Druk op de knop **1** of **2** om de desbetreffende zitpositie op te roepen.
 Er klinkt een geluidssignaal wanneer de aanpassing is voltooid.
 U kunt de beweging onderbreken door op de toets **M**, **1** of **2** te drukken of door één van de schakelaars van de stoelverstelling te bedienen.
 U kunt een zitpositie niet oproepen tijdens het rijden.
 Het oproepen van een opgeslagen zitpositie is tot ongeveer 45 seconden na het afzetten van het contact mogelijk.

Stoelverwarming

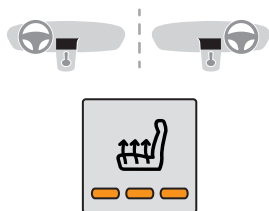

De functie werkt alleen als de motor draait.

Aan/uit

- ▶ Druk op de toets voor uw stoel.
- ▶ Elke keer dat u op de toets drukt, wijzigt de stand van de verwarming; het bijbehorende aantal lampjes gaat branden.
- ▶ Wanneer u de verwarming wilt uitschakelen, drukt u nogmaals op de toets totdat alle lampjes uit zijn.

De status van het systeem wordt opgeslagen bij het uitzetten van het contact.



Gebruik de functie niet als de stoel niet wordt gebruikt.

Zet de stoelverwarming zo snel mogelijk in een lagere stand.

Schakel de functie uit zodra de temperatuur van de stoelen en in het interieur op een aangenaam niveau is gekomen. Dit vermindert het stroomverbruik waardoor ook het brandstofverbruik lager wordt.

- ! Langdurig gebruik van de stoelverwarming wordt afgeraden voor personen met een gevoelige huid. Personen waarvan de warmtewaarneming beperkt is (ziekte, medicijnen enz.), kunnen brandwonden krijgen. Om beschadiging van het verwarmingselement en kortsluiting te voorkomen:
 - plaats geen scherpe of zware voorwerpen op de stoel,
 - kniel of sta niet op de stoel,
 - mors geen vloeistoffen op de stoel,
 - gebruik de stoelverwarming nooit wanneer de stoel vochtig is.

Meerkeuzemassagefunctie

Systeem waarbij kan worden gekozen uit verschillende massagesoorten en waarbij de intensiteit van de massage kan worden ingesteld.

Dit systeem werkt bij draaiende motor en in de STOP-stand van het Stop & Start-systeem.

Via het touchscreen kunnen de instellingen van de massagefunctie worden aangepast.

Vanaf de voorstoel:



- ▶ Druk op deze toets. Het groene lampje gaat branden.

De pagina met de laatst opgeslagen instellingen wordt op het touchscreen geopend.

Als de instellingen naar uw zin zijn, hoeft u niets te doen en zal deze pagina automatisch weer sluiten. De functie wordt direct ingeschakeld. De stoelen moeten één voor één worden ingesteld, beginnend bij de bestuurdersstoel. De instellingen wijzigen:

- ▶ Begin bij de bestuurdersstoel.
- ▶ Selecteer een massage-intensiteit uit de drie verschillende niveaus: "1" (Zacht), "2" (Normaal) of "3" (Hard).
- ▶ Selecteer een ander type massage uit de geboden opties.
- ▶ Wacht tot de pagina met de instellingen van de bestuurdersstoel verdwijnt.
- ▶ Ga vervolgens op dezelfde manier verder met de passagiersstoel.

De wijzigingen worden direct toegepast.

Zodra het systeem is ingeschakeld, wordt een één uur durende massagecyclus gestart, bestaande uit sessies van 6 minuten massage en 3 minuten pauze.

Het systeem wordt automatisch uitgeschakeld aan het einde van de cyclus; het lampje van de schakelaar gaat uit.

Het stuurwiel verstellen

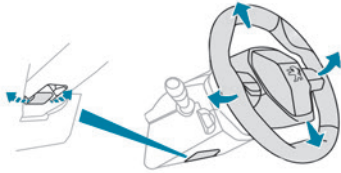

- ▶ Trek aan de hendel om het stuurwiel te ontgrendelen terwijl de auto stilstaat.
- ▶ Verstel het stuurwiel in hoogte en diepte voor een optimale zithouding.
- ▶ Druk de bedieningshendel weer vast om het stuurwiel te vergrendelen.

! Voer deze handelingen om veiligheidsredenen uitsluitend uit terwijl de auto stilstaat.

Spiegels

Buitenspiegels

Uitvoeringen met "elektrochromatische" spiegels beschikken over een aan een lichtsensor gekoppeld systeem dat de spiegel verduistert, zodat de bestuurder minder hinder ondervindt van bijvoorbeeld een laagstaande zon of de koplampen van achterkomend verkeer.

! Stel de buitenspiegels om veiligheidsredenen zo af dat de dode hoek zo klein mogelijk is. De objecten die u in de spiegel ziet zijn dichterbij dan ze lijken. Houd hiermee rekening om de afstand ten opzichte van achterkomend verkeer goed in te schatten.

Ontwasemen/Ontdooien



Als de auto is voorzien van spiegelverwarming, kunt u deze inschakelen door op de toets van de achtruitverwarming te drukken. Raadpleeg de desbetreffende rubriek voor meer informatie over de **achtruitverwarming**.

Afstellen

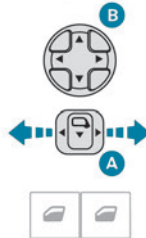

- ▶ Beweeg schakelaar **A** naar rechts of links om de juiste buitenspiegel te selecteren.
- ▶ Duw schakelaar **B** in de vier richtingen om de spiegel af te stellen.

- ▶ Zet schakelaar **A** weer in de middenstand.

Elektrisch inklappen

Afhankelijk van de uitvoering kunnen de buitenspiegels van binnenuit elektrisch worden ingeklapt als de auto stilstaat en het contact aan is:



- ▶ Zet schakelaar **A** in de middenstand.
 - ▶ Beweeg schakelaar **A** naar achteren.
- ▶ Vergrendel de auto van buitenaf.

Elektrisch uitklappen

- ▶ Van buitenaf: ontgrendel de auto.
- ▶ Van binnenuit: zet met aangezet contact schakelaar **A** in de middenstand en beweeg deze daarna naar achteren.

i De functie voor het automatisch in- en uitklappen van de buitenspiegels kan via het menu **Rijverlichting / Auto** van het touchscreen worden ingesteld.

Handmatig inklappen

De spiegels kunnen handmatig worden ingeklapt (parkeren, smalle garage, enz.).

- ▶ Kantel de spiegel richting de auto.

Automatisch kantelen van buitenspiegels bij achteruitrijden

De functie waarmee buitenspiegels bij het achteruit inparkeren automatisch naar de grond worden gericht.

Zodra bij een draaiende motor de achteruitversnelling wordt ingeschakeld, wordt het spiegelglas van de spiegels naar de grond gericht.

Ze keren terug naar de oorspronkelijke stand:

- enkele seconden nadat uit de achteruitversnelling is geschakeld,
- wanneer er sneller dan 6 mph (10 km/h) wordt gereden,
- als de motor wordt afgezet.



Deze functie wordt ingesteld via het touchscreenmenu **Rijverlichting/Auto**.

Binnenspiegel

De binnenspiegel is voorzien van een antivervlindingsstand waardoor de spiegel donkerder wordt en de bestuurder minder hinder ondervindt van bijvoorbeeld de zon en van de koplampen van achteropkomend verkeer.

Automatische "elektrochromatische" binnenspiegel

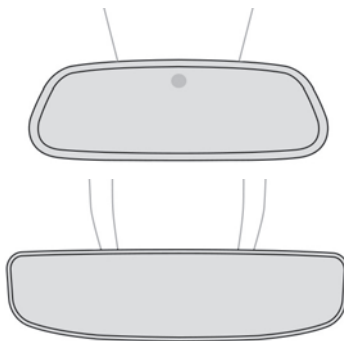

Dankzij een sensor die de hoeveelheid licht die vanaf de achterzijde van de auto op de spiegel valt meet, gaat de binnenspiegel geleidelijk en automatisch over van de dag- in de nachtstand.

i Zodra de achteruitversnelling wordt ingeschakeld, wordt de spiegel in de dagstand gezet voor een maximaal zicht naar achteren.

Achterbank

Hoofdsteunen achter

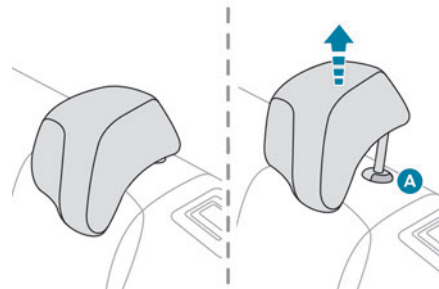

Hoge stand (als zitplaatsen bezet zijn):

- Beweeg de hoofdsteun omhoog tot aan de aanslag.

Lage stand (opgeborgen stand, als de zitplaatsen onbezet zijn):

- Druk het ontgrendelknopje **(A)** in om de hoofdsteun los te halen en duw deze omlaag. De hoofdsteunen achter kunnen worden verwijderd.

Een hoofdsteun verwijderen

- Kantel de betreffende rugleuning naar voren.
- Beweeg de hoofdsteun omhoog tot aan de aanslag.
- Druk vervolgens de pal **(A)** in om de hoofdsteun te ontgrendelen en zet hem helemaal omhoog.
- Berg de hoofdsteun op.

Een hoofdsteun terugplaatsen

- ▶ Steek de pennen van de hoofdsteun in de geleiders van de betreffende rugleuning.
- ▶ Duw de hoofdsteun omlaag tot tegen de aanslag.
- ▶ Druk de pal (A) in om de hoofdsteun te ontgrendelen en duw de hoofdsteun omlaag.

! Ga nooit rijden met passagiers op de achterbank als de hoofdsteunen zijn verwijderd; de hoofdsteunen moeten zijn geplaatst en in de hoge stand staan. De hoofdsteun van de middelste zitplaats en de hoofdsteunen van de buitenste zitplaatsen zijn niet uitwisselbaar.

De rugleuningen neerklappen

- Beide delen van de rugleuning kunnen op twee manieren worden ontgrendeld:
- met een handgreep 1 aan de buitenzijde van de rugleuning,
 - met een hendel 2 op het zijpaneel van de bagageruimte (SW).

! Verplaats de rugleuningen uitsluitend bij stilstaande auto.

Eerste handelingen:

- ▶ Zet de hoofdsteunen omlaag of verwijder ze wanneer u zware ladingen vervoert.
- ▶ Zet de armsteun achter omhoog.
- ▶ Schuif waar nodig de voorstoelen naar voren.

- ▶ Controleer of er geen persoon of voorwerp (zoals kleding of bagage) in de buurt is en u de rugleuningen ongehinderd kunt neerklappen.
- ▶ Controleer of de buitenste veiligheidsgordels vlak op de rugleuning liggen.

i Wanneer de rugleuning is ontgrendeld, is de rode indicator zichtbaar in de handgreep.

Vanuit het passagierscompartiment

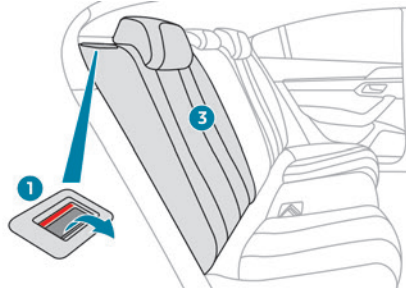

- ▶ Druk de handgreep 1 voor het ontgrendelen van de rugleuning in.

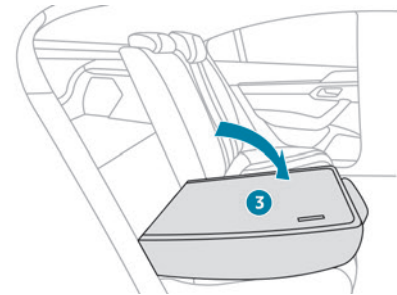

- ▶ Beweeg de rugleuning 3 naar voren tot hij plat ligt.

Vanuit de bagageruimte (SW)

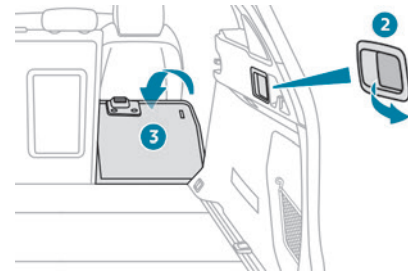

- ▶ Trek de handgreep 2 voor het ontgrendelen van de rugleuning naar u toe. De rugleuning 3 wordt volledig op de zitting neergeklapt.

De rugleuningen in de oorspronkelijke stand terugzetten

! Controleer eerst of de buitenste veiligheidsgordels goed verticaal langs de vergrendelingsogen van de rugleuningen zijn geplaatst.

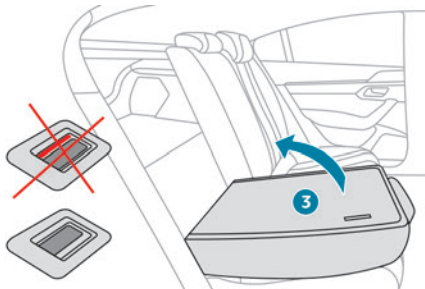

- ▶ Zet de rugleuning (3) rechtop en druk hem stevig aan zodat hij wordt vergrendeld.
- ▶ Controleer of de rode indicator van de handgreep 1 niet meer zichtbaar is.
- ▶ Controleer of de buitenste veiligheidsgordels niet klem zitten.

! Let op: als de rugleuning niet goed is vergrendeld, komt de veiligheid van de

passagiers bij een noodstop of een aanrijding in gevaar.

Voorwerpen in de bagageruimte kunnen naar voren worden geslingerd - Kans op ernstig letsel!

Verwarming en ventilatie

Luchttoevoer

De lucht in het interieur wordt gefilterd en van buitenaf toegevoerd via het luchtrooster onder de voorruit, of in het interieur gerecirculeerd.

Bedieningselementen

Afhankelijk van de uitvoering zijn de bedieningselementen toegankelijk via het menu **Airconditioning** van het touchscreen of zijn ze bij elkaar op het bedieningspaneel van de middenconsole geplaatst.

Luchtverdeling

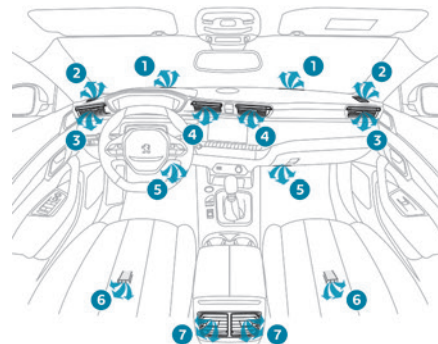

1. Uitstroomopeningen voor het ontdoeien/ontwasemen van de voorruit
2. Uitstroomopeningen voor het ontdoeien/ontwasemen van de zijruiten vóór
3. Verstelbare en afsluitbare zijventilatie-roosters
4. Verstelbare en afsluitbare middelste ventilatie-roosters
5. Uitstroomopeningen voetenruimte bestuurder en voorpassagier
6. Uitstroomopeningen voetenruimte achterpassagiers
7. Verstelbare ventilatie-roosters

Adviezen

i Gebruik van het ventilatie- en airconditioningssysteem

- ▶ Let erop dat voor een gelijkmatige verdeling van de lucht naar het interieur het luchtinlaatrooster onder de voorruit, de verschillende luchtkanalen, ventilatieroosters en overige uitstroomopeningen alsmede de luchtafvoeropening in de bagageruimte vrij blijven.
- ▶ Dek de zonnensensor op het dashboard niet af; deze wordt gebruikt voor het regelen van het automatische airconditioningssysteem.
- ▶ Zet de airconditioning minstens één of twee keer per maand 5 tot 10 minuten aan om het systeem in perfecte staat te houden.
- ▶ Gebruik de airconditioning niet als deze niet koelt en raadpleeg het PEUGEOT-netwerk of een gekwalificeerde werkplaats. Bij een zware belasting van de motor (trekken van een aanhanger op een steile helling bij een hoge buitentemperatuur) kan de airconditioning tijdelijk worden uitgeschakeld voor een optimale trekkracht van de motor.

! Vermijd het te lang rijden met een uitgeschakelde aanjager en het te lang gebruiken van de luchtrecirculatie om te voorkomen dat de ruiten beslaan of de luchtkwaliteit vermindert.



Als de binnentemperatuur zeer hoog is wanneer de auto lang in de zon heeft gestaan, is het raadzaam het passagierscompartiment korte tijd te ventileren.

Zorg ervoor dat de aanjagersnelheid voldoende hoog is ingesteld, zodat de lucht in het interieur goed ververst wordt.



Condensvorming door de airconditioning kan ertoe leiden dat zich een klein plasje water onder de auto vormt. Dit is een normaal verschijnsel.



i Onderhoud van het ventilatie- en airconditioningssysteem

- ▶ Controleer regelmatig de staat van het interieurfilter en laat de filterelementen periodiek vervangen. Het is raadzaam om een gecombineerd interieurfilter te gebruiken. Dankzij het toegevoegde speciale actieve middel is de lucht die de inzittenden inademen schoner en blijft het interieur schoner (vermindering van allergische reacties, stank en vetaanslag).
- ▶ Om een correcte werking van de airconditioning te garanderen moet u deze overeenkomstig de aanbevelingen in het onderhouds- en garantieboekje laten controleren.



Stop & Start

De verwarmings- en airconditioningssystemen werken alleen als de motor draait. Schakel tijdelijk het Stop & Start-systeem uit om een comfortabele temperatuur in het interieur te behouden. Raadpleeg de desbetreffende rubriek voor meer informatie over het **Stop & Start**-systeem.



ECO-rijstand

De selectie van deze stand optimaliseert het brandstofverbruik, maar beperkt het gebruik van de verwarming en de airconditioning zonder deze echter uit te schakelen.

Automatische airconditioning met gescheiden regeling

Bij dit systeem wordt het airconditioningssysteem automatisch ingeschakeld en worden de temperatuur, luchttopbrengst en luchtverdeling in het interieur automatisch geregeld. De airconditioning werkt als de motor draait, maar de ventilatie en bedieningsfuncties werken ook bij aangezet contact.

 Druk op de toets van het menu **Airconditioning** om de pagina met de bedieningstoetsen van het systeem weer te geven.

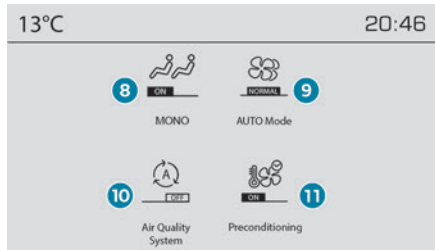
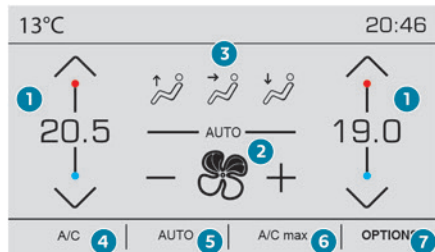

1. Temperatuurregeling
2. Regeling luchtstroom
3. Regeling luchtverdeling
4. Airconditioning aan/uit
5. Automatisch comfortprogramma aan/uit

6. Maximale airco
7. Toegang tot de tweede pagina
8. Centrale regeling / gescheiden regeling
9. Selectie van de instelling voor het automatische comfortprogramma (Langzaam / Normaal / Snel)
10. "AQS"-functie (Air Quality System) (afhankelijk van de uitvoering)
11. Voorverwarming interieur (afhankelijk van de uitvoering)
12. Automatisch programma Zicht
13. Luchtrecirculatie in het interieur
14. Systeem uitschakelen

Regeling temperatuur

De bestuurder en voorpassagier kunnen de temperatuur afzonderlijk en naar eigen wens instellen.

De weergegeven waarde heeft betrekking op een bepaald comfortniveau en niet op een exacte temperatuur.

► Druk op een van de toetsen **1** om de waarde te verhogen (rood) of te verlagen (blauw). Het is raadzaam het verschil tussen de instellingen links en rechts niet meer dan 3°C te laten bedragen.

Automatisch comfortprogramma

Deze automatisch stand zorgt voor optimale regeling van de temperatuur, luchttopbrengst en

luchtverdeling in het interieur, op basis van het geselecteerde comfortniveau.

► Druk op toets **5** om de automatische stand van het airconditioningssysteem in of uit te schakelen.

Het lampje in de toets gaat branden als het airconditioningssysteem automatisch werkt.

U kunt de intensiteit van het automatische comfortprogramma wijzigen met de toets

OPTIES door een instelling te selecteren:

- **Langzaam**: voor een aangename en stille werking door de luchttopbrengst te beperken.
- **Normaal**: voor het beste compromis tussen een comfortabele temperatuur en een stille werking (standaardinstelling).
- **Snel**: voor een stevige en doeltreffende luchttoevoer.

Wanneer u de huidige instelling (aangegeven door het desbetreffende lampje) wilt wijzigen, druk dan meerdere keren op toets **9** totdat de gewenste instelling wordt weergegeven:

De instellingen **Normaal** en **Snel** zijn het meest comfortabel voor de achterpassagiers.

Deze instelling kan uitsluitend samen met de automatische stand worden gebruikt. Maar wanneer de stand **AUTO** wordt uitgeschakeld, blijft het lampje voor de geselecteerde instelling branden.

Als de instelling wordt gewijzigd terwijl de stand **AUTO** is uitgeschakeld, wordt de stand **AUTO** hierdoor niet ingeschakeld.

i De luchtstroom neemt geleidelijk toe totdat de gewenste comfortwaarde is bereikt, om de toevoer van koude lucht in de auto bij koud weer en een koude motor te beperken.

Als de temperatuur in de auto bij het instappen veel lager of hoger is dan de ingestelde comfortwaarde, heeft het geen zin om de ingestelde waarde te wijzigen om de gewenste temperatuur sneller te bereiken. Het systeem corrigeert het temperatuurverschil automatisch en zo snel mogelijk.

Functie "Air Quality System" (AQS)

Met behulp van een luchtkwaliteitssensor schakelt deze functie automatisch de recirculatie van de interieurlucht in als een bepaalde grenswaarde voor de vervuiling van de buitenlucht wordt bereikt.

Als de luchtkwaliteit weer voldoende is, wordt de recirculatie van de interieurlucht automatisch uitgeschakeld.

Deze functie is niet in staat om vervelende geurtjes te detecteren.

De recirculatie wordt automatisch ingeschakeld als de ruitensproeiers vóór worden gebruikt of de achteruitversnelling wordt ingeschakeld.

De functie werkt niet als de buitentemperatuur lager is dan 5 °C, om te voorkomen dat de voorruit en zijruiten beslaan.

U kunt deze functie in- en uitschakelen door de secundaire pagina te openen met de toets "OPTIES" en vervolgens op toets **10** te drukken.

Handmatig instellen

Het is mogelijk één of meer functies van de airconditioning handmatig in te stellen, terwijl de overige functies door het systeem geregeld blijven:

- regeling luchttopbrengst,
- regeling luchtverdeling.

Zodra u een instelling wijzigt, gaat het lampje van de toets "AUTO" uit.

► Druk nogmaals op toets **5** om het automatische comfortprogramma weer in te schakelen.

Regeling luchttopbrengst

► Druk op een van de toetsen **2** (- of +) om de aanjagersnelheid te verlagen of verhogen.

Het symbool van de luchttopbrengst (ventilator) wordt geleidelijk opgevuld als de aanjagersnelheid toeneemt.

Wanneer de aanjagersnelheid tot een minimum is verlaagd, stopt de ventilatie.

Naast de ventilator wordt "OFF" weergegeven.

Regeling luchtverdeling

► Druk op toetsen **3** om de luchtstroomverdeling in het interieur aan te passen.

 Voorruit en zijruiten

 Middelste ventilatieroosters en zijventilatieroosters

 Voetenruimte

Wanneer het lampje in de toets brandt, wordt er lucht in de aangegeven richting geblazen.

U kunt de drie toetsen tegelijkertijd indrukken voor een gelijkmatige luchtverdeling in het interieur.

Airconditioning aan/uit

De airconditioning werkt doeltreffend in elk jaargetijde, mits de ruiten zijn gesloten.

Het systeem stelt u in staat om:

- De temperatuur in de auto 's zomers te verlagen.
- Beslagen ruiten in de winter bij temperaturen boven 3 °C sneller te ontwasemen.

► Druk op toets **4** om de airconditioning in of uit te schakelen.

Wanneer het systeem is ingeschakeld, gaat het verklikkerlampje van de toets branden.

i De airconditioning werkt niet als de aanjager is uitgeschakeld.

Om sneller koele lucht te verkrijgen kunt u gedurende enige tijd de luchtrecirculatie inschakelen. Schakel daarna de toevoer van buitenlucht weer in.

Het uitschakelen van de airconditioning kan negatieve effecten hebben (vocht, beslaan van de ruiten).

Maximale stand van de airconditioning

Deze functie stelt automatisch de temperatuur op de laagste stand in, stuurt de luchtverdeling naar de middelste ventilatieroosters en zijventilatieroosters, stelt de luchtstroom in op maximaal en schakelt de luchtrecirculatie in het interieur in.

► Druk op toets **6** om de functie in of uit te schakelen (het controlelampje gaat aan/uit). Als de functie wordt uitgeschakeld, keert het systeem terug naar de instellingen van vóór de inschakeling.

Centrale regeling / gescheiden regeling

De temperatuurinstelling aan voorpassagierszijde kan worden afgestemd op de instelling aan bestuurderszijde (functie centrale regeling).

U kunt deze functie inschakelen op de secundaire pagina die u kunt openen via de toets "**OPTIES**".

► Druk op de toets **8** om de functie "**MONO**" (centrale regeling) in te schakelen; de functie krijgt de status "**ON**".

De functie wordt automatisch uitgeschakeld als de passagier de toetsen voor de temperatuurregeling aan zijn zijde bedient (functie gescheiden regeling).

Ventilatie bij aangezet contact

Bij aangezet contact kunt u het ventilatiesysteem gebruiken om de luchtopbrengst **2** en de luchtverdeling **3** in het interieur te regelen afhankelijk van de laadtoestand van de accu. Bij deze functie kan de airconditioning niet worden ingeschakeld.

Systeem uitschakelen

► Druk op de toets **14**.

Het lampje van de toets gaat branden en alle andere lampjes van het systeem gaan uit. Alle functies van het airconditioningssysteem zijn nu uitgeschakeld.

De temperatuur wordt niet meer geregeld. Door de rijwind stroomt er nog wel wat lucht in de auto.

Luchtrecirculatie in het interieur

De toevoer van buitenlucht voorkomt dat de voorruit en zijruiten beslaan. Wanneer de interieurlicht wordt gerecirculeerd, wordt het interieur beschermd tegen luchtjes en vervuilde stoffen van buitenaf en kan de gewenste binnentemperatuur sneller worden bereikt.



► Druk op deze toets om de functie in of uit te schakelen (bevestigd door branden/doven van het lampje).

i De functie wordt automatisch ingeschakeld als de ruitensproeiers vóór worden gebruikt of de achteruitversnelling wordt ingeschakeld.

Ontwasemen - ontdooien voorruit en voorste zijruiten

Automatisch programma Zicht

Selecteer dit programma om de voor- en zijruiten snel te ontwasemen of te ontdooien.



► Druk op deze toets om de functie in of uit te schakelen (bevestigd door branden/doven van het lampje).

Het programma regelt automatisch de airconditioning (afhankelijk van de uitvoering), de luchtopbrengst en de luchttoevoer, en zorgt voor een optimale verdeling van de lucht naar de voorruit en zijruiten.

U kunt de luchtopbrengst handmatig aanpassen zonder het automatische programma Zicht uit te schakelen.

i Bij auto's met een Stop & Start-systeem is de STOP-stand niet beschikbaar zolang de ontwaseming in werking is.

! Verwijder in winterse omstandigheden alle sneeuw of ijs op de voorruit in de buurt van de camera voordat u wegfijdt. Anders kan de werking van de systemen die met de camera zijn verbonden negatief worden beïnvloed.

Voorruitverwarming

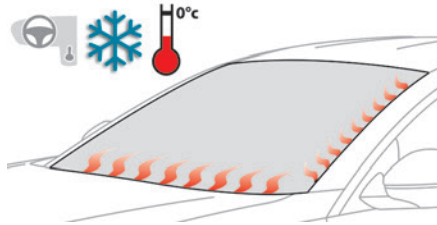

Bij koud weer verwarmt dit systeem de onderzijde van de voorruit en het gedeelte langs de linker voorruitstijl.

Zonder dat u daarvoor de instellingen van de airconditioning hoeft te wijzigen, zorgt dit systeem ervoor dat vastgevroren ruitenwischerbladen sneller loskomen van de voorruit en helpt het systeem een opeenhoping van sneeuw door de werking van de ruitenwissers te voorkomen.

Aan/uit



► Druk met draaiende motor op deze toets om de functie in of uit te schakelen (bevestigd door het desbetreffende lampje).

De functie is actief zodra de buitentemperatuur lager wordt dan 0 °C. De functie wordt automatisch uitgeschakeld wanneer de motor wordt afgezet.

Achterrautverwarming

Het ontwasemen en ontdoeien werkt alleen bij draaiende motor. Afhankelijk van de uitvoering geldt dit ook voor de buitenspiegels.



► Druk op deze toets om de functie in/uit te schakelen (bevestigd door branden/doven van het verklikkerlampje).

De achterrautverwarming wordt automatisch uitgeschakeld om onnodig stroomverbruik te voorkomen.



Schakel de achterrautverwarming uit zodra u deze niet meer nodig denkt te

hebben, want hoe lager het stroomverbruik, hoe lager het brandstofverbruik.

Extra verwarmings-/ventilatiesysteem

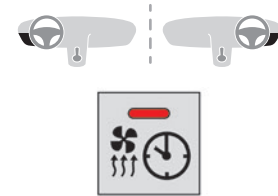

Verwarming

Dit is een aanvullend en afzonderlijk systeem dat het interieur voorverwarmt en de ruiten sneller ontdooit.



Dit lampje brandt als het systeem wordt geprogrammeerd.

Dit lampje knippert als de verwarming werkt of als de verwarming met de afstandsbediening wordt ingeschakeld.

Het lampje gaat uit als de verwarmingscyclus is beëindigd of als de verwarming met de afstandsbediening wordt uitgeschakeld.



Als de motor langer dan 3 dagen niet is gestart, werkt het inschakelen van het systeem via de afstandsbediening mogelijk niet.

Ventilatie

Dit systeem ventileert het interieur met buitenlucht, zodat onder zomerse omstandigheden bij het instappen een aangename temperatuur in het interieur heerst.

Programmeren

U kunt het inschakelen van de verwarming of ventilatie programmeren op de tweede pagina van het menu "Airconditioning" op het touchscreen.



In het menu **Airconditioning > OPTIES:**



▶ Selecteer "**Programmering AIRCO.**"

▶ Druk op het tabblad "**Status**" om het systeem in/uit te schakelen.

▶ Druk op het tabblad "**Instellingen**" voor het kiezen van "**Verwarming**" om de motor en het interieur te verwarmen of "**Ventilatie**" om het interieur te ventileren.

▶ Programmeer/bewaar vervolgens de activeringstijd voor elke selectie.

▶ Druk op **OK** om te bevestigen.

Afstandsbediening met groot bereik

(Afhankelijk van de uitvoering.)

Op deze manier kunt u de verwarming in het interieur op afstand in- of uitschakelen.

Het bereik van de afstandsbediening is ongeveer 1 km, in een onbeschutte omgeving.



Inschakelen



▶ Houd deze toets ingedrukt om de verwarming direct in te schakelen. Het lampje van de afstandsbediening licht gedurende ongeveer 2 seconden groen op om te bevestigen dat het signaal door de auto is ontvangen.

Uitschakelen



▶ Door deze knop ingedrukt te houden, wordt de verwarming onmiddellijk gestopt (bevestigd door het tijdelijk branden van het rode lampje).

Het lampje van de afstandsbediening knippert gedurende ongeveer 2 seconden als de auto het signaal niet heeft ontvangen.

Herhaal het commando nadat u naar een andere plaats bent gegaan.

Vervangen van de batterij

Het indicatorlampje van de afstandsbediening gaat oranje branden als de batterij bijna leeg is. Als het lampje niet meer brandt, is de batterij leeg.

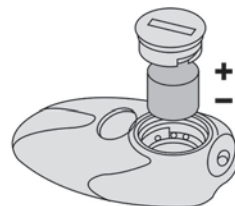

▶ Draai de knop met een muntstuk los en vervang de batterij.



Gooi batterijen van de afstandsbediening niet weg: ze bevatten metalen die schadelijk zijn voor het milieu. Lever ze in bij een speciaal inzamelpunt.



De maximale werkingsduur van de verwarming bedraagt ongeveer 45 minuten, afhankelijk van de weersomstandigheden.



De ventilatie wordt alleen geactiveerd als de laadtoestand van de accu dat toelaat. De verwarming wordt geactiveerd als:

- de accu voldoende is opgeladen en het brandstofpeil voldoende is,

- de motor na het vorige gebruik van de programmeerbare verwarming een keer is gestart,
- er 60 minuten zijn verstreken tussen twee verwarmingsverzoeken.



! De programmeerbare verwarming werkt op brandstof uit de brandstoftank van de auto. Controleer of er voldoende brandstof is voordat u deze functie gebruikt. Het is raadzaam om de verwarming niet te programmeren wanneer er weinig brandstof is.

Zorg ervoor dat de extra verwarming altijd is uitgeschakeld tijdens het tanken van brandstof, om brand- en explosiegevaar te voorkomen.

! Om het risico van vergiftiging of verstikking te vermijden, mag de programmeerbare verwarming niet worden gebruikt, ook niet voor korte perioden, in afgesloten ruimten zoals een garage of een werkplaats zonder een uitlaatgasafvoersysteem. Parkeer de auto niet op een brandbare ondergrond (dor gras, dode bladeren, papier enz.). - Brandgevaar!

! Glazen oppervlakken zoals de achterraut en voorruit kunnen plaatselijk zeer warm worden. Plaats nooit voorwerpen op deze oppervlakken; raak deze oppervlakken nooit aan - Kans op brandwonden!

Voorverwarming (hybride)

Met deze functie kunt u de auto zodanig programmeren dat de temperatuur in het interieur wordt ingesteld op een vooraf bepaalde temperatuur die niet kan worden gewijzigd (ongeveer 21 °C) voordat u in de auto stapt. U kunt de dagen en tijden hiervoor instellen.

Programmeren

(Met PEUGEOT Connect Nav)

In het menu **Airconditioning** > **OPTIES**:



Selecteer **Temperatuur conditionering**.

- ▶ Druk op **+** om te programmeren.
- ▶ Selecteer het tijdstip waarop u in de auto stapt en de gewenste dagen. Druk op **OK**.
- ▶ Druk op **ON** om dit programma te activeren. De voorverwarming begint ongeveer 45 minuten voor de geprogrammeerde tijd en blijft daarna nog 10 minuten ingeschakeld.

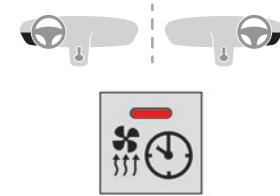

Dit verklikkerlampje blijft tijdens de gehele voorverwarmingsfase branden.

i U kunt meerdere programma's aanmaken.

Elk programma wordt in het systeem opgeslagen.

Om de levensduur van de tractiebatterij te optimaliseren raden wij u aan deze functie alleen te programmeren als de auto op een lader is aangesloten.



Deze functie kan worden geprogrammeerd met een smartphone, via de **MyPeugeot** App.

Met de PEUGEOT Connect Radio kan de functie alleen worden geprogrammeerd met een smartphone, via de app.

Zie het desbetreffende hoofdstuk voor meer informatie over de **op afstand bedienbare functies**.

Werkingsvoorwaarden

– De functie wordt alleen geactiveerd als het contact is **afgezet en de auto vergrendeld is**.

- De functie wordt niet geactiveerd als de laadtoestand van de tractiebatterij lager is dan 50%.
- Als herhaald programmeren is geactiveerd (bijvoorbeeld van maandag tot en met vrijdag) en er twee verwarmingssessies worden uitgevoerd zonder dat de auto wordt gebruikt, wordt het programma uitgeschakeld.

Voorzieningen vóór

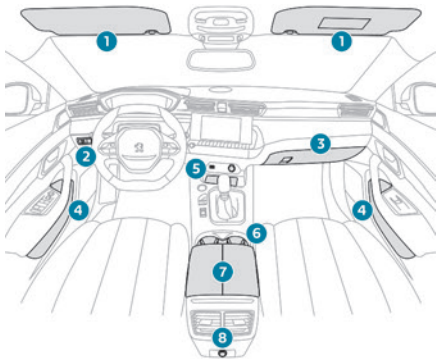

1. Zonneklep
2. Kaarhouder
3. Dashboardkastje met verlichting
4. Portiervakken
5. USB-aansluiting(en) / 12 V-aansluiting vóór. (120 W)
Opbergruimte of draadloze smartphonelader
6. Bekerhouder

7. Armsteun vóór met opbergvak
8. USB-poorten of 12 V-aansluiting achter. (120 W)

Zonneklep

- Open als het contact aan is het klepje. De verlichting van de make-upspiegel gaat automatisch branden. De zonneklep bevat tevens een mogelijkheid voor het opbergen van pasjes.

Dashboardkastje

- Trek de handgreep omhoog om het dashboardkastje te openen. Als het contact aan is, is het dashboardkastje verlicht wanneer het geopend is. Het bevat ook een afsluitbare ventilatieopening. Via deze opening wordt dezelfde gekoelde lucht als die voor het interieur aangevoerd.

! Rijd nooit met een geopend dashboardkastje als er iemand op de voorpassagiersstoel zit. Bij hard remmen kan dit letsel tot gevolg hebben.

Aansteker / 12 V-aansluiting(en)

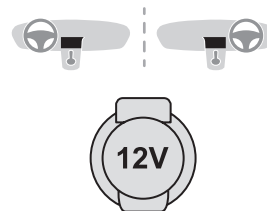

- Aansteker gebruiken: druk de aansteker in en wacht enkele seconden tot de aansteker uit zichzelf naar buiten springt.
- Verwijder de aansteker en sluit een geschikte adapter aan als u een 12 V-accessoire (maximaal vermogen: 120 W) wilt gebruiken. U kunt bijvoorbeeld een telefoonlader of een flessenwarmer op deze aansluiting aansluiten. Plaats na het gebruik de aansteker direct terug.

! Het aansluiten van elektrische apparatuur die niet door PEUGEOT is goedgekeurd, zoals een lader met USB-aansluitingen, kan leiden tot storingen in de werking van de elektrische systemen van de auto, zoals een slechte radio-ontvangst of storingen in de weergave van de displays.

USB-poort

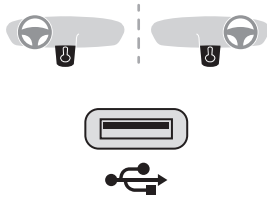

Afhankelijk van het type versnellingsbak kan de middenconsole zijn voorzien van een of twee USB-aansluitingen.

U kunt een draagbaar apparaat of een USB-geheugenstick aansluiten

Via deze aansluiting kunt u audiobestanden via de luidsprekers van het audiosysteem van de auto afspelen.

Deze bestanden kunnen met de stuurkolomschakelaars of het touchscreen worden beheerd.



De USB-aansluiting aan de linkerzijde kan ook worden gebruikt om een smartphone via MirrorLink™, Android Auto® of CarPlay® te verbinden, zodat u bepaalde apps van uw smartphone via het touchscreen kunt gebruiken.

Gebruik voor de beste resultaten een kabel die is gemaakt of goedgekeurd door de fabrikant van het apparaat.

Deze apps kunnen met de stuurkolomschakelaars of de

bedieningselementen van het audiosysteem worden beheerd.

i Tijdens het gebruik van de USB-aansluiting wordt het draagbare apparaat automatisch opgeladen.

Er wordt een melding weergegeven als het stroomverbruik van de draagbare apparatuur hoger is dan de door de auto geleverde stroomsterkte.

Raadpleeg voor meer informatie over het gebruik van deze voorziening de rubriek **Audio en telematica**.

Opbergvak middenconsole bij automatische transmissie

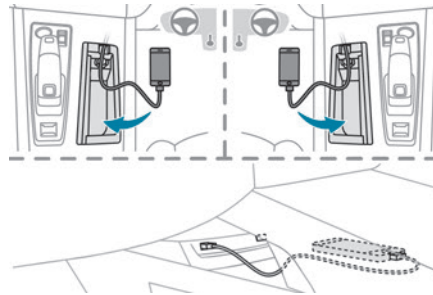

► Druk op het midden van de afdekking voor toegang tot het opbergvak.

► Plaats het aan te sluiten apparaat met de bijbehorende USB-kabel in het vak.

► Voer de kabel door de opening in het schot.

► Sluit de kabel aan op de USB-aansluiting die bedoeld is voor de overdracht van gegevens naar het audiosysteem.

Premium FOCAL®-hifisysteemPremium

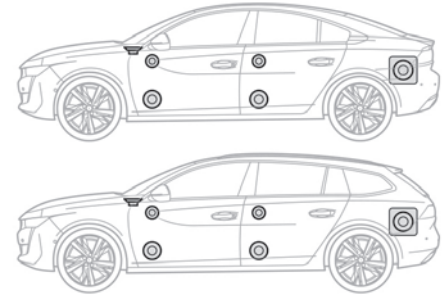

Uw auto is uitgerust met een hifi-geluidsinstallatie van de al meer dan 35 jaar bestaande Franse audiospecialist FOCAL® die wereldwijd befaamd is om zijn gepatenteerde innovaties en unieke geluidsweergave. Dankzij de 10 luidsprekers met exclusieve technologieën van FOCAL® kunt u genieten van een puur en verfijnd geluid in de auto:

- Centrale luidspreker/satellietluidsprekers: Polyglass-technologie voor een optimale geluidsbeleving en verdeling van het geluid.
- Hifi-woofers/middentonenluidsprekers: Polyglass-technologie voor een optimale balans en precisie van het geluid.

- TNF-tweeters: technologie met omgekeerde aluminium conussen voor een optimale spreiding van het geluid en uiterst verfijnde hoge tonen.
- Actieve 12-kanaalsversterker - 515 W: hybridetechnologie klasse AB/klasse D voor volle en verfijnde hoge tonen en krachtige bassen.
- Subwoofer: 200 mm, met drievoudige spoel en Power Flower™-technologie voor een perfecte, dynamische weergave van de lage tonen.

Draadloze smartphonelader

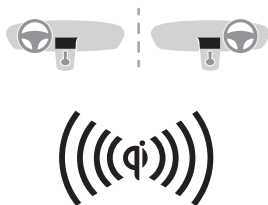

Hiermee kunt u apparaten zoals een smartphone draadloos opladen volgens het principe van magnetische inductie, in overeenstemming met de norm Qi 1.1.

Het op te laden apparaat moet zelf compatibel zijn met de Qi-norm of moet zijn voorzien van een compatibele hoes of houder.

Het laadgedeelte is te herkennen aan het symbool Qi.

De lader werkt terwijl de motor draait en het Stop & Start-systeem in de STOP-stand staat.

Het opladen wordt aangestuurd door de smartphone.

Bij Keyless entry and start kan de werking van de lader kort worden onderbroken als er een deur wordt geopend of als het contact wordt uitgeschakeld.

Laden bezig

► Als het laadgedeelte leeg is, kunt u een apparaat in het midden plaatsen.



Als het apparaat wordt waargenomen, gaat het controlelampje van de lader groen branden. Het lampje blijft branden terwijl de batterij wordt opgeladen.

! Het systeem is niet bedoeld om meerdere apparaten tegelijkertijd op te laden.



! Laat geen metalen voorwerpen zoals munten, sleutels of de afstandsbediening, in het laadgedeelte liggen, omdat er dan kans op oververhitting of onderbreking van het laadproces bestaat.

Controle van de werking

De status van het controlelampje geeft de werking van de lader aan.

Status van controlelampje	Betekenis
Uit	Motor afgezet. Geen geschikt apparaat gevonden. Laden voltooid.
Groen, permanent	Geschikt apparaat gevonden. Laden bezig.
Knipperend oranje	Detectie van een vreemd voorwerp in het oplaadgedeelte. Apparaat niet goed gecentreerd in het oplaadgedeelte.
Permanent oranje	Storing in de laadindicator van het apparaat. Temperatuur van batterij apparaat te hoog. Storing in de lader.



Als het controlelampje oranje brandt:

- Verwijder het apparaat en plaats het opnieuw in het midden van het oplaadgedeelte.
- of
- Verwijder het apparaat en probeer het een kwartier later nog eens.

Als het probleem blijft bestaan, neem dan contact op met een PEUGEOT-dealer of een gekwalificeerde werkplaats.

Middenarmsteun voor

De armleuning bevat een opbergvak.

Openen

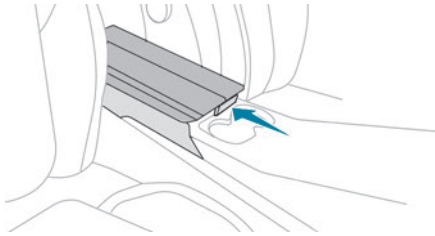

► Til de hendel onder het deksel op. Het deksel opent in twee delen.

Sluiten

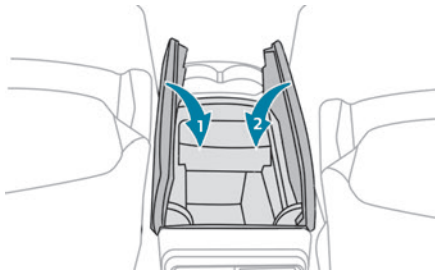

► Klap de twee delen van het deksel terug.

Matten

Aanbrengen

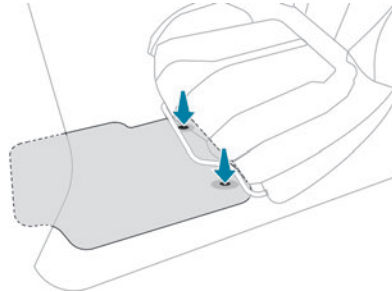

Wanneer u een nieuwe mat aan bestuurderszijde bevestigt, gebruik dan uitsluitend de bevestigingen uit het bijgeleverde zakje. De overige matten worden gewoon op de vloerbedekking gelegd.

Verwijderen/terugplaatsen

- Om deze aan de bestuurderszijde te verwijderen: schuif de bestuurdersstoel naar achteren en maak de bevestigingen los.
- Om de mat terug te plaatsen: plaats de mat en druk deze vast.
- Controleer of de mat goed vastzit.

! Om te voorkomen dat de pedalen blijven hangen:

- Gebruik uitsluitend matten die op de bevestigingen van de auto passen; het gebruik van deze bevestigingen is verplicht.

– Leg nooit meerdere matten boven op elkaar.

Bij gebruik van niet door PEUGEOT goedgekeurde matten kunnen de bediening van de pedalen en de werking van de snelheidsregelaar/-begrenzer worden gehinderd.

De goedgekeurde matten zijn voorzien van twee bevestigingen onder de stoel.

Plafonniers

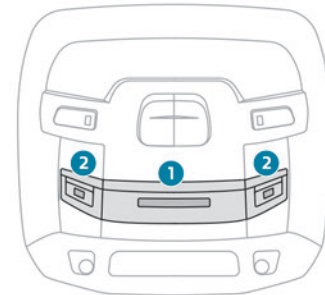

1. Aanraakgevoelige plafonnier vóór
2. Aanraakgevoelige kaartleeslampjes vóór

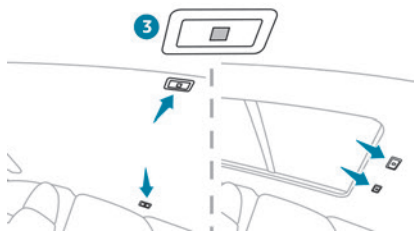

3. Aanraakgevoelige kaartleeslampjes achter

Aanraakgevoelige plafonnier vóór

De plafonnier gaat geleidelijk aan:

- als de auto wordt ontgrendeld.
- als het contact wordt afgezet.
- als een van de portieren wordt geopend.
- als op de vergrendelknop van de afstandsbediening wordt gedrukt om de auto te lokaliseren.

De plafonnier gaat uit:

- als de auto wordt vergrendeld.
- als het contact wordt aangezet.
- 30 seconden na het sluiten van het laatste portier.

De aanraakgevoelige kaartleeslampjes voor en achter gaan samen met de plafonnier aan en uit. Als lang op de plafonnier wordt gedrukt, wordt deze volledig uitgeschakeld (bevestigd door de weergave van het symbool **OFF**).

Aanraakgevoelige kaartleeslampjes

- ▶ Druk bij aangezet contact op het betreffende kaartleeslampje.

Sfeerverlichting interieur

De gedempte interieurverlichting verbetert het zicht in de auto als deze zich in een donkere omgeving bevindt.

Als het buiten donker is, gaat de sfeerverlichting automatisch aan/uit als de parkeerlichten worden in-/uitgeschakeld.



Inschakelen/uitschakelen en lichtsterkte wijzigen wordt ingesteld in het menu

Rijverlichting / Auto van het touchscreen.

Voorzieningen achter

12 V-accessoireaansluiting

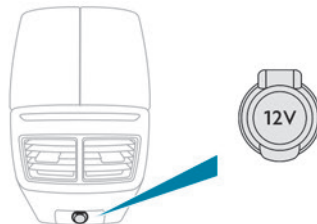

- ▶ Til, wanneer u een 12 V-accessoire (maximaal vermogen: 120 W) wilt aansluiten, het kapje op en sluit een geschikte adapter aan.

! Het aansluiten van elektrische apparatuur die niet door PEUGEOT is goedgekeurd, zoals een lader met USB-aansluitingen, kan leiden tot storingen in de werking van de elektrische systemen van de auto, zoals een slechte radio-ontvangst of storingen in de weergave van de displays.

USB-aansluitingen



Deze USB-aansluitingen zijn uitsluitend bestemd voor de voeding en het opladen van de aangesloten draagbare apparatuur.

Armsteun achter



De armsteun bevat twee bekerhouders.

Skiluk

Het skiluk kan worden gebruikt voor het vervoeren van lange voorwerpen.

Openen

- ▶ Klap de middenarmsteun achter omlaag.
- ▶ Trek de handgreep van het skiluk omlaag.

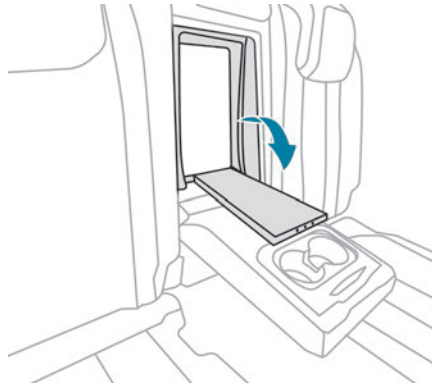

- ▶ Laat het skiluk zakken.
- ▶ Steek de voorwerpen vanuit de bagageruimte door het skiluk.

Voorzieningen bagageruimte

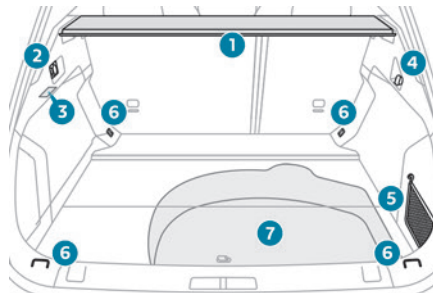

Berline

1. Bagageafdekking
2. 12 V-aansluiting (120 W)
3. Verlichting bagageruimte
4. Tassenhaak
5. Opbergnest of hifi-versterker
6. Sjorogen
7. Opbergvak / Gereedschapskist onder de vloer

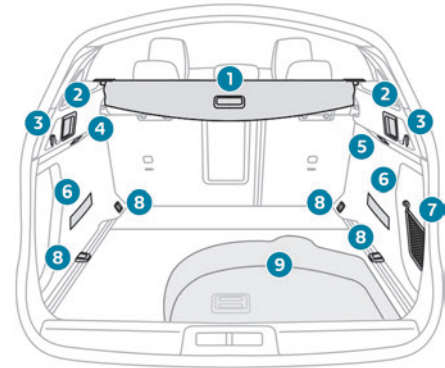

SW

1. Bagageafdekking
2. Hendels voor neerklappen zitplaatsen achter
3. Tassenhaken
4. 12 V-aansluiting (120 W)
5. Bagageruimteverlichting
6. Riemen
7. Opbergnest of hifi-versterker

8. Sjorogen
9. Opbergvak / Gereedschapskist onder de vloer

i Aan de sjorogen kunt u verschillende soorten bagagenetten bevestigen om bagage op zijn plaats te houden. Deze bagagenetten zijn als optie of accessoire leverbaar. Neem voor meer informatie contact op met een PEUGEOT-dealer. Zie het desbetreffende hoofdstuk voor meer informatie over het monteren van het **bagagenet voor hoge belading (SW)**.

Bagageafdekking (Berline)

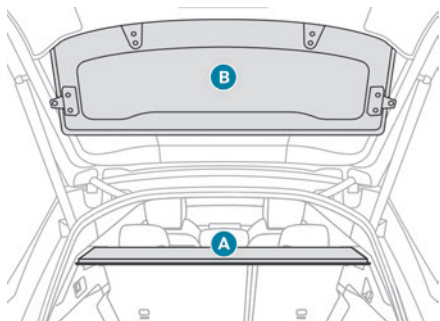

Deze bestaat uit twee delen:

- een uitneembaar gedeelte **A**, bevestigd aan de achterstijlen van het interieur,

- een uitneembaar gedeelte **B**, bevestigd aan het frame van de achterraut.

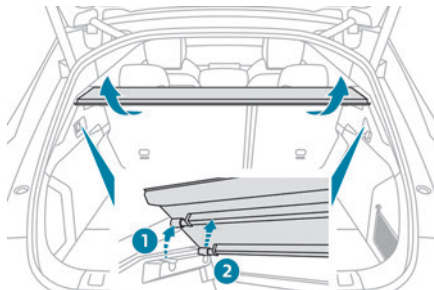

Verwijderen van gedeelte **A**:

- ▶ Let op de montagerichting.
- ▶ Haal de achterste bevestiging **1** aan elke kant uit de klemmen.
- ▶ Haal de voorste bevestiging **2** aan elke kant uit de klemmen.

Dit deel kan slechts in één richting worden gemonteerd.

Voer het aanbrengen uit in de omgekeerde volgorde van het verwijderen.

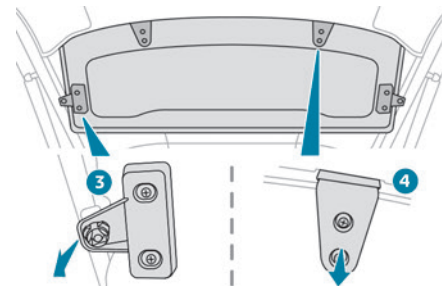

Verwijderen van gedeelte **B**:

- ▶ Haal de twee zijbevestigingen **3** uit de klemmen.
- ▶ Trek de hoedenplank naar voren om de twee achterste bevestigingen **4** los te maken van het frame.

Voer het aanbrengen uit in de omgekeerde volgorde van het verwijderen.

! Bij een noodstop of een aanrijding kunnen voorwerpen op de afdekking van de laadruimte in gevaarlijke projectielen veranderen.

Bagageafdekscherm (SW)

Toegang

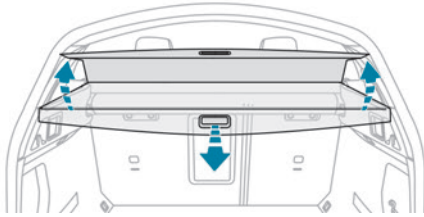

- ▶ Duw de handgreep omlaag; het bagageafdekscherm komt automatisch omhoog langs de stijlen van de bagageruimte.

Oprollen

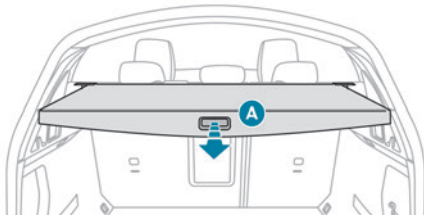

- ▶ Trek de handgreep naar u toe; het bagageafdekscherm wordt automatisch opgerold. Flap **A** kan tegen de rugleuningen van de achterbank worden gepositioneerd.

Verwijderen

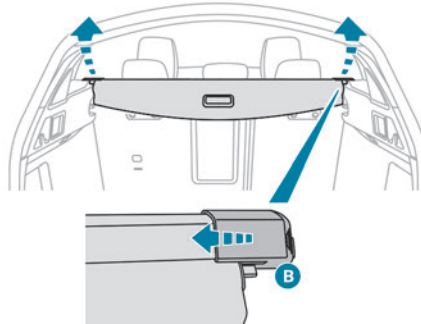

- ▶ Duw knop **B** naar binnen en til het bagageafdekscherm eerst aan het rechter uiteinde op, daarna aan het linker uiteinde en verwijder het.

Bevestigen

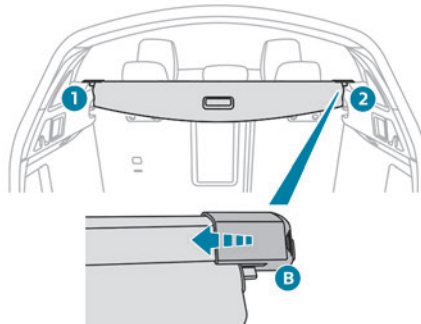

- ▶ Plaats het linker uiteinde van het oprolmechanisme in uitsparing **1** achter de zitplaats links achter.
- ▶ Duw knop **B** naar binnen en bevestig het oprolmechanisme in de uitsparing **2** rechts.
- ▶ Laat de knop los om het bagageafdekscherm te bevestigen.
- ▶ Rol het scherm uit totdat het vastklikt aan de stijlen van de bagageruimte.

! Bij een noodstop of een aanrijding kunnen voorwerpen op de afdekking van de laadruimte in gevaarlijke projectielen veranderen.

Bagagenet voor hoge belading (SW)

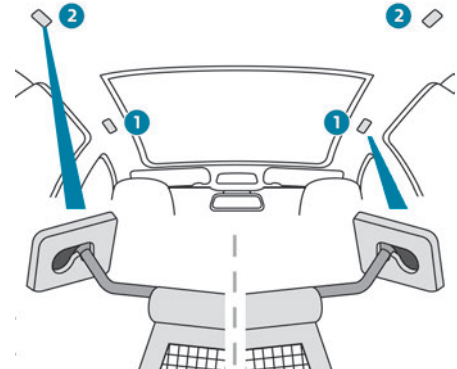

Dit verwijderbare net, dat aan de specifieke bovenste en onderste bevestigingen wordt vastgemaakt, zorgt ervoor dat de auto tot aan het dak kan worden beladen:

- achter de voorstoelen (zitrij 1) wanneer de achterbank is neergeklapt,
- achter de achterbank (zitrij 2) wanneer de bagageafdekking is verwijderd.

! Het beschermt de inzittenden bij plotseling remmen.

Zitrij 1

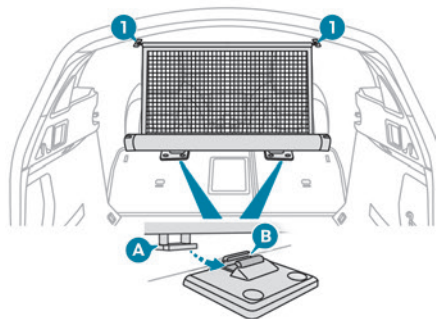

- ▶ Klap de achterbank neer.
- ▶ Verwijder de hoofdsteunen van de achterbank.
- ▶ Plaats de oprolautomaat van het net boven de twee rails (op de achterzijde van de neergeklapte achterbank).

▶ Schuif de twee rails **B** in de uitsparingen **A** en druk de oprolautomaat van links naar rechts om deze te blokkeren.

▶ Rol het net voor hoge belading uit zonder het strak te spannen.

▶ Plaats een van de uiteinden van de metalen stang van het net in de desbetreffende bovenste bevestiging **1**.

▶ Trek aan de metalen stang van het net om het andere uiteinde in de andere bovenste bevestiging **1** te plaatsen.

▶ Controleer of het net goed is vastgemaakt en goed is gespannen.

i Plaats de achterbank nooit terug terwijl de oprolautomaat aan de neergeklapte rugleuning is bevestigd.

Zitrij 2

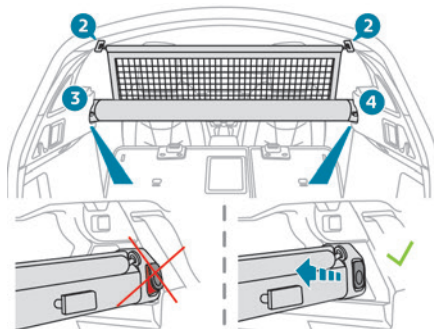

▶ Rol de bagageafdekking op en verwijder deze vervolgens.

▶ Klap de achterbank neer.

▶ Plaats het linker uiteinde van de oprolautomaat van het net in de zijsteun **3** vanuit de linkerzijde van het interieur.

▶ Plaats het rechter uiteinde van de oprolautomaat van het net in de zijsteun **4** vanuit de rechterzijde van het interieur.

▶ Druk op beide zijden om de oprolautomaat vast te zetten; de rode indicators mogen niet zichtbaar zijn.

▶ Rol het net vanuit de bagageruimte uit.

▶ Plaats een van de uiteinden van de metalen stang van het net in de desbetreffende bovenste bevestiging **2**.

▶ Trek aan de metalen stang van het net om het andere uiteinde in de andere bovenste bevestiging **2** te plaatsen.

▶ Controleer of het net goed is vastgemaakt en goed is gespannen.

▶ Til de achterbank op en vergrendel deze.

12 V-accessoireaansluiting

▶ Til, wanneer u een 12 V-accessoire (maximaal vermogen: 120 W) wilt aansluiten, het kapje op en sluit een geschikte adapter aan.

▶ Zet het contact aan.

! Het aansluiten van elektrische apparatuur die niet door PEUGEOT is goedgekeurd, zoals een lader met USB-aansluitingen, kan leiden tot storingen in de

werking van de elektrische systemen van de auto, zoals een slechte radio-ontvangst of storingen in de weergave van de displays.

Sjorogen

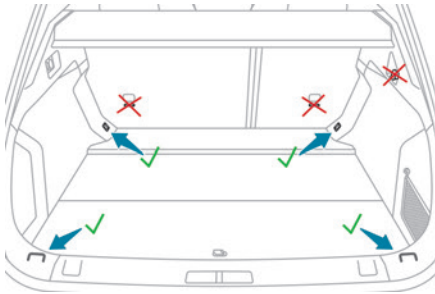

Berline

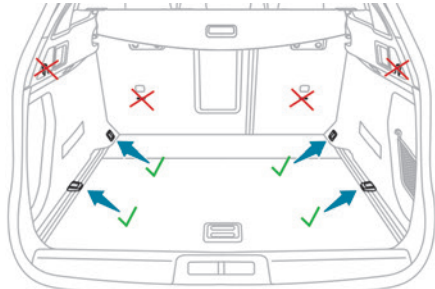

SW

De bagageruimte heeft vier sjorogen om de bagage met verschillende typen bagagenetten op zijn plaats te houden.

Bij de SW zijn twee van de sjorogen op een vaste positie bevestigd en zijn de twee andere sjorogen verplaatsbaar in rails.

Neem voor meer informatie over de diverse netten contact op met het PEUGEOT-netwerk.

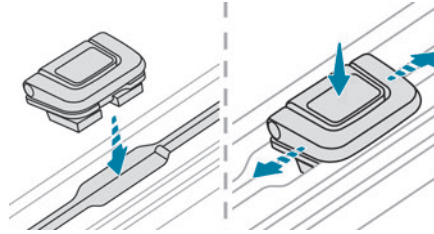

Verplaatsen van een van de verplaatsbare sjorogen:

- ▶ Houd de knop ingedrukt en verschuif het sjorooeg in de rail.
- ▶ Laat de knop los om het sjorooeg te vergrendelen wanneer dit zich in de gewenste positie bevindt.

Verwijderen of aanbrengen van een van de verplaatsbare sjorogen:

- ▶ Verplaats het sjorooeg naar een langwerpige uitsparing van de rail.
- ▶ Neem de montagerichting in acht: het sjorooeg moet verticaal naar de buitenzijde van de auto zijn gericht.

i Verwar de sjorogen niet met de tassenhaken of de Top Tether-bevestigingen.

Opbergbak

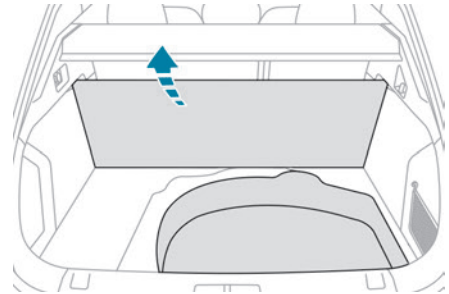

Berline

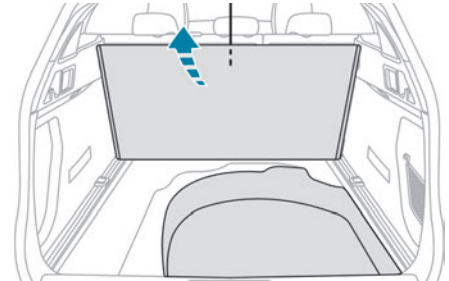

SW

- ▶ Til de vloerplaat van de bagageruimte helemaal op voor toegang tot de opbergbak.

Afhankelijk van de uitvoering bevat de opbergbak:

- Een bandenreparatieset met gereedschapsset.
- Een reservewiel met gereedschapsset.
- De laadkabel voor de tractiebatterij (hybride).

Verlichting bagageruimte

De verlichting gaat automatisch branden zodra de achterklep wordt geopend en gaat automatisch uit zodra deze wordt gesloten.

De tijd dat de bagageruimteverlichting brandt, hangt af van de situatie:

- bij afgezet contact: ongeveer 10 minuten.
- in de eco-mode: ongeveer 30 seconden.
- bij draaiende motor: onbeperkt.

Lichtschakelaar Hoofdverlichting

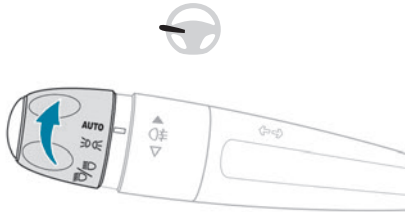

AUTO Automatische verlichting/dagrijsverlichting

3000 Alleen parkeerlicht

D Dimlicht of grootlicht

i "Highway-functie"

Bij de uitvoeringen voorzien van koplampen met Full LED-technologie wordt het bereik van de lichtbundel van de dimlichten automatisch vergroot bij een rijdsnelheid van 110 km/u en hoger.

i "Peugeot Adaptive LED Technology"

Met de Full LED 3D-achterlichten wordt de lichtsterkte automatisch aangepast zodat u dag en nacht optimaal zichtbaar bent.

Overschakelen van dim- naar grootlicht

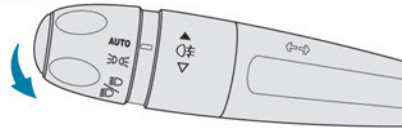

► Trek de hendel naar u toe om over te schakelen van dim- naar grootlicht en terug. In de stand "**AUTO**" en de stand voor de parkeerlichten kunt u een lichtsignaal met het grootlicht geven door de hendel naar u toe te trekken.

Displays

Een controlelampje op het instrumentenpaneel geeft aan dat de geselecteerde verlichting is ingeschakeld.

🔑 Wanneer een lamp defect is, dan gaat dit lampje permanent branden, wordt er een melding weergegeven en klinkt er een geluidssignaal.

Mistlampen achter



Deze functie werkt alleen als het dimlicht of het grootlicht is ingeschakeld.

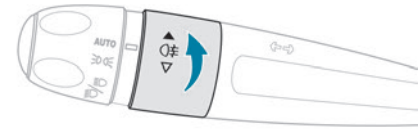

► Draai de ring naar voren om de mistachterlampen in te schakelen en naar achteren om ze uit te schakelen. Wanneer de verlichting automatisch wordt uitgeschakeld (stand "**AUTO**"), blijven de mistlampen en het dimlicht branden.

! Het inschakelen van de mistverlichting is verboden bij helder weer of regen, zowel overdag als 's nachts. Ze zijn onder deze omstandigheden namelijk verblindend voor medewegegebruikers. De mistverlichting mag alleen worden ingeschakeld bij mist of sneeuwval (de regels kunnen per land verschillen).
Vergeet niet de mistverlichting uit te schakelen zodra deze niet meer nodig is.

i De verlichting uitschakelen na het afzetten van het contact

Als het contact wordt afzet, worden alle lichten automatisch uitgeschakeld, behalve het dimlicht als de automatische "follow me home"-verlichting is geactiveerd.

i Inschakelen van de verlichting na het afzetten van het contact

Zet de ring in de stand "AUTO" en vervolgens op de gewenste stand om de lichtschakelaar weer te activeren.

Als het bestuurdersportier wordt geopend, klinkt er tijdelijk een geluidssignaal om de bestuurder te waarschuwen dat de verlichting nog brandt.

De verlichting gaat vanzelf na enige tijd uit; hoe lang dit duurt is afhankelijk van de laadtoestand van de accu (overgang naar energiebesparingsmodus (eco-mode)).

i Onder bepaalde weersomstandigheden (zoals een lage temperatuur of vocht) kan er een laagje condens aan de binnenzijde van de koplampen en de achterlichten ontstaan; dit verdwijnt als de lampen enkele minuten branden.

! Kijk nooit van dichtbij in de lichtbundel van de Full LED-koplampen. U kunt daarbij ernstig oogletsel oplopen!

i Reizen naar het buitenland

Auto's met halogeenkoplampen

Wanneer u uw auto gaat gebruiken in een land waarin het verkeer aan de andere kant van de weg rijdt, moet de afstelling van de dimlichten worden gewijzigd om te voorkomen dat tegemoetkomend verkeer wordt verblind.

Neem contact op met een PEUGEOT-dealer of een gekwalificeerde werkplaats.

Dagrijverlichting / Parkeerlichten

Deze ledlampen aan de voor- en achterzijde van de auto gaan automatisch branden wanneer de motor wordt gestart.

Ze hebben de volgende functies:

- Dagrijverlichting (lichtschakelaar in stand "AUTO" bij voldoende omgevingslicht).
- Parkeerlicht (lichtschakelaar in stand "AUTO" bij weinig omgevingslicht of in stand "Parkeerlicht" of "Dim-/groot licht").

Richtingaanwijzers

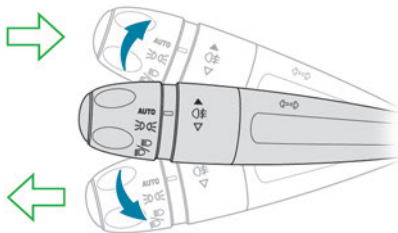

► Links of rechts: beweeg de hendel omlaag of omhoog, voorbij het zwarte punt.

i Wanneer de richtingaanwijzers na meer dan 20 seconden nog niet zijn uitgeschakeld, neemt het knippergeluid bij

een snelheid van meer dan 80 km/h automatisch toe.

Drie keer knipperen

► Beweeg de hendel kort omhoog of omlaag, zonder deze door de weerstand te drukken. De desbetreffende richtingaanwijzers zullen drie keer knipperen.

Parkeerlichten

De zijkant van de auto wordt gemarkeerd door het inschakelen van de parkeerlichten aan de kant van het verkeer.

► Afhankelijk van de uitvoering: zet de lichtschakelaar binnen één minuut na het afzetten van het contact omhoog of omlaag om de parkeerlichten aan de kant van het verkeer in te schakelen (voorbeeld: rechts van de weg parkeren: lichtschakelaar omlaag duwen; parkeerlichten links gaan branden).

Als de verlichting is ingeschakeld, hoort u een geluidssignaal en gaat het controlelampje van de betreffende richtingaanwijzer op het instrumentenpaneel branden.

► Zet de lichtschakelaar in de middelste stand om de parkeerlichten uit te schakelen.

Hoogteverstelling van de koplampen

Handmatige verstelling van de halogeenkoplampen

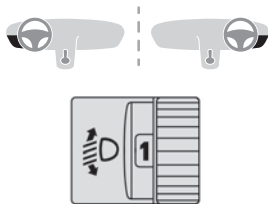

Verstel de koplampen afhankelijk van de lading van uw auto om verblinding van medeweggebruikers te voorkomen.

- 0 (Basisinstelling)**
Alleen bestuurder of bestuurder + voorpassagier
- 1** 5 personen
- 2** 5 personen + lading in de bagageruimte
- 3** Alleen bestuurder + lading in de bagageruimte
- 4 5 6** Niet gebruikt

Automatische verstelling van de koplampen met Full LED-technologie

Dit systeem past automatisch de hoogte van de koplampen aan de lading van de auto aan.

 Bij een storing gaat dit waarschuwingslampje op het instrumentenpaneel branden, in combinatie met een melding en een geluidssignaal. Het systeem zet in dat geval de koplampen in de laagste stand.

Laat het systeem controleren door een PEUGEOT-dealer of een gekwalificeerde werkplaats.

 Raak koplampen met Full LED-technologie niet aan - gevaar van elektrocutie!

Automatisch inschakelen van de verlichting

Wanneer de ring in de stand "AUTO" staat en de regen-/lichtsensor weinig omgevingslicht detecteert, worden de kentekenplaatverlichting, de parkeerlichten en het dimlicht automatisch ingeschakeld. De verlichting kan ook, in geval van neerslag, gelijktijdig met het automatisch inschakelen van de ruitenwissers vóór worden ingeschakeld.

De verlichting wordt uitgeschakeld als de lichtsterkte van de omgeving weer voldoende is of nadat het wisselen is gestopt.

Storing

 Bij een storing in de regen-/lichtsensor gaat de verlichting branden en gaat dit lampje branden op het instrumentenpaneel in combinatie met een geluidssignaal en/of een melding. Neem contact op met het PEUGEOT-netwerk of een gekwalificeerde werkplaats.

 Dek de regen-/lichtsensor, die zich in het midden aan de bovenzijde van de voorruit achter de binnenspiegel bevindt, niet af. De aan de sensor gekoppelde functies worden dan niet meer aangestuurd.

 Bij mist of sneeuw kan de regen-/lichtsensor ten onrechte voldoende licht waarnemen. De verlichting wordt dan niet automatisch ingeschakeld.

Follow me home- en instapverlichting

Follow me home-verlichting

Automatisch

Met de ring in de stand "AUTO" en bij weinig licht gaat het dimlicht automatisch branden als het contact wordt afgezet.

 U kunt deze functie in- en uitschakelen en de duur van de "follow me home-verlichting" instellen in het menu **Rijverlichting / Auto** van het touchscreen.

Handmatig

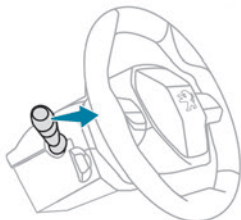

► Trek bij afgezet contact de lichtschakelaar naar u toe (lichtsignaal) om de functie in en uit te schakelen.

De handbediende follow me home-verlichting wordt na een bepaalde tijd automatisch uitgeschakeld.

Instapverlichting

Als de auto wordt ontgrendeld bij een geringe lichtsterkte en de functies Automatisch inschakelen van de koplampen is geactiveerd, schakelt dit systeem automatisch het volgende in:

- Buiten: parkeerlichten, dimlichten en instapverlichting buitenspiegels.
- Binnen: plafonniers en verlichting beenruimte.

 U kunt deze functie in- en uitschakelen en de duur van de instapverlichting instellen in het menu **Rijverlichting/Auto** van het touchscreen.

Instapverlichting buitenspiegels

Deze lampen verlichten de grond bij de voorportieren zodat u gemakkelijker kunt instappen.

De instapverlichting wordt automatisch ingeschakeld:

- als de auto wordt ontgrendeld.
- als een van de portieren wordt geopend.
- als er een verzoek van de afstandsbediening wordt ontvangen voor het lokaliseren van de auto.

Deze gaan ook branden in combinatie met de instapverlichting en de follow me home-verlichting.

De verlichting dooft na 30 seconden automatisch.

Grootlichtassistent

Als de ring in de stand "AUTO" staat, schakelt dit systeem automatisch tussen dimlicht en grootlicht op basis van de licht- en verkeersomstandigheden, met behulp van een camera aan de bovenkant van de voorruit.

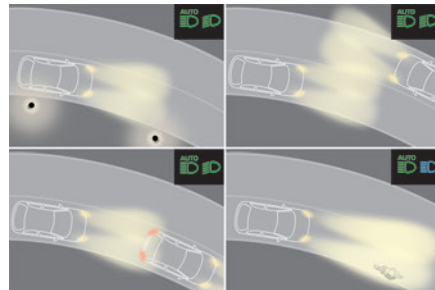

 Dit systeem is een hulpsysteem bij het rijden.

De bestuurder blijft zelf verantwoordelijk voor de verlichting van zijn auto, voor de aanpassing van de verlichting aan de lichtsterkte van de omgeving, het zicht en het verkeer, en voor het naleven van de verkeersregels.

 Het systeem wordt actief bij een rijsnelheid hoger dan 25 km/h.

Als de snelheid lager dan 15 km/h wordt, werkt deze functie niet meer.

Inschakelen/uitschakelen



Deze functie wordt ingesteld in het menu **Rijverlichting/Auto** op het touchscreen.

De status van de functie blijft nadat het contact is afgezet opgeslagen in het geheugen.

Werking

Als de omgeving voldoende is verlicht en/of als de verkeerssituatie het gebruik van het grootlicht niet toelaat:



– De dimlichten blijven branden. Deze lampjes gaan op het

instrumentenpaneel branden.

In een zeer donkere omgeving en als de verkeerssituatie het toelaat:



– Het grootlicht gaat automatisch branden. Deze lampjes gaan op het instrumentenpaneel branden.

De functie wordt uitgeschakeld als de mistverlichting wordt ingeschakeld of als het systeem dichte mist detecteert.

De functie wordt automatisch en direct weer ingeschakeld als de mistverlichting wordt uitgeschakeld of de auto niet meer in dichte mist rijdt.



Dit lampje gaat uit als de functie wordt uitgeschakeld.

Werking onderbreken

De bestuurder kan indien nodig op elk moment zelf de verlichting omschakelen.

► Door het geven van een "lichtsignaal" wordt de werking van de functie onderbroken:

- als de verlikkerlampjes "AUTO" en "Dimlicht" branden, zal het systeem overschakelen op het grootlicht,
- als de verlikkerlampjes "AUTO" en "Grootlicht" branden, zal het systeem overschakelen op het dimlicht.

Geef nogmaals een lichtsignaal om de functie weer te activeren.



Er kunnen storingen in de werking van het systeem optreden:

- bij slecht zicht (sneeuw, zware regenval enz.),
- als het gedeelte van de voorruit voor de camera vuil, beslagen of afgedekt is (bijvoorbeeld met een sticker, enz.),
- als de verlichting van uw auto wordt weerkaatst door spiegelende of reflecterende panelen (bijvoorbeeld verkeersborden). Het systeem schakelt de functie tijdelijk uit als het dichte mist detecteert. Het systeem detecteert geen:
 - weggebruikers die geen verlichting voeren, zoals voetgangers,
 - voertuigen waarvan de verlichting wordt afgeschermd (bijvoorbeeld door een vangrail op de snelweg),
 - voertuigen die zich aan de top of de voet van een steile helling, in een bocht of op een zijweg bevinden.



Reinig de voorruit, met name het gedeelte vóór de camera, regelmatig.

De binnenkant van de voorruit kan ook beslaan ter hoogte van de camera. Bij vochtige en koude weersomstandigheden moet u de voorruit regelmatig ontwasemen. Laat geen sneeuw op de motorkap of het dak liggen, omdat de detectiecamera daardoor kan worden afgedekt.

Statische bochtverlichting

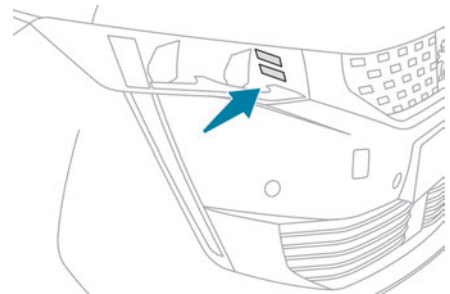

Als het dimlicht of grootlicht is ingeschakeld, zorgt deze functie ervoor dat de binnenkant van de bocht met leds wordt verlicht.

De snelheid van de auto moet lager zijn dan 90 km/h.

Deze functie is alleen beschikbaar bij koplampen met "Full LED"-technologie.

Inschakelen/uitschakelen



Deze functie wordt ingesteld in het menu **Rijverlichting/Auto** op het touchscreen.

Inschakelen / uitschakelen

Deze functie wordt geactiveerd vanaf een bepaalde stuuruitslag.

De verlichting werkt in de volgende gevallen niet:

- bij een geringe stuuruitslag.
- bij snelheden boven 90 km/h,
- als de achteruit is ingeschakeld.

Night Vision

Bij weinig licht maakt het systeem gebruik van de infraroodcamera aan de voorzijde van de auto om de aanwezigheid van voetgangers en dieren in het gezichtsveld van de bestuurder vast te stellen en te signaleren.

Om het beeld van de infraroodcamera permanent weer te geven in het instrumentenpaneel, selecteert u de functie "Nachtzicht" door aan de draaiknop links van het stuur te draaien. Wanneer aan de voorwaarden wordt voldaan, wordt er een waarschuwing gegeven bij een kans op een aanrijding. De permanente weergave verdwijnt nadat het contract wordt afgezet of als er niet aan de voorwaarden wordt voldaan.



Night Vision is een rijhulpsysteem voor de bestuurder die echter te allen tijde zijn

aandacht op het verkeer moet blijven vestigen.

Onder sommige omstandigheden zijn de temperatuurcontrasten onvoldoende en kan het systeem niet alle gevaren detecteren of, omgekeerd, onjuiste waarschuwingen geven (bijv. door warme motoren van langs de weg geparkeerde vrachtwagens).

Werkingsvoorwaarden

- Bij draaiende motor en in de Stop-stand van het Stop & Start-systeem.
- Bij weinig licht met naar behoren werkend dimlicht ingeschakeld.
- Temperatuur tussen -30 °C en +28 °C.
- Snelheid lager dan 160 km/u.
- Detectie van dieren groter dan 0,5 meter.

Werking



Als de functie is geselecteerd, maar het display op het instrumentenpaneel en de waarschuwingen zijn niet beschikbaar (functie "Nachtzicht" actief), gaat het verklikkerlampje grijs branden.



Als aan alle werkingsvoorwaarden is voldaan, gaat het verklikkerlampje groen branden: de weergave op het instrumentenpaneel (indien de functie "Nachtzicht" is geselecteerd) en de activering van waarschuwingen zijn beschikbaar.



Als aan bepaalde werkingsvoorwaarden (snelheid of temperatuur) niet wordt

voldaan, gaat het verklikkerlampje oranje branden: alleen de weergave op het instrumentenpaneel is beschikbaar (functie "Nachtzicht" actief).

Zolang het omgevingslicht te sterk is of de dimlichten niet zijn ingeschakeld, zijn de waarschuwingen niet beschikbaar.

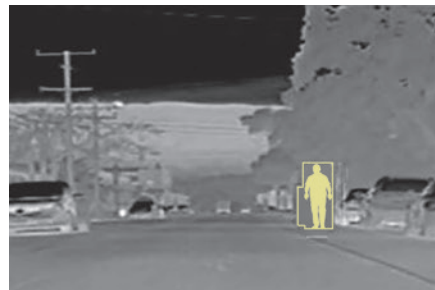

Het detectiebereik van de camera ligt tussen 15 m (voor voetgangers) en 200 m, afhankelijk van het zicht.

Het camerabeeld wordt in grijs tinten op het instrumentenpaneel weergegeven, waarbij warme objecten lichter zijn dan koude objecten.

Wanneer voetgangers of dieren worden waargenomen, verschijnen deze in gele kaders.



Wanneer het systeem de kans op een aanrijding met een voetganger of een dier waarneemt, geeft het een waarschuwing: op het instrumentenpaneel wordt een van deze symbolen weergegeven. Het betreffende silhouet wordt rood omkaderd.

Als de functie "Nachtzicht" niet is geselecteerd, verschijnt de waarschuwing in een tijdelijk venster.

In het geval van een waarschuwing kan de bestuurder direct ingrijpen via een uitwijkmanoeuvre of door te remmen.

Inschakelen/uitschakelen



Deze functie kan worden ingesteld in het menu **Rijverlichting/Auto** van het touchscreen.

Werkingslimieten

Het systeem werkt in de volgende situaties mogelijk minder goed of helemaal niet:

- als het zicht slecht is (bij sneeuwval, zware regenval of dichte mist),
- als de camera wordt bedekt door sneeuw, modder of stof,
- als de camera bekrast is door het herhaaldelijk wassen van de auto in een wasstraat met roterende borstels,
- bij een zeer hoge buitentemperatuur,
- aan de top of de voet van een steile helling.
- op zeer bochtige wegen,

- in een bocht,
- na een aanrijding, waardoor de instellingen van de camera verstoord zijn of de camera beschadigd is.
- als het luchtrooster opnieuw gespoten is, maar niet door het PEUGEOT-netwerk of een gekwalificeerde werkplaats.

Onderhoudstips

De infraroodcamera beschikt over een ruitensproeierkop die is aangesloten op het ruitensproeiersysteem aan de voorzijde van de auto.

Deze ruitensproeierkop werkt bij elk 5e gebruik van de ruitensproeiers.

Controleer regelmatig of de camera schoon is. Zorg er bij slecht of winters weer voor dat de camera niet bedekt raakt met modder, ijs of sneeuw.

Storing



Een oranje verklikkerlampje gaat branden als aan alle werkingsvoorwaarden is voldaan, in combinatie met een melding die een systeemstoring aangeeft. Neem contact op met een PEUGEOT-dealer of een gekwalificeerde werkplaats.

Ruitenswisserschakelaar



Verwijder onder winterse omstandigheden sneeuw, ijs of rijp van

de voorruit, van het gebied rondom de ruitenswisserarmen en -bladen en van de voorruitrand alvorens de ruitenswissers in te schakelen.



Schakel de ruitenswissers niet in als de voorruit droog is. Controleer voordat u bij extreem koud of warm weer de ruitenswissers inschakelt of de ruitenswisserbladen niet vastzitten aan de voorruit.

Ruitenswissers vóór

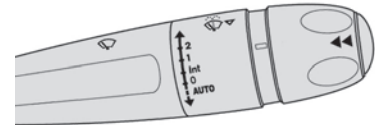

► De wisselheid selecteren: zet de hendel omhoog of omlaag in de gewenste stand.

2

Wissen op hoge snelheid (hevige neerslag)

1

Wissen op normale snelheid (matige regenval)

Int

Intervalwissen (wisselheid afhankelijk van de rijnsnelheid)

0

Uit

AUTO Automatische ruitenwissers (reageren op hoeveelheid regen).

Zie het betreffende hoofdstuk.

In stand **1** of **2** wordt de wissfrequentie automatisch verlaagd als de snelheid van de auto lager is dan 5 km/h.

Zodra de wagensnelheid hoger wordt dan 10 km/h, wordt de oorspronkelijke wissfrequentie (snel of normaal) weer aangehouden.

Na het afzetten van het contact kunnen de ruitenwissers nog een kleine beweging maken waarmee ze onder de motorkap worden opgeborgen.

Als het contact is afgezet met de ruitenwissers ingeschakeld, moet u na het aanzetten van het contact weer de hendel bedienen om de ruitenwissers opnieuw in te schakelen (tenzij het contact minder dan 1 minuut is afgezet geweest).

Eén keer wissen

► Trek de hendel kort naar u toe.

Ruitensproeiers vóór

► Trek de ruitenwisserschakelaar naar u toe. De ruitensproeiers en ruitenwissers werken zolang er aan de hendel wordt getrokken.

Na het gebruik van de ruitensproeiers wordt nog een laatste wisslag gemaakt.

De ruitensproeierkoppen zijn in de uiteinden van de ruitenwisserarmen geïntegreerd. Er zijn extra spuitmonden onder het midden van elke ruitenwisserarm aangebracht. De ruitensproeierfloestof wordt over de gehele lengte van het ruitenwisserblad op de voorruit gespreid. Dit verbetert het zicht en zorgt dat er minder ruitensproeierfloestof wordt gebruikt.

Bij auto's met automatische airconditioning wordt tijdens het bedienen van de ruitensproeiers vóór automatisch de luchttoevoer afgesloten om een onaangename geur in het interieur te voorkomen.

Bedien de ruitensproeiers niet zolang het reservoir van de ruitensproeierfloestof leeg is; kans op beschadiging van de ruitenwisserbladen.

Bedien de ruitensproeiers alleen als er geen risico is van bevriezing van de vloestof op de voorruit; hierdoor zou het zicht namelijk kunnen afnemen. Gebruik tijdens de winter producten die geschikt zijn voor zeer lage temperaturen.

Vul nooit bij met water.

Ruitenwisser achter (SW)

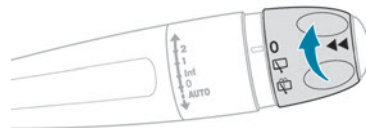

► Draai aan de ring om het symbool van de gewenste stand tegenover het merkteken te zetten.

-  Uit
-  Interval
-  Sproeien en wissen

Achteruitversnelling

Als de ruitenwissers vóór zijn geactiveerd op het moment dat u de achteruitversnelling inschakelt, treedt ook de ruitenwisser achter in werking.

Deze functie kan worden ingesteld in het menu **Rijverlichting/Auto** van het touchscreen.

Schakel de automatische werking van de ruitenwisser achter uit als sneeuw zich heeft opgehoopt op de achterraut, bij strenge vorst of als een fietsendrager op de trekhaak is bevestigd. Dit kunt u doen via het menu **Rijden/Auto** van het touchscreen.

Ruitensproeier achter

► Draai de ring helemaal richting het dashboard en houd hem in deze stand.

De ruitensproeier en ruitensproeier werken zolang aan de ring wordt gedraaid.

Na het sproeien wordt nog een laatste wisslag gemaakt.

Speciale stand van de ruitensproeiers vóór

De onderhoudsstand wordt gebruikt bij het reinigen of vervangen van de wisserbladen. De stand kan ook in de winter (bij ijs en sneeuw) worden gebruikt om de ruitensproeier los te zetten van de voorruit.

i Voor een goede werking van de ruitensproeiers raden wij u het volgende aan:

- Ga er voorzichtig mee om.
- Reinig ze regelmatig met zeepsop.
- Gebruik de ruitensproeiers niet om een stuk karton tegen de voorruit te houden.
- Vervang ze zodra ze tekenen van slijtage vertonen.

Voordat u een wisserblad van de voorruit demonteert



- Wanneer u de wisserhendel binnen een minuut na het uitschakelen van het contact bedient, gaan de wisserbladen in een verticale positie staan.
- Ga verder met waar u mee bezig was of vervang de ruitensproeierbladen.

Na het monteren van een ruitensproeierblad voor de voorruit

- Zet het contact aan en bedien de ruitensproeierhendel om de ruitensproeiers weer in de oorspronkelijke stand te zetten.

Ruitensproeierbladen vervangen

Ruitensproeierbladen vóór verwijderen/aanbrengen

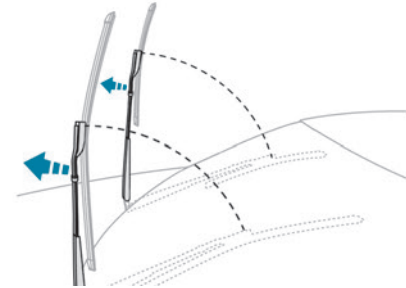

- Voer de vervangingsprocedures voor de ruitensproeierbladen uit vanaf de bestuurderszijde.
- Begin met het ruitensproeierblad het verst van u vandaan, houd elke arm vast bij het starre gedeelte en beweeg deze zo ver mogelijk omhoog.

! Houd de ruitensproeierarmen niet vast op de plaats waar de ruitensproeierkoppen zijn aangebracht.

Raak de ruitensproeierbladen niet aan - kans op onherstelbare vervorming.

Laat de ruitensproeiers niet los terwijl ze bewegen - kans op beschadiging van de voorruit!

- ▶ Reinig de voorruit met ruitensproeiervloeistof.

i Gebruik geen waterafstotende producten van het type "Rain X".

- ▶ Maak het versleten wisserblad het dichtst bij u los en verwijder het.
- ▶ Breng het nieuwe wisserblad aan en klem deze op de ruitenswisserarm.
- ▶ Herhaal de procedure voor het andere ruitenswisserblad.
- ▶ Begin met het ruitenswisserblad het dichtst bij u; houd nogmaals elke arm vast bij het starre gedeelte en leg de ruitenswisser voorzichtig op de voorruit.

Verwijderen/aanbrengen ruitenswisserblad achter

- ▶ Houd de arm vast bij het starre gedeelte en beweeg deze zo ver mogelijk omhoog.
- ▶ Reinig de achterruit met reinigingsmiddel voor autoruiten.
- ▶ Maak het versleten wisserblad los en verwijder het.
- ▶ Breng het nieuwe wisserblad aan en klem het op de ruitenswisserarm.
- ▶ Houd nogmaals de arm vast bij het starre gedeelte en leg de ruitenswisser voorzichtig op de achterruit.

Automatische ruitenswissers

In de stand AUTO worden de ruitenswissers vóór automatisch ingeschakeld als neerslag wordt gedetecteerd. Als het regent, wordt de wisselheid automatisch aangepast aan de hoeveelheid neerslag. De neerslag wordt gedetecteerd door een regen-/lichtsensor die zich in het midden aan de bovenzijde van de voorruit bevindt, achter de binnenspiegel.

- ! Dek de regen-/lichtsensor niet af.
- Schakel de automatische ruitenswissers uit en zet het contact af als de auto wordt gewassen in een wasstraat.
- Wacht 's winters met het inschakelen van de automatische ruitenswissers tot de voorruit volledig ontdooid is.

Inschakelen

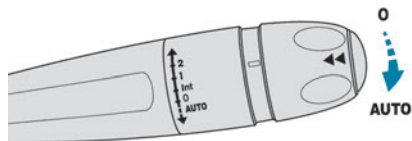

- ▶ Duw de hendel kort omlaag. De ruitenswissers maken één slag om het inschakelen te bevestigen.

AUTO Dit verklikkerlampje op het instrumentenpaneel gaat branden en er wordt een melding weergegeven.

Uitschakelen

- ▶ Duw de hendel nog een keer kort omlaag of zet de hendel in een andere stand (**Int.**, **1** of **2**).

AUTO Dit verklikkerlampje op het instrumentenpaneel gaat uit en er wordt een melding weergegeven.

i Elke keer als het contact meer dan 1 minuut is afgezet geweest, moet u de automatische werking van de ruitenswissers opnieuw activeren door de hendel één keer omlaag te duwen.

Storing

In het geval van een storing in de automatische werking van de ruitenswissers werken deze in de intervalstand. Laat het systeem controleren door het PEUGEOT-netwerk of een gekwalificeerde werkplaats.

Algemene aanbevelingen met betrekking tot de veiligheid

! Verwijder de stickers niet die op de verschillende plaatsen van uw auto zijn aangebracht. Ze bevatten veiligheidswaarschuwingen en informatie over de identificatie van de auto.

! Neem voor alle werkzaamheden aan uw auto contact op met een gekwalificeerde werkplaats die beschikt over de juiste technische informatie, vakkennis en apparatuur. Het PEUGEOT-netwerk is in staat u dit te bieden.

! Afhankelijk van de landelijke wetgeving kan de aanwezigheid van bepaalde veiligheidsuitrusting verplicht zijn: veiligheidsvesten, gevarendriehoeken, alcoholtests, een set reservelampen, reservezekeringen, een brandblusser, een verbandtrommel, spatlappen aan de achterzijde van de auto enz.

! **Monteren van elektrische accessoires:**
– Het monteren van elektrische uitrustingselementen of accessoires die niet onder een artikelnummer in het assortiment van PEUGEOT voorkomen, kan tot een

hoger stroomverbruik leiden en kan storingen in het elektrische systeem van uw auto veroorzaken. Ga naar het PEUGEOT-netwerk voor meer informatie over het aanbod aan accessoires met een artikelnummer.

– Uit veiligheidsoverwegingen is toegang tot de diagnose-aansluiting, die is gekoppeld aan de elektronische systemen in de auto, uitsluitend voorbehouden aan het PEUGEOT-netwerk of een gekwalificeerde werkplaats waar de beschikking is over geschikt gereedschap (kans op storingen in de elektronische systemen die kunnen leiden tot pech of ernstige ongevallen). De fabrikant kan niet aansprakelijk worden gesteld als dit voorschrift niet wordt opgevolgd.

– Wijzigingen of aanpassingen die niet door PEUGEOT zijn voorzien of toegestaan, of die niet volgens de technische voorschriften van de fabrikant zijn uitgevoerd, leiden tot het vervallen van de commerciële garantie.

! **Monteren van als accessoire geleverde radiocommunicatiezenders**

Voordat u een radiocommunicatiezender met buitenantenne monteert, moet u bij het PEUGEOT-netwerk de technische gegevens (frequentieband, maximaal uitgangsvermogen, positie antenne, specifieke installatievoorschriften) van de voor montage geschikte zenders opvragen, conform de Richtlijn Elektromagnetische Compatibiliteit (2004/104/EG).

i **Conformiteitsverklaring voor radioapparatuur**

De relevante certificaten zijn beschikbaar op de website <http://public.servicebox.peugeot.com/APddb/>.

Alarmknipperlichten



► Wanneer u op de rode toets drukt, gaan alle richtingaanwijzers knipperen. De alarmknipperlichten werken ook als het contact is afgezet.

Automatisch inschakelen van de alarmknipperlichten

Bij een noodstop worden de alarmknipperlichten automatisch ingeschakeld, afhankelijk van de mate van remvertraging. Zodra u weer gas geeft, gaan de alarmknipperlichten uit. Ze kunnen ook worden uitgeschakeld door weer op de toets te drukken.

Claxon



► Druk op het middelste gedeelte van het stuurwiel.

Geluidssignaal voor voetgangers (hybride)

Dit systeem waarschuwt voetgangers wanneer u in de modus **ELECTRIC** rijdt (100% elektrisch rijden).

Het geluidssignaal voor voetgangers klinkt als de auto rijdt, bij snelheden tot 30 km/u in een versnelling vooruit of achteruit.

Storing



Bij een storing gaat dit waarschuwingslampje op het instrumentenpaneel branden.

Neem contact op met een PEUGEOT-dealer of een gekwalificeerde werkplaats om het systeem te laten controleren.

Urgence-noodoproep of Assistance-pechhulpoproep

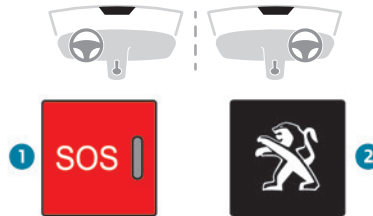

Peugeot Connect SOS (PE112)

► Druk in geval van nood langer dan 2 seconden op de toets 1.

Het brandende controlelampje en een spraakbericht bevestigen dat de oproep naar de hulpdiensten is verstuurd*.

'Peugeot Connect SOS' zoekt onmiddellijk uw auto en brengt u een contact met de juiste nooddiensten**.

► Wanneer u deze toets meteen opnieuw indrukt, wordt de oproep geannuleerd. Het controlelampje knippert wanneer de autogegevens worden verzonden en blijft branden wanneer communicatie tot stand is gebracht.

! Als de airbagregeleenheid onafhankelijk van de activering van de airbags een aanrijding detecteert, wordt er automatisch een noodoproep verzonden.

i 'Peugeot Connect SOS' is een dienst die gratis beschikbaar is.

Werking van het systeem

- Het systeem werkt goed als het controlelampje bij het inschakelen van het contact rood en daarna groen brandt, en vervolgens uit gaat.
- Als het controlelampje permanent rood brandt, dan is er een storing in het systeem.

* In overeenstemming met de algemene gebruiksvoorwaarden van de dienst, die u bij een dealer kunt opvragen en afhankelijk van de technische beperkingen van het systeem.

** In gebieden die worden gedekt door Peugeot Connect SOS en Peugeot Connect Assistance Bij een dealer kunt u een lijst van landen waar het systeem werkzaam is en een lijst met beschikbare telematicadiensten opvragen; deze lijsten zijn ook beschikbaar op de internetsite voor uw land.

– Als het controlelampje rood knippert, vervang de noodbatterij.

In de laatste twee gevallen kan er mogelijk geen noodoproep of pechhulpoproep worden verstuurd.

Neem zo snel mogelijk contact op met een dealer of een erkende reparateur.

i Bij een storing in het systeem kan er wel met de auto worden gereden.

i Gegevensverwerking

De verwerking van persoonsgegevens door het "Peugeot Connect SOS"-systeem (PE112) voldoet aan het kader voor bescherming van persoonsgegevens volgens Verordening 2016/679 (GDPR) en Richtlijn 2002/58/EC van het Europese parlement en de Europese Raad, en is specifiek bedoeld om de belangen van het onderwerp van de gegevens te beschermen, in overeenstemming met Artikel 6.1, paragraaf d) van Verordening 2016/679.

De verwerking van persoonsgegevens is uitsluitend beperkt tot het beheer van het "Peugeot Connect SOS"-systeem in combinatie met het noodnummer 112 voor Europa.

Het "Peugeot Connect SOS"-systeem is in staat om alleen de volgende gegevens met betrekking tot de auto te verzamelen en te verwerken: chassisnummer, type (personenauto of bedrijfsauto), type brandstof of voedingsbron, de drie meest recente locaties en de rijrichting, en een logbestand met tijdstempel dat de automatische inschakeling van het systeem aangeeft. De verwerkte gegevens worden ontvangen door noodoproepcentra die door de relevante nationale autoriteiten zijn aangewezen in het gebied waarin zij zich bevinden, met ontvangst op prioriteit en verwerking van oproepen naar het noodnummer 112.

i Gegevensopslag

Gegevens in het geheugen van het systeem zijn alleen buiten het systeem toegankelijk als er een oproep wordt gemaakt. Het systeem is niet traceerbaar en wordt bij normaal gebruik niet continu in de gaten gehouden.

De gegevens in het interne geheugen van het systeem worden automatisch en continu gewist. Alleen de drie meest recente locaties van de auto worden opgeslagen.

Wanneer er een noodoproep wordt gedaan, wordt het gegevenslogbestand maximaal 13 uur opgeslagen.

i Toegang tot gegevens

U hebt het recht van toegang tot de gegevens en kunt waar nodig een verzoek indienen om de verwerking van persoonsgegevens die niet zijn verwerkt in overeenstemming met de voorschriften van verordening 2016/679 (GDPR) te corrigeren, te wissen of te beperken. Derden die deze gegevens hebben ontvangen, moeten op de hoogte worden gesteld van het corrigeren, wissen of beperken in overeenstemming met de hierboven genoemde Richtlijn, tenzij dit onmogelijk is of onredelijke inspanningen vereist.

U hebt ook het recht om een klacht in te dienen bij de relevante gegevensbeschermingsautoriteit.

Peugeot Connect Assistance

- ▶ Houd bij pech toets 2 langer dan 2 seconden ingedrukt om hulp in te roepen (dit wordt bevestigd met een spraakbericht*).
- ▶ Wanneer u deze toets meteen opnieuw indrukt, wordt de oproep geannuleerd.

i In de privacymodus kunt u instellen hoeveel er wordt gedeeld (gegevens en/of positie) tussen uw auto en PEUGEOT. U kunt dit instellen in het menu **Instellingen** op het touchscreen. Standaard (afhankelijk van de uitrusting) kunt u de geolokalisatie uitschakelen/inschakelen door gelijktijdig op de 2 toetsen te drukken en vervolgens op de toets "Peugeot Connect Assistance" om te bevestigen.

i Wanneer u uw auto buiten het PEUGEOT-netwerk hebt gekocht, raden wij u aan de aanwezigheid van deze diensten bij het netwerk te laten controleren en eventueel configureren. In een meertalig land kunt u het systeem laten configureren in de officiële landstaal van uw voorkeur.

i Om technische redenen, zoals het verbeteren van de kwaliteit van telematicadiensten voor klanten, behoudt de fabrikant zich het recht voor om op elk willekeurig moment het telematicasysteem in de auto te wijzigen.

i Indien u beschikt over de dienst Peugeot Connect Packs met het Pack SOS & Assistance, hebt u via uw persoonlijke pagina op de landelijke website toegang tot aanvullende diensten. Raadpleeg voor informatie over het Pack SOS & Assistance de algemene voorwaarden voor deze diensten.

Elektronisch stabiliteitsprogramma (ESP)

Het elektronische stabiliteitsprogramma omvat de volgende systemen:

- het antiblokkeersysteem (ABS) en de elektronische remdrukregelaar (EBD).
- Noodremassistentie (BAS).
- Antispinregeling (ASR).

- Dynamische stabiliteitscontrole (DSC).
- Aanhangerstabiliteitscontrole (TSM).

Antiblokkeersysteem (ABS) en de elektronische remdrukregelaar (EBD)

Deze systemen verbeteren de stabiliteit en het weggedrag van de auto tijdens het remmen en zorgen ervoor dat u de auto beter onder controle hebt in bochten, vooral op slechte of natte wegen.

Het ABS voorkomt dat de wielen bij een noodstop blokkeren.

De EBD regelt de remdruk per wiel.

 Dit waarschuwingslampje gaat branden bij een storing in het ABS-systeem.

De auto kan normaal remmen. Rijd voorzichtig en met een matige snelheid.

Neem zo snel mogelijk contact op met een PEUGEOT-dealer of een gekwalificeerde werkplaats.

 Als dit waarschuwingslampje samen met de waarschuwingslampjes **STOP** en ABS gaat branden, in combinatie met een melding en een geluidssignaal, dan is er een storing in de EBD.

Stop zo snel mogelijk op een veilige plaats.

* Afhankelijk van de geografische dekking van 'Peugeot Connect SOS/Peugeot Connect Assistance' en van de officiële landstaal die door de eigenaar van de auto is gekozen.

Bij een dealer kunt u een lijst van landen waar het systeem werkzaam is en een lijst met beschikbare telematicadiensten opvragen; deze lijsten zijn ook beschikbaar op de internetsite voor uw land.

Neem contact op met een PEUGEOT-dealer of een gekwalificeerde werkplaats.

 Het ABS kan lichte trillingen in het rempedaal geven.

 **Wanneer er in een noodgeval moet worden geremd, druk het rempedaal dan stevig in en houd die druk vast.**

 Wanneer de wielen (banden en velgen) moeten worden vervangen, zorg er dan voor dat er wielen worden gemonteerd die voor uw auto zijn goedgekeurd.

 Laat deze systemen na een aanrijding door een PEUGEOT-dealer of een gekwalificeerde werkplaats controleren.

Noodremassistentie (BAS)

Dit systeem zorgt ervoor dat in noodgevallen de optimale remdruk sneller wordt bereikt, zodat de remafstand kleiner wordt.

Het systeem wordt ingeschakeld als het rempedaal snel wordt ingetrapt en zorgt ervoor dat de benodigde bedieningskracht wordt verminderd en de effectiviteit van het remmen wordt vergroot.

Antispinregeling (ASR) / Dynamische stabiliteitscontrole (DSC)

De antispinregeling (ASR) optimaliseert de tractie met behulp van de remmen van de aangedreven wielen en de motor, om te voorkomen dat de wielen gaan spinnen. Het systeem verbetert ook de koersstabiliteit van de auto bij het accelereren.

De dynamische stabiliteitscontrole houdt de vier wielen in de gaten en als de koers van de auto afwijkt van de door de bestuurder gewenste richting, grijpt het systeem automatisch in via de remmen van een of meerdere wielen en het motorkoppel om de auto voor zover mogelijk weer in de juiste koers te brengen.

Deze systemen worden automatisch geactiveerd zodra de motor wordt gestart.

Deze systemen treden in werking zodra de wielen te weinig grip hebben of de auto de opgelegde koers niet kan aanhouden.

 Dit waarschuwingslampje op het instrumentenpaneel knippert om aan te geven dat deze systemen in werking zijn.

Uitschakelen/inschakelen

In buitengewone omstandigheden, zoals de auto starten wanneer deze vastzit in modder of sneeuw, of wanneer de ondergrond zacht is, kan het handig zijn om het ASR-systeem uit te schakelen zodat de wielen vrij kunnen draaien om weer grip te krijgen.

Schakel het systeem weer in zodra er weer voldoende grip is.



Deze functie wordt ingesteld via het touchscreenmenu **Rijverlichting/Auto**.



Het verklikkerlampje op het instrumentenpaneel gaat branden en er wordt een melding weergegeven om het uitschakelen te bevestigen.

Het ASR-systeem wordt automatisch weer ingeschakeld als het contact opnieuw wordt ingeschakeld of als een snelheid van 50 km/h wordt bereikt.

Bij een snelheid lager dan 50 km/h moet handmatig opnieuw worden ingeschakeld.

Storing



Dit waarschuwingslampje gaat branden, in combinatie met een geluidssignaal en een melding, om een systeemstoring aan te geven.

Neem contact op met een PEUGEOT-dealer of een gekwalificeerde werkplaats om de systemen te laten controleren.

ASR/DSC

Deze systemen zorgen voor meer veiligheid tijdens het rijden. Dat betekent echter niet dat de bestuurder meer risico's mag nemen of hard mag rijden.

In situaties die tot gladheid kunnen leiden (regen, sneeuw, ijs) wordt de kans dat de wielen hun grip verliezen groter. Het is voor uw veiligheid dus van het grootste belang dat

de systemen altijd zijn ingeschakeld, zeker als de omstandigheden gevaarlijker worden. Deze systemen kunnen alleen goed werken als de aanbevelingen van de fabrikant met betrekking tot de wielen (banden en velgen), onderdelen van het remsysteem, elektronische onderdelen en van de montageprocedures die door een PEUGEOT-dealer worden toegepast worden gevolgd. We raden aan om in de winter winterbanden te monteren, zodat deze systemen ook onder winterse omstandigheden goed blijven werken. Alle vier de wielen moeten worden voorzien van banden die zijn goedgekeurd voor de auto.

Aanhangerstabiliteitscontrole (TSA)

Bij het trekken van een aanhanger vermindert dit systeem de kans op slingeren van de auto en de aanhanger.

Werking

Het systeem wordt automatisch ingeschakeld als het contact wordt aangezet.

Het elektronisch stabiliteitssysteem (ESC) moet storingsvrij zijn.

Dit systeem werkt tussen 60 en 160 km/h, en zodra het signaleert dat de aanhanger begint te slingeren, worden de remmen ingeschakeld om de aanhanger te stabiliseren en beperkt het

systeem waar nodig het motorvermogen om de auto te vertragen.



Dit waarschuwingslampje knippert op het instrumentenpaneel en de remlichten gaan branden om ander verkeer te waarschuwen.

Zie voor meer informatie over gesleepte ladingen en massa het deel **Technische gegevens** of het kentekenbewijs van uw auto

Zie het betreffende hoofdstuk voor meer informatie over veilig gebruik van de **trekhaak**.

Storing



Bij een storing gaat dit waarschuwingslampje op het instrumentenpaneel branden, in combinatie met een melding en een geluidssignaal. Wanneer u in dat geval verder rijdt met de aanhanger, verminder dan uw snelheid en rijdt voorzichtig!

Neem contact op met een PEUGEOT-dealer of een gekwalificeerde werkplaats om het systeem te laten controleren.



De aanhangerstabiliteitscontrole vergroot de veiligheid onder normale rijomstandigheden en wanneer de adviezen met betrekking tot het rijden met een aanhanger in acht worden genomen. Het systeem mag de bestuurder niet verleiden tot het nemen van extra risico's bij het trekken van een aanhanger (overbelading, onjuiste kogeldruk, versleten banden of een te lage

bandenspanning, versleten remmen enz.) of het rijden met een te hoge snelheid.

In bepaalde gevallen neemt het systeem niet waar dat de aanhanger gaat slingeren, vooral met een lichte aanhanger.

Wanneer u op een glad of slecht wegdek rijdt, kan het systeem niet voorkomen dat de aanhanger slingert.

Veiligheidsgordels

Oprolautomaat

De veiligheidsgordels zijn voorzien van een oprolautomaat die de lengte van de riem automatisch aanpast aan uw lichaamsbouw. De veiligheidsgordel wordt automatisch opgerold als hij niet wordt gebruikt.

De oprolautomaten zijn voorzien van een automatische blokkeerinrichting die in werking treedt bij een aanrijding, een noodstop of het over de kop slaan van de auto. U kunt de blokkeerinrichting deblokken door stevig aan de riem te trekken en deze weer los te laten, zodat de riem weer een stukje wordt opgerold.

Pyrotechnische gordelspanners

Dit systeem zorgt voor extra bescherming bij frontale en zijdelingse aanrijdingen.

Bij een krachtige aanrijding zorgen de pyrotechnische gordelspanners ervoor dat de veiligheidsgordels stevig tegen de lichamen van de inzittenden worden getrokken.

De pyrotechnische gordelspanners zijn actief zodra het contact wordt aangezet.

Spankrachtbegrenzer

Dit systeem beperkt de kracht waarmee de gordel tegen het lichaam van de inzittende getrokken wordt en bevordert daarmee de veiligheid.

! In het geval van een aanrijding

De pyrotechnische gordelspanners kunnen, **afhankelijk van de aard en de kracht van de aanrijding**, vóór en onafhankelijk van de airbags afgaan. Het afgaan van de gordelspanners gaat gepaard met wat onschadelijke rook en een knal, als gevolg van de activering van de pyrotechnische lading die in het systeem is geïntegreerd. In alle gevallen gaat het verklikkerlampje Airbag branden. Laat het veiligheidsgordelsysteem na een aanrijding controleren en eventueel vervangen door het PEUGEOT-netwerk of een gekwalificeerde werkplaats.

Veiligheidsgordels vóór

De veiligheidsgordels vóór zijn voorzien van een pyrotechnische gordelspanner en een spankrachtbegrenzer.

Veiligheidsgordels achter

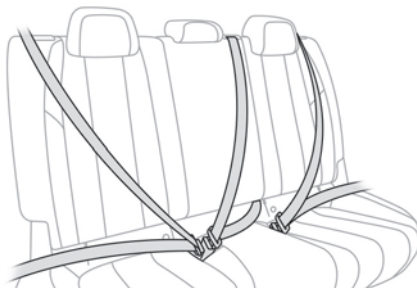

Iedere zitplaats achter heeft een driepuntsveiligheidsgordel met een oprolautomaat.

De veiligheidsgordels van de buitenste zitplaatsen zijn voorzien van een gordelspanner en een spankrachtbegrenzer.

Wanneer u zware ladingen in de bagageruimte vervoert, moeten de veiligheidsgordels van de achterzitplaatsen zijn vastgemaakt.

Vastmaken

- ▶ Trek aan de gordel en steek de gesp in de gordelssluiting.
- ▶ Controleer of de gordel goed is vastgemaakt door even aan de riem te trekken.

Ontgrendelen

- ▶ Druk op de rode knop van de gordelssluiting.
- ▶ Houd de gordel vast terwijl deze zich oprolt.

Waarschuwingen losgemaakte/ niet vastgemaakte veiligheidsgordel(s)

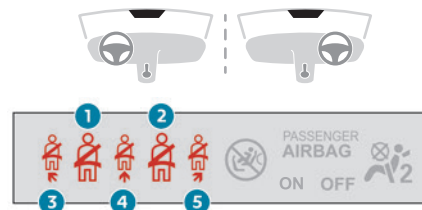

1. Waarschuwinglampje veiligheidsgordel linksvoor
2. Waarschuwinglampje veiligheidsgordel rechtsvoor
3. Waarschuwinglampje veiligheidsgordel linksachter
4. Waarschuwinglampje veiligheidsgordel middenachter
5. Waarschuwinglampje veiligheidsgordel rechtsachter

Als de bijbehorende veiligheidsgordel niet is bevestigd of wordt losgemaakt en het contact wordt ingeschakeld, dan gaat het waarschuwinglampje voor de veiligheidsgordels op het instrumentenpaneel branden en het bijbehorende waarschuwinglampje (1 tot en met 5) gaat rood branden op het display met waarschuwinglampjes voor

de veiligheidsgordels en de airbag van de voorpassagier.

i Als een veiligheidsgordel achter niet is vastgemaakt, gaat het betreffende waarschuwingslampje (3 t/m 5) ongeveer 30 seconden branden.

Vanaf een snelheid van ongeveer 20 km/ en gedurende 2 minuten gaat elk waarschuwingslampje van een zitplaats met een inzittende erop die de veiligheidsgordel niet heeft bevestigd knipperen en klinkt er een geluidssignaal. Na deze 2 minuten blijft het betreffende waarschuwingslampje branden totdat de bestuurder, voorpassagier en/of achterpassagier de gordel vastmaakt.

Advies

! Alvorens te gaan rijden dient de bestuurder te controleren of alle passagiers hun veiligheidsgordel goed hebben omgedaan en vastgemaakt. Maak, ongeacht de reistijd en de plaats waar u in de auto zit, altijd de veiligheidsgordel vast. Wissel de gespen van de veiligheidsgordels onderling niet om; de gordels zijn dan niet voldoende effectief. Controleer zowel voor als na het gebruik van de gordel of deze goed is opgerold. Controleer na het neerklappen of verstellen van een stoel of de achterbank of de gordel

zich op de juiste plaats bevindt en goed is opgerold.

! **Omdoen**
De heupgordel moet zo laag mogelijk op het bekken worden geplaatst. De schoudergordel moet langs het holle gedeelte van de schouder worden geplaatst. Voor een effectieve werking van de veiligheidsgordel:

- dient deze zo strak mogelijk om het lichaam te worden gedragen;
- moet deze in een vloeiende beweging naar voren worden getrokken, zonder dat de gordel gedraaid raakt;
- mag deze door niet meer dan één persoon worden gedragen;
- mag deze geen beschadigingen of rafels vertonen;
- mag er om te voorkomen dat de gordel niet goed werkt, niets aan worden gewijzigd.

! **Aanbevelingen voor kinderen**
Maak voor kinderen tot 12 jaar en/of passagiers kleiner dan anderhalve meter gebruik van een geschikt kinderzitje. De veiligheidsgordel mag door niet meer dan één kind gedragen worden. Laat nooit een kind op schoot zitten tijdens het rijden. Raadpleeg het betreffende gedeelte voor meer informatie over **kinderzitjes**.

! **Onderhoud**
Vanwege de wettelijke veiligheidsvoorschriften moeten werkzaamheden en controles aan de veiligheidsgordels worden uitgevoerd door een PEUGEOT-dealer of een gekwalificeerde werkplaats, om te garanderen dat de werkzaamheden volgens de voorschriften worden uitgevoerd. Laat de veiligheidsgordels van uw auto regelmatig controleren door een PEUGEOT-dealer of een gekwalificeerde werkplaats, vooral als de gordels beschadigingen vertonen. Reinig de veiligheidsgordels met zeepsop of een reinigingsmiddel voor textiel, verkrijgbaar bij PEUGEOT-dealers.

Airbags

Algemene informatie

Het systeem is speciaal ontworpen om de veiligheid van de inzittenden op de voorstoelen en de middelste zitplaatsen achterin bij ernstige aanrijdingen te verhogen. De airbags vullen de werking van de veiligheidsgordels met spankrachtbegrenzers aan. Elektronische schoksensoren registreren en analyseren de frontale en zijdelingse krachten waaraan de detectiezones bij een aanrijding worden blootgesteld:

– Bij een ernstige aanrijding worden de airbags onmiddellijk geactiveerd en verhogen deze de bescherming van de inzittenden van de auto; direct na de aanrijding ontsnapt het gas snel uit de airbags, zodat het zicht niet wordt belemmerd en de inzittenden de auto eventueel kunnen verlaten.

– Bij een lichte aanrijding, een aanrijding van achteren en in sommige gevallen bij over de kop slaan, kan het zijn dat de airbags niet worden geactiveerd. In deze situaties bieden alleen de veiligheidsgordels bescherming. De ernst van de aanrijding hangt af van de aard van het obstakel en de snelheid van de auto op het moment van de aanrijding.

! De airbags werken alleen als het contact is ingeschakeld.

Deze uitrusting werkt slechts één keer. Als er een tweede aanrijding plaatsvindt (tijdens hetzelfde of een volgend ongeval), worden de airbags niet meer geactiveerd.

Detectiezones bij aanrijdingen

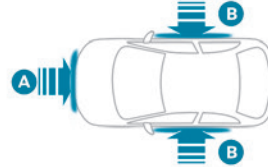

- A. Impactzone vóór
- B. Impactzone opzij

i Wanneer een of meerdere airbags worden geactiveerd, veroorzaakt de pyrotechnische lading in het systeem een geluid en een kleine hoeveelheid rook. De rook is niet schadelijk, maar kan irriterend zijn voor personen die hier gevoelig voor zijn. De knal die bij het afgaan van een of meerdere airbags wordt geproduceerd, kan het gehoor gedurende een korte periode enigszins verminderen.

Airbags vóór

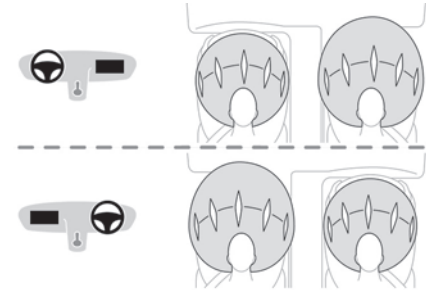

Deze airbags beschermen de bestuurder en voorpassagier bij een ernstige frontale aanrijding om de kans op hoofd- en borstletsel te verkleinen.

De bestuurdersairbag is ingebouwd in het stuurwiel en de passagiersairbag in het dashboard boven het dashboardkastje.

i De airbags vóór zijn adaptief. Ze worden minder hard opgeblazen bij een kleine inzittende, als de stoel verder naar voren is geplaatst.

Activering

De airbags worden opgeblazen, behalve de airbag aan passagierszijde wanneer deze is uitgeschakeld*, bij een ernstige frontale

* Raadpleeg de desbetreffende rubriek voor meer informatie over uitschakelen van de airbag aan passagierszijde.

aanrijding binnen (een gedeelte van) de impactzone vóór **(A)**.

De airbag vóór wordt opgeblazen tussen de bestuurder en het stuur of tussen de passagier voorin en het dashboard om te verhinderen dat deze naar voren wordt geslingerd.

Zijairbags



Dit systeem beschermt de bestuurder en de voorpassagier bij een ernstige zijdelingse aanrijding om de kans op letsel aan het bovenlichaam, tussen de heup en de schouder, te verkleinen.

De zijairbags zijn aangebracht in het frame van de rugleuning, aan de portierzijde.

Activering

De zijairbags worden aan de desbetreffende zijde opgeblazen bij een ernstige zijdelingse aanrijding binnen (een gedeelte van) de impactzone **B** opzij.

De zijairbag wordt opgeblazen tussen de heup en de schouder van de inzittende en het desbetreffende portierpaneel.

Window-airbags

Het systeem helpt de bestuurder en passagiers (uitgezonderd de middelste passagier achter) te beschermen bij een ernstige zijdelingse aanrijding, om de kans op letsel aan de zijkant van het hoofd te verkleinen.

De window-airbags zijn aangebracht in de stijlen en in de hemelbekleding.

Activering

Elke window-airbag wordt gelijktijdig met de zijairbag aan de desbetreffende zijde opgeblazen bij een ernstige zijdelingse aanrijding binnen (een gedeelte van) de impactzone opzij **(B)**. De window-airbag wordt opgeblazen tussen de inzittenden vóór en achter en de betreffende zijruiten.

Storing



Als dit waarschuwinglampje op het instrumentenpaneel gaat branden, neem dan altijd contact op met een PEUGEOT-dealer of een gekwalificeerde werkplaats om het systeem te laten controleren.

De kans bestaat dat de airbags bij een ernstige aanrijding niet worden geactiveerd.

! Bij een lichte zijdelingse aanrijding of bij over de kop slaan kan het zijn dat de airbags niet worden geactiveerd.

Bij een aanrijding van achteren of een frontale aanrijding worden de zijairbags niet geactiveerd.

Adviezen

! **Houd u aan de onderstaande veiligheidsvoorschriften voor een maximale effectiviteit van de airbags.**

Ga normaal en rechtop zitten.

Doe de veiligheidsgordel om en zorg dat deze correct is geplaatst en afgesteld.

Zorg dat er zich niets bevindt tussen de airbag en de inzittenden (kinderen, huisdieren, objecten, enz.) en bevestig niets in de buurt van de airbags of in het gebied waar de airbags afgaan. Dit kan de inzittende bij het afgaan van de airbag verwonden.

Wijzig niets aan het oorspronkelijke ontwerp van uw auto, vooral niet in de directe omgeving van de airbags.

Laat na een aanrijding of diefstal van uw auto de airbagsystemen controleren.

Werkzaamheden aan airbagsystemen mogen uitsluitend door het PEUGEOT-netwerk of een gekwalificeerde werkplaats worden uitgevoerd.

Zelfs als alle bovenstaande voorschriften worden nageleefd, blijft de kans bestaan op letsel of lichte brandwonden aan het

Actieve motorkap

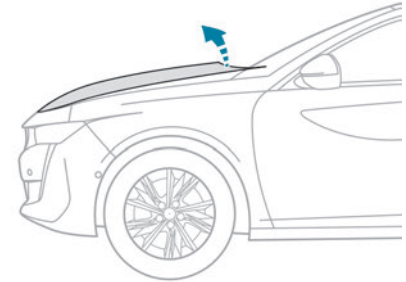

De actieve motorkap is ontwikkeld om een voetganger te beschermen als deze frontaal door de auto wordt aangereden.

i Het activeren van de motorkap gaat gepaard met wat onschadelijke rook en een knal, als gevolg van de activering van de pyrotechnische lading die in het systeem is geïntegreerd. Het lampje van de airbag gaat aan.

Probeer na de activering de motorkap niet te openen of te sluiten. Neem contact op met een bergingsbedrijf of ga naar de dichtstbijzijnde PEUGEOT-dealer of gekwalificeerde werkplaats, maar rijd daarbij niet harder dan 30 km/u.

Zet de bestuurdersstoel hoger - kans op verminderd zicht!

hoofd, de borst of de armen als de airbag wordt geactiveerd. De airbag wordt namelijk zeer snel opgeblazen (binnen enkele milliseconden) en loopt vervolgens even snel leeg, waarbij de hete gassen via de daarvoor bestemde openingen naar buiten stromen.

! Airbags vóór

Houd het stuurwiel niet aan de spaken vast en laat uw handen niet op het stuurwielkussen rusten.

De voorpassagier mag zijn of haar voeten niet op het dashboard laten rusten.

Rook niet in de auto. Als de airbag wordt opgeblazen, kunnen brandende sigaretten of een pijp brandwonden of ander letsel veroorzaken.

Verwijder het stuurwiel nooit, maak geen gaten in de stuurwielbekleding en sla er niet op.

Bevestig geen voorwerpen of stickers op het stuurwiel of op het dashboard. Deze kunnen bij het afgaan van de airbags letsel veroorzaken.

! Zijairbags

Breng uitsluitend goedgekeurde stoelhoelen aan die compatibel zijn met zijairbags. Voor informatie over stoelhoelen die geschikt zijn voor uw auto kunt u zich wenden tot het PEUGEOT-netwerk.

Bevestig nooit iets aan en hang nooit iets over de rugleuning van de stoelen (kleding enz.): dit zou bij het afgaan van de zijairbags kunnen leiden tot verwondingen aan armen of borstkas.

Ga niet onnodig dicht tegen het portierpaneel zitten.

De portierpanelen van de voorportieren bevatten de zijdelingse schoksensoren van de auto.

Schade aan het portier of het uitvoeren van werkzaamheden (wijzigingen of reparaties) die niet aan de voorschriften voldoen, kan ertoe leiden dat deze sensoren niet meer goed werken - In dat geval werken de zijairbags mogelijk niet!

Laat dergelijke werkzaamheden uitsluitend uitvoeren door het PEUGEOT-netwerk of een gekwalificeerde werkplaats.

! Window-airbags

Bevestig nooit iets op of aan de hemelbekleding; dit zou bij het afgaan van de window-airbags kunnen leiden tot hoofdletsel. Schroef nooit de handgrepen van het dak los; deze maken deel uit van de bevestiging van de window-airbags.

! Dit systeem werkt slechts één keer. Als er een tweede aanrijding plaatsvindt (tijdens hetzelfde of een volgend ongeval), wordt de actieve motorkap niet meer geactiveerd.

Laat na een aanrijding of diefstal van uw auto het systeem controleren.

Kom niet aan de pyrotechnische systemen onder de motorkap, in de buurt van de steunen - risico van explosie!

Laat werkzaamheden aan dit systeem alleen door het PEUGEOT-netwerk of een gekwalificeerde werkplaats uitvoeren.

Storing

 Als dit waarschuwinglampje op het instrumentenpaneel gaat branden in combinatie met een geluidssignaal en een melding op het display van het instrumentenpaneel, laat het systeem dan controleren door het PEUGEOT-netwerk of een gekwalificeerde werkplaats.

De kans bestaat dat de actieve motorkap bij een aanrijding niet wordt geactiveerd.

Kinderzitjes

i De regelgeving met betrekking tot het vervoer van kinderen verschilt per land. Raadpleeg de in uw land geldende regels.

Volg voor een optimale veiligheid de volgende adviezen op:

- Conform de Europese wetgeving dienen **kinderen jonger dan 12 jaar of kleiner dan 1,50 m in goedgekeurde, aan het lichaamsgewicht aangepaste kinderzitjes** op met veiligheidsgordels of ISOFIX-bevestigingen uitgeruste plaatsen te worden vervoerd.
- **Volgens de statistieken is de achterbank van uw auto de veiligste plaats voor het vervoeren van een kind.**
- **Kinderen lichter dan 9 kg moeten in een naar achteren gerichte positie in de auto worden geplaatst, op de voorstoel of achterbank van de auto.**

i **Het wordt aanbevolen** om kinderen op de **achterzitplaatsen** van de auto te vervoeren:

- tot 3 jaar **"met de rug in de rijrichting"**,
- vanaf 3 jaar **"met het gezicht in de rijrichting"**.

! Zorg ervoor dat de veiligheidsgordel correct is bevestigd en aangetrokken. Zorg er bij kinderzitjes met een steun voor dat de steun goed contact maakt met de vloer.

Advies

! Een onjuist geïnstalleerd kinderzitje kan de veiligheid van het kind in gevaar brengen in het geval van een ongeval.

Controleer of er geen veiligheidsgordel of gesp van de veiligheidsgordel onder het kinderzitje zit; dat zou de stabiliteit van het zitje in gevaar kunnen brengen.

Zorg ervoor dat de veiligheidsgordels of het tuigje van het kinderzitje, zelfs bij korte ritten, worden vastgemaakt waarbij de speling ten opzichte van het lichaam van het kind zoveel mogelijk moet worden beperkt.

Zorg er bij het bevestigen van het kinderzitje met de veiligheidsgordel voor dat de veiligheidsgordel correct tegen het kinderzitje is gespannen en dat de gordel het kinderzitje stevig op zijn plaats houdt. Schuif de passagiersstoel, wanneer deze versteld kan worden, indien nodig naar voren.

Verwijder de hoofdsteun alvorens een kinderzitje met rugleuning op een passagierszitplaats te bevestigen.

Berg de hoofdsteun zorgvuldig op om te voorkomen dat de hoofdsteun door de auto vliegt bij krachtig afremmen. Plaats de hoofdsteun terug zodra het kinderzitje is verwijderd.

! Plaatsen van een stoelverhoger

Het bovenste gedeelte van de autogordel moet over de schouder van het kind liggen zonder de hals te raken.

Controleer of de heupgordel goed over de bovenbenen van het kind ligt.

Gebruik een stoelverhoger met rugleuning voorzien van een gordelgeleider ter hoogte van de schouder.

! Extra beveiliging

Gebruik de kinderbeveiliging om te voorkomen dat de portieren en de portierruiten achter per ongeluk geopend worden.

Zorg ervoor dat de achterportierruiten niet verder dan voor 1/3 deel worden geopend. Plaats zonnenschermen op de achterportierruiten om jonge kinderen tegen de zon te beschermen.

Laat uit veiligheidsoverwegingen:

- geen kinderen zonder toezicht achter in een auto,
- nooit een kind of een dier in een auto achter wanneer alle ruiten gesloten zijn en de auto in de zon staat,
- de sleutels nooit binnen bereik van de kinderen achter in de auto.

Kinderzitje achterin

"Met het gezicht in de rijrichting" of "Met de rug in de rijrichting"



► Schuif de voorstoel naar voren en zet de rugleuning van de voorstoel rechtop, zodat de benen van het kind in het kinderzitje "met de rug in de rijrichting" of "met het gezicht in de rijrichting" de voorstoel niet raken.

► Zorg ervoor dat de afstand tussen de rugleuning van het kinderzitje met het "gezicht in de rijrichting" en de rugleuning van de stoel van de auto zo klein mogelijk is. Idealiter raakt de rugleuning van het kinderzitje de rugleuning van de stoel van de auto..

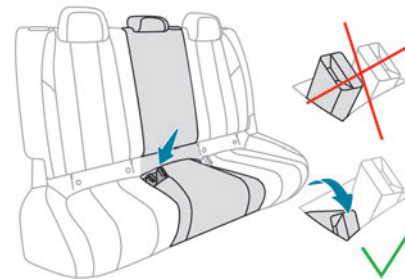
Middelste zitplaats achter

De gordelsluiting van de buitenste zitplaats rechts moet in de behuizing worden opgeborgen als een kinderzitje op de middelste zitplaats wordt geïnstalleerd.

Een kinderzitje met steun mag nooit op de **middelste zitplaats achter** worden bevestigd.

Kinderzitje op de passagiersstoel voor

► Zet de passagiersstoel in de **hoogste** stand, **volledige naar achteren geplaatst** en met de rugleuning rechtop.

"Met het gezicht in de rijrichting"



! U moet de airbag vóór aan passagierszijde niet uitschakelen.

"Met de rug in de rijrichting"



! De airbag vóór aan passagierszijde moet uitgeschakeld worden als u een kinderzitje "met de rug in de rijrichting" op de voorstoel plaatst. Gebeurt dit niet, **dan kan het kind bij het afgaan van de airbag levensgevaarlijk gewond raken.**



Waarschuingssticker - Airbag vóór aan passagierszijde

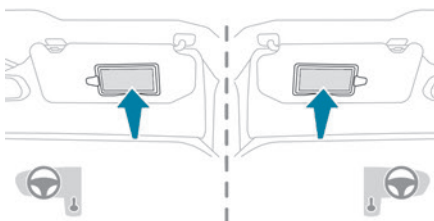

U moet zich aan het volgende voorschrift houden, dat ook op de waarschuingssticker aan beide zijden van de zonneklep aan passagierszijde wordt vermeld:

Plaats **NOOIT** een kinderzitje met de rug in de rijrichting op een zitplaats waarvan de AIRBAG is **INGESCHAKELD**. Bij het afgaan van de airbag kan het **KIND LEVENSGEVAARLIJK GEWOND RAKEN**.

De airbag vóór aan passagierszijde uitschakelen



Airbag passagierszijde **UIT**

! Voor de veiligheid van uw kind **MOET** de airbag voor de voorpassagier worden uitgeschakeld wanneer er een kinderzitje met de rug in de rijrichting op de voorpassagiersstoel is geplaatst. Anders kan het kind bij het afgaan van de airbag levensgevaarlijk gewond raken.

! **Auto's zonder schakelaar voor het uit-/inschakelen**

Het is ten strengste verboden om een kinderzitje met de rug in de rijrichting op de voorpassagiersstoel te plaatsen - kans op dodelijk of ernstig letsel bij het afgaan van de airbag!

De airbag vóór aan passagierszijde uit- of inschakelen

Bij auto's met deze schakelaar bevindt deze zich aan de zijkant van het dashboardkastje.

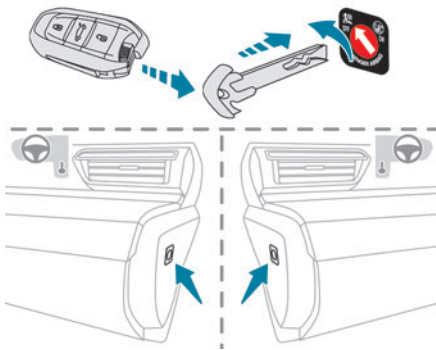

Bij afgezet contact:

- ▶ Steek de sleutel in de schakelaar voor de airbag en draai deze in de stand "OFF" om de airbag uit te schakelen.
- ▶ Draai de sleutel in de stand "ON" om de airbag weer in te schakelen.

Als het contact wordt aangezet:



Dit waarschuwingslampje gaat branden en blijft branden om aan te geven dat de airbag is uitgeschakeld.

Of



Dit waarschuwingslampje gaat ongeveer 1 minuut branden om aan te geven dat de airbag is ingeschakeld.

Aanbevolen kinderzitjes

Deze aanbevolen kinderzitjes kunnen met een **driepuntsveiligheidsgordel** worden vastgemaakt.

Categorie 0+: vanaf geboorte tot 13 kg.

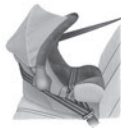

L1

"RÖMER Baby-Safe Plus"

Wordt naar achteren gericht geplaatst.

Categorie 2 en 3: van 15 tot 36 kg



Categorie 2 en 3: van 15 tot 36 kg

L5

"RÖMER KIDFIX XP"

Kan aan de ISOFIX-bevestigingspunten van de auto worden bevestigd.

Het kind wordt beschermd door de veiligheidsgordel.

Alleen op de buitenste zitplaatsen van de achterbank geplaatst.

De hoofdsteun van de stoel moet worden verwijderd.

Categorie 2 en 3: van 15 tot 36 kg



L6



"GRACO Booster"

Het kind wordt beschermd door de veiligheidsgordel.

Mag alleen op de stoel van de voorpassagier of op de buitenste zitplaatsen van de achterbank worden geplaatst.

Overzicht voor het bevestigen van kinderzitjes met de veiligheidsgordel

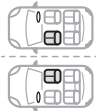
Overeenkomstig de Europese wetgeving staan in dit overzicht de mogelijkheden voor het bevestigen met de veiligheidsgordel van een universeel gehomologeerd (a) met de veiligheidsgordel

Zitplaats		Airbag voorpassagier	Gewicht van het kind/leeftijdscategorie			
			Tot 13 kg (groep 0 (b) en 0+) Tot ongeveer 1 jaar	Van 9 tot 18 kg (groep 1) Van 1 tot ongeveer 3 jaar	Van 15 tot 25 kg (groep 2) Van 3 tot ongeveer 6 jaar	Van 22 tot 36 kg (groep 3) Van 6 tot ongeveer 10 jaar
Zitrij 1 (c)	Passagiersstoel met hoogterverstelling (d) 	Uit: "UIT"	U	U	U	U
		Ingeschakeld: "AAN"	X	UF	UF	UF
Zitrij 2	Achterbank (e) (f) (g) 		U	U	U	U

U: Zitplaats geschikt voor de bevestiging van een universeel gehomologeerd kinderzitje met een veiligheidsgordel, zowel met de "rug in de rijrichting" als met het "gezicht in de rijrichting".

UF: Zitplaats geschikt voor de bevestiging van een universeel gehomologeerd kinderzitje met een veiligheidsgordel, met het "gezicht in de rijrichting".

X: Zitplaats niet geschikt voor een kinderzitje uit de aangegeven gewichtscategorie.

(a) Universeel kinderzitje: kinderzitje dat in alle auto's met de veiligheidsgordel kan worden bevestigd.

(b) Groep 0: vanaf de geboorte tot 10 kg. Reiswieg en "autobedjes" mogen niet op de voorpassagiersstoel worden bevestigd.

(c) Raadpleeg de wettelijke bepalingen van uw land voordat u een kinderzitje op deze plaats bevestigd.

(d) Stel de passagiersstoel in op de hoogste stand.

- (e) Als u een kinderzitje met de rug of het gezicht in de rijrichting op een zitplaats achterin bevestigt, moet u de voorstoel naar voren schuiven en de rugleuning ervan rechtop zetten zodat er voldoende ruimte is voor het kinderzitje en de benen van het kind.
- (f) Plaats een kinderzitje met steun nooit op de middelste zitplaats achter.
- (g) Voordat er een kinderzitje op de middelste zitplaats wordt bevestigd, moet de gordelsluiting aan de rechterzijde in de hiertoe bestemde ruimte in de zitting worden opgebogen.

"ISOFIX"-bevestigingen

De hieronder aangegeven zitplaatsen zijn uitgerust met de voorgeschreven ISOFIX-bevestigingen:

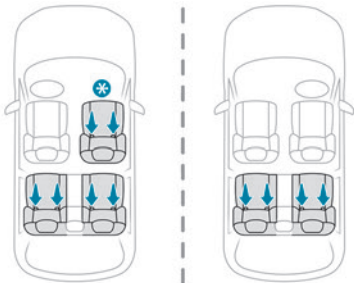

* Afhankelijk van het land waar de auto is verkocht.

Elke zitplaats is voorzien van drie bevestigingsringen die worden aangegeven door een markering:

- Twee ringen, **A**, tussen de rugleuning en de zitting van de stoel.

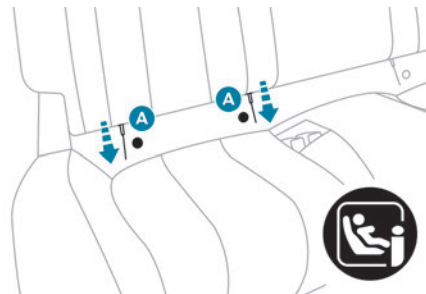

De 2 vergrendelingen van **ISOFIX**-kinderzitjes worden hieraan bevestigd.

- Een ring, **B**, achter de stoel wordt **TOP TETHER** genoemd en is bedoeld om zitjes te bevestigen middels een bovenste riem.

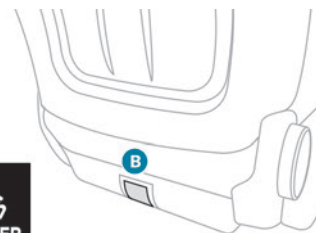

Voorstoel

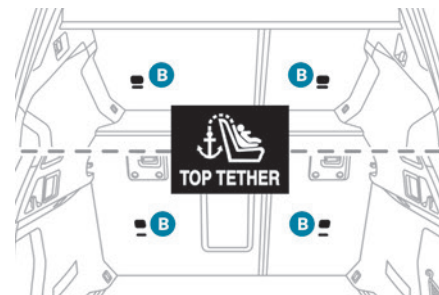

Achterbank

Dit systeem voorkomt dat het kinderzitje naar voren kantelt bij een frontale aanrijding. Met de ISOFIX-bevestigingen kan een kinderzitje veilig, degelijk en snel in de auto worden gemonteerd.

Kinderzitje vastmaken aan de **TOP TETHER**:

- ▶ Verwijder de hoofdsteun van de zitplaats waarop u het kinderzitje wilt plaatsen en berg de hoofdsteun op (plaats de hoofdsteun terug zodra het kinderzitje weer is verwijderd).

- ▶ Leid de riem van het kinderzitje achter de rugleuning van het zitje, tussen de 2 bevestigingspunten van de hoofdsteun in.
- ▶ Maak de haak van de bovenste riem aan ring **B** vast.
- ▶ Trek de bovenste riem strak.

i Voor u een ISOFIX-kinderzitje op de linker zitplaats van de achterbank plaatst, moet u eerst de middelste veiligheidsgordel achter naar het midden van de auto verplaatsen zodat deze gordel normaal gebruikt kan blijven worden.

! Een onjuist geïnstalleerd kinderzitje kan de veiligheid van het kind in gevaar brengen in geval van een ongeval. Houd u nauwkeurig aan de montagevoorschriften die zijn vermeld in de gebruiksaanwijzing van het kinderzitje.

i Raadpleeg het overzicht voor meer informatie over de bevestiging van ISOFIX-kinderzitjes in uw auto.

Aanbevolen ISOFIX-kinderzitjes

i Raadpleeg voor het aanbrengen en verwijderen van het kinderzitje de gebruiksaanwijzing van de fabrikant.

“RÖMER Baby-Safe Plus met ISOFIX-basis”

(lengtecategorie: E)

Categorie 0+: vanaf geboorte tot 13 kg.

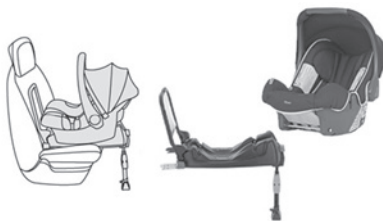

Dit kinderzitje wordt met de rug in de rijrichting geplaatst met behulp van een ISOFIX-basis die aan de ogen **(A)** wordt bevestigd.

Mag alleen op de stoel van de voorpassagier of op de buitenste zitplaatsen van de achterbank worden geplaatst.

De basis is voorzien van een in hoogte verstelbare steun die op de vloer van de auto rust.

Dit kinderzitje kan ook worden bevestigd met een veiligheidsgordel. In dat geval wordt het zitje zonder basis met de driepuntsgordel op de zitplaats van de auto bevestigd.

“RÖMER Duo Plus ISOFIX”

(lengtecategorie: B1)

Groep 1: van 9 tot 18 kg



Dit zitje wordt uitsluitend met het gezicht in de rijrichting geplaatst.

Het wordt aan de ringen **(A)** en **(B)**, en met de bovenste riem, de TOP TETHER, bevestigd. Mag alleen op de stoel van de voorpassagier of op de buitenste zitplaatsen van de achterbank worden geplaatst. De hoofdsteun van de stoel moet worden verwijderd.

Drie standen: rechtop, ruststand en ligstand.

Dit kinderzitje kan ook worden gebruikt op zitplaatsen die niet zijn voorzien van ISOFIX-bevestigingspunten. In dat geval moet het zitje met de driepuntsveiligheidsgordel op de stoel van de auto worden bevestigd. Stel de voorstoel zo af dat de voeten van het kind de rugleuning niet kunnen raken.

Overzicht voor het bevestigen van ISOFIX-kinderzitjes

Overeenkomstig de Europese wetgeving geeft dit overzicht de mogelijkheden aan voor het bevestigen van een ISOFIX-kinderzitje op een plaats in de auto voorzien van ISOFIX-bevestigingen.

Bij universele en semi-universele ISOFIX-kinderzitjes wordt de ISOFIX-maat op het kindersitje naast het i-Size-logo aangegeven met een letter (**A** t/m **G**).

		Gewicht van het kind/leeftijdsindicatie									
		Lichter dan 10 kg (groep 0) Tot ca. 6 maanden		Lichter dan 10 kg Tot 13 kg (groep 0) (groep 0+) Tot ongeveer 1 jaar			Van 9 tot 18 kg (groep 1) Van 1 tot ongeveer 3 jaar				
Type ISOFIX-kinderzitje		Reiswieg		"Rug in de rijrichting"			"Rug in de rijrichting"		"Gezicht in de rijrichting"		
ISOFIX-maat		F	G	C	D	E	C	D	A	B	B1
Zitplaats		Airbag voorpassagier									
Zitrij 1 (a)	Passagiersstoel met hoogteverstelling	Uitgeschakeld: "OFF"		X		IL			IL		IUF/IL
		Ingeschakeld: "ON"		X		X			X		IUF/IL
Zitrij 2 (b)	Buitenste zitplaatsen achter		IL		IL (c)			IL (c)		IUF/IL (c)	
	Middelste zitplaats achter		Geen ISOFIX								

IUF: zitplaats geschikt voor de bevestiging met behulp van een bovenste riem van een **ISOFIX** universeel kindersitje met het gezicht in de rijrichting (**F**) .

IL: zitplaats geschikt voor de bevestiging van een ISOFIX **Semi-Universaal** kindersitje:

- "met de rug in de rijrichting", bevestigd met behulp van een bovenste riem of een steun.
- met het gezicht in de rijrichting, bevestigd met behulp van een steunpoot.
- een reiswieg voorzien van een bovenste riem of een steun.

Zie het desbetreffende hoofdstuk voor meer informatie over het vastzetten met de bovenste riem en de **ISOFIX-bevestigingen**.

X: zitplaats niet geschikt voor een ISOFIX-kindersitje of reiswieg uit de aangegeven gewichtscategorie.

(A) Raadpleeg de wettelijke bepalingen van uw land voordat u een kinderzitje op deze plaats bevestigt.

(B) Als een reiswieg op deze zitplaats is bevestigd, kunnen één of beide andere zitplaatsen van dezelfde zitrij mogelijk niet meer worden gebruikt.

(C) Verwijder de hoofdsteunen.

i-Size-kinderzitjes

i-Size-kinderzitjes zijn voorzien van twee sloten die aan de twee bevestigingsringen **A** kunnen worden vastgemaakt.



Deze i-Size-kinderzitjes zijn ook uitgerust met:

- een bovenste bevestigingsriem die kan worden vastgemaakt aan bevestigingsring **B**.
- of een steun die op de vloer rust, vóór de voor i-Size kinderzitjes geschikte zitplaats van de auto.

Zie voorkomen dat het kinderzitje bij een ongeval naar voren kantelt.

Zie het desbetreffende hoofdstuk voor meer informatie over **ISOFIX-bevestigingen**.

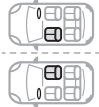
Overeenkomstig de Europese wetgeving geeft dit overzicht de mogelijkheden aan voor het bevestigen van een i-Size-kinderzitje op een plaats in de auto voorzien van ISOFIX-bevestigingen die voor i-Size-kinderzitjes zijn goedgekeurd.

Zitplaats		Airbag voorpassagier	i-Size-bevestigingssysteem
Zitrij 1 (a)	Passagiersstoel (b) 	Uitgeschakeld: "OFF"	i-U
		Ingeschakeld: "ON"	i-UF
Zitrij 2	Buitenste zitplaatsen achter 		i-U
	Middelste zitplaats achter 		Geen i-Size

i-U : Geschikt voor de bevestiging van een universeel i-Size-kinderzitje met het gezicht in de rijrichting of met de rug in de rijrichting.

i-UF: Uitsluitend geschikt voor de bevestiging van een universeel i-Size-kinderzitje met het gezicht in de rijrichting.

- (a) Raadpleeg de wettelijke bepalingen van uw land alvorens een kinderzitje op deze plaats te bevestigen.
- (b) Zet de rugleuning in een stand van 45° en bevestig het kinderzitje.
Zet de rugleuning rechtop totdat deze contact met de rugleuning van het kinderzitje maakt.

Mechanisch kinderslot

Dit systeem voorkomt het openen van een achterportier met de binnenportiergreep. De rode knop bevindt zich op de zijkant van beide achterportieren (gemarkeerd door een sticker).

Vergrendelen/ontgrendelen

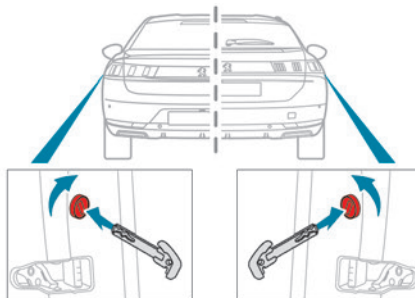

- Om te vergrendelen, draait u de **rode** knop zo ver mogelijk met behulp van de spiesleutel:
- Draai naar rechts op het linker achterportier.
 - Draai naar links op het rechter achterportier.
- Om te ontgrendelen, draait u deze in de tegenovergestelde richting.

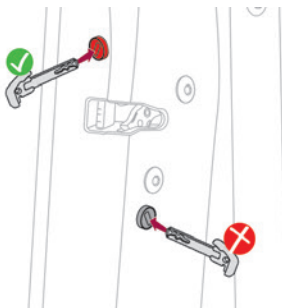

! Verwar de rode knop van de kinderbeveiliging niet met de zwarte knop van de noodvergrendeling.

Elektrische kinderbeveiliging

(Afhankelijk van de uitvoering)
Deze functie voorkomt dat de achterdeuren kunnen worden geopend met de binnenhandgrepen en dat de elektrische achterruiten kunnen worden bediend.

Activeren/Deactiveren

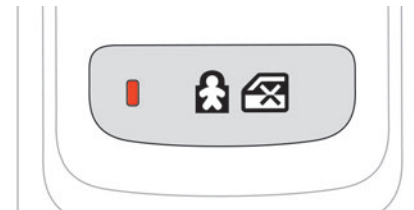

- Druk met het contact ingeschakeld op deze toets om de kinderbeveiliging in of uit te schakelen.

Als het controlelampje brandt, is de kinderbeveiliging ingeschakeld.

i Als de kinderbeveiliging is ingeschakeld, kunnen de deuren nog altijd van buitenaf worden geopend en kunnen de elektrische

achterruiten met de bediening bij de bestuurder worden bediend.

! Dit systeem werkt onafhankelijk van de centrale vergrendeling; gebruik het nooit in plaats daarvan.

Controleer bij het aanzetten van het contact altijd de stand van de kinderbeveiliging.

Neem bij het verlaten van de auto, zelfs voor een korte periode, altijd de sleutel mee.

Bij een ernstige aanrijding wordt de elektrische kinderbeveiliging automatisch uitgeschakeld, zodat de achterpassagiers de auto kunnen verlaten.

Rijadviezen

- ▶ Houd u altijd aan de verkeersregels en let onder alle omstandigheden goed op.
- ▶ Richt uw aandacht op het verkeer en houd uw handen op het stuurwiel, zodat u snel kunt reageren op onverwachte situaties.
- ▶ Kies voor een soepele rijstijl, anticipeer op situaties waarbij u moet remmen en houd afstand van de auto's voor u, vooral bij slecht weer.
- ▶ Voer handelingen die veel aandacht vergen (bijvoorbeeld verstellen of afstellen) altijd bij stilstaande auto uit.
- ▶ Bij lange ritten is het raadzaam om elke twee uur pauze te nemen.

Belangrijk!

! **Laat de motor nooit stationair draaien in een slecht geventileerde, afgesloten ruimte.** Verbrandingsmotoren stoten giftige uitlaatgassen uit, zoals koolmonoxide. Kans op vergiftiging met dodelijke afloop!

! Laat bij winterse omstandigheden (temperaturen onder -23 °C) de motor gedurende 4 minuten stationair draaien voordat u wegrijdt. Dit is belangrijk voor de goede werking en de levensduur van de mechanische onderdelen van uw auto (de motor en de transmissie).

! **Rijd nooit met aangetrokken parkeerrem.** Kans op oververhitting en beschadiging van het remsysteem!

! **Parkeer de auto niet of laat de motor niet draaien op een brandbare ondergrond (dor gras, dode bladeren, papier enz.).** Het uitlaatsysteem van uw auto wordt erg warm en blijft ook na het afzetten van de motor nog enkele minuten warm. Brandgevaar!

! **Laat de auto nooit onbewaakt met draaiende motor achter.** Als u uw auto met draaiende motor moet verlaten, trek dan de handrem aan en zet de versnellingsbak in de neutraalstand of in de stand **N** of **P**, afhankelijk van het type versnellingsbak.

! **Laat nooit kinderen zonder toezicht in de auto achter.**

Rijden op een overstromde weg

Probeer het rijden over overstromde wegen zo veel mogelijk te vermijden, want het water kan de verbrandingsmotor, de elektromotor, de versnellingsbak en het elektrische systeem van uw auto ernstig beschadigen.

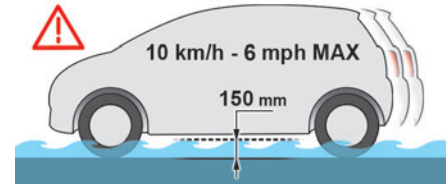

Bent u genoodzaakt over een overstromde weggedeelte te rijden, doe dan het volgende:

- ▶ Controleer dat de diepte van het water nergens meer is dan 15 cm en houd daarbij rekening met de golven die kunnen worden veroorzaakt door andere gebruikers.
 - ▶ Schakel de functie Stop & Start uit.
 - ▶ Rijd zo langzaam mogelijk zonder de motor te laten afslaan. Rijd in elk geval niet sneller dan 10 km/u.
 - ▶ Zet de auto niet stil en zet de motor niet af.
- Als u het overstromde weggedeelte achter u hebt gelaten, rem dan, zodra de verkeerssituatie dat toelaat, meerdere keren licht af om de remschijven en remblokken te drogen. Als u twijfels hebt over de staat van uw auto, neem dan contact op met het PEUGEOT-netwerk of een gekwalificeerde werkplaats.

Trekken van een aanhanger

! Wanneer de auto met een aanhanger rijdt, wordt de auto zwaarder belast en moet u extra voorzichtig zijn.

i Overschrijd nooit het maximaal toegestane aanhangergewicht.

Op hoogte: verlaag het maximale aanhangergewicht met 10% voor elke extra 1000 meter; door de lagere luchtdichtheid op grote hoogte nemen de motorprestaties af.

! **Nieuwe auto:** gebruik de auto pas om een aanhangert te trekken als deze minstens 1000 kilometer heeft gereden.

i Als de buitentemperatuur hoog is, raden wij u aan om de motor 1 tot 2 minuten stationair te laten draaien voordat u de motor afzet, zodat de motor sneller kan afkoelen.

Controle voor vertrek

Kogeldruk

► Verdeel het gewicht in de caravan/aanhangert gelijkmatig, plaats zware voorwerpen zo dicht mogelijk bij de as (op het punt van samenkomst bij uw auto) en probeer de maximaal toegestane kogeldruk zo dicht mogelijk te benaderen zonder deze te overschrijden.

Banden

► Controleer de bandenspanning van de auto en de aanhangert en breng deze indien nodig op de juiste waarde.

Verlichting

► Controleer de verlichting van de aanhangert en de hoogteverstelling van de koplampen van uw auto.

i De parkeerhulp wordt automatisch uitgeschakeld om een geluidssignaal te vermijden als bij het aankoppelen van een aanhangert een originele PEUGEOT-trekhaak wordt gebruikt.

Tijdens het rijden

Koeling

Wanneer u met de auto een aanhangert sleept terwijl u een helling op rijdt, dan stijgt de temperatuur van de koelvloeistof. Het maximale aanhangergewicht is afhankelijk van het hellingspercentage en de buitentemperatuur. Het koelvermogen van de ventilator neemt niet toe met het motortoerental.

► Verlaag de snelheid en het motortoerental zodat de vloeistof niet te veel opwarmt. Let altijd goed op de koelvloeistoftemperatuur.



Als dit waarschuwingslampje gaat branden in combinatie met het waarschuwingslampje **STOP**, stop dan zo snel mogelijk en zet de motor af.

Remsysteem

Met een aangekoppelde aanhangert heeft de auto een langere remweg. Vermijd langdurig gebruik van de remmen om te voorkomen dat de

remmen oververhit raken. Dan is het beter om op de motor af te remmen.

Zijwind

Vergeet niet dat de auto tijdens het slepen meer last heeft van de wind.

Diefstalbeveiliging

Elektronische startblokkering

De sleutels zijn voorzien van een elektronisch startblokkeringssysteem waarvan de geheime code moet worden herkend om de motor te kunnen starten.

Bij een storing in het systeem wordt er een melding weergegeven en zal de motor niet starten.

Neem contact op met een PEUGEOT-dealer.

Starten/afzetten van de motor

i De elektronische sleutel moet zich in het interieur bevinden.

Als de elektronische sleutel niet wordt gedetecteerd, wordt een melding weergegeven.

Verplaats de elektronische sleutel zodat de motor kan worden gestart of gestopt.

Als dit niet lukt, raadpleeg dan het gedeelte "Sleutel niet gedetecteerd - Noodprocedure voor starten/afzetten".

Starten



- ▶ Zet bij een auto met een **handgeschakelde versnellingsbak** de versnellingshendel in de neutraalstand en trap het koppelpedaal volledig in.
- ▶ Selecteer bij een auto met een **automatische transmissie** de stand **P** of **N** en trap vervolgens het rempedaal in.
- ▶ Druk op de toets "**START/STOP**"; houd het pedaal ingetrapt tot de motor is aangeslagen. Bij auto's met een **dieselmotor** wordt de motor bij temperaturen beneden het vriespunt en/of bij een koude motor pas gestart als het waarschuwingslampje voor het voorgloeien is gedoofd.

 Als dit waarschuwingslampje gaat branden nadat u op de toets "**START/STOP**" hebt gedrukt:

- ▶ Moet u het pedaal ingetrapt houden en niet nogmaals op de toets "**START/STOP**" drukken voordat de motor is aangeslagen. Als aan een van de voorwaarden voor het starten niet wordt voldaan, wordt een melding weergegeven. In sommige gevallen geeft een melding aan dat het stuurwiel heen en weer moet worden bewogen terwijl u de toets "**START/STOP**" ingedrukt houdt om het stuurslot te ontgrendelen.

 Bij **benzinemotoren** kan na een koude start het voorverwarmen van de katalysator bij een stilstaande auto met draaiende motor (verhoogd stationair toerental) waarneembare motortrillingen met zich meebrengen.

 Als de motor afslaat, laat u het koppelpedaal los en trapt u het vervolgens weer helemaal in. De motor wordt dan automatisch weer gestart.

Hybride auto's starten

- ▶ Trap het rempedaal volledig in en druk **kort** op de toets **START/STOP**.
-  ▶ Houd uw voet op het pedaal totdat dit verlikkerlampje gaat branden om aan te geven dat het hybridesysteem is ingeschakeld (bevestigd door een geluidssignaal).

Het systeem start standaard in de modus **ELECTRIC**.

Afhankelijk van verschillende parameters (laadniveau batterij of buitentemperatuur), bepaalt het systeem of het nodig is om de benzinemotor te starten.

U kunt de rijstand op elk gewenst moment wijzigen met de keuzeschakelaar.

 Wanneer de auto in elektrische modus start, maakt het geen geluid.

Let met name op voetgangers en fietsers, omdat zij de auto wellicht niet aan komen horen, ondanks het geluidssignaal voor voetgangers.

Uitschakelen

- ▶ Zet de auto stil en laat de motor stationair draaien.
- ▶ Zet bij een auto met een **handgeschakelde versnellingsbak** de versnellingshendel bij voorkeur in de neutraalstand.
- ▶ Selecteer bij een auto met een **automatische transmissie** bij voorkeur de stand **P** of **N**.
- ▶ Druk op de toets "**START/STOP**".
- ▶ Controleer bij een hybride auto voordat u de auto verlaat, eerst of het waarschuwingslampje **READY** niet brandt.

In sommige gevallen is het nodig om aan het stuurwiel te draaien om het stuurslot te vergrendelen.

Bij bepaalde uitvoeringen met een automatische transmissie (EAT6/EAT8) kan het stuurslot

niet worden vergrendeld, maar wordt de versnellingsbak vergrendeld in stand **P**.

i Als de auto niet stilstaat, kan de motor niet worden afgezet.

! Als de motor wordt afgezet, worden ook de rembekrachtiging en de stuurbekrachtiging uitgeschakeld: u zou dan de controle over de auto kunnen verliezen!

! Laat de elektronische sleutel nooit in de auto achter als u de auto verlaat.

Contact inschakelen zonder de motor te starten



Wanneer de elektronische sleutel zich in het interieur bevindt, kunt u op de toets "**START/STOP**" drukken **zonder een van de pedalen in te trappen** om het contact in te schakelen zonder de motor te starten.

► Druk **noogmaals** op deze toets om het contact af te zetten en de auto te kunnen vergrendelen.

Sleutel niet herkend

Noodprocedure voor het starten

Op de stuurkolom bevindt zich een nood sleutellezer waarmee de motor kan worden gestart als het systeem de sleutel niet waarneemt in de detectiezone of als de batterij van de elektronische sleutel leeg is.

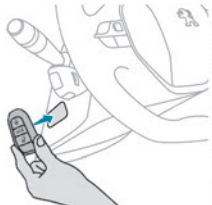

- Houd de afstandsbediening tegen de lezer.
- Zet bij een auto **met een handgeschakelde versnellingsbak** de versnellingspook in de neutraalstand en trap het koppelpedaal volledig in.
- Selecteer bij een auto **met een automatische transmissie** stand **P** en trap vervolgens het rempedaal volledig in.
- Druk op de knop "**START/STOP**". De motor wordt gestart.

Noodprocedure voor het afzetten van de motor



Als de elektronische sleutel niet wordt herkend of zich niet meer in de detectiezone bevindt, verschijnt een melding op het instrumentenpaneel wanneer een portier wordt gesloten of bij een poging om de motor af te zetten.

► Houd, om het afzetten van de motor te bevestigen, de toets "**START/STOP**" ongeveer 5 seconden ingedrukt.

Als de elektronische sleutel niet werkt, neem dan contact op met een PEUGEOT-dealer of een gekwalificeerde werkplaats.

Noodprocedure voor het uitschakelen van de motor

De motor kan uitsluitend in noodgevallen worden afgezet (zelfs tijdens het rijden).

► Houd de toets "**START/STOP**" ongeveer 5 seconden ingedrukt.

In dit geval wordt het stuurslot ingeschakeld zodra de auto stilstaat.

Bij bepaalde uitvoeringen met een automatische transmissie (EAT6/EAT8) kan het stuurslot niet worden vergrendeld.

Elektrische parkeerrem

In de automatische stand schakelt dit systeem de parkeerrem in wanneer de motor wordt uitgezet en wordt de parkeerrem uitgeschakeld wanneer de auto gaat rijden.

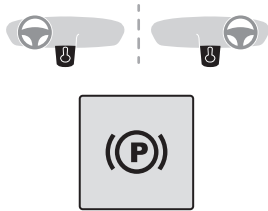

Altijd met draaiende motor:

- ▶ Schakel de parkeerrem in door **kort** aan de bedieningshendel te trekken.
- ▶ Schakel de parkeerrem uit door kort tegen de **bedieningshendel** te duwen terwijl u het rempedaal indrukt.

Standaard is de automatische werking geactiveerd.

Verklikkerlampje

- (P) Dit lampje gaat zowel op het instrumentenpaneel als op de hendel

branden om te bevestigen dat de parkeerrem is aangetrokken, in combinatie met de weergave van de melding Parkeerrem aangetrokken.

Het lampje gaat uit om te bevestigen dat de parkeerrem is vrijgezet, in combinatie met de melding Parkeerrem vrijgezet.

Het lampje knippert in reactie op een verzoek om de parkeerrem handmatig aan te trekken of vrij te zetten.

- ! Bij een lege accu werkt de elektrische parkeerrem niet meer.

Als de parkeerrem niet is aangetrokken bij een auto met een handgeschakelde versnellingsbak, moet u uit veiligheidsoverwegingen een versnelling inschakelen om te voorkomen dat de auto wegrolt.

Als de parkeerrem niet is aangetrokken bij een auto met een automatische transmissie, moet u uit veiligheidsoverwegingen de meegeleverde wielblokken tegen een van de wielen plaatsen om te voorkomen dat de auto wegrolt.

Neem contact op met een PEUGEOT-dealer of een gekwalificeerde werkplaats.

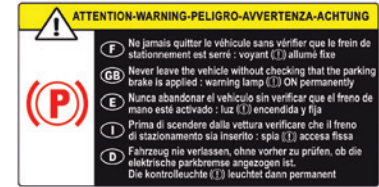

- ! Controleer voordat u de auto verlaat of de parkeerrem is aangetrokken: de lampjes op het instrumentenpaneel en de hendel moeten permanent branden. Als de parkeerrem niet is aangetrokken, klinkt er een geluidssignaal en wordt er een melding weergegeven als het bestuurdersportier wordt geopend.

- ! Laat kinderen nooit alleen in de auto: ze zouden de parkeerrem kunnen vrijzetten.

- ! **Wanneer de auto staat geparkeerd op een steile helling, de auto zwaar beladen is of als een aanhanger wordt getrokken**

Bij een handgeschakelde versnellingsbak draait u de wielen naar de stoeprand toe en schakelt u een versnelling in.

Bij een automatische transmissie draait u de wielen naar de stoeprand toe en zet u de transmissie in stand **P**.

Als er een aanhangwagen achter uw auto is gekoppeld, mag het hellingspercentage bij het parkeren niet hoger zijn dan 12%.

Handbediende werking

Handmatig vrijzetten

Contact aan of draaiende motor:

- ▶ Trap het rempedaal in.
- ▶ Houd het rempedaal ingetrapt en druk kort op de hendel.

i Als u op de hendel drukt zonder het rempedaal in te trappen, wordt de parkeerrem niet vrijgezet en wordt er een melding weergegeven.

Handmatig aantrekken

Bij stilstaande auto:

- ▶ Trek kort aan de hendel.

Het lampje voor de hendel gaat knipperen om het verzoek te bevestigen.

Automatische werking

Automatisch uitschakelen

Controleer eerst of de motor draait en de deur aan bestuurderszijde goed is gesloten.

De elektrische parkeerrem wordt **automatisch geleidelijk uitgeschakeld bij het wegrijden**.

Bij een handgeschakelde versnellingsbak

- ▶ Druk het koppelingspedaal volledig in en schakel de eerste versnelling of de achteruitversnelling in.
- ▶ Geef gas en laat het koppelingspedaal opkomen.

Bij een automatische transmissie

- ▶ Druk op het rempedaal.
- ▶ Selecteer stand **D**, **M** of **R**.
- ▶ Laat het rempedaal los en geef gas.

i Als de parkeerrem bij een auto met een automatische transmissie niet automatisch wordt uitgeschakeld, controleer dan of de voordeuren goed zijn gesloten.

! Wanneer de auto stilstaat en de motor draait, druk dan het gaspedaal niet onnodig in; dan bestaat de kans dat de parkeerrem wordt uitgeschakeld.

Automatisch aantrekken

Wanneer de auto stilstaat, **wordt de parkeerrem automatisch aangetrokken als u de motor afzet**.

! De parkeerrem wordt niet automatisch aangetrokken als de auto afslaat of de STOP-stand van het Stop & Start-systeem wordt ingeschakeld.

i In de automatische stand kunt u op elk moment zelf de parkeerrem met de hendel aantrekken en vrijzetten.

Bijzonderheden

De auto met draaiende motor op zijn plaats houden

Trek kort aan de hendel om de auto met draaiende motor op zijn plaats te houden.

De auto met uitgeschakelde parkeerrem parkeren

! Onder zeer koude weersomstandigheden (vorst) raden wij u aan om de parkeerrem niet te gebruiken.

Voorkom dat de auto wegrolt door de versnellingsbak in een versnelling te zetten of plaats de wielblokken tegen een van de wielen.

De auto met uitgeschakeld parkeerrem stilzetten

- ▶ Zet de motor uit.
- ▶ Schakel het contact weer in, zonder de motor te starten.
- ▶ Schakel de parkeerrem handmatig uit door op de hendel te drukken terwijl u het rempedaal ingetrapt houdt.
- ▶ Schakel het contact uit.

i Bij een auto met een automatische transmissie wordt de stand **P** automatisch ingeschakeld als het contact

wordt uitgeschakeld. De wielen zijn dan geblokkeerd.
Zie het betreffende hoofdstuk voor meer informatie over de **automatische transmissie**, vooral met betrekking tot het in de vrijloop zetten van de auto.

i Bij uitvoeringen met een automatische transmissie klinkt er een geluidssignaal als stand **N** wordt geselecteerd wanneer de deur aan bestuurderszijde is geopend. Dit stopt als de deur aan bestuurderszijde weer wordt gesloten.

De automatische werking uitschakelen

Onder bepaalde omstandigheden, bijvoorbeeld bij zeer koud weer, bij het trekken van een aanhanger of bij slepen, moet de automatische werking van het systeem worden uitgeschakeld.

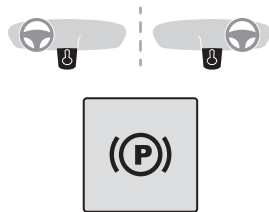

- ▶ Start de motor.
- ▶ Gebruik de hendel om de parkeerrem aan te trekken als deze is vrijgezet.

- ▶ Laat het rempedaal volledig los.
- ▶ Houd de hendel 10 tot maximaal 15 seconden in de richting voor het vrijzetten.
- ▶ Laat de hendel los.
- ▶ Trap het rempedaal in en houd het ingetrapt.
- ▶ Trek de hendel 2 seconden in de richting voor het aantrekken.



Dit lampje op het instrumentenpaneel gaat branden om te bevestigen dat de automatische functies zijn uitgeschakeld.

- ▶ Laat de hendel en het rempedaal los. Vanaf dit moment kan de parkeerrem alleen handmatig met behulp van de hendel worden aangetrokken en vrijgezet. Herhaal deze procedure voor het inschakelen van de automatische werking (het lampje op het instrumentenpaneel gaat ter bevestiging uit).

Noodremfunctie

Wanneer het rempedaal niet werkt of in uitzonderlijke situaties (bijvoorbeeld wanneer de bestuurder onwel wordt of bij het geven van rijles (indien wettelijk toegestaan)), kan de auto tot stilstand worden gebracht door continu aan de hendel van de elektrische parkeerrem te trekken. De auto blijft remmen zolang er aan de hendel wordt getrokken en het remmen stopt als de hendel wordt losgelaten.

De ABS- en DSC-systemen zorgen ervoor dat de auto stabiel blijft wanneer de noodremfunctie actief is.

Bij een storing in het systeem van de noodremfunctie verschijnt de melding "Parkeerrem defect" op het instrumentenpaneel.



Bij een storing in de ABS- en DSC-systemen, aangegeven door het branden van een of beide waarschuwingslampjes op het instrumentenpaneel, kan de stabiliteit van de auto niet meer worden gegarandeerd. De bestuurder moet de auto dan stabiel houden door afwisselend aan de hendel te trekken en deze weer los te laten tot de auto stilstaat.

Handgeschakelde 6-versnellingsbak

Inschakelen van de 5^e of de 6^e versnelling

- ▶ Beweeg de selectiehandel zo ver mogelijk naar rechts om de 5^e of de 6^e versnelling in te schakelen.



Wanneer u dit niet doet, dan kan de versnellingsbak permanent beschadigd raken (per ongeluk schakelen naar de 3^e of 4^e versnelling).

De achteruitversnelling inschakelen

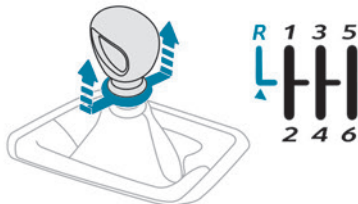

► Trek de ring onder de knop omhoog en beweeg de versnellingshendel eerst naar links en dan naar voren.

! Schakel de achteruitversnelling alleen in als de auto stilstaat en de motor stationair draait.

i Voor uw veiligheid en om het starten van de motor te vergemakkelijken:

- Zet de versnellingshendel altijd in de neutraalstand.
- Druk het koppelpedaal in.

Automatische transmissie (EAT6 / EAT8)

Automatische transmissie (6 of 8 versnellingen) met selectiehandel. De transmissie biedt ook

de mogelijkheid handmatig te schakelen met de schakelflippers aan de stuurkolom.

Standen van de selectiehandel

- P.** Parkeerstand
Parkeren van de auto: de voorwielen worden geblokkeerd.
- R.** Achteruitversnelling
- N.** Neutraalstand
Om de auto te verplaatsen met afgezet contact, of om de vrijloop te gebruiken. Zie het desbetreffende hoofdstuk voor meer informatie over de **vrijloop**.
- D.** Rijden in de automatische stand
De transmissie schakelt zelf de juiste versnelling in, op basis van uw rijstijl, het wegprofiel en de belading van de auto.
- M.** Rijden in de handmatige stand
De bestuurder kan schakelen met de schakelflippers.

Impulsselectiehandel

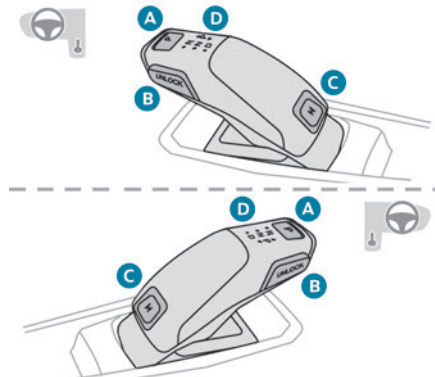

- A.** Toets **P**
Om de parkeerstand in te schakelen.
- B.** Toets **Unlock**
Om de transmissie te deblokkeren en, met ingetrap rempedaal, vanuit stand **P** een andere stand te selecteren of stand **R** te selecteren. Houd deze toets ingedrukt voordat u de selectiehandel beweegt.
- C.** Toets **M**
Om vanuit stand **D** over te schakelen op de handbediende stand. (Afhankelijk van de uitvoering: met Full Park Assist kunt u de handbediende stand inschakelen via de schakelaar **DRIVE MODE**)
- D.** Verkliekerlampjes transmissiestatus (**R**, **N**, **D**)

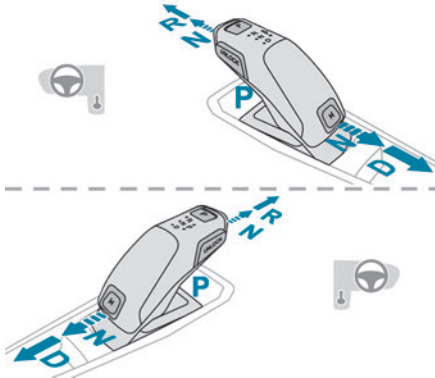

- ▶ Beweeg de hendel een of twee keer naar voren (N of R) of naar achteren (N of D), indien nodig tot voorbij het weerstandspunt. De hendel gaat terug naar zijn oorspronkelijke positie wanneer u de hendel loslaat. Als u bijvoorbeeld van P naar R wilt schakelen, houdt u **Unlock** ingedrukt en duwt u de hendel twee keer naar voren zonder het weerstandspunt te passeren of één keer naar voren tot voorbij het weerstandspunt:
 - In het eerste geval gaat de transmissie van P naar N en vervolgens van N naar R.
 - In het tweede geval gaat de transmissie direct van P naar R.

Schakelflippers

In stand **M** of **D** kan de bestuurder met de schakelflippers schakelen.

Met de flippers is het niet mogelijk om de neutraalstand of de achteruitversnelling in te schakelen of uit de achteruitversnelling te schakelen.

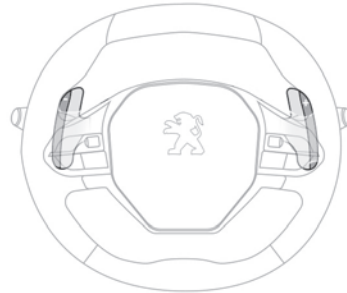

- ▶ Beweeg flipper "+" of "-" kort naar u toe om naar een hogere of lagere versnelling te schakelen.

Informatie op het instrumentenpaneel

Wanneer het contact wordt aangezet, wordt de status van de transmissie op het instrumentenpaneel weergegeven:

P : Parkeerstand.

R : Achteruitversnelling.

N : Neutraalstand.

D1...D6/D8 : Automatische stand.

M1...M6/M8 : Handbediende stand.

- : Schakelcommando in de handbediende stand niet opgevolgd.

Als het contact aan staat en het bestuurdersportier wordt geopend, dan wordt er een melding weergegeven waarin u wordt gevraagd om de transmissie in stand **P** te zetten.

Werking

Als bij draaiende motor het rempedaal moet worden ingetrapt en/of de toets **Unlock** moet worden ingedrukt om van stand te veranderen, wordt dit aangegeven met een waarschuwingmelding op het instrumentenpaneel.

Alleen de verzoeken voor het veranderen van de stand die correct uitvoerbaar zijn, worden uitgevoerd.

! Als bij draaiende motor en vrijgezette parkeerrem stand **R**, **D** of **M** wordt geselecteerd, zet de auto zich in beweging zonder dat u het gaspedaal hoeft in te trappen.

! Trap nooit tegelijkertijd op het gas- en het rempedaal - Kans op beschadiging van de transmissie!
Plaats bij een lege accu altijd het met het boordgereedschap meegeleverde wielblok tegen een van de wielen om de auto op zijn plaats te houden.

Deblokkeren van de transmissie

- Vanuit stand **P**:
 - ▶ Trap het rempedaal volledig in.

- ▶ Druk op de toets **Unlock**.
 - ▶ Selecteer een andere stand terwijl u het rempedaal ingetrapt en de toets **Unlock** ingedrukt houdt.
- Als de neutraalstand **N** is geselecteerd en bij een snelheid lager dan 5 km/u:
- ▶ Trap het rempedaal volledig in.
 - ▶ Selecteer een andere stand terwijl u het rempedaal ingetrapt houdt.

Inschakelen van de achteruitversnelling

- ▶ Breng de auto volledig tot stilstand.
- ▶ Trap het rempedaal in en druk daarna op de toets **Unlock**.
- ▶ Houd het pedaal ingetrapt en de toets ingedrukt en selecteer stand **R**.

Permanente handbediende stand

Inschakelen van de stand:

Bij EAT8 zonder toets Full Park Assist en EAT6:

- ▶ Met stand **D** geselecteerd.
- ▶ Druk op toets **M**; het groene lampje in de toets gaat branden.

Bij EAT8 en toets Full Park Assist:

- ▶ Druk op de schakelaar **DRIVE MODE**.
- ▶ Selecteer de "Handmatige" stand: deze verschijnt op het instrumentenpaneel.

Uitschakelen van de stand:

- ▶ Duw de hendel één keer naar voren om stand **D** weer te selecteren.
- of
- ▶ Druk op toets **M**; het lampje in de toets gaat uit.
- of

- ▶ Selecteer een andere stand met de schakelaar **DRIVE MODE**.

Afzetten van het contact

Zet het contact alleen af als de auto stilstaat.

Activeren van de vrijloop

Zie het desbetreffende hoofdstuk voor meer informatie over de **vrijloop**.

i Als u het bestuurdersportier opent terwijl stand **N** is geselecteerd, klinkt er een geluidssignaal. Het geluidssignaal stopt zodra u het bestuurdersportier sluit.

Bijzonderheden van de automatische stand

De transmissie schakelt zelf de meest geschikte versnelling in, waarbij rekening wordt gehouden met de buitentemperatuur, het wegprofiel, de belading van de auto en de rijstijl van de bestuurder.

Trap voor een maximale acceleratie het gaspedaal volledig in (kick-down): De transmissie schakelt automatisch terug of handhaaft de ingeschakelde versnelling totdat de motor het maximumtoerental bereikt.

Met de schakelflippers kan de bestuurder tijdelijk zelf schakelen als de wagensnelheid en het motortoerental dit toelaten.

Bijzonderheden van de handbediende stand

De transmissie schakelt alleen een andere versnelling in als de wagensnelheid en het motortoerental dit toelaten.

Starten van de auto

Vanuit stand **P**:

- ▶ Trap het rempedaal volledig in.
- ▶ Start de motor.
- ▶ Houd het rempedaal ingetrapt en druk op de toets **Unlock**.
- ▶ Duw de hendel een of twee keer naar achteren om de automatische stand **D** te selecteren of naar voren om de achteruitversnelling **R** in te schakelen.

Vanuit de neutraalstand **N**:

- ▶ Trap het rempedaal volledig in.
- ▶ Start de motor.
- ▶ Houd het rempedaal ingetrapt, druk de selectiehendel naar achteren om de automatische stand **D** te selecteren of naar voren terwijl u de toets **Unlock** indrukt om de achteruitversnelling **R** in te schakelen.

En daarna vanuit stand **D** of **R**:

- ▶ Laat het rempedaal los.
- ▶ Geef geleidelijk gas om de elektrische parkeerrem automatisch vrij te zetten. De auto begint onmiddellijk te rijden.

! Het aanduwen van de auto om de motor te starten is bij een auto met een automatische transmissie niet toegestaan.

Parkeren van de auto

Ongeacht de stand van de transmissie wordt bij het afzetten van het contact automatisch stand **P** ingeschakeld.

Alleen als de transmissie in stand **N** staat, wordt stand **P** pas na 5 seconden ingeschakeld (om de vrijloop te kunnen activeren).

Controleer of stand **P** inderdaad is ingeschakeld en of de elektrische parkeerrem automatisch is aangetrokken; zo niet, trek de parkeerrem dan handmatig aan.

 De desbetreffende lampjes van de selectiehendel en de hendel van de elektrische parkeerrem, en de lampjes op het instrumentenpaneel moeten branden.

Storing in de transmissie

 Dit waarschuwinglampje gaat branden, in combinatie met een geluidssignaal en een melding.

Neem contact op met een PEUGEOT-dealer of een gekwalificeerde werkplaats.

Rijd niet sneller dan 100 km/u, waar dat is toegestaan.

De transmissie gaat over op het noodprogramma: de transmissie wordt geblokkeerd in de derde versnelling van stand **D**, de schakelknoppen werken niet meer en stand **M** kan niet meer worden gebruikt. U kunt een hevige schok voelen als de achteruitversnelling wordt ingeschakeld. Dit is niet schadelijk voor de transmissie.

Storing in de selectiehendel

Kleine storing

 Dit waarschuwinglampje gaat branden, in combinatie met een melding en een geluidssignaal.

Rijd voorzichtig en neem contact op met een PEUGEOT-dealer of een gekwalificeerde werkplaats.

In bepaalde gevallen gaan de lampjes van de selectiehendel niet meer branden, maar wordt de status van de transmissie nog wel op het instrumentenpaneel weergegeven.

Ernstige storing

 Dit waarschuwinglampje gaat branden, in combinatie met een melding.

 Zet de auto zo snel mogelijk op een veilige plaats stil en neem contact op met een PEUGEOT-dealer of een gekwalificeerde werkplaats.

Elektrische automatische transmissie (e-EAT8, hybride)

Automatische transmissie met 8 versnellingen, een selectiehendel en functie voor regeneratief remmen.

Met uitzondering van handbediende stand en regeneratief remmen is de werking gelijk aan die van andere EAT8 transmissies.

Zie de betreffende hoofdstukken voor meer informatie over het **Bediening** of de **Storingen** van de EAT8 transmissie.

Standen van de selectiehendel

P. Parkeerstand

Parkeren van de auto: de voorwielen worden geblokkeerd.

R. Achteruitversnelling

N. Neutraalstand

Om de auto te verplaatsen met afgezet contact: in bepaalde wasstraten, bij het slepen van de auto enz.

D/B. Automatisch vooruit rijden (**D**) of automatisch vooruit rijden met regeneratief remmen (**B**)

De transmissie schakelt zelf de juiste versnelling in, op basis van uw rijstijl, het wegprofiel en de belading van de auto.

Als de functie regeneratief remmen is geactiveerd, regelt de transmissie ook het remmen als het gaspedaal wordt losgelaten.

Impulsselectiehendel

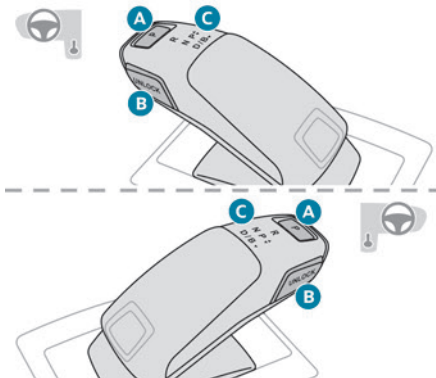

A. Toets **P**

Om de parkeerstand in te schakelen.

B. Toets **Unlock**

Om de transmissie te deblokken en, met ingetrap rempedaal, vanuit stand **P** een andere stand te selecteren of stand **R** te selecteren.

Houd deze toets ingedrukt voordat u de selectiehendel beweegt.

C. Verklikkerlampjes transmissiestatus (**R, N, D**)

Informatie op het instrumentenpaneel

Wanneer het contact wordt aangezet, wordt de status van de transmissie op het instrumentenpaneel weergegeven:

P: parkeren.

R: achteruitversnelling.

N: neutraalstand.

D1 t/m D8: automatisch vooruit rijden.

B1 t/m B8: automatisch vooruit rijden met

regeneratief remmen geactiveerd.

Bij volledig elektrisch rijden wordt de ingeschakelde versnelling niet aangegeven.

Bij het afzetten van het contact wordt de stand van de transmissie nog enkele seconden weergegeven op het instrumentenpaneel.

Regeneratief remmen

De functie voor regeneratief remmen bootst het remmen op de motor na en laat de auto afremmen zonder dat de bestuurder het rempedaal hoeft in te trappen. De auto remt sneller af als de bestuurder het gaspedaal loslaat.

Als het gaspedaal wordt losgelaten, wordt mechanische energie teruggewonnen en gebruikt om de tractiebatterij gedeeltelijk op te laden.

► Als u de impulsselectiehendel in stand **D/B** naar achteren duwt, wordt de functie in-/uitgeschakeld.

De **D** op het instrumentenpaneel wordt vervangen door een **B**.

De status van de functie wordt niet opgeslagen bij het afzetten van het contact.

! Als de tractiebatterij bijna volledig is opgeladen, kan het remeffect bij het loslaten van het gaspedaal beperkt zijn.

Hill Start Assist

Dit systeem houdt uw auto bij het wegrijden op een helling kort (ongeveer 2 seconden) op zijn plaats. In die tijd kunt u uw voet van het rempedaal naar het gaspedaal verplaatsen.

Dit systeem is alleen actief onder de volgende voorwaarden:

- De auto staat volledig stil met het rempedaal ingedrukt.
- Er is aan bepaalde hellingcondities voldaan.
- Het bestuurdersportier is gesloten.

! Verlaat de auto niet in de korte periode dat de Hill Start Assist in werking is.

Als iemand uit de auto moet stappen terwijl de motor draait, schakel de parkeerrem dan handmatig in. Controleer daarna of het controlelampje voor de parkeerrem en het controlelampje **P** in de bedieningshendel voor de elektrische parkeerrem permanent branden.

! De functie Hill Start Assist kan niet worden uitgeschakeld. Maar als de parkeerrem wordt aangetrokken om de auto stil te zetten, wordt de werking van de functie onderbroken.

Werking

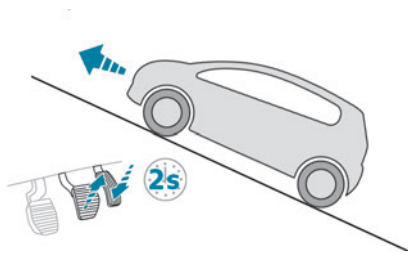

Als de auto bergopwaarts stilstaat, wordt deze even op zijn plaats gehouden als u het rempedaal loslaat:

- als u bij een handgeschakelde versnellingsbak de eerste versnelling of de neutraalstand hebt ingeschakeld.
- als bij een automatische transmissie stand **D** of **M** is geselecteerd.

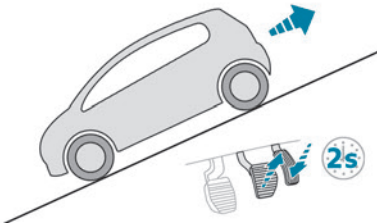

Als de auto bergafwaarts stilstaat en de achteruitversnelling ingeschakeld is, wordt de auto even op zijn plaats gehouden als u het rempedaal loslaat.

Storing



Bij een storing gaan deze waarschuwingslampjes branden.

Neem contact op met een PEUGEOT-dealer of een gekwalificeerde werkplaats om het systeem te laten controleren.

Active Suspension Control

Dit veersysteem is zelfregelend op basis van de volgende parameters: de staat en het profiel van de weg, de belading van de auto, de rijstijl en de geselecteerde rijstand.

Het systeem wordt geregeld door een elektronische eenheid, die gebruikmaakt van de gegevens afkomstig van verschillende sensoren om een optimaal dempingsniveau van elke schokdemper te verkrijgen.

Er zijn drie standen: **Comfort**, **Normaal** en **Sport**.

De stand kan geselecteerd worden met behulp van de schakelaar **DRIVE MODE** op de middenconsole.

Raadpleeg de desbetreffende rubriek voor meer informatie over de **rijstanden**.

Rijstanden

Het aantal en type rijstanden zijn afhankelijk van de motor en uitrusting van de auto.

De rijstanden kunnen met de volgende schakelaar worden geselecteerd:

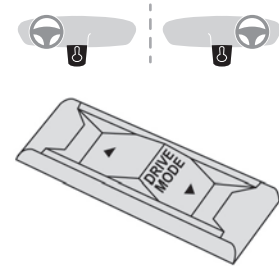

Druk op de schakelaar om de standen op het instrumentenpaneel weer te geven. Wanneer de melding verdwijnt, is de geselecteerde stand geactiveerd en wordt deze op het instrumentenpaneel weergegeven (behalve bij de stand **NORMAL**).

Met benzine-/dieselmotoren

Wanneer het contact wordt aangezet, wordt standaard de stand **NORMAL** geselecteerd.

ECO

Deze stand verlaagt het brandstofverbruik, maar beperkt de prestaties van de verwarming en airconditioning, zonder ze echter uit te schakelen.

Vrijloop in stand **"ECO"**: bij de automatische transmissie EAT8 wordt, afhankelijk van de uitvoering, het in de "vrijloop" zetten van de auto aangemoedigd, zodat de auto vaart mindert zonder op de motor af te remmen. U kunt brandstof besparen door op het afremmen te

anticiperen door tijdig uw voet van het gaspedaal te halen.

COMFORT

(met Active Suspension Control)

Voor comfortabeler rijden en een soepelere vering.

NORMAL

In deze stand wordt teruggekeerd naar de oorspronkelijke instellingen van de auto.

In combinatie met Active Suspension Control biedt deze stand het beste compromis tussen comfort en weggedrag.

SPORT

Deze stand maakt een dynamischer rijstijl mogelijk door aanpassingen aan de stuurbevestiging, de respons van het gaspedaal en het schakelen bij een auto met een automatische transmissie, en de mogelijkheid om de dynamische instellingen van de auto op het instrumentenpaneel weer te geven

HANDMATIG

Permanente handbediende stand met een automatische transmissie en Full Park Assist. Voor handmatig schakelen met de schakelflippers.

Met hybride motor

Elke keer dat het contact wordt aangezet, wordt standaard modus **ELECTRIC** geselecteerd.

ELECTRIC

Maakt 100% elektrisch rijden mogelijk. De maximumsnelheid is ongeveer 135 km/u. Als de omstandigheden bij het starten van het voertuig het niet mogelijk maken de modus **ELECTRIC**"g "Elektrische stand momenteel niet beschikbaar" op het instrumentenpaneel. De auto gaat automatisch over op modus **HYBRIDE**.

Een blauw lampje gaat branden onder de binnenspiegel, zichtbaar van buiten de auto, om de modus **ELECTRIC** te bevestigen.

i Het brandende lampje kan worden uitgeschakeld door met een dun voorwerp zoals het uiteinde van een papierclip in het gaatje onder de spiegel te duwen.

Activeringsvoorwaarden

- Batterij heeft voldoende stroom. Het wordt daarom aanbevolen om de auto na elke rit op te laden. De modus **ELECTRIC** is beschikbaar zolang de batterij voldoende stroom heeft.
- Buitentemperatuur tussen 0°C en 45°C.

Handmatig de modus verlaten

- Druk het gaspedaal volledig in.
- Selecteer een andere modus.

i Wanneer u de auto langere tijd niet gebruikt (meerdere maanden), kan het voorkomen dat de benzinemotor start, zelfs als de batterij is opgeladen.

HYBRIDE

Optimaliseert het brandstofverbruik van de auto door de **afwisselende of gelijktijdige werking van de twee typen motoren** te beheren, in overeenstemming met de rijomstandigheden en rijstijl.

In de modus **HYBRIDE** is het mogelijk om in 100% elektrische modus te rijden als het laadniveau van de batterij voldoende is en matig geaccelereerd wordt.

i Wanneer navigatie is geactiveerd, adviseren wij u om de modus **HYBRIDE** te selecteren om stroomverbruik te optimaliseren.

SPORT

Maakt dynamischer rijden mogelijk om te profiteren van de maximale prestaties van de auto.

Er wordt elektrisch vermogen gebruikt om de benzinemotor te ondersteunen zolang de batterij stroom heeft.

COMFORT

Afhankelijk van de uitrusting.

Combineert de modus **HYBRIDE** en Active Suspension Control (gecontroleerde schokdemping).

In de modus **COMFORT** geeft het veersysteem prioriteit aan zachte schokdemping om het rijcomfort op oneffen oppervlakken te verbeteren.

i Zie het desbetreffende hoofdstuk voor meer informatie over de **Active Suspension Control**.

Schakelindicator

Dit systeem geeft aan welke versnelling moet worden ingeschakeld om het brandstofverbruik te verminderen.

Werking

Afhankelijk van de rijomstandigheden en de uitrusting van de auto kan het systeem u adviseren één of meer versnellingen op te schakelen.

Het is niet verplicht om de aanbevolen versnellingen ook daadwerkelijk in te schakelen. De keuze van de optimale versnelling hangt namelijk altijd af van de situatie op de weg, de verkeersdrukte en de veiligheid. De bestuurder blijft derhalve altijd zelf verantwoordelijk voor het al dan niet opvolgen van een schakeladvies van het systeem.

Deze functie kan niet worden uitgeschakeld.

i Bij auto's met een automatische transmissie werkt dit systeem alleen in de handbediende stand.

 De informatie wordt in de vorm van een pijl in combinatie met het nummer van de geadviseerde versnelling op het instrumentenpaneel weergegeven.

i Het systeem past het schakeladvies aan de rijomstandigheden (helling, belading van de auto enz.) en de rijstijl van de bestuurder (veel vermogen nodig, accelereren, remmen enz.) aan. Het systeem zal u nooit adviseren om:

- de eerste versnelling in te schakelen,
- de achteruitversnelling in te schakelen.

Stop & Start

De Stop & Start-functie zet de motor tijdelijk af (STOP-stand) als u stopt (bij rood licht, opstoppingen enz.). De motor wordt automatisch opnieuw gestart (START-stand) als u weer weg wilt rijden.

De functie is hoofdzakelijk ontworpen voor stadsverkeer en zorgt voor een lager brandstofverbruik, minder uitstoot van schadelijke stoffen en een aangename rust in het interieur tijdens het wachten.

De functie heeft geen invloed op de werking van belangrijke functionaliteiten van de auto, zoals met name het remsysteem.

Uitschakelen/weer inschakelen

De functie wordt standaard **ingeschakeld** als het contact wordt aangezet.

De functie uit-/inschakelen:

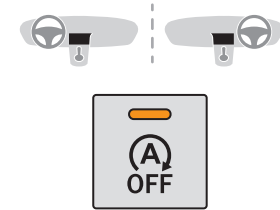

► Druk op de toets.

Een melding in het instrumentenpaneel bevestigt de gewijzigde status.

Wanneer de functie wordt uitgeschakeld, gaat het oranje controlelampje branden; als de motor door de functie was gestopt, wordt deze direct gestart.

Bijbehorende controlelampjes



Functie geactiveerd.



Functie uitgeschakeld of storing.



Motorkap openen

Schakel het Stop & Start-systeem altijd uit als u handelingen onder de motorkap wilt uitvoeren, om letsel door het automatisch opnieuw starten van de motor te voorkomen.



! Rijden op een overstroomde weg

Schakel het Stop & Start-systeem uit wanneer u over een overstroomde weg moet rijden.

Zie het betreffende hoofdstuk voor meer **rijadviezen**, met name over het rijden op overstroomde wegen.

Werking

Belangrijkste voorwaarden voor gebruik

- De deur aan bestuurderszijde moet zijn gesloten.
- De veiligheidsgordel van de bestuurder moet zijn vastgemaakt.
- Het laadniveau van de accu moet voldoende zijn.
- De temperatuur van de motor moet binnen het nominale werkingsbereik liggen.
- De buitentemperatuur moet tussen 0 °C en 35 °C liggen.

De motor in standby zetten (STOP-stand)

De motor wordt automatisch in standby gezet als de bestuurder de intentie aangeeft te willen stoppen.

- Bij een auto **met een handgeschakelde versnellingsbak**: als u bij een snelheid lager dan 3 km/h de versnellingshendel in de neutraalstand zet en vervolgens het koppelingspedaal loslaat.

– Bij een automatische transmissie:

- als u bij een snelheid lager dan 20 km/h bij BlueHDi uitvoeringen of lager dan 1 km/h bij PureTech 180 en PureTech 225 uitvoeringen, hard remt met de selectiehandel in de stand **D**.
- bij stilstaande auto, wanneer u de selectiehandel in de stand **N** zet.

Teller

Een teller houdt bij hoe lang standby tijdens een traject is geactiveerd. De teller wordt elke keer als u het contact aanzet weer op nul gezet.

Speciale gevallen:

De motor gaat niet naar stand-by als er niet aan alle voorwaarden voor de werking is voldaan en in de volgende gevallen:

- Steile helling (omhoog of omlaag).
- Als het draaien van de motor nodig is om het interieur op een aangename temperatuur te houden.
- De ontwaseming is ingeschakeld.



In deze gevallen knippert dit controlelampje een paar seconden, waarna het uit gaat.

i Nadat de motor is gestart, is de STOP-stand niet beschikbaar zolang de auto nog geen snelheid van 8 km/h heeft bereikt.

i Tijdens parkeer manoeuvres werkt de STOP-stand enkele seconden na het

schakelen uit de achteruitversnelling of het draaien van het stuurwiel niet.

Motor opnieuw starten (stand START)

De motor wordt automatisch opnieuw gestart als de bestuurder de intentie aangeeft weer weg te willen rijden.

► **Met een handgeschakelde versnellingsbak**, koppelingspedaal volledig ingetrapt.

► als u, **bij een automatische transmissie**:

- Met de selectiehandel in de stand **D** of **M**, het rempedaal niet ingetrapt.
- Met de selectiehandel in de stand **N** en het rempedaal niet ingetrapt, met de selectiehandel in de stand **D** of **M**.
- Met de selectiehandel in de stand **P** en het rempedaal ingetrapt, met de selectiehandel in de stand **R**, **N**, **D** of **M**.
- Achteruitversnelling ingeschakeld.

Bijzonderheden

De motor start automatisch opnieuw als opnieuw aan de voorwaarden voor de werking is voldaan en in de volgende gevallen.

- Bij een handgeschakelde versnellingsbak: als de snelheid van de auto hoger wordt dan 4 km/h,
- Bij een automatische transmissie: als de stand **N** is geselecteerd en de snelheid van de auto is hoger dan 1 km/h,



In deze gevallen knippert dit lampje een paar seconden, waarna het uitgaat.

Storingen

 Bij een storing gaat dit waarschuwingslampje enkele seconden knipperen en blijft dan branden, en wordt er een melding weergegeven.

Laat uw auto controleren door een PEUGEOT-dealer of een gekwalificeerde werkplaats.

De auto slaat af in de STOP-stand.

In dat geval gaan alle waarschuwingslampjes op het instrumentenpaneel branden.

► Zet het contact af en start vervolgens de motor met de knop **START/STOP**.

 Auto's met het Stop & Start-systeem zijn voorzien van een speciale 12V-accu.

Laat werkzaamheden aan de accu alleen door het PEUGEOT-netwerk of een gekwalificeerde werkplaats uitvoeren.

Bandenspanningscontrolesysteem

Dit systeem controleert automatisch de bandenspanning tijdens het rijden.

Het systeem vergelijkt de signalen van de snelheidssensoren van de wielen met **de referentiewaarden die elke keer nadat de banden op spanning zijn gebracht of na het verwisselen van een wiel moeten worden gereset**.

Het systeem geeft een waarschuwing zodra er wordt gesignaleerd dat de spanning van een of meer banden te laag is.

 Het bandenspanningscontrolesysteem is niet meer dan een hulpmiddel, wat betekent dat de bestuurder altijd moet blijven opletten.

Ondanks dit systeem moet u de bandenspanning regelmatig controleren (ook die van het reservewiel). Doe dit ook voordat u een lange rit gaat maken.

Het rijden met een te lage bandenspanning, vooral onder zware omstandigheden (zware belading, hoge snelheden, een lange rit):

- is slecht voor de wegligging.
- verlengt de remweg.
- veroorzaakt vroegtijdige slijtage van de banden.
- verhoogt het gemiddelde brandstofverbruik.

 De voorgeschreven bandenspanning voor de auto vindt u op de sticker met de bandenspanningswaarden.

Zie het betreffende hoofdstuk voor meer informatie over de **identificatie van de auto**.

Bandenspanning controleren

De bandenspanning moet worden gecontroleerd als de banden "koud" zijn (de auto staat langer dan een uur stil of er is minder dan 10 km met een lagere snelheid gereden).

Onder andere omstandigheden moet de bandenspanning ten opzichte van de op de sticker vermelde spanning met 0,3 bar worden verhoogd.

Sneeuwkettingen

Het systeem hoeft niet te worden gereset als er sneeuwkettingen worden gemonteerd of verwijderd.

Waarschuwing te lage bandenspanning

 U krijgt deze waarschuwing als dit lampje blijft branden in combinatie met een geluidssignaal en, afhankelijk van de uitvoering, een melding.

- Verminder onmiddellijk uw snelheid en vermijd plotselinge stuurbewegingen en krachtig remmen.
- Zet de auto zo snel mogelijk stil op een veilige plaats.

 Een te lage bandenspanning is niet altijd aan de band te zien.

Beperk u daarom niet alleen tot een visuele controle.

- Controleer als u een compressor in de auto hebt (bijvoorbeeld die van de bandenreparatieset) de spanning van de vier banden als deze zijn afgekoeld.

- ▶ Rijd voorzichtig verder als het niet mogelijk is om deze controle onmiddellijk uit te voeren.
- ▶ Gebruik in het geval van een lekke band de bandenreparatieset of het reservewiel (afhankelijk van de uitvoering).

i De waarschuwing blijft actief tot het systeem wordt gereset.

Resetten

Elke keer nadat u een of meer banden op spanning hebt gebracht en na het verwisselen van een of meer wielen, moet u het systeem resetten.

! Controleer voordat u het systeem gaat resetten of de spanning van de vier banden overeenkomstig de gebruiksomstandigheden van de auto en de waarden op de sticker met de bandenspanningen is. Controleer de bandenspanning van de vier banden alvorens de resetprocedure uit te voeren. Het systeem geeft geen advies als de bandenspanning bij het resetten onjuist is.

 Het systeem wordt gereset bij een stilstaande auto via het touchscreenuitvoering **Rijverlichting/Auto**.

Storing



Bij een storing gaan deze waarschuwingslampjes branden.

Er verschijnt een melding in combinatie met een geluidssignaal.

In dit geval wordt de bandenspanning niet meer gecontroleerd.

Laat het systeem controleren door een PEUGEOT-dealer of een gekwalificeerde werkplaats.

Rij- en parkeerhulpsystemen - Algemene adviezen

i Ondanks de aanwezigheid van rij- en parkeerhulpsystemen moet de bestuurder altijd alert blijven. De bestuurder moet zich altijd aan de verkeersregels houden, moet onder alle omstandigheden de auto in zijn macht hebben en moet te allen tijde in staat zijn om de controle weer over te nemen. De bestuurder moet de snelheid aanpassen aan de weersomstandigheden, het verkeer en de toestand van de weg. De bestuurder moet te allen tijde het verkeer in de gaten blijven houden en de snelheid en afstand van achteropkomend verkeer inschatten voordat richting aangegeven en van rijstrook gewisseld wordt.

De systemen werken uitsluitend binnen de grenzen van de natuurkundige wetten.

i Rijhulpsystemen

De bestuurder moet beide handen aan het stuurwiel houden, altijd de binnen- en buitenspiegels gebruiken, altijd de voet dichtbij de pedalen houden en iedere twee uren pauze nemen.

i Parkeerhulpsystemen

De bestuurder moet voorafgaand aan en tijdens het manoeuvreren altijd en met name met behulp van de spiegels de omgeving van de auto in de gaten houden.

! Radar

De werking van de radar en de bijbehorende functies kan negatief worden beïnvloed door de opeenhoping van vuil (stof, modder, ijs enz.) of door bepaalde weersomstandigheden (zware regenval, sneeuw) wanneer de bumper beschadigd is. Neem contact op met het PEUGEOT-netwerk of een gekwalificeerde werkplaats alvorens de voorbumper te spuiten of de lak ervan bij te werken. Bepaalde laksoorten kunnen de werking van de radar beïnvloeden.



! Rijhulpcamera

Deze camera en bijbehorende functies werken mogelijk minder goed of helemaal niet als het gedeelte van de voorruit vóór de camera vuil, beslagen, bevroren, bedekt met sneeuw, beschadigd of bedekt met een sticker is.

Op uitvoeringen met alleen een camera geeft deze melding aan dat de camera is afgedekt: **"Rijhulpcamera: zicht beperkt, zie gebruikshandleiding"**.

Bij vochtige en koude weersomstandigheden moet u de voorruit regelmatig ontwasemen. Slecht zicht (slecht verlichte weg, zware regenval, dichte mist, sneeuw) en verblinding (koplampen van tegenliggers, laagstaande zon, reflecties op nat wegdek, uitrijden van een tunnel, snelle overgangen tussen schaduw en licht) kunnen ook de detectieprestaties negatief beïnvloeden. Wanneer de voorruit wordt vervangen, neem contact op met een PEUGEOT-dealer of gekwalificeerde werkplaats om de camera opnieuw te laten kalibreren; de werking van de bijbehorende systemen kan worden onderbroken.

i Overige camera's

De op het touchscreen of het instrumentenpaneel weergegeven beelden van de camera(s) kunnen door het reliëf worden vervormd.

Bij de aanwezigheid van schaduwzones, of bij zonnig weer of onvoldoende omgevingslicht kan het beeld donkerder en minder contrastrijk zijn.

De obstakels kunnen verder weg lijken dan ze in werkelijkheid zijn.

! Sensoren

De werking van de sensoren en de bijbehorende functies kan worden verstoord door omgevingsgeluiden van bijvoorbeeld luidruchtige voertuigen en machines (zoals vrachtwagens of drillboren), door de ophoping van sneeuw of dode bladeren op de weg of bij beschadigde bumpers en spiegels. Bij het inschakelen van de achteruitversnelling geeft een geluidssignaal (lange pieptoon) aan dat de sensoren mogelijk vuil zijn.

Een aanrijding aan de voorzijde of achterzijde van de auto kan de sensorinstellingen verstoren, hetgeen niet altijd door het systeem wordt vastgesteld: de afstandsmetingen kunnen hierdoor incorrect zijn.

De sensoren detecteren geen obstakels die te laag (trottoirbanden, drempels) of te dun (bomen, palen, draadhekken) zijn.

Bepaalde obstakels die aanvankelijk wel worden gedetecteerd, worden mogelijk niet meer gedetecteerd als ze zich in de dode hoek van het detectiebereik van de sensoren bevinden.

Bepaalde materialen (stoffen) kunnen geluidsgolven absorberen: hierdoor worden voetgangers mogelijk niet gedetecteerd.

i Onderhoudscontroles

Reinig de bumpers, de spiegels en het gezichtsveld van de camera's regelmatig. Houd tijdens het wassen van de auto het uiteinde van de hogedrukspuit op minimaal 30 cm van de radar, sensoren en camera's.

! Matten

Het gebruik van matten die niet door PEUGEOT zijn goedgekeurd, kan de bediening van de snelheidsbegrenzer of de snelheidsregelaar hinderen. Om te voorkomen dat de pedalen blijven hangen:

- ▶ controleer of de mat goed op zijn plaats ligt,
- ▶ leg nooit meerdere matten boven op elkaar.

i Snelheidseenheden

Als u in een ander land bent, controleer dan of de eenheid van snelheid die door het instrumentenpaneel wordt gebruikt (mph

of km/h), overeenkomt met de in het land geldende eenheid.
 Zo niet, verander dan bij stilstaande auto de door het instrumentenpaneel gebruikte eenheid van snelheid zodat deze overeenkomt met de ter plaatse geldende eenheid.
 Neem bij twijfel contact op met het PEUGEOT-netwerk of een gekwalificeerde werkplaats.

snelheidslimietherken- nings- en snelheidsadviesstelsel

Lees de **algemene adviezen over het gebruik van de rij- en parkeerhulpsystemen**.

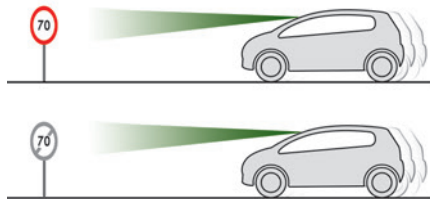

Dit systeem geeft de maximaal toegestane snelheid op het instrumentenpaneel weer, conform de snelheidslimieten die gelden in het land waarin u rijdt, op basis van:



- Door de camera gedetecteerde verkeersborden met een snelheidslimiet.
- Informatie over snelheidslimieten uit de kaartgegevens van het navigatiesysteem.



! Om er zeker van te zijn dat de informatie over snelheidslimieten afkomstig van het navigatiesysteem actueel is, dienen de kaartgegevens geregeld te worden geüpdatet.

- Door de camera gedetecteerde borden die een erf aangeven:

Bord gedetecteerd	Voorgestelde snelheid (berekend)
Binnenrijden van een erf Voorbeeld: 	Zonder PEUGEOT Connect Nav 20 km/h of 10 mph (afhankelijk van de voor het instrumentenpaneel gebruikte eenheid) Met PEUGEOT Connect Nav Weergave van de snelheid die geldt in het land waar u zich bevindt.

- Bepaalde onderborden worden gedetecteerd door de camera:

Onderbord gedetecteerd	Weergave van de snelheid die hoort bij het onderbord
Snelheidslimiet bij regen Voorbeelden: 	Als de ruitenwisser-schakelaar in de stand "interval" of "automatisch wissen" staat (zodat de regensensor is geactiveerd): 110 km/h (bijvoorbeeld)
Snelheidslimiet bij het trekken van een aanhanger 	Als een goedgekeurde trekhaak is bevestigd op de auto: 90 km/h (bijvoorbeeld)
Snelheidslimiet voor een bepaalde afstand Voorbeeld: 	70 km/h (bijvoorbeeld)

Onderbord gedetecteerd	Weergave van de snelheid die hoort bij het onderbord
Snelheidslimiet voor auto's waarvan het maximaal toelaatbaar voertuiggewicht of het maximaal toelaatbaar treingewicht lager is dan 3,5 ton 	90 km/h (bijvoorbeeld)
Snelheidslimiet bij sneeuw Voorbeeld: 	Buitentemperatuur lager dan 3°C: 30 km/h (bijvoorbeeld) met een "sneeuwvlok"-symbool
Snelheidslimiet op bepaalde tijdstippen Voorbeeld: 	30 km/h (bijvoorbeeld) met een "klok"-symbool

! De eenheid voor de snelheidslimieten (km/h of mph) hangt af van het land waarin u rijdt.
 Houd hier rekening mee om te voorkomen dat u de snelheidslimiet overschrijdt.
 Als u in een ander land bent, moet de eenheid van snelheid die door het instrumentenpaneel wordt aangegeven gelden voor het land waarin u rijdt; anders werkt het systeem niet correct.

! Het verkeersbordherkenningssysteem is een hulpsysteem; het geeft niet altijd de juiste snelheidslimiet aan.
 De snelheidslimietborden langs of boven de weg hebben altijd prioriteit boven de door het systeem weergegeven snelheidslimieten.
 Het systeem is ontworpen voor het detecteren van borden die voldoen aan de regels van het Verdrag van Wenen betreffende verkeersborden.

i Bepaalde snelheidslimieten, zoals voor vrachtwagens, worden niet weergegeven.
 De weergave van de snelheidslimiet in het instrumentenpaneel wordt bijgewerkt als u een snelheidslimietbord bedoeld voor auto's (lichte voertuigen) passeert.

Inschakelen/uitschakelen

Standaard wordt het systeem automatisch ingeschakeld als de motor wordt gestart.



Deze functie wordt ingesteld via het menu **Rijverlichting/Auto** op het touchscreen.

Informatie op het instrumentenpaneel



80



70

1. Weergave van de gedetecteerde snelheidslimiet of
2. Weergave van het einde van de snelheidslimiet



Het systeem is actief, maar detecteert geen snelheidslimiet.



Zodra de snelheidslimiet wordt gedetecteerd, geeft het systeem de waarde weer.



Als de auto een gedetecteerde maximumsnelheid voor het eerst met **meer dan 5 km/h** overschrijdt (bijvoorbeeld 95 km/h), dan wordt de snelheid 10 seconden knipperend weergegeven.

Werkingslimieten

Het systeem houdt geen rekening met lagere snelheidslimieten die in de volgende gevallen van kracht kunnen zijn:

- Luchtvervuiling.
- Trekken van een aanhanger.
- Rijden met een noodreservewiel of sneeuwkettingen.
- Rijden met een band die met de bandenreparatieset is gerepareerd.
- Beginnende bestuurders.

Het systeem geeft de snelheidslimiet mogelijk niet weer wanneer binnen een vooraf ingestelde tijd geen bord met snelheidslimiet wordt gedetecteerd, en in de volgende gevallen:

- Verkeersborden die afgeschermd, beschadigd of vervormd zijn, of die niet aan de norm voldoen.
- Verouderde of onjuiste kaartgegevens.

Aanbeveling



Naast de **snelheidslimietherkennings- en snelheidsadviesysteem** kan de bestuurder de weergegeven snelheid als snelheidsinstelling voor de snelheidsbegrenzer of snelheidsregelaar gebruiken met behulp van de toets voor het opslaan van instellingen voor de snelheidsbegrenzer of snelheidsregelaar. Als er regen wordt gedetecteerd, stelt het systeem een snelheidsinstelling voor aan de bestuurder die lager is dan de afgelezen/via de kaartgegevens verkregen snelheid om de snelheid aan de weersomstandigheden aan te passen (voorbeeld: op een autosnelweg is de voorgestelde snelheid 97 km/u in plaats van 112 km/u).

i Zie de betreffende hoofdstukken voor meer informatie over de **snelheidsbegrenzer**, de **snelheidsregelaar** of de **adaptieve snelheidsregelaar**.

Stuurkolomschakelaars

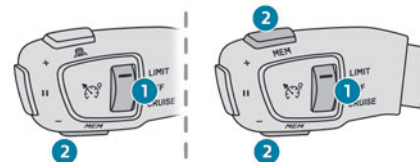

1. Selecteren van de snelheidsbegrenzer of snelheidsregelaar
2. Opslaan van de snelheid

Informatie op het instrumentenpaneel



3. Weergave van de snelheidslimiet
4. Voorstel om de snelheid op te slaan
5. Actuele ingestelde snelheid

Opslaan van de snelheid



- Schakel de snelheidsbegrenzer/ snelheidsregelaar in. De informatie over de snelheidsbegrenzer/ snelheidsregelaar wordt weergegeven.

Bij de detectie van een verkeersbord met een andere snelheidslimiet geeft het systeem de waarde aan en knippert "MEM" enkele seconden; u kunt deze snelheid dan als nieuwe snelheid opslaan.

I Bij een verschil van minder dan 9 km/u tussen de ingestelde snelheid en de door de snelheidslimietherkennings- en snelheidsadviesysteem weergegeven snelheid wordt het symbool "MEM" niet weergegeven.

Afhankelijk van de omstandigheden kunnen verschillende snelheden worden weergegeven.

► Druk **één keer** op toets **2** om de voorgestelde snelheid op te slaan.

Er wordt een melding weergegeven om het verzoek te bevestigen.

► Druk toets **2 nogmaals** in om te bevestigen en deze snelheid als nieuwe snelheid op te slaan.

Het display keert terug naar de vorige weergave.

uitgebreide verkeersbordherkenning

Lees de **algemene adviezen over het gebruik van de rij- en parkeerhulpsystemen**.



Dit aanvullende systeem herkent deze **verkeersborden** en toont ze op het instrumentenpaneel als de juiste weergavemodus is geselecteerd. Eenrichtingsverkeer: als u een eenrichtingsweg vanaf de verkeerde kant inrijdt, wordt er een waarschuwingmelding, inclusief een symbool van het verkeersbord, op het instrumentenpaneel weergegeven (controleer de rijrichting) weergegeven.

Overige verkeersborden: wanneer u een van deze borden nadert, verschijnt het betreffende pictogram op het instrumentenpaneel.

! De borden langs of boven de weg hebben altijd prioriteit boven de door het systeem weergegeven borden. De borden moeten voldoen aan de regels van het Verdrag van Wenen voor verkeersborden.

Inschakelen/uitschakelen

 Deze functie wordt ingesteld via het menu **Rijverlichting/Auto** op het touchscreen.

Snelheidsbegrenzer

Lees de **algemene adviezen over het gebruik van de rij- en parkeerhulpsystemen**.

 Dit systeem voorkomt dat de auto de door de bestuurder ingestelde snelheid overschrijdt.

De snelheidsbegrenzer moet handmatig worden **ingeschakeld**.

De minimale snelheid die ingesteld kan worden is 30 km/h.

De ingestelde snelheid blijft na het afzetten van het contact opgeslagen in het geheugen.

Stuurkolomschakelaars

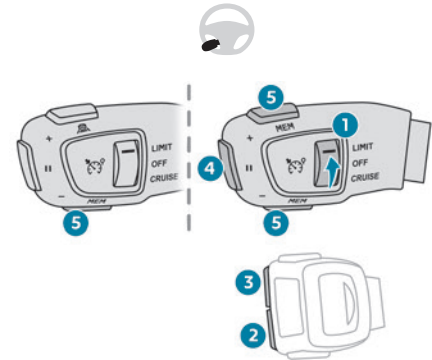

1. ON (stand **LIMIT**)/OFF
2. Ingestelde snelheid verlagen
3. Ingestelde snelheid verhogen
4. Snelheidsbegrenzer onderbreken/hervatten met de eerder opgeslagen ingestelde snelheid

5. Afhankelijk van de uitvoering:
Weergave van de opgeslagen drempelsnelheden met behulp van Opslaan van snelheden of
Gebruik de door het snelheidslimietherkennings- en snelheidsadviesstelsel (MEM) weergegeven snelheid

Zie het betreffende hoofdstuk voor meer informatie over het **opslaan van snelheden** of over het **snelheidslimietherkennings- en snelheidsadviesstelsel**.

Informatie op het instrumentenpaneel

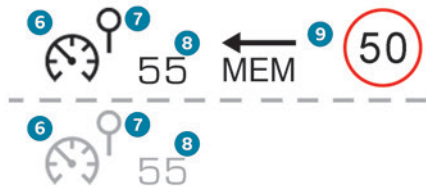

6. Snelheidsbegrenzer aan/onderbroken
7. Snelheidsbegrenzer geselecteerd
8. Ingestelde snelheid
9. Snelheid voorgesteld door het snelheidslimietherkennings- en snelheidsadviesstelsel (afhankelijk van de uitvoering)

Inschakelen/onderbreken



- ▶ Draai de knop **1** in de stand **LIMIT**: de snelheidsbegrenzer is geselecteerd, maar nog niet ingeschakeld (Pause).



- ▶ Als de ingestelde snelheid (laatste in het systeem opgeslagen snelheid) de door u gewenste snelheidslimiet is, druk dan op toets **4** om de snelheidsbegrenzer in te schakelen.
- ▶ Druk nogmaals op toets **4** om de werking van de functie tijdelijk te onderbreken (Pause).

i Als de ingestelde snelheid langere tijd lager dan de rijnsnelheid blijft, klinkt er een waarschuwingssignaal.

Instellen van de snelheidslimiet

Er kan een snelheid worden ingesteld zonder de begrenzer in te schakelen.

Als u de snelheidslimiet wilt aanpassen uitgaande van de huidige snelheid van de auto:

- ▶ Druk kort op toets **2** of **3** om de waarde in stappen van + of - 1 km/h te wijzigen.
 - ▶ Houd toets **2** of **3** ingedrukt om de waarde in stappen van + of - 5 km/h te wijzigen. De snelheidslimiet wijzigen met behulp van de geprogrammeerde snelheden via het touchscreen:
 - ▶ druk op de toets **5** om de geprogrammeerde snelheden weer te geven.
 - ▶ Druk op de touchscreen-toets voor de gewenste snelheid.
- Na enkele ogenblikken sluit het selectiescherm. Deze snelheid wordt de nieuwe ingestelde snelheidslimiet.

U kunt de ingestelde snelheid van de snelheidsregelaar aanpassen aan de snelheid die wordt voorgesteld door het snelheidslimietherkennings- en snelheidsadviesstelsel op het instrumentenpaneel:

- ▶ Druk één keer op toets **5**; er wordt een melding weergegeven om het verzoek tot opslaan te bevestigen.
- ▶ Druk nogmaals op toets **5** om de voorgestelde snelheid op te slaan. De snelheid verschijnt direct als nieuwe ingestelde snelheid op het instrumentenpaneel.

Tijdelijk overschrijden van de ingestelde snelheid

- ▶ Houd het gaspedaal volledig ingedrukt.



De snelheidsbegrenzer wordt tijdelijk uitgeschakeld en de weergegeven ingestelde snelheid knippert.

► U hoeft alleen het gaspedaal los te laten om weer terug te keren naar een snelheid lager dan de ingestelde snelheid.

Als de ingestelde snelheidslimiet wordt overschreden, maar dit komt niet door de bestuurder (bijvoorbeeld op een steile helling), dan klinkt er onmiddellijk een geluidssignaal.

! Bij een steile afdaling of bij het krachtig indrukken van het gaspedaal kan de snelheidsbegrenzer niet voorkomen dat de ingestelde snelheid wordt overschreden. Rem waar nodig om de rijnsnelheid te beperken.



Zodra de ingestelde rijnsnelheid weer wordt bereikt, werkt de snelheidsbegrenzer weer: de weergegeven ingestelde snelheid knippert niet meer.

Uitschakelen

► Draai rolnop **1** in de stand "**OFF**": de informatie over de snelheidsbegrenzer wordt niet meer weergegeven.

Storing



Er worden streepjes weergegeven (knipperend en vervolgens permanent brandend) bij een storing van de snelheidsbegrenzer. Laat het systeem controleren door een PEUGEOT-dealer of een gekwalificeerde werkplaats.

Snelheidsregelaar - specifieke adviezen

! Gebruik voor uw veiligheid en die van uw medeweggebruikers de snelheidsregelaar uitsluitend als de verkeerssituatie het mogelijk maakt om gedurende een bepaalde tijd met een constante snelheid en een veilige afstand tot uw voorligger te blijven rijden.

Blijf waakzaam wanneer de snelheidsregelaar ingeschakeld is. Wanneer u op een van de toetsen voor het wijzigen van

de snelheid drukt, kan de snelheid van uw auto plotseling veranderen.

Op een **steile afdaling** kan de snelheidsregelaar niet voorkomen dat de auto de ingestelde snelheid overschrijdt. Rem indien nodig om de rijnsnelheid te beperken. Op een **steile helling** of bij het trekken van een zware aanhanger kan het voorkomen dat de ingestelde snelheid niet wordt gehaald of vastgehouden.

i Hoger dan de ingestelde snelheid

U kunt **tijdelijk** harder rijden dan de ingestelde snelheid door op het gaspedaal te drukken (de geprogrammeerde snelheid knippert).

Laat het gaspedaal los om terug te keren naar de ingestelde snelheid (wanneer deze snelheid weer wordt bereikt, stopt de weergave van de snelheid met knipperen).

! Werkingslimieten

Gebruik het systeem nooit in de volgende situaties:

- In een stedelijk gebied met overstekende voetgangers.
- In druk verkeer (behalve in combinatie met de functie Stop & Start).
- Op bochtige of steile wegen.
- Op gladde of overstroomde wegen.
- Bij slechte weersomstandigheden.
- Bij rijden op een racecircuit.

- Op een testbank.
- Bij het gebruik van sneeuwkettingen, sneeuwsokken of spijkerbanden.

Programmeerbare snelheidsregelaar

Lees de **algemene adviezen over het gebruik van de rij- en parkeerhulpsystemen** en het gedeelte **Snelheidsregelaar - specifieke adviezen**:

Met behulp van dit systeem kan de bestuurder met een ingestelde constante snelheid rijden zonder gas te hoeven geven. De snelheidsregelaar moet handmatig worden **ingeschakeld**.

Daarvoor moet de auto met een snelheid van minstens 40 km/h rijden.

Bij een auto met handgeschakelde versnellingsbak moet minimaal de derde versnelling zijn ingeschakeld.

Bij auto's met een automatische transmissie moet minimaal stand **D** of de tweede versnelling in stand **M** zijn ingeschakeld.

I Bij auto's met het Stop & Start-systeem blijft de snelheidsregelaar na het schakelen actief, ongeacht het type versnellingsbak.

I Na het afzetten van het contact worden alle ingestelde snelheden gewist.

Stuurkolomschakelaars

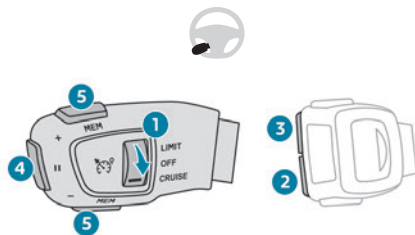

1. ON (stand **CRUISE**)/OFF
2. Activeren van de snelheidsregelaar met de actuele rijnsnelheid/verlagen van de ingestelde snelheid
3. Activeren van de snelheidsregelaar met de actuele rijnsnelheid/verhogen van de ingestelde snelheid
4. Snelheidsregelaar onderbreken/hervatten met de eerder opgeslagen snelheid
5. Afhankelijk van de uitvoering:
Weergave van de opgeslagen drempelsnelheden met behulp van Opslaan van snelheden
of
Gebruik de door het snelheidslimietherkennings- en snelheidsadviezsysteem (**MEM**) weergegeven snelheid

Zie het betreffende hoofdstuk voor meer informatie over het **opslaan van snelheden**

of over het **snelheidslimietherkennings- en snelheidsadviezsysteem**.

Informatie op het instrumentenpaneel

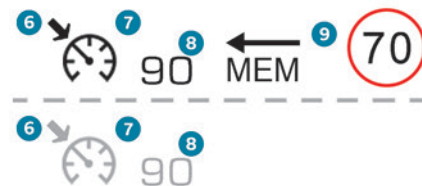

6. Snelheidsregelaar onderbroken/hervat
7. Snelheidsregelaar geselecteerd
8. Ingestelde snelheid
9. Snelheid voorgesteld door het snelheidslimietherkennings- en snelheidsadviezsysteem (afhankelijk van de uitvoering)

Inschakelen/onderbreken



► Draai rolwiel 1 in de stand **CRUISE**: de snelheidsregelaar is geselecteerd, maar nog niet ingeschakeld (Pause).

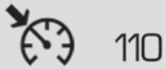

- ▶ Druk op toets **2** of **3** om de snelheidsregelaar in te schakelen en een snelheid op te slaan als de auto de gewenste snelheid bereikt; de huidige snelheid van de auto wordt de ingestelde snelheid.
- ▶ Laat het gaspedaal los.



- ▶ Druk nogmaals op toets **4** om de werking van de functie tijdelijk te onderbreken (Pause).
- ▶ Druk nogmaals op toets **4** om de snelheidsregelaar weer in te schakelen (ON).

- i** De werking van de snelheidsregelaar kan ook tijdelijk worden onderbroken (Pause):
 - door het rempedaal in te trappen.
 - automatisch, als het elektronisch stabiliteitsprogramma (ESP) in werking treedt.

Wijzigen van de ingestelde snelheid

De snelheidsregelaar moet zijn ingeschakeld.

U kunt de ingestelde snelheid als volgt aanpassen, uitgaande van de huidige snelheid van de auto:

- ▶ Druk kort op toets **2** of **3** om de waarde in stappen van + of - 1 km/h te wijzigen.
- ▶ Houd toets **2** of **3** ingedrukt om de waarde in stappen van + of - 5 km/h te wijzigen.

! Wanneer toets **2** of **3** ingedrukt wordt gehouden, kan de snelheid van de auto snel veranderen.

! Stel om veiligheidsredenen een snelheid in die niet al te veel afwijkt van de actuele wagensnelheid. Zo voorkomt u dat de auto onverwacht gaat accelereren of vaart minderen.

De ingestelde snelheid wijzigen met behulp van de geprogrammeerde snelheden en het touchscreen:

- ▶ druk op de toets **5** om de geprogrammeerde snelheden weer te geven.
- ▶ Druk op de touchscreen-toets voor de gewenste snelheid.

Na enkele ogenblikken sluit het selectiescherm. Deze snelheid wordt nu de nieuwe ingestelde snelheid.

U kunt de ingestelde snelheid van de snelheidsregelaar aanpassen aan de snelheid die wordt voorgesteld door het snelheidslimietherkennings- en

snelheidsadviesstelsysteem op het instrumentenpaneel:

- ▶ Druk één keer op toets **5**; er wordt een melding weergegeven om het verzoek tot opslaan te bevestigen.
- ▶ Druk nogmaals op toets **5** om de voorgestelde snelheid op te slaan. De snelheid verschijnt direct als nieuwe ingestelde snelheid op het instrumentenpaneel.

Uitschakelen

- ▶ Draai rolnop **1** in de stand **"OFF"**: de informatie over de snelheidsregelaar wordt niet meer weergegeven.

Storing



Er worden streepjes weergegeven (knipperend en vervolgens permanent brandend) bij een storing van de snelheidsregelaar. Laat het systeem controleren door een PEUGEOT-dealer of een gekwalificeerde werkplaats.

Snelheden opslaan

Met deze functie, die alleen voor de snelheidsbegrenzer en de programmeerbare snelheidsregelaar wordt gebruikt, kunt u

snelheidsinstellingen opslaan. Deze kunt u vervolgens gebruiken om de systemen te configureren.

U kunt voor beide functies meerdere snelheden opslaan in het geheugen van het systeem. Er zijn standaard al enkele snelheden opgeslagen.

! Om veiligheidsredenen mogen de geprogrammeerde snelheden alleen worden gewijzigd als de auto stilstaat.

Een geprogrammeerde snelheid wijzigen

 Het instellen van de snelheid kan worden in- en uitgeschakeld, geselecteerd en gewijzigd in het menu **Rijverlichting/Auto** van het touchscreen.

Toets "MEM"



Met deze toets kunt u een opgeslagen snelheid selecteren om deze te gebruiken voor de snelheidsbegrenzer of de programmeerbare snelheidsregelaar.

Zie het betreffende hoofdstuk voor meer informatie over de **snelheidsbegrenzer** of de **snelheidsregelaar**.

Drive Assist Plus

Alleen beschikbaar op uitvoeringen met een automatische transmissie.

Dit systeem past automatisch de snelheid aan en corrigeert de koers van de auto, met behulp van de adaptieve cruise control met Stop & Go-functie en de Lane Positioning Assist. Deze twee functies moeten ingeschakeld en storingsvrij zijn.

Dit systeem is vooral geschikt voor gebruik op snelwegen en autowegen.

Zie de desbetreffende hoofdstukken voor meer informatie over de **adaptieve cruise control** en de **Lane Positioning Assist**.

! Het systeem assisteert de bestuurder bij het besturen, accelereren en remmen van de auto binnen de natuurkundige grenzen en de mogelijkheden van de auto. Bepaalde elementen van de infrastructuur en sommige voertuigen op de weg kunnen niet goed worden gedetecteerd of slecht worden geïnterpreteerd door de camera en de radar. Dit kan leiden tot onverwachte koersveranderingen, het uitblijven van een stuurcorrectie en/of het onjuist regelen van het accelereren of remmen.

adaptieve cruise control

Lees de **algemene adviezen over het gebruik van de rij- en parkeerhulpsystemen** en het gedeelte **Snelheidsregelaar - specifieke adviezen**:

Met behulp van dit systeem wordt **automatisch** de door de bestuurder ingestelde snelheid aangehouden (snelheidsinstelling), terwijl voldoende afstand tot de voorligger wordt gehouden. Dit systeem regelt automatisch het accelereren en decelereren van de auto.

Met de **Stopfunctie** regelt het systeem het remmen totdat de auto volledig tot stilstand is gekomen.

Met de **Stop&Go-functie** regelt het systeem het remmen totdat de auto volledig tot stilstand is gekomen en wordt de motor opnieuw gestart.



Hiervoor is de auto voorzien van een camera boven aan de voorruit en, afhankelijk van de uitvoering, een radar in de voorbumper.

! Dit systeem is vooral bedoeld voor gebruik op snelwegen en autowegen. Het werkt alleen bij bewegende voertuigen die in dezelfde richting als uw auto rijden.

i Als de bestuurder een richtingaanwijzer inschakelt bij het inhalen van een

langzamer voertuig, staat de snelheidsregelaar tijdelijk toe dat u de voorligger dichter nadert om het inhalen te vergemakkelijken; de ingestelde snelheid wordt hierbij niet overschreden.

! Sommige voertuigen op de weg worden mogelijk niet goed gedetecteerd of verkeerd geïnterpreteerd door de camera en/of radar (bijvoorbeeld een vrachtwagen), wat kan leiden tot een slechte inschatting van de afstanden en het onjuist versnellen of afremmen van de auto.

Stuurkolomschakelaars

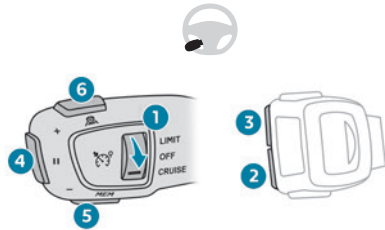

1. ON (stand **CRUISE**)/OFF
2. Activeren van de snelheidsregelaar met de actuele rijnsnelheid/verlagen van de ingestelde snelheid
3. Activeren van de snelheidsregelaar met de actuele rijnsnelheid/verhogen van de ingestelde snelheid

4. Snelheidsregelaar onderbreken/hervatten met eerder opgeslagen snelheid
Bevestiging van het herstarten van de auto na een automatische stop (uitvoeringen met de Stop & Go-functie)
5. Gebruiken van de snelheid die wordt voorgesteld door het snelheidslimietherkennings- en snelheidsadviesysteem (**MEM**)
6. Weergeven en instellen van de afstandsinstelling tot de voorligger

Gebruik

Activeren van het systeem (pauze)

► Draai rolnop **1** omlaag in de stand **CRUISE** terwijl de motor draait. De snelheidsregelaar is gebruiksklaar (grijze weergave).

Inschakelen van de snelheidsregelaar en instellen van een snelheid

Bij een handgeschakelde versnellingsbak moet de snelheid van de auto tussen 30 en 180 km/u liggen.

Bij een automatische transmissie EAT6 moet de snelheid van de auto tussen 2 en 180 km/u liggen.

Bij een automatische transmissie EAT8 moet de snelheid van de auto tussen 0 en 180 km/u liggen.

► Druk op toets **2** of **3**: de huidige snelheid wordt de ingestelde snelheid (minimaal 30 km/u)

en de snelheidsregelaar wordt direct geactiveerd (weergegeven in het groen).

► Druk op **3** voor het verhogen of op **2** voor het verlagen van de ingestelde snelheid (in stappen van 5 km/h als de toets ingedrukt wordt gehouden).

! Wanneer toets **2** of **3** ingedrukt wordt gehouden, kan de snelheid van de auto snel veranderen.

De snelheidsregelaar onderbreken/hervatten

► Druk op **4** of trap het **rempedaal** in. Wanneer u de snelheidsregelaar wilt onderbreken, kunt u dat als volgt doen:

- schakel van stand **D** naar **N**;
- houd het koppelingspedaal langer dan 10 seconden ingetrap;
- druk op de hendel van de elektrische parkeerrem.

► Druk op **4** om de snelheidsregelaar weer in te schakelen. De snelheidsregelaar kan automatisch zijn onderbroken:

- wanneer de snelheid van de auto lager is dan 30 km/h bij een handgeschakelde versnellingsbak.
- wanneer het toerental van de auto lager is dan 1100 t/min bij een handgeschakelde versnellingsbak.
- door ingrijpen van het ESP.

Wanneer een auto met een automatische transmissie EAT6 door het systeem tot stilstand

is gebracht, dan houdt het systeem de auto op zijn plaats; de snelheidsregelaar wordt onderbroken. De bestuurder moet het gaspedaal intrappen om weg te rijden en vervolgens het systeem opnieuw inschakelen door harder dan 2 km/h te rijden en toets **2**, **3** of **4** in te drukken. Wanneer een auto met een automatische transmissie EAT8 door het systeem tot stilstand is gebracht en de auto door de verkeerssituatie niet binnen 3 seconden weer kan wegrijden, druk dan op toets **4** of trap het gaspedaal in om weg te rijden.

Als de bestuurder geen actie onderneemt nadat de auto tot stilstand is gebracht, dan wordt de elektrische parkeerrem automatisch na ongeveer 5 minuten aangetrokken.

i De snelheidsregelaar blijft actief na het schakelen, ongeacht het type versnellingsbak.

! Wanneer de bestuurder de snelheidsregelaar weer probeert in te schakelen nadat deze is onderbroken, dan wordt de melding "Inschakelen geweigerd, omstandigheden ongeschikt" kort weergegeven zolang het niet mogelijk is om de snelheidsregelaar weer in te schakelen (niet voldaan aan de veiligheidsvoorwaarden).

De geprogrammeerde snelheid wijzigen met de functie snelheidslimietherkennings- en snelheidsadviesstroom

► Druk op **5** om de op het instrumentenpaneel voorgestelde snelheid te accepteren en druk vervolgens nog een keer op de toets om te bevestigen.

! Om plotseling accelereren of decelereren van de auto te voorkomen, is het raadzaam een snelheid te selecteren die dicht bij de actuele snelheid van uw auto ligt.

De afstand tot de voorligger wijzigen

► Druk op **6** om de drempelwaarden van de afstandinstelling ("Veraf", "Normaal" of "Dichtb.") weer te geven en druk nog een keer op de toets om een drempelwaarde te selecteren.

Na enkele seconden wordt de instelling geaccepteerd en in het geheugen opgeslagen bij het afzetten van het contact.

Tijdelijk overschrijden van de ingestelde snelheid

► Druk het gaspedaal volledig in. De afstandsregeling en snelheidsregeling worden uitgeschakeld zolang u gas geeft. "Snelheidsregelaar onderbroken" wordt weergegeven.

Uitschakelen van het systeem

► Draai rolnop **1** omhoog in de stand **OFF**.

Informatie op het instrumentenpaneel

De volgende informatie wordt op het instrumentenpaneel in de weergavemodus "RIJDEN" weergegeven.

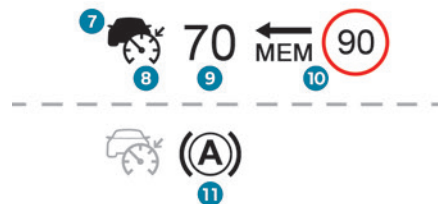

7. Voertuig waargenomen door het systeem (symbool vol)
8. Snelheidsregelaar actief (kleur niet grijs)
9. Ingestelde snelheid
10. Snelheid voorgesteld door het snelheidslimietherkennings- en snelheidsadviesstroom
11. Auto op zijn plaats gehouden (uitvoeringen met een automatische transmissie)





12. Instelling afstand tot voorligger
13. Door het systeem gedetecteerde positie van het voertuig

Meldingen en waarschuwingen

Selecteer de weergavemodus **RIJDEN** om te kunnen profiteren van de volgende informatie op het instrumentenpaneel.



i De weergave van deze meldingen of waarschuwingen is niet sequentieel.

 "Snelheidsregelaar gepauzeerd" of "Snelheidsregelaar onderbroken", na een korte acceleratie door de bestuurder.



 "Snelheidsregelaar actief", geen voertuig gedetecteerd.

 "Snelheidsregelaar gepauzeerd", voertuig gedetecteerd.

 "Snelheidsregelaar actief", voertuig gedetecteerd.

  "Neem de controle over de auto over" (oranje).

▶ Remmen of accelereren, afhankelijk van de situatie.

  "Neem de controle over de auto over" (rood).

▶ **Neem onmiddellijk de controle over de auto over:** het systeem kan niet correct reageren op de huidige rijdsituatie.

 "Inschakelen geweigerd, omstandigheden ongeschikt". Het systeem weigert om de snelheidsregelaar in te schakelen omdat er niet aan de noodzakelijke voorwaarden is voldaan.

Stop-functie

 "Snelheidsregelaar gepauzeerd" (gedurende enkele seconden).

Het systeem heeft de auto remmend tot stilstand gebracht en houdt de auto op zijn plaats: de snelheidsregelaar is gepauzeerd.

De bestuurder moet het gaspedaal intrappen om weg te rijden en vervolgens de snelheidsregelaar opnieuw activeren.

Stop & Go-functie

 "Trap het gaspedaal in of druk op de knop II (knop 4) om weg te rijden."

Het systeem heeft de auto volledig tot stilstand gebracht.

Indien de situatie het toelaat, rijdt de auto binnen 3 seconden geleidelijk en automatisch weg.

Na deze periode van 3 seconden moet de bestuurder het gaspedaal intrappen of op toets 4 drukken om weg te rijden.

 Gedurende de fase dat de auto stilstaat, wordt aanbevolen:

- Niet de portieren te openen.
- Geen passagiers in of uit te laten stappen.
- Niet de achteruitversnelling in te schakelen.

 Wanneer de auto weer wegrijdt, let dan op eventuele fietsers, voetgangers of dieren, omdat deze mogelijk niet goed worden gedetecteerd.

Werkingslimieten

De snelheidsregelaar werkt zowel overdag als 's nachts, ook bij mist en matige regen.

Het systeem kan met bepaalde situaties niet omgaan; de bestuurder moet dan de controle over de auto weer overnemen.

Het systeem detecteert geen:

- Voetgangers, sommige fietsers, dieren.
- Stilstaande voertuigen (file, autopech enz.).

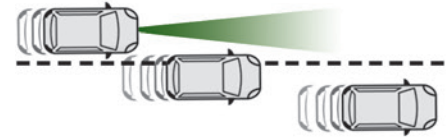

- Kruisende voertuigen.
- Tegemoetkomende voertuigen.

In de volgende situaties moet de bestuurder de snelheidsregeling onderbreken:

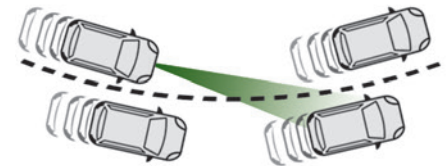

- Bij het rijden op een bochtige weg.
- Bij het naderen van een rotonde.

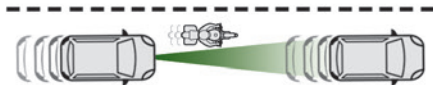

– Bij het rijden achter een smal voertuig. Schakel de snelheidsregelaar weer in zodra de omstandigheden dit toelaten.

Situaties waarin de bestuurder onmiddellijk de controle moet overnemen:

– De voorligger remt zeer sterk af.

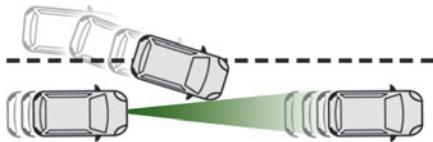

– Er voegt plotseling een voertuig in tussen uw auto en de voorligger.

! Let vooral op:

- Bij de aanwezigheid van motorfietsen en bij het invoegen van voertuigen.
- Wanneer u een tunnel binnenrijdt of over een brug rijdt.

! Gebruik het systeem niet:

- Na een schok tegen de voorruit ter hoogte van de camera of een schok tegen de voorbumper (uitvoeringen met radar).
- Als de remlichten niet werken.

- !** Het systeem mag niet worden gebruikt:
- Als lange voorwerpen op dakdragers worden vervoerd.
 - Als de auto een aanhanger trekt of wordt gesleept.
 - Als de voorkant van de auto is aangepast (bijvoorbeeld door de montage van verstralers of het overspuiten van de voorbumper).

- ASR-systeem ingeschakeld.
- Er wordt geen aanhanger gedetecteerd.
- Er wordt geen noodreservewiel gebruikt.
- De auto wordt niet blootgesteld aan hoge, zijdelingse g-krachten.
- Richtingaanwijzers niet ingeschakeld.

Inschakelen/uitschakelen



Lane Positioning Assist

Lees de **algemene adviezen over het gebruik van de rij- en parkeerhulpsystemen**.

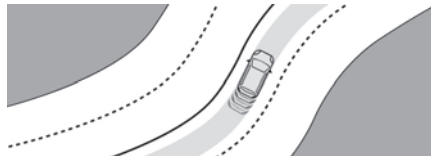

Met behulp van een boven aan de voorruit geplaatste camera identificeert het systeem rijstrookmarkeringen en houdt het de auto op de door de bestuurder gekozen positie binnen de rijstrook.

Deze functie is vooral geschikt voor het rijden op snelwegen en autowegen.

Werkingsvoorwaarden

- Adaptieve snelheidsregelaar actief.
- Rijstrook gemarkeerd met lijnen aan beide zijden.
- ESP in werkende staat.

► Druk terwijl de adaptieve cruise control met Stop & Go-functie is ingeschakeld op deze toets. Dit wordt bevestigd door:

- Het lampje in de toets gaat groen branden.
- Het volgende symbool wordt op het instrumentenpaneel weergegeven.

De kleur van het symbool op het instrumentenpaneel is afhankelijk van de werkingsstatus van het systeem:



(grijs)

Er is aan een of meerdere werkingsvoorwaarden niet voldaan; het systeem is gepauzeerd.



(groen)

Er is aan alle werkingsvoorwaarden voldaan; het systeem is actief.



(oranje)

Storing in het systeem.

Als de bestuurder het systeem langere tijd niet wil gebruiken, kan hij het systeem uitschakelen door nogmaals op de toets te drukken.

Het lampje in de toets gaat uit en het symbool op het instrumentenpaneel verdwijnt.



De status van het systeem wordt opgeslagen bij het uitzetten van het contact.

Snelheidsregelaar

De bestuurder moet het stuurwiel goed vasthouden.

Als de snelheidsregelaar is geactiveerd, wordt het symbool groen weergegeven: het systeem maakt kleine stuurbewegingen om de auto in de door de bestuurder gekozen positie op de rijstrook te houden. Deze positie hoeft niet het midden van de rijstrook te zijn.

U kunt voelen dat het stuurwiel beweegt.

De bestuurder kan op elk gewenst moment de controle over de auto weer overnemen door aan het stuurwiel te draaien, waardoor de functie wordt gepauzeerd. De bestuurder stuurt de auto naar de gewenste positie op de rijstrook.

Wanneer de bestuurder vindt dat de auto een geschikte positie heeft, behoudt hij deze totdat de functie opnieuw wordt geactiveerd. Het systeem neemt de controle weer over door regulering vanuit de nieuwe positie.

Het systeem pauzeren/onderbreken



De bestuurder moet meteen actie ondernemen als hij denkt dat de verkeerssituatie of het wegoppervlak ingrijpen vereist, door het stuurwiel te bewegen om de werking van het systeem tijdelijk te onderbreken. Wanneer het rempedaal wordt ingetrapt, wordt de snelheidsregeling onderbroken en wordt ook het systeem onderbroken.



Als het systeem vaststelt dat de bestuurder het stuurwiel niet stevig genoeg vast houdt, dan geeft het systeem een aantal waarschuwingen die steeds dringender worden. Als de bestuurder niet reageert, wordt het systeem uitgeschakeld.



Als de werking wordt onderbroken omdat het stuurwiel langere tijd niet stevig genoeg wordt vastgehouden, moet u het systeem weer inschakelen door opnieuw op de toets te drukken.

Automatische pauzering













- Ingrijpen van het ESP.
- Langere tijd geen detectie van een van de rijstrookmarkeringen. In dit geval kan de functie Active Lane Departure Warning de controle overnemen totdat er weer aan de werkingsvoorwaarden van het systeem wordt voldaan.



In reactie op de acties van de bestuurder: onderbreking

- Inschakelen van de richtingaanwijzers.
- Overschrijden van de rijstrookmarkeringen.
- Te stevig vasthouden van het stuurwiel of dynamische stuurmanoeuvre.
- Intrappen van het rempedaal (met een pauze tot gevolg totdat de snelheidsregelaar weer wordt ingeschakeld) of het gaspedaal (onderbreking zolang het pedaal wordt ingetrapt).
- Pauzeren van de snelheidsregelaar.
- Uitschakelen van het ASR-systeem.

Rijomstandigheden en bijbehorende waarschuwingen

In de onderstaande tabellen worden de weergaven beschreven die behoren bij de belangrijkste rij situaties. Deze waarschuwingen worden niet opeenvolgend weergegeven.

Lampje van de toets	Rolknop snelheidsregelaar	Symbolen	Weergave	Aanwijzingen
Uit	CRUISE	 (grijs)	 (grijs)	Snelheidsregelaar gepauzeerd; Lane Positioning Assist niet actief.
Uit	CRUISE	 (groen)	 (grijs)	Snelheidsregelaar actief; Lane Positioning Assist niet actief.
Groen	CRUISE	 (groen)	 (groen)	Drive Assist Plus actief, werkt normaal (correctie wordt uitgevoerd op het stuurwiel).
Groen	CRUISE	 (grijs)	 (grijs)	Drive Assist Plus gepauzeerd.
Groen	CRUISE	 (groen)/(grijs)	 (grijs)	Drive Assist Plus actief; er is niet aan alle voorwaarden voor de Lane Positioning Assist voldaan.
Groen	OFF of LIMIT	 (grijs)	 (grijs)	Snelheidsregelaar niet actief; er is niet aan alle voorwaarden voor de Lane Positioning Assist voldaan.

Lampje van de toets	Rolknop snelheidsregelaar	Symbolen	Weergave	Aanwijzingen
Groen	CRUISE	 (groen)/(grijs)	 (grijs)	Drive Assist Plus onderbroken: snelheidsregelaar en Lane Positioning Assist zijn onderbroken.

Meldingen	Rijsituaties
"Activeer de snelheidsregelaar om het Lane Positioning Assist-systeem te gebruiken"	Activering van de Lane Positioning Assist terwijl de snelheidsregelaar niet actief is.
"Omstandigheden ongeschikt, activering in stand-by"	Activering van Lane Positioning Assist terwijl er niet aan alle voorwaarden is voldaan.
"Houd uw handen op het stuurwiel"	Langere tijd rijden zonder het stuurwiel vast te houden of terwijl het stuurwiel verkeerd of onvoldoende stevig wordt vastgehouden.
"Houd het stuurwiel vast"	Lane Positioning Assist wordt op dat moment of spoedig uitgeschakeld.
"Neem de controle over"	Gelijktijdig uitschakelen van de snelheidsregelaar en de Lane Positioning Assist.

Werkingslimieten

i Wanneer de auto op een lange rechte rijstrook en een glad wegdek rijdt en de bestuurder het stuur stevig vasthoudt, kan het Lane Keeping System toch een waarschuwing geven.

Het systeem werkt mogelijk niet of voert mogelijk ongeschikte correcties van de besturing uit in de volgende situaties:



- slecht zicht (onvoldoende verlicht wegdek, sneeuw, regen, mist),

- verblinding (verlichting van een tegenligger, laagstaande zon, spiegeling op een nat wegdek, uitrijden van een tunnel, afwisseling van schaduw en licht),
- gedeelte van de voorruit voor de camera vuil, beslagen, bevroren, bedekt door sneeuw, beschadigd of bedekt door een sticker,
- wegmarkeringen beschadigd, deels niet zichtbaar door sneeuw of modder, of meerdere wegmarkeringen (weggedeelte met werkzaamheden, wegsplitsingen),
- bij het rijden in een scherpe bocht,
- bij het rijden op bochtige wegen,

- bij de aanwezigheid van asfaltverbindingen op de weg.

- !** Het systeem mag niet worden gebruikt:
- bij het rijden met een noodreservewiel,
 - bij het trekken van een aanhanger, met name als deze niet aangekoppeld of goedgekeurd is,
 - bij slechte weersomstandigheden,
 - bij het rijden op een glad wegdek (kans op aquaplaning, sneeuw, ijsel),
 - bij het rijden op een circuit,
 - op een testbank.

Storing

  Een systeemstoring wordt aangegeven door branden van het lampje Service en dit (oranje) symbool, in combinatie met een waarschuwingsmelding en een geluidssignaal.

Active Safety Brake met Distance Alert en intelligente noodremassistentie

Lees de **algemene adviezen over het gebruik van de rij- en parkeerhulpsystemen**.



Dit systeem:

- waarschuwt de bestuurder wanneer er een risico bestaat op een aanrijding met een voorligger, een voetganger of, afhankelijk van de uitvoering, een fietser.
- vermindert de snelheid van de auto om een aanrijding te voorkomen of de zwaarte van de aanrijding te beperken.

 Het systeem houdt tevens rekening met motorfietsen en dieren, maar dieren kleiner dan 0,5 m en voorwerpen op de rijbaan worden niet altijd gedetecteerd.

Dit systeem heeft drie functies:

- Distance Alert.
- Intelligente noodremassistentie.
- Active Safety Brake (automatisch noodremsysteem).

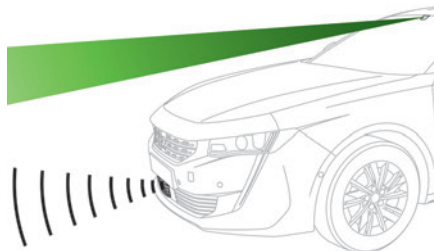

De auto is voorzien van een multifunctionele camera bovenaan de voorruit en, afhankelijk van de uitvoering, een radar in de voorbumper.

 Ondanks de aanwezigheid van dit systeem moet de bestuurder waakzaam blijven.

Dit systeem is ontwikkeld om de bestuurder te ondersteunen en de veiligheid te verbeteren. De bestuurder moet zelf altijd het verkeer in de gaten blijven houden en zich aan de verkeersregels houden.

 Zodra het systeem een mogelijk obstakel detecteert, wordt het remcircuit voorbereid op een automatische remactie. Er kan dan een zwak geluid hoorbaar zijn en mogelijk lijkt de auto wat af te remmen.

Uitschakelen/Inschakelen

Standaard wordt het systeem automatisch ingeschakeld als de motor wordt gestart.

 Deze functie wordt ingesteld via het touchscreenmenu **Rijverlichting/Auto**.

 Het uitschakelen van het systeem wordt aangegeven door het branden van dit waarschuwingslampje in combinatie met de weergave van een melding.

Werkingsvoorwaarden en -beperkingen

ESC-systeem werkt goed.

ASR-systeem ingeschakeld.

Veiligheidsgordels bevestigd voor alle passagiers.

Gestabiliseerde snelheid op een weg zonder bochten.

In de volgende gevallen is het raadzaam het systeem uit te schakelen via het configuratiemenu van de auto:

- Trekken van een aanhanger.
- Bij lange voorwerpen op dakdragers.
- Bij gemonteerde sneeuwkettingen.
- Voordat de auto met draaiende motor in een automatische wasstraat wordt gewassen.
- Voordat de auto op een rollenbank in een werkplaats wordt getest.
- Als de auto met draaiende motor wordt gesleept.
- Na een klap op de voorruit ter hoogte van de detectiecamera.

i Het systeem wordt automatisch uitgeschakeld als het gebruik van het noodreservewiel wordt gedetecteerd (kleinere diameter).
Het systeem wordt automatisch uitgeschakeld als er een storing van de rempedaalschakelaar of van minimaal twee remlichten wordt gedetecteerd.

! Het kan gebeuren dat waarschuwingen niet, te laat of op het verkeerde moment worden gegeven.
Daarom moet u altijd de controle over de auto behouden zodat u op elk moment kunt ingrijpen om een aanrijding te voorkomen.

! Na een aanrijding wordt het systeem automatisch uitgeschakeld. Neem contact op met een PEUGEOT-dealer of een gekwalificeerde werkplaats om het systeem te laten controleren.

Distance Alert

Deze functie waarschuwt de bestuurder bij een risico van een aanrijding met een voorligger, of een voetganger of fietser op de rijstrook.

Activeringsdrempel voor de waarschuwing wijzigen

Deze drempelwaarde voor activering bepaalt de gevoeligheid waarmee de functie voor het risico van een aanrijding waarschuwt.



De drempelwaarde wordt in het menu **Rijverlichting/Auto** op het touchscreen ingesteld.

► Kies een van de drie mogelijke drempelwaarden: "Ver", "Normaal" of "Dichtb.". De drempelwaarde die als laatste is geselecteerd, wordt opgeslagen bij het afzetten van het contact.

Werking

Afhankelijk van de door het systeem gedetecteerde risico op een aanrijding en de door de bestuurder geselecteerde waarschuwingsdrempel, kunnen meerdere waarschuwingsniveaus worden geactiveerd en weergegeven op het instrumentenpaneel. Het systeem houdt rekening met de dynamiek van de auto, de rijnsnelheid en die van de voorligger, de weersomstandigheden en het rijden van de auto zelf (bediening van de pedalen, het stuurwiel, enz.) om de waarschuwing op het beste moment te geven.

Niveau 1 (oranje): waarschuwing alleen  door middel van visuele signalen die aangeeft dat de afstand tot de voorligger zeer klein is.

De melding **"Voertuig dichtbij"** wordt weergegeven.

Niveau 2 (rood): waarschuwing door  middel van visuele signalen en geluidssignalen die aangeeft dat een aanrijding dreigt.

De melding **"Remmen!"** wordt weergegeven.

Niveau 3: in sommige gevallen kan een voelbare waarschuwing in de vorm van zeer licht remmen worden gegeven, wat het risico op een aanrijding bevestigt.

i Als uw auto een voorligger te snel nadert, wordt het eerste waarschuwniveau mogelijk niet weergegeven: in dat geval wordt waarschuwniveau 2 direct weergegeven.
Belangrijk: waarschuwniveau 1 wordt nooit weergegeven voor een stilstand obstakel of wanneer de activeringsstand **"Dichtb."** is geselecteerd.

Intelligente noodremassistentie

Wanneer de bestuurder wel remt, maar niet voldoende om een aanrijding te voorkomen, valt deze functie de remkracht aan voor zover dit binnen de natuurkundige grenzen mogelijk is. Deze ondersteuning wordt alleen geleverd als de bestuurder zelf het rempedaal intrapt.

Active Safety Brake

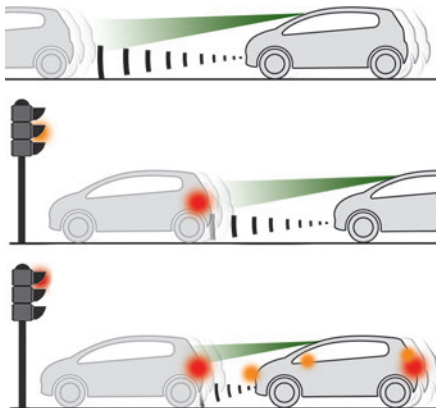

Deze functie, ook wel automatisch noodremsysteem genoemd, treedt in werking wanneer de bestuurder, na de waarschuwingen, niet snel genoeg reageert en niet remt. De functie is bedoeld om de snelheid van de aanrijding te beperken of de aanrijding te voorkomen wanneer de bestuurder niet ingrijpt.

Werking

Het systeem werkt onder de volgende omstandigheden:

- De rijsnelheid is niet hoger dan 60 km/h wanneer een voetganger wordt gedetecteerd.

- De rijsnelheid is niet hoger dan 80 km/h wanneer een stilstaand voertuig of een fietser wordt gedetecteerd.
- De rijsnelheid is hoger dan 10 km/h (uitvoeringen met camera en radar) of ligt tussen 10 km/h en 85 km/h (uitvoeringen met uitsluitend een camera) wanneer een bewegend voertuig wordt gedetecteerd.

 Dit waarschuwingslampje knippert (gedurende ongeveer 10 seconden) zodra de functie reageert op het remmen van de auto. Bij een auto met een automatische transmissie begint de auto weer te rijden nadat deze door het automatische noodremsysteem tot stilstand is gebracht. Houd het rempedaal ingetrapt als u dit wilt voorkomen. Bij een auto met een handgeschakelde versnellingsbak kan de motor afslaan als de auto door het automatische noodremsysteem tot stilstand wordt gebracht.



 De bestuurder kan op elk gewenst moment de controle over de auto weer overnemen door een ferme stuurbeweging te maken en/of het gaspedaal snel in te trappen.

 Als de functie in werking is, kunnen er lichte trillingen voelbaar zijn in het rempedaal. Als de auto volledig tot stilstand is gekomen, blijven de remmen automatisch 1 tot 2 seconden geactiveerd.

Storing

 Bij een storing in het systeem wordt u gewaarschuwd door een permanent brandend lampje, in combinatie met een melding en een geluidssignaal.

Neem contact op met een PEUGEOT-dealer of een gekwalificeerde werkplaats om het systeem te laten controleren.

  Als deze waarschuwingslampjes gaan branden nadat de motor is afgezet en weer gestart, neem dan contact op met een PEUGEOT-dealer of een gekwalificeerde werkplaats om het systeem te laten controleren.

Systeem voor detecteren van onoplettendheid

Lees de **algemene adviezen over het gebruik van de rij- en parkeerhulpsystemen**.

Neem een pauze wanneer u moe bent en in elk geval elke 2 uur.

De functie omvat het systeem "Driver Attention Warning" en het systeem "Driver Attention Alert".

 Deze systemen zijn absoluut niet bedoeld om de bestuurder wakker te houden of te voorkomen dat de bestuurder achter het stuur in slaap valt. Het is altijd de verantwoordelijkheid van de bestuurder om de auto aan de kant te zetten als hij/zij vermoeid is.

Inschakelen/uitschakelen



Deze functie wordt ingesteld via het touchscreensmenu **Rijverlichting/Auto**.

De status van de functie wordt opgeslagen bij het afzetten van het contact.

Driver Attention Warning



Het systeem geeft een waarschuwing zodra het detecteert dat de bestuurder langer dan twee uur heeft gereden met een

snelheid van meer dan 65 km/h zonder dat deze een pauze heeft genomen.

Deze waarschuwing bestaat uit een melding die de bestuurder adviseert een pauze te nemen, en een geluidssignaal.

Als de bestuurder dit advies niet opvolgt, wordt de waarschuwing elk uur herhaald tot de auto wordt stilgezet.

Het systeem wordt gereset als aan een van de volgende voorwaarden is voldaan:

- De auto staat langer dan 15 minuten stil met draaiende motor.
- Het contact is enkele minuten afgezet geweest.
- De veiligheidsgordel van de bestuurder is losgemaakt en het portier is geopend.

i Zodra de snelheid lager is dan 65 km/h, gaat het systeem over in de wachtstand.

De rijtijd wordt opnieuw berekend zodra de snelheid hoger is dan 65 km/h.

Driver Attention Alert

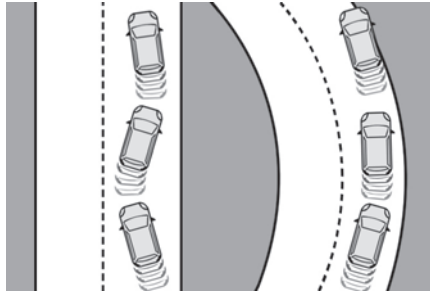

Met behulp van een boven aan de voorruit geplaatste camera beoordeelt het systeem de waakzaamheid, vermoeidheid of afleidingen van de bestuurder door afwijkingen in de koers van de auto ten opzichte van de wegmarkeringen te signaleren.

Dit systeem is vooral geschikt voor auto(snel) wegen (snelheden hoger dan 65 km/h).

In eerste instantie wordt de bestuurder gewaarschuwd door de melding "**Voorzichtig!**", samen met een geluidssignaal.

Als het systeem drie waarschuwingen heeft gegeven, geeft het systeem een nieuwe waarschuwing met de melding "**Doorrijden gevaarlijk: Las een rustpauze in!**", en wordt het geluidssignaal harder.

i Onder bepaalde omstandigheden (slecht wegdek of harde windstoten) kan het systeem waarschuwingen geven zonder dat

er sprake is van vermoeidheid bij de bestuurder.

! Het systeem werkt in de volgende situaties mogelijk minder goed of helemaal niet:

- wegmarkeringen afwezig, versleten, niet zichtbaar (door sneeuw of modder), of meerdere wegmarkeringen (weggedeelte met werkzaamheden enz.);
- geringe afstand tot de voorligger (geen detectie van wegmarkeringen);
- smalle of bochtige weg.

Lane Keeping Assist

Lees de **algemene adviezen over het gebruik van de rij- en parkeerhulpsystemen**.

Het systeem detecteert met behulp van een camera aan de bovenzijde van de voorruit rijstrookmarkeringen en bermranden (afhankelijk van de uitvoering), corrigeert de koers van de auto en waarschuwt de bestuurder zodra overschrijding van de rijstrookmarkering of bermrand dreigt (afhankelijk van de uitvoering). Dit systeem is met name nuttig op snelwegen en autowegen.

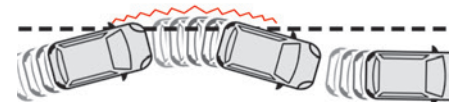

Werkingsvoorwaarden

- Rijsnelheid tussen 65 en 180 km/u.
- Weg voorzien van een middenstreep.
- Stuurwiel met beide handen vastgehouden.
- Richtingaanwijzers niet ingeschakeld.
- ESP ingeschakeld en in werkende staat.

! Het systeem assisteert de bestuurder uitsluitend als de auto ongewild de rijstrook dreigt te verlaten. Het regelt niet het aanhouden van een veilige afstand of het aanhouden van een rijsnelheid, en het grijpt ook niet in op het remsysteem van de auto. De bestuurder moet altijd beide handen aan het stuurwiel houden zodat hij kan ingrijpen zodra het systeem dit niet meer kan (bijvoorbeeld wanneer de middenstreep ontbreekt).

Werking

Zodra het systeem herkent dat de auto op het punt staat om ongewild een van de gedetecteerde rijstrookmarkeringen of (berm)

randen van de weg te overschrijden, corrigeert het systeem de koers van de auto totdat deze weer netjes binnen de rijstrook rijdt. De bestuurder kan bewegingen in het stuurwiel voelen.



Dit lampje knippert gedurende de koerscorrectie.

i De bestuurder kan de correctie verhinderen door het stuurwiel stevig vast te houden (bijvoorbeeld bij een uitwijkmanoeuvre). De correctie wordt meteen onderbroken als de richtingaanwijzers worden ingeschakeld.

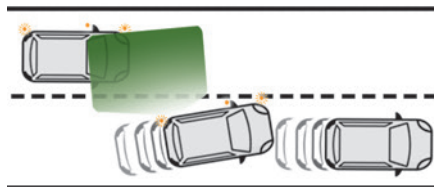

Zolang de richtingaanwijzers zijn ingeschakeld en gedurende enkele seconden nadat ze zijn uitgeschakeld, beschouwt het systeem elke afwijking van de koers als gewild en worden er geen correcties uitgevoerd.

Maar als de dodehoekbewaking is ingeschakeld en de bestuurder van rijstrook gaat wisselen terwijl er een ander voertuig in de dode hoek wordt gedetecteerd, voert het systeem ondanks het inschakelen van de richtingaanwijzers toch een koerscorrectie uit.

Zie het betreffende hoofdstuk voor meer informatie over het **dodehoekbewaking**.









! Als het systeem detecteert dat de bestuurder tijdens een automatische correctie het stuurwiel niet voldoende stevig vast heeft, onderbreekt het systeem deze correctie. Er wordt een waarschuwing geactiveerd om de bestuurder erop te attenderen dat hij de controle over de auto moet overnemen.

Rijomstandigheden en bijbehorende waarschuwingen

Voor de weergave van alle benodigde informatie op het instrumentenpaneel moet u eerst de weergavemodus "RIJDEN" selecteren.

In de onderstaande tabel ziet u een beschrijving van de waarschuwingen en meldingen die in verschillende rijomstandigheden worden weergegeven.

Deze waarschuwingen worden niet opeenvolgend weergegeven.

Status functie	Verklikkerlampje	Weergave en/of bijbehorend bericht	Aanwijzingen
UIT		 (grijs)	Functie uitgeschakeld.
AAN		 (grijs)	Systeem ingeschakeld, niet voldaan aan de werkingsvoorwaarden: <ul style="list-style-type: none"> – snelheid lager dan 70 km/u; – geen rijstrookmarkering gedetecteerd; – ASR-/DSC-systemen uitgeschakeld of ingrijpen van het ESP; – rijden in "sport"-stand.
AAN		 (grijs)	Systeem automatisch uitgeschakeld/in stand-by (bijvoorbeeld door detectie van een aanhanger of gebruik van het noodreservewiel dat bij de auto is geleverd).
AAN		 (groen)	Rijstrookmarkeringdetectie. Snelheid hoger dan 70 km/u.
AAN		 (oranje)/(groen)	Het systeem corrigeert de koers op basis van de zijde van de rijstrook die overschreden dreigt te worden (oranje lijn).

Status functie	Verklikkerlampje	Weergave en/of bijbehorend bericht	Aanwijzingen
AAN	 	 (oranje)/(groen) "Neem de controle over de auto over."	<ul style="list-style-type: none"> – Als het systeem tijdens het corrigeren van de koers detecteert dat de bestuurder het stuurwiel enkele seconden heeft losgelaten, onderbreekt het systeem de correctie en moet de bestuurder de controle overnemen. – Als het systeem tijdens het corrigeren van de koers detecteert dat de correctie onvoldoende is en dat er een doorgetrokken streep zal worden overschreden (oranje lijn), dan wordt de bestuurder gewaarschuwd dat hij ter aanvulling op de actie van het systeem zelf de koers zal moeten corrigeren. <p>De duur van de geluidswaarschuwingen zal toenemen als er snel na elkaar meerdere correcties worden uitgevoerd. De waarschuwing zal uiteindelijk permanent worden weergegeven, totdat de bestuurder reageert. Deze melding kan ook worden weergegeven als u uw handen op het stuurwiel hebt.</p>

Werkingslimieten

Het systeem gaat in de volgende gevallen automatisch over in de wachtstand:

- ESP uitgeschakeld of bezig met een ingreep.
- De snelheid is lager dan 70 km/u of hoger dan 180 km/u.
- Aansluiten stekker van een aanhanger.
- Detectie van het gebruik van een noodreservewiel (dit wordt niet onmiddellijk gedetecteerd, daarom is het raadzaam de functie in dat geval uit te schakelen).

- Detectie van sportief rijgedrag, intrappen van het rempedaal of gaspedaal.
- Er wordt gereden op een weg zonder wegmarkeringen.
- Inschakelen van de richtingaanwijzers.
- In een bocht wordt de binnenste rijstrookmarkering overschreden.
- Rijden in een scherpe bocht.
- Wanneer de bestuurder niet reageert op een correctie.

- !** Het systeem werkt in de volgende situaties mogelijk minder goed of helemaal niet:
- Onvoldoende contrast tussen het wegdek en de zijkant van de weg (bijv. schaduw).
 - Wegmarkeringen zijn versleten, niet zichtbaar door sneeuw of modder, of meerdere wegmarkeringen (weggedeelte met werkzaamheden enz.),
 - Te weinig afstand tot de voorligger (waardoor de rijstrookmarkeringen niet kunnen worden gedetecteerd).
 - Smalle, bochtige wegen.

Kans op ongewenst activeren

Wij raden u aan om het systeem in de volgende rijomstandigheden te deactiveren:

- Rijden op een beschadigd, onstabiel of erg glad (ijzel) wegdek.
- Slechte weersomstandigheden.
- Bij rijden op een racecircuit.
- Op een testbank.

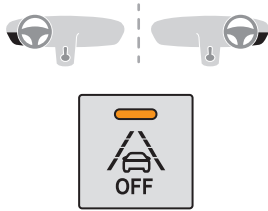

Uitschakelen/inschakelen



► Met deze toets kunt u het systeem op elk moment uit- of inschakelen.

 Wanneer het is uitgeschakeld, gaan het controlelampje in de toets en dit waarschuwingslampje op het instrumentenpaneel branden. Het systeem wordt automatisch **ingeschakeld** zodra het contact wordt ingeschakeld.

Storing

  Een systeemstoring wordt aangegeven met het branden van deze waarschuwingslampjes op het

instrumentenpaneel, in combinatie met een geluidssignaal en een melding. Laat het systeem controleren door een PEUGEOT-dealer of een gekwalificeerde werkplaats.

actieve dodehoekbewaking

Lees de **algemene adviezen over het gebruik van de rij- en parkeerhulpsystemen**.

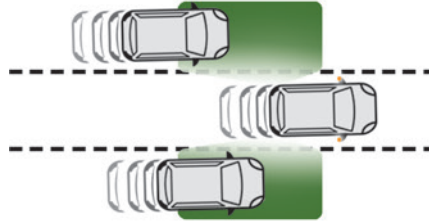

Het systeem omvat sensoren op de zijkanten van de bumpers en waarschuwt de bestuurder voor de mogelijk gevaarlijke aanwezigheid van andere voertuigen (auto's, vrachtwagens, motoren) in de blinde hoeken van de auto (gebieden die de bestuurder niet kan zien).

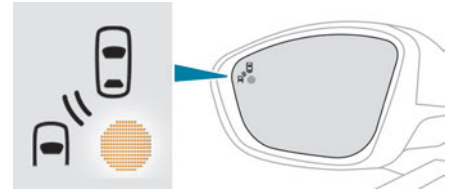

In de buitenspiegel aan de zijde waar zich dat voertuig bevindt, gaat er een waarschuwingslampje branden:

- direct, wanneer u wordt ingehaald;
- na ongeveer een seconde, wanneer u langzaam een ander voertuig inhaalt.

Naast deze waarschuwing zult u een koerscorrectie voelen als u probeert een lijn te overschrijden terwijl de richtingaanwijzer geactiveerd is, om een botsing te voorkomen.

Inschakelen/uitschakelen

 Deze functie wordt ingesteld via het menu **Rijverlichting/Auto** op het touchscreen.

Wanneer de auto wordt gestart, gaat in de linker- of rechterbuitenspiegel een waarschuwingslampje branden om aan te geven dat het systeem is geactiveerd. De status van het systeem blijft na het afzetten van het contact in het geheugen opgeslagen.

i Het systeem wordt automatisch uitgeschakeld als u een aanhanger trekt met een door PEUGEOT gehomologeerde trekhaak.

Voorwaarden voor de werking

- Alle voertuigen rijden in dezelfde richting op aangrenzende rijstroken.
- De snelheid van de auto moet liggen tussen 12 en 140 km/u voor een waarschuwing en tussen 65 en 140 km/u voor een koerscorrectie.
- Het systeem moet ingeschakeld zijn om een correctie te kunnen activeren.
- Wanneer u een auto inhaalt en het verschil in snelheid minder dan 10 km/u is.
- Wanneer u door een andere auto wordt ingehaald en het verschil in snelheid minder dan 25 km/u is.
- Het verkeer stroomt vloeiend door.
- De inhaalmanoeuvre duurt langer dan normaal en het ingehaalde voertuig blijft in de dode hoek.
- U rijdt in een rechte lijn of in een flauwe bocht.
- Uw auto trekt geen aanhangert of caravan enz.

Werkingslimieten

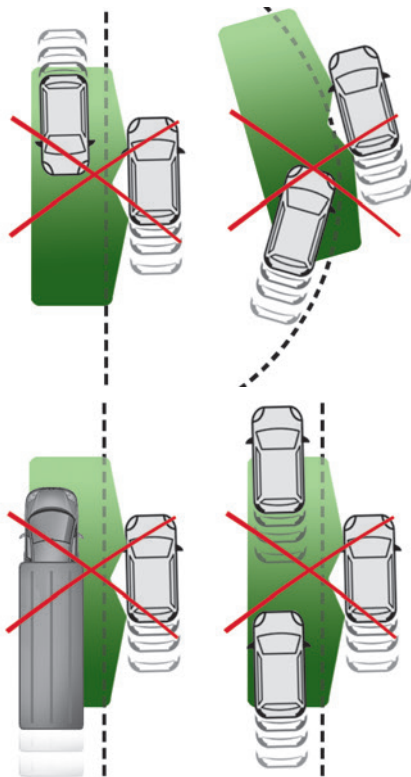

Er wordt geen waarschuwingssignaal afgegeven en er wordt geen correctie uitgevoerd in de volgende situaties:

- Bij stilstaande voorwerpen (geparkeerde auto's, vangrails, lantaarnpalen, borden enz.).
- Bij tegemoetkomend verkeer.
- Op bochtige wegen of in zeer scherpe bochten.
- Wanneer u een lang voertuig inhaalt of wordt ingehaald door een lang voertuig (vrachtwagen, bus, enz.) dat zowel in de dode hoek achter wordt gedetecteerd als in het gezichtsveld van de bestuurder aanwezig is.
- Bij snelle inhaalmanoeuvres.
- Bij erg druk verkeer: de voertuigen die voor en achter worden gedetecteerd, worden aangezien voor een vrachtwagen of een stilstaand object.
- Als de functie Park Assist of Full Park Assist is geactiveerd.

Storing

- Bij een storing gaat dit waarschuwingslampje op het instrumentenpaneel gaar branden en wordt er een melding weergegeven.
- Neem contact op met een PEUGEOT-dealer of een gekwalificeerde werkplaats om het systeem te laten controleren.

i Bij slechte weersomstandigheden (zware regenval, hagel enz.) kan het systeem tijdelijk minder nauwkeurig werken.

Vooral het rijden op een nat wegdek of het van een droog wegdek op een nat wegdek terechtkomen kan tot een vals alarm leiden (zo kan een wolk waterdruppels in de dode hoek worden aangezien voor een voertuig). Let er bij slecht weer en in de winter altijd op dat de sensoren niet met modder, sneeuw of ijs bedekt zijn.

Plak geen stickers of andere voorwerpen op het gedeelte van de buitenspiegels waar het waarschuwingsgebied zich bevindt of op de detectiezones op de voor- en achterbumper, omdat de dodehoekbewaking dan mogelijk niet goed werkt.

Parkeerhulp

Lees de **algemene adviezen over het gebruik van de rij- en parkeerhulpsystemen**.

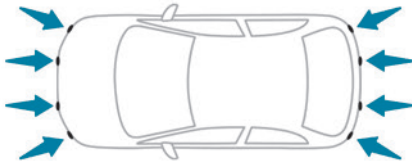

Dit systeem waarschuwt met behulp van sensoren in de bumper voor obstakels in de nabijheid van de auto (zoals voetgangers,

auto's, bomen en slagbomen) die binnen het detectiebereik van de sensoren vallen.

Parkeerhulp achter

Het systeem wordt geactiveerd zodra de achteruitversnelling wordt ingeschakeld. Hierbij klinkt een geluidssignaal.

Het systeem wordt uitgeschakeld als er weer een andere versnelling wordt geselecteerd.

Geluidssignalen

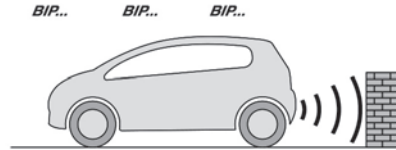

Dit systeem signaleert de aanwezigheid van obstakels binnen de detectiezone van de sensoren die zich in de baan van de auto, zoals bepaald door de stand van het stuurwiel, bevinden.

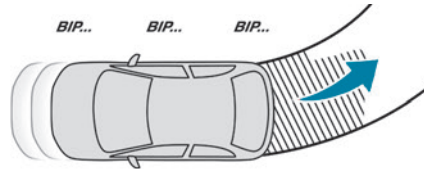

In het weergegeven voorbeeld worden, afhankelijk van de uitvoering, alleen de obstakels

die zich in het gestreepte gebied bevinden door het geluidssignaal gesignaleerd.

De bestuurder wordt via een onderbroken geluidssignaal gewaarschuwd bij het naderen van obstakels. De frequentie van het geluidssignaal neemt toe naarmate de auto het obstakel nadert.

Zodra de afstand tussen de auto en het obstakel kleiner dan ongeveer dertig centimeter is, klinkt het geluidssignaal ononderbroken.

U hoort via de luidspreker (rechts of links) aan welke zijde van de auto het obstakel zich bevindt.

i Het geluidssignaal instellen

Als u bij PEUGEOT Connect Radio of PEUGEOT Connect Nav op deze toets drukt, wordt het venster geopend waarop u het volume van het geluidssignaal kunt instellen.

Grafische weergave



Dit is een aanvulling op het geluidssignaal, waarbij geen rekening worden gehouden met de rijrichting van de auto. Dit systeem geeft met

balken op het scherm de afstand tussen het obstakel en de auto aan (wit: veraf, oranje: in de buurt en rood: heel dichtbij).

Als de auto het obstakel zeer dicht is genaderd, verschijnt het symbool "Gevaar" op het scherm.

Parkeerhulp vóór

De parkeerhulp vóór is een aanvulling op de parkeerhulp achter en wordt geactiveerd zodra er bij een rijnsnelheid van maximaal 10 km/h vóór de auto een obstakel wordt gedetecteerd.

De werking van de parkeerhulp vóór wordt onderbroken als de auto langer dan drie seconden stilstaat terwijl een versnelling vooruit is ingeschakeld, als er geen obstakel meer wordt gedetecteerd of als de auto harder dan 10 km/h rijdt.

i Het geluid uit de luidspreker (voor of achter) geeft de positie van het obstakel ten opzichte van de auto aan (voor of achter).

Parkeerhulp zijkant



Met vier extra sensoren aan de zijkant van de bumpers registreert het systeem de positie van

obstakels tijdens het manoeuvreren en geeft ze weer als de obstakels zich aan de zijkant van de auto bevinden.

! Alleen vaste obstakels worden juist weergegeven. Bewegende obstakels die aan het begin van de manoeuvre worden gedetecteerd, kunnen ten onrechte worden weergegeven, terwijl bewegende obstakels langs de auto niet worden weergegeven als ze in een eerder stadium niet zijn geregistreerd.

! Voorwerpen die tijdens de manoeuvre worden geregistreerd, worden uit het geheugen gewist als het contact wordt afgezet.

Uitschakelen / inschakelen



Deze functie wordt ingesteld via het menu **Rijverlichting/Auto** op het touchscreen.

De status van de functie wordt opgeslagen bij het afzetten van het contact.



i Het parkeerhulpsysteem achter wordt automatisch uitgeschakeld wanneer er een aanhanger of fietsendrager wordt aangekoppeld aan een trekhaak die volgens de voorschriften van de fabrikant is gemonteerd. In dat geval wordt de omtrek van een aanhanger weergegeven aan de achterzijde van het beeld van de auto.

De parkeerhulp wordt uitgeschakeld wanneer de functies Park Assist en Full Park Assist bezig zijn om de beschikbare ruimte van een parkeerplaats te meten.

Zie de betreffende hoofdstukken voor meer informatie over het **Park Assist** en het **Full Park Assist**.

Werkingslimieten

Bij zware belading van de bagageruimte kan de hoek van de auto de afstandsmetingen verstoren.

Storing



Als er een storing optreedt wanneer u de achteruitversnelling inschakelt, dan gaat dit waarschuwinglampje op het instrumentenpaneel branden, in combinatie met een melding en een geluidssignaal (kort piepsignaal).

Neem contact op met een PEUGEOT-dealer of een gekwalificeerde werkplaats om het systeem te laten controleren.

Visiopark 1 - Visiopark 2

Lees de algemene adviezen over het gebruik van de rij- en parkeerhulpsystemen.

Bij draaiende motor kunnen met deze systemen weergaven van de directe omgeving van de auto worden weergegeven op het touchscreen met behulp van één camera bij Visiopark 1 en twee camera's bij Visiopark 2.

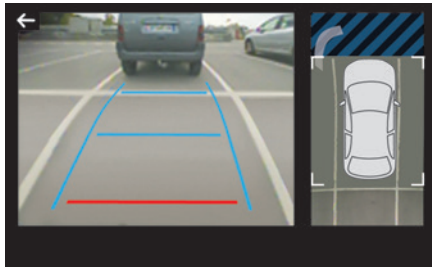

Het scherm is in twee delen opgedeeld, met in het ene deel de omgeving zoals die door de camera(s) wordt geregistreerd en in het andere deel het beeld van bovenaf van de directe omgeving van de auto.

De informatie van de parkeerhulpsensoren vult het beeld van bovenaf aan.

Er kunnen diverse weergaven worden weergegeven:

- Standaardweergave.

- 180° weergave.
 - Ingezoomde weergave.
- Standaard is de stand AUTO geactiveerd. In deze stand kiest het systeem voor de beste weergave (standaard of ingezoomd). U kunt tijdens het manoeuvreren op elk gewenst moment de weergave wijzigen.
- ▶ Druk op de toets in de hoek linksonder van het touchscreen.
 - ▶ Selecteer een type weergave:
 - "Standaardweergave".
 - "180° view".
 - "Ingezoomde weergave".
 - "AUTO view".

De weergave wordt onmiddellijk aangepast aan het geselecteerde type.

De status van de functie wordt niet opgeslagen bij het afzetten van het contact.

Werkingsprincipe

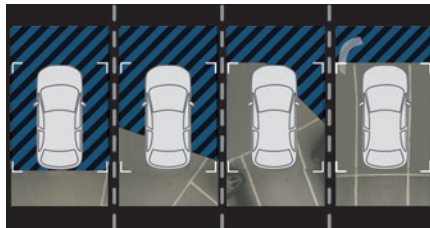

Dit systeem registreert tijdens het manoeuvreren bij lage snelheid met één of twee camera's de omgeving van de auto.

Van boven de auto wordt er, in realtime en terwijl de manoeuvre wordt uitgevoerd, een beeld van de directe omgeving gereconstrueerd (weergegeven tussen de haakjes). Deze weergave maakt het recht inparkeren gemakkelijker en biedt de mogelijkheid om de obstakels in de buurt van de auto te zien. Dit beeld verdwijnt automatisch als de auto langere tijd stilstaat.

Bij de Visiopark 2 wordt het beeld samengesteld door beide camera's, zowel bij het vooruitrijden als bij het achteruitrijden.

Wanneer de functie is geactiveerd, kan het zijn dat het beeld van bovenaf niet wordt weergegeven. Als het systeem wordt geactiveerd wanneer de auto al is verplaatst, kan het beeld van bovenaf volledig worden weergegeven.

Visiopark 1

Beeld van de camera achter

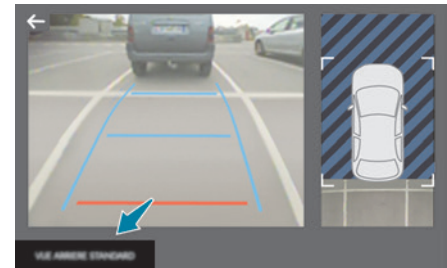

De bij de kentekenplaatverlichting gemonteerde camera achter is actief als de achteruitversnelling is ingeschakeld en de snelheid niet hoger is dan 10 km/h.

De functie wordt uitgeschakeld:

- Automatisch, bij snelheden hoger dan ongeveer 10 km/h.
- Automatisch, als de achterklep wordt geopend.
- Als er uit de achteruitversnelling wordt geschakeld (het beeld wordt dan nog 7 seconden weergegeven).
- Als op de witte pijl linksboven in de hoek van het touchscreen wordt gedrukt.

Standaardweergave

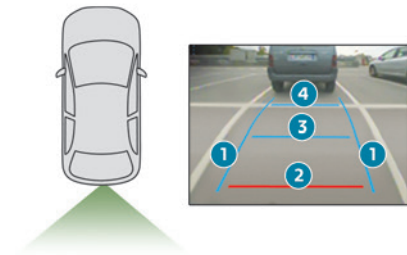

Het gebied achter de auto wordt weergegeven op het scherm.

De blauwe lijnen (1) geven de breedte van de auto weer met uitgeklapte buitenspiegels; ze

verplaatsen zich afhankelijk van de stand van het stuurwiel.

De rode lijn 2 geeft een afstand van 30 cm vanaf de achterbumper weer; de twee blauwe lijnen 3 en 4 een afstand van respectievelijk 1 m en 2 m.

Deze weergave is beschikbaar in de stand AUTO of door deze te selecteren in het menu voor het veranderen van de weergave.

Ingezoomde weergave

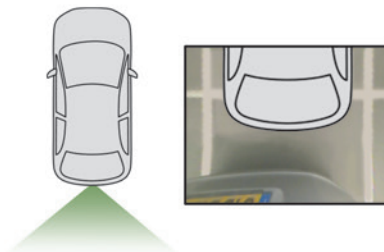

De camera registreert de omgeving tijdens het manoeuvreren om een samengesteld beeld van bovenaf van de achterzijde van de auto en van zijn nabije omgeving te creëren zodat de obstakels rondom de auto goed zichtbaar zijn. Deze weergave is beschikbaar in de stand AUTO of door deze te selecteren in het menu voor het veranderen van de weergave.

De obstakels kunnen verder weg lijken dan ze in werkelijkheid zijn.

Tijdens het manoeuvreren moet u de zijkanten van de auto via de buitenspiegels in de gaten houden.

De parkeersensoren geven ook extra informatie over het gebied rondom de auto.

Stand AUTO

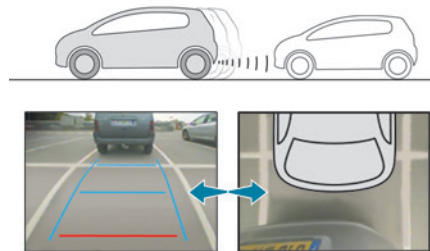

Deze stand is standaard geactiveerd.

Wanneer een obstakel zich ter hoogte van de rode lijn bevindt (minder dan 30 cm van de auto) wordt dankzij de sensoren in de achterbumper automatisch overgeschakeld van de weergave van de omgeving achter de auto (standaard) naar de weergave van het beeld van bovenaf (ingezoomd) van de auto.

180°-weergave

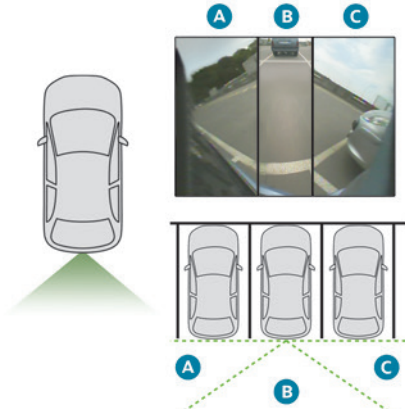

Wanneer u achteruitrijdend een parkeerplaats verlaat, kunt u dankzij de 180°-weergave voertuigen, voetgangers of fietsers zien aankomen.

Wij raden u aan om deze weergave niet tijdens de gehele manoeuvre te gebruiken.

De weergave heeft drie zones: links **A**, midden **B** en rechts **C**.

Deze weergave is alleen beschikbaar door deze te selecteren in het menu voor het veranderen van de weergave.

Visiopark 2

De auto is voorzien van een in de grille geplaatste camera vóór en een camera achter

die in de buurt van de kentekenplaatverlichting is geplaatst.

Dankzij deze camera's kan het systeem de nabije omgeving van de auto weergeven op het touchscreen, waarbij u kunt kiezen uit een weergave van de omgeving achter de auto (camera achter), als de achteruitversnelling is ingeschakeld, en een weergave van de omgeving vóór de auto (camera vóór), als de versnellingsbak in de neutraalstand staat of een vooruitversnelling is ingeschakeld.

Beeld van de camera achter

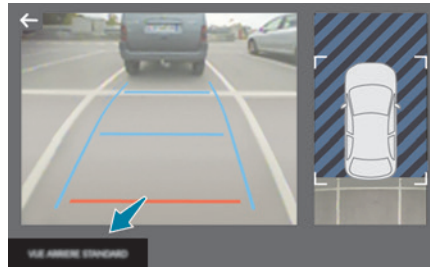

Het systeem wordt automatisch geactiveerd wanneer de achteruitversnelling wordt ingeschakeld.

De functie wordt uitgeschakeld:

- Automatisch, als de snelheid hoger wordt dan ongeveer 10 km/u.
- Als uit de achteruitversnelling wordt geschakeld (het beeld aan de achterzijde wordt

dan na 7 seconden vervangen door het beeld aan de voorzijde).

– Als op de witte pijl linksboven in de hoek van het touchscreen wordt gedrukt.

i Als een aanhanger is aangekoppeld of een fietsendrager is gemonteerd op de trekhaak, wordt het gebied achter de auto op het beeld van bovenaf van de auto zwart weergegeven.

De beelden van de omgeving worden dan uitsluitend samengesteld met behulp van de camera vóór.

De verschillende weergaves van de camera achter komen overeen met de weergaves die beschreven zijn in het gedeelte over de Visiopark 1.

Zie het betreffende hoofdstuk voor meer informatie over het **Visiopark 1**.

Beeld van de camera's voor en achter

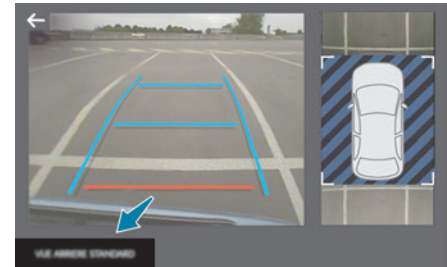



Bij draaiende motor en een rijsnelheid van maximaal 20 km/u kunt u deze functie activeren via het menu **Rijverlichting / Auto** van het touchscreen:

► Selecteer "**Panoramacamera**".

De stand AUTO wordt standaard gebruikt, met een weergave van de omgeving vóór de auto als de versnellingsbak in de neutraalstand staat of een vooruitversnelling is ingeschakeld, en een weergave van de omgeving achter de auto als de achteruitversnelling is ingeschakeld.

De functie wordt uitgeschakeld:

- Automatisch, als de rijsnelheid hoger wordt dan ongeveer 30 km/u (het beeld verdwijnt tijdelijk vanaf een snelheid van 20 km/u).
- Als op de witte pijl linksboven in de hoek van het touchscreen wordt gedrukt.

Standaardweergave

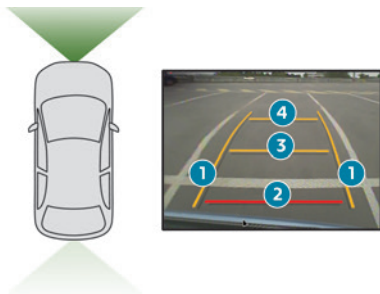

Het gebied vóór de auto wordt weergegeven op het scherm.

De oranje lijnen **1** geven de breedte van de auto weer met uitgeklapte buitenspiegels; ze verplaatsen zich afhankelijk van de stand van het stuurwiel.

De rode lijn **2** geeft een afstand van 30 cm vanaf de voorbumper weer; de twee oranje lijnen **3** en **4** een afstand van respectievelijk 1 en 2 meter. Deze weergave is beschikbaar in de stand AUTO of door deze te selecteren in het menu voor het veranderen van de weergave.

Ingezoomde weergave

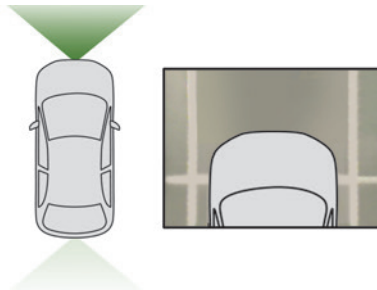

De camera registreert de omgeving tijdens het manoeuvreren om een samengesteld beeld van bovenaf van de voorzijde van de auto en van zijn nabije omgeving te creëren zodat de obstakels rondom de auto goed zichtbaar zijn. Deze weergave is beschikbaar in de stand AUTO of door deze te selecteren in het menu voor het veranderen van de weergave.

De obstakels kunnen verder weg lijken dan ze in werkelijkheid zijn.

Tijdens het manoeuvreren moet u met de buitenspiegels de zijkanten van de auto in de gaten houden.

De parkeerhulp geeft bovendien extra informatie over de omgeving van de auto.

Stand AUTO



Deze stand is standaard geactiveerd. Wanneer u een obstakel nadert, wordt dankzij de sensoren in de voorbumper automatisch overgeschakeld van de weergave van de omgeving vóór de auto (standaard) naar de weergave van het beeld van bovenaf van de auto (zoom).

180°-weergave

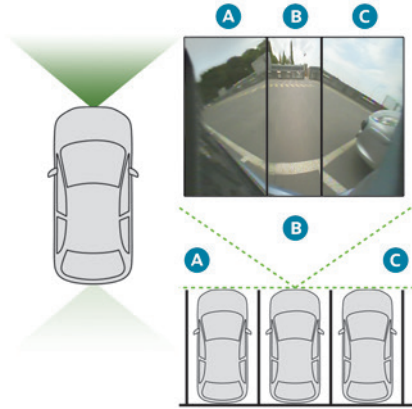

Wanneer u vooruitrijdend een parkeerplaats verlaat, kunt u dankzij de 180°-weergave voertuigen, voetgangers of fietsers zien aankomen.

Wij raden u aan om deze weergave niet tijdens de gehele manoeuvre te gebruiken.

De weergave heeft drie zones: links **A**, centraal **B** en rechts **C**.

Deze weergave is alleen beschikbaar door deze te selecteren in het menu voor het veranderen van de weergave.

Park Assist

Lees de **algemene adviezen over het gebruik van de rij- en parkeerhulpsystemen**.

Dit systeem biedt actieve parkeerhulp bij auto's met een handgeschakelde versnellingsbak: het detecteert een parkeerplek en stuurt vervolgens in de betreffende richting om op deze plek te parkeren terwijl de bestuurder de rijrichting controleert, schakelt, accelereert en remt.

Het systeem schakelt automatisch het display van de Visiopark 1 of Visiopark 2 en de parkeerhulp in om de bestuurder te ondersteunen bij het controleren van de juiste parkeer manoeuvres.

Het systeem voert metingen uit van beschikbare parkeerplekken en berekent de afstand tot de obstakels met behulp van ultrasone sensoren in de voor- en achterbumpers van de auto.

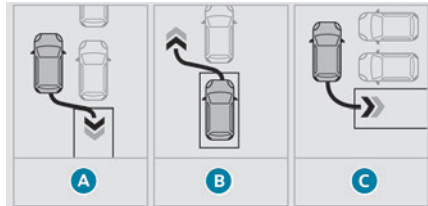

Het systeem biedt ondersteuning bij de volgende manoeuvres:

- A.** Fileparkeren - inparkeren
- B.** Fileparkeren - uitparkeren
- C.** Parkeervakken - inparkeren

Werking

- ▶ Verminder de snelheid van de auto tot 30 km/h of lager als u een parkeerplek nadert.

Inschakelen van de functie

 De functie kan in het menu **Auto/Rijverlichting** van het touchscreen worden ingeschakeld. Selecteer "**Park Assist**".

 Wanneer de functie wordt ingeschakeld, wordt de dodehoekbewaking uitgeschakeld.

 Tot de start van de parkeer manoeuvre of de manoeuvre om de parkeerplek te verlaten kunt u op elk gewenst moment op de pijl in de linkerbovenhoek van de weergegeven pagina drukken om de functie uit te schakelen.

Selecteren van het type manoeuvre

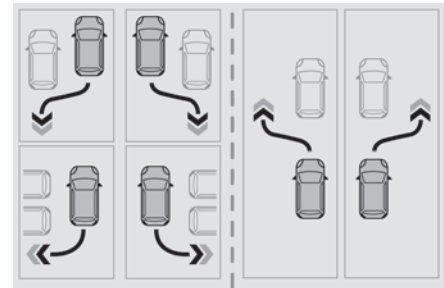

Er wordt een selectiepagina voor de manoeuvre op het touchscreen weergegeven: standaard is dit de pagina "Inparkeren" als de auto na het aanzetten van het contact heeft gereden, zo niet dan wordt de pagina "Uitparkeren" weergegeven.

► Selecteer het type en de zijde van de manoeuvre om het zoeken naar een parkeerplek in te schakelen.

De geselecteerde manoeuvre kan op elk gewenst moment gewijzigd worden, ook wanneer er naar een beschikbare parkeerplek wordt gezocht.

 Ter bevestiging van de selectie gaat dit lampje branden.

Zoeken naar een parkeerplek

► Zorg dat u tijdens het rijden een afstand van 0,50 tot 1,50 meter tussen de geparkeerde auto's en uw auto aanhoudt en rijd hierbij niet harder dan 30 km/h tot het systeem een beschikbare parkeerplek vindt.

Het zoeken naar een parkeerplek wordt gestopt als de afstand tussen de geparkeerde auto's en uw auto kleiner of groter is. De functie wordt automatisch uitgeschakeld vanaf een rijsnelheid van 50 km/h.

 Voor "fileparkeren" moet de parkeerruimte minimaal gelijk zijn aan de lengte van uw auto plus 0,60 m. Voor "haaks parkeren" moet de breedte van de parkeerruimte minimaal gelijk zijn aan de breedte van uw auto plus 0,70 m.

 Als de functie Park Assist via het menu **Rijden / Auto** van het het touchscreen is uitgeschakeld, wordt deze automatisch ingeschakeld zodra het systeem wordt geactiveerd.

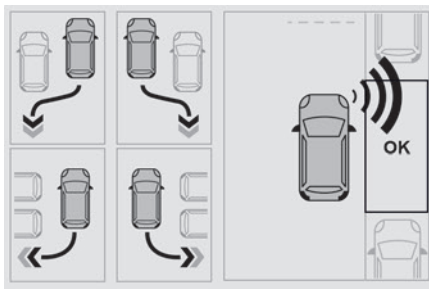

Wanneer het systeem een beschikbare parkeerplek vindt, wordt er "OK" op de parkeerweergave getoond in combinatie met een geluidssignaal.

Vorbereiden op de manoeuvre

► Rijd heel langzaam totdat het verzoek wordt weergegeven om de auto tot stilstand te brengen: "**Stop de auto**" en het "**STOP**"-bord, in combinatie met een geluidssignaal.

Als de auto is gestopt, wordt een instructiepagina op het scherm weergegeven.

► Volg de instructies om de manoeuvre voor te bereiden.

De start van de manoeuvre wordt aangegeven met de melding "**Manoeuvre wordt uitgevoerd**" in combinatie met een geluidssignaal.

Achteruitrijden wordt aangegeven door deze melding: "**Laat het stuurwiel los en rijd achteruit**".

Visiopark 1 of Visiopark 2 en de parkeerhulp worden automatisch ingeschakeld, zodat u de directe omgeving van de auto tijdens de manoeuvre in de gaten kunt houden.

Tijdens de manoeuvre

Het systeem neemt de besturing van de auto over. Het geeft instructies over de rijrichting bij de start van de in- of uitparkeermanoeuvres bij fileparkeren en bij alle manoeuvres bij het haaks inparkeren.

Deze instructies worden weergegeven als een symbool in combinatie met een melding:

 "Rijd achteruit".



"Rijd vooruit".

De status van de manoeuvre wordt aangegeven door deze symbolen:



Manoeuvre wordt uitgevoerd (groen).



Manoeuvre geannuleerd of beëindigd (rood) (de pijlen geven aan dat de

bestuurder de controle over de auto weer moet overnemen).

De maximaal toegestane snelheden tijdens de manoeuvre worden met de volgende symbolen aangegeven:



7 km/h bij het inparkeren.



5 km/h bij het uitparkeren.

! Tijdens de manoeuvres draait het stuurwiel snel rond: houd het stuurwiel niet tegen en steek uw handen niet tussen de spaken van het stuurwiel. Let op voorwerpen die het draaien van het stuurwiel kunnen hinderen (wijde kleding, sjaal, das, enz.) - kans op letsel!

De bestuurder moet zelf altijd het verkeer in de gaten blijven houden, met name het tegemoetkomende verkeer.

De bestuurder moet controleren of er zich geen objecten of personen in de baan van de auto bevinden.

i De beelden van de camera('s) op het touchscreen kunnen door het reliëf worden vervormd. In schaduwrijke gebieden, bij fel zonlicht of bij weinig licht kan het beeld donkerder en met minder contrast worden weergegeven.

De manoeuvre kan op ieder gewenst moment definitief worden onderbroken, door de bestuurder zelf of automatisch door het systeem.

Door de bestuurder:

- De bestuurder neemt de controle over de auto weer over.
- De bestuurder schakelt de richtingaanwijzers aan de tegenovergestelde zijde van die van de manoeuvre in.
- De bestuurder maakt de veiligheidsgordel los.
- De bestuurder zet het contact af.

Onderbreking door het systeem:

- De snelheidslimiet wordt overschreden: 7 km/h tijdens inparkeermanoeuvres en 5 km/h tijdens uitparkeermanoeuvres.
- De antispinregeling grijpt in op een glad wegdek.
- Een van de portieren of de achterklep wordt geopend.
- De motor slaat af.
- Storing in het systeem.
- Na 10 in- of uitparkeermanoeuvres bij fileparkeren en na 7 manoeuvres bij haaks inparkeren.

Wanneer de manoeuvre wordt onderbroken, dan wordt automatisch de functie uitgeschakeld.

Het manoeuvreersymbool wordt in het rood weergegeven in combinatie met de melding "**Manoeuvre geannuleerd**" op het touchscreen. Een melding verzoekt de bestuurder om de controle over de auto weer over te nemen.

P De functie wordt na een paar seconden uitgeschakeld; dit lampje gaat uit en de functie keert terug naar de oorspronkelijke weergave.

Einde van de in- of uitparkeermanoeuvre

De auto stopt zodra de manoeuvre is voltooid. Het manoeuvreersymbool wordt in het rood weergegeven in combinatie met de melding "**Manoeuvre voltooid**" op het touchscreen.

P De uitschakeling van de functie wordt bevestigd door het doven van dit lampje in combinatie met een geluidssignaal.

Bij het inparkeren is het mogelijk dat de bestuurder de manoeuvre moet voltooien.

Werkingslimieten

- Het systeem kan een ongeschikte parkeerplaats voorstellen (parkeerverbod, wegwerkzaamheden met beschadigd wegdek, parkeerplaats naast een greppel enz.).
- Het systeem kan aangeven dat er een plaats is gevonden, maar biedt deze niet aan vanwege een vast obstakel aan de tegenoverliggende zijde van de manoeuvre waardoor de auto de

voor het inparkeren benodigde baan niet kan volgen.

- Het systeem kan aangeven dat er een plaats is gevonden, maar activeert de manoeuvre niet, omdat de breedte van de rijstrook onvoldoende is.
- Het systeem is niet ontworpen voor het uitvoeren van parkeer manoeuvres in scherpe bochten.
- Het systeem detecteert geen parkeerplaatsen die veel groter zijn dan de auto zelf of die begrensd worden door obstakels die te laag (trottoirbanden, drempels enz.) of te dun (bomen, palen, draadhekken enz.) zijn.
- Als de auto zwaar is beladen, kunnen de afstandsmetingen worden verstoord door het achteroverhellen van de auto.

- !** Gebruik de functie niet onder de volgende omgevingsomstandigheden:
- Langs een zachte berm (bijvoorbeeld greppel), kade of een rand van een afgrond.
 - Bij een glad wegdek (bijvoorbeeld ijzel).

- !** Gebruik de functie niet als een van de volgende situaties zich voordoet:
- Als de bandenspanning van een band te laag is.
 - Als een van de bumpers is beschadigd.
 - Als een van de camera's defect is.

- !** Gebruik de functie niet wanneer de auto is blootgesteld aan een van de volgende aanpassingen:
- Wanneer voorwerpen worden vervoerd die langer zijn dan de auto (ladder op de allesdragers, fietsendrager op de achterklep enz.).
 - Indien een niet-goedgekeurde trekhaak gemonteerd is.
 - Indien sneeuwkettingen gemonteerd zijn.
 - Indien een noodreservewiel wordt gebruikt.
 - Als wielen met een andere diameter dan de oorspronkelijke zijn aangebracht.
 - Na aanpassing van een of beide bumpers (aanvullende bescherming).
 - Als de sensoren opnieuw gespoten zijn buiten het PEUGEOT-dealernetwerk,
 - Bij gebruik van sensoren die niet voor de auto zijn goedgekeurd.

Storingen

P Als de functie niet is ingeschakeld, knippert dit lampje tijdelijk en klinkt er een geluidssignaal om een storing in het systeem aan te geven.

Als de storing zich voordoet terwijl het systeem wordt gebruikt, gaat het lampje uit.

🔧 Als de storing in het parkeerhulpsysteem zich voordoet tijdens het gebruik van het systeem (dit waarschuwinglampje gaat branden), dan wordt de functie uitgeschakeld.

Laat het systeem bij een storing controleren door een PEUGEOT-dealer of een gekwalificeerde werkplaats.

! Bij een storing in de stuurbevoegdiging wordt dit waarschuwinglampje weergegeven op het instrumentenpaneel in combinatie met een waarschuwingmelding. Stop zo snel mogelijk op een veilige plaats. Neem contact op met een PEUGEOT-dealer of een gekwalificeerde werkplaats.

Full Park Assist

Lees de **algemene adviezen over het gebruik van de rij- en parkeerhulpsystemen**.

Dit systeem biedt actieve parkeerhulp bij auto's met de automatische transmissie EAT8; het detecteert een vrije parkeerplek parallel aan of haaks op de rijbaan en voert de parkeer manoeuvre uit. De bestuurder hoeft niets te doen. Met dit systeem kunt u ook automatisch uit een parkeerplek parallel aan de rijbaan rijden. Het systeem regelt het sturen, de rijrichting, het accelereren en het remmen. Het systeem meet beschikbare parkeerplekken en berekent de afstand tot obstakels met behulp van 12 ultrasoonsensoren in de voor- en achterbumpers van de auto.

Het systeem zorgt dat de Visiopark 1 of Visiopark 2 automatisch wordt weergegeven en dat de parkeerhulp wordt ingeschakeld zodra de bestuurder de manoeuvre in de gaten kan houden.

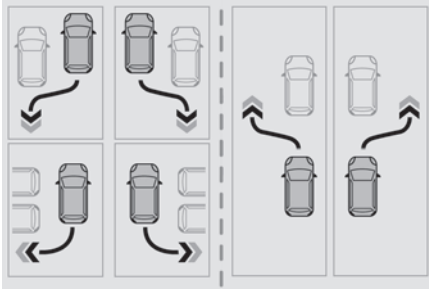

Starten van de parkeerhulp bij het naderen van een parkeergebied

- ▶ Verlaag de snelheid van de auto tot maximaal 30 km/h.

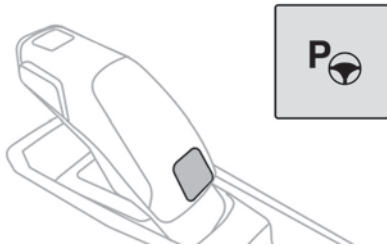

- ▶ Druk op de toets op de selectiehandel of selecteer **Rijverlichting / Auto > Full Park Assist** op het touchscreen.

! Wanneer het systeem wordt ingeschakeld, wordt de dodehoekbewaking uitgeschakeld.

Volgorde

Zodra het systeem is ingeschakeld, worden de volgende stappen achtereenvolgend uitgevoerd:

- Selecteren van het type manoeuvre op het touchscreen.
- Zoeken naar een beschikbare plek.
- Voorbereiden op de manoeuvre.
- Uitvoeren van de manoeuvre.
- Voltooien van de manoeuvre.

i Het systeem kan op elk moment tot het starten van de manoeuvre worden uitgeschakeld door op de rode pijl linksboven in de hoek van het scherm te drukken.

! De Full Park Assist is vanwege de limieten die inherent zijn aan het systeem niet altijd in staat om automatisch op de juiste wijze te reageren.

De manoeuvre blijft altijd de verantwoordelijkheid van de bestuurder, die de rijpositie niet mag verlaten en nooit mag proberen de bedieningstoets van het systeem te blokkeren.

De veiligheidsgordel van de bestuurder moet tijdens de manoeuvre vastgemaakt blijven.

Het selecteren van het type manoeuvre en het zoeken naar een parkeerplek

Afhankelijk van of de auto na het aanzetten van het contact in beweging is geweest of niet, stelt de functie op het touchscreen het in- of uitparkeren voor.

- ▶ Selecteer het type en de zijde van de manoeuvre om het zoeken naar een parkeerplek in te schakelen.

P Het branden van dit lampje bevestigt het inschakelen.

U kunt het type manoeuvre op ieder gewenst moment wijzigen, ook tijdens het zoeken naar een parkeerplek.

- ▶ Rijd op een afstand van 0,50 tot 1,50 m van de geparkeerde voertuigen en rijd niet harder dan 30 km/h tot het systeem een beschikbare parkeerplek heeft gevonden (aangegeven door **OK** op het scherm en een geluidssignaal).

i Voor “fileparkeren” moet de parkeerplek minimaal gelijk zijn aan de lengte van uw auto plus 1 m.

Bij haaks inparkeren moet de parkeerruimte minimaal gelijk zijn aan de breedte van uw auto plus 0,70 m.

Vorbereiden op de manoeuvre

► Rijd heel langzaam totdat het verzoek om de auto tot stilstand te brengen en het **STOP**-bord worden weergegeven, in combinatie met een geluidssignaal.

Als de auto is gestopt, wordt er een

instructiepagina op het scherm weergegeven.

► Volg alle instructies om de manoeuvre voor te bereiden.

- ✓ Dit symbool verschijnt automatisch als de instructie is gevolgd.

Als alle instructies zijn bevestigd, wordt er een nieuw scherm weergegeven waarop wordt aangegeven dat u de manoeuvre kunt uitvoeren.

P ► Druk op deze toets om de manoeuvre uit te voeren.

► Houd de toets ingedrukt en laat het rempedaal geleidelijk los.

! De toets moet ingedrukt blijven tijdens de manoeuvre.

De start van de manoeuvre wordt aangeduid door de weergave van een scherm met de melding "**Manoeuvre wordt uitgevoerd**" in combinatie met een geluidssignaal.

Visiopark 1 of Visiopark 2 en de parkeerhulp worden automatisch ingeschakeld, zodat u de directe omgeving van de auto tijdens de manoeuvre in de gaten kunt houden.

Uitvoeren van de manoeuvre

Op het moment dat de bestuurder het rempedaal loslaat, neemt het systeem automatisch de controle over voor het kiezen van de rijrichting (vooruit of achteruit), het accelereren, het remmen en de stuurrichting.

De status van de manoeuvre wordt aangegeven door deze symbolen:



Manoeuvre bezig.



Manoeuvre onderbroken.



Manoeuvre voltooid of geannuleerd (witte pijlen geven aan dat de bestuurder de controle over de auto moet overnemen).

De manoeuvreerrichting wordt aangegeven door deze symbolen:



Vooruit.



Achteruit.

De middelste pijl is groen als de auto rijdt of wit om de volgende manoeuvreerrichting aan te geven.

! Tijdens de gehele manoeuvre, aangegeven door het groene pictogram "**AUTO**", moet de bestuurder de toets op de selectiehendel ingedrukt houden.

! Tijdens de manoeuvres draait het stuurwiel snel rond: houd daarom het stuurwiel niet tegen en steek uw handen niet tussen de spaken van het stuurwiel. Let op voorwerpen die het draaien van het stuurwiel kunnen hinderen (wijde kleding, sjaal, das, enz.). Kans op letsel!

i Als de auto aanzienlijk wordt afgeremd, gaan de remlichten wellicht branden.

Onderbreken/hervatten van de manoeuvre

De manoeuvre kan te allen tijde tijdelijk worden onderbroken (automatisch door het systeem als een obstakel is gedetecteerd of door tussenkomst van de bestuurder). Als de bestuurder een gevaarlijke situatie ziet aankomen, moet hij de manoeuvre annuleren. Om de manoeuvre te onderbreken kan de bestuurder:

- De toets van de functie loslaten.
- Het rempedaal intrappen.
- De controle over de auto overnemen.
- De transmissie in een andere stand zetten (behalve **P**).

De auto staat meteen stil als de manoeuvre wordt onderbroken.



Dit wordt bevestigd door de weergave van dit symbool in combinatie met de melding "**Manoeuvre geannuleerd**".

Als u de manoeuvre wilt hervatten wanneer de reden voor het onderbreken niet meer bestaat:

► Laat alle bedieningselementen los (rempedaal, toets van de functie, stuurwiel, enz.).

► Druk opnieuw op de toets van de functie.

Definitief onderbreken na annuleren van de manoeuvre:

► Trap het rempedaal in en selecteer een versnelling.

Permanent annuleren van de manoeuvre

De manoeuvre wordt in de volgende situaties geannuleerd:

- De bestuurder onderneemt geen actie binnen 30 seconden nadat de manoeuvre is geannuleerd.
- De parkeerrem wordt handmatig aangetrokken.
- De bestuurder schakelt stand **P** van de transmissie in.
- De veiligheidsgordel van de bestuurder wordt losgemaakt.
- Een van de portieren of de achterklep wordt geopend.
- De richtingaanwijzers aan de tegenovergestelde zijde van die van de manoeuvre worden ingeschakeld.
- In bepaalde gevallen, wanneer een wiel van de auto een stoeprand of een laag voorwerp raakt.

- De antispinregeling grijpt in op een glad wegdek.
 - De motor slaat af.
 - Er verschijnt plotseling een obstakel in de baan van de manoeuvre dat niet is gedetecteerd door het systeem voordat de manoeuvre is begonnen en het obstakel blijft langer dan 30 seconden aanwezig.
 - Na 10 in- of uitparkeer manoeuvres bij fileparkeren en na 7 manoeuvres bij haaks inparkeren.
 - Bij een storing in het systeem tijdens het manoeuvreren.
- Door het annuleren van de manoeuvre worden de remmen onmiddellijk geactiveerd en wordt de functie automatisch uitgeschakeld.

›  ‹ Dit symbool wordt weergegeven in combinatie met de melding "**Manoeuvre geannuleerd**" op het touchscreen. Een melding verzoekt de bestuurder om de controle over de auto over te nemen.

P  De functie wordt na een paar seconden uitgeschakeld; dit lampje gaat uit en de functie keert terug naar de oorspronkelijke weergave.

Het systeem schakelt na 4 seconden automatisch stand **P** van de transmissie in.

Einde van manoeuvre

De auto stopt zodra de manoeuvre is voltooid.

›  ‹ Dit symbool wordt weergegeven in combinatie met de melding "**Manoeuvre voltooid**" op het touchscreen.

P  Wanneer de functie wordt uitgeschakeld, gaat dit lampje uit en gaat het systeem terug naar de oorspronkelijke weergave.

- Bij het inparkeren is het mogelijk dat de bestuurder de manoeuvre moet voltooien. De transmissie schakelt 4 seconden na het voltooien van de manoeuvre naar stand **P**.
- Wanneer u een parkeerplek verlaat, schakelt de transmissie naar stand **N** als de manoeuvre is voltooid. Met een melding en symbolen wordt de bestuurder aangespoord de controle over de auto over te nemen.

De transmissie schakelt automatisch naar stand **P** als de bestuurder binnen 30 seconden geen actie onderneemt.

Werkingslimieten

- Het systeem kan een ongeschikte parkeerplaats voorstellen (parkeerverbod, wegwerkzaamheden met beschadigd wegdek, parkeerplaats naast een greppel, enz.).
- Het systeem kan aangeven dat een plaats is gevonden, maar biedt deze niet als mogelijkheid aan omdat door een vast obstakel aan de tegenoverliggende zijde van de manoeuvre de auto de voor de parkeer manoeuvre vereiste koers niet kan volgen.
- Het systeem kan aangeven dat een plaats is gevonden, maar activeert de manoeuvre niet, omdat de breedte van de rijbaan onvoldoende is.
- Het systeem is niet ontworpen voor het uitvoeren van parkeer manoeuvres op een steile helling of in een scherpe bocht.

- Het systeem detecteert geen parkeerplaatsen die veel groter zijn dan de auto zelf of die begrensd worden door obstakels die te laag (trottoirbanden, drempels enz.) of te dun (bomen, palen, draadhekken enz.) zijn.
- De werking van het systeem kan negatief worden beïnvloed door een onjuiste bandenspanning.
- Als de auto zwaar beladen is, kunnen de afstandsmetingen worden verstoord door het achteroverhellen van de auto.



Gebruik de functie niet onder de volgende omgevingsomstandigheden:

- Langs een zachte berm (greppel), kade of een rand van een afgrond.
- Bij een glad wegdek (ijzel).



Gebruik de functie niet als een van de volgende situaties zich voordoet:

- Als de bandenspanning van een band te laag is.
- Als een van de bumpers is beschadigd.
- Als een van de camera's defect is.
- Als de remlichten niet werken.



Gebruik de functie niet wanneer de auto is blootgesteld aan een van de volgende aanpassingen:

- Wanneer voorwerpen worden vervoerd die langer zijn dan de auto (ladder op de allesdragers, fietsendrager op de achterklep enz.).

- Indien een niet-goedgekeurde trekhaak gemonteerd is.
- Indien sneeuwkettingen gemonteerd zijn.
- Indien een noodreservewiel wordt gebruikt.
- Als wielen met een andere diameter dan de oorspronkelijke zijn aangebracht.
- Na aanpassing van een of beide bumpers (aanvullende bescherming).
- Als de sensoren opnieuw gespoten zijn buiten het PEUGEOT-dealernetwerk,
- Bij gebruik van sensoren die niet voor de auto zijn goedgekeurd.

Storingen



Als de functie niet is ingeschakeld, knippert dit waarschuwingslampje tijdelijk en klinkt er een geluidssignaal om een storing in de Full Park Assist aan te geven.

Als de storing zich voordoet terwijl het systeem wordt gebruikt, gaat het waarschuwingslampje uit.



Als er zich tijdens het gebruik van de Full Park Assist een storing in een van de parkeersensoren voordoet (dit waarschuwingslampje gaat branden), dan wordt de functie uitgeschakeld.

Neem contact op met een PEUGEOT-dealer of een gekwalificeerde werkplaats.



Bij een storing in de stuurbevoegdiging wordt dit waarschuwingslampje weergegeven op het instrumentenpaneel in combinatie met een melding.

Stop zo snel mogelijk op een veilige plaats. Neem contact op met een PEUGEOT-dealer of een gekwalificeerde werkplaats.



PEUGEOT & TOTAL PARTNERS IN PERFORMANCE!

Al meer dan 20 jaar heeft het PEUGEOT TOTAL-partnerschap nieuwe prestatienormen gesteld bij het bereiken van successen onder de zwaarste omstandigheden, met overwinningen in de 24 uur van Le Mans, het Wereldkampioenschap Rally en de Dakar-rally. Voor deze uitzonderlijke prestaties kozen de teams van Peugeot Sport voor TOTAL QUARTZ, een hoogwaardig smeermiddel dat de motor onder de meest extreme omstandigheden beschermt.

TOTAL QUARTZ beschermt uw motor tegen de tand des tijds.

TOTAL QUARTZ INEO FIRST is een zeer hoogwaardig smeermiddel dat door de R&D-teams van Peugeot en Total gezamenlijk is ontwikkeld. De innovatieve technologie van deze motorolie die speciaal voor auto's van het merk Peugeot is ontwikkeld draagt in grote mate bij tot het terugdringen van de CO₂-emissies en zorgt voor een schone motor.



PEUGEOT ADVISEERT TOTAL



PEUGEOT



TOTAL

OFFICIAL PARTNERS

Compatibiliteit van brandstoffen



Benzine die voldoet aan de norm EN228 met respectievelijk tot 5% en 10% ethanol.



Diesel die voldoet aan de normen EN590, EN16734 en EN16709, met een methylvetzuurgehalte tot respectievelijk 7%, 10%, 20% en 30%. Bij het gebruik van B20- of B30-brandstof, zelfs af en toe, gelden speciale onderhoudsvorschriften die onder "Zware omstandigheden" vallen.



Diesel met paraffine volgens de norm EN15940.

! Het gebruik van elk ander type (bio) brandstof (zuivere of verdunde plantaardige of dierlijke olie, stookolie ...) is nadrukkelijk verboden (kans op schade aan de motor en het brandstofsysteem).

i Alleen brandstofadditieven die voldoen aan de norm B715001 (benzine) of B715000 (diesel) zijn toegestaan.

Diesel bij lage buitentemperaturen

Bij temperaturen beneden het vriespunt kan paraffine in zomerdiesel vlokvorming en storingen in de motor veroorzaken. Bij deze temperaturen is het raadzaam winterdiesel te tanken en de tank voor minimaal 50% gevuld te houden.

Bij temperaturen beneden -15 °C is het beter om de auto binnen te parkeren (verwarmde garage) om problemen bij het starten te voorkomen.

Reizen naar het buitenland

Bepaalde brandstoffen kunnen de motor van uw auto beschadigen.

In bepaalde landen kan het nodig zijn een specifieke brandstofsoort te gebruiken (specifiek octaangetal, specifieke commerciële benaming enz.) om de goede werking van de motor te garanderen.

Neem voor meer informatie contact op met uw dealer.

Tanken

Inhoud brandstoftank: ongeveer 62 liter (benzine), 55 liter (diesel) of 42 liter (hybride). Reservevolume: ongeveer 6 liter.

Laag brandstofniveau



Als de brandstoftank bijna leeg is, gaat dit waarschuwingslampje op het

instrumentenpaneel branden, in combinatie met een melding en een geluidssignaal. Als het lampje gaat branden, bevat de tank nog **ongeveer 6 liter** brandstof.

Zolang er nog niet voldoende brandstof is getankt, gaat dit lampje steeds bij het aanzetten van het contact branden in combinatie met de weergave van een melding en een geluidssignaal. Tijdens het rijden worden deze melding en dit geluidssignaal steeds vaker herhaald naarmate het niveau steeds dichterbij **0** komt.

Ga zo snel mogelijk tanken om te voorkomen dat u met een lege tank strandt.

Zie het desbetreffende hoofdstuk voor meer informatie over **een lege brandstoftank (diesel)**.



Stop & Start

Tank nooit als de motor in de STOP-stand staat. Zet in dat geval altijd het contact af.

Tanken

Als er minder dan 10 liter brandstof wordt getankt, wordt deze stijging van het brandstofniveau niet weergegeven op de brandstofniveaumeter.

Bij het openen van de brandstofvulklep kan een aanzuiggeluid van lucht hoorbaar zijn. Dit is volkomen normaal en wordt veroorzaakt door de onderdruk die ontstaat door de afdichting van het brandstofsysteem.

Veilig tanken:

- ▶ **Zet altijd eerst de motor af.**

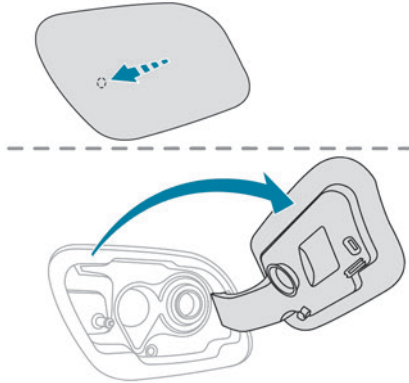

- ▶ Als de auto is ontgrendeld, drukt u op de achterzijde van de tankklep om deze te openen (de tankdop is in de klep ingebouwd).
 - ▶ Kies de juiste brandstof bij het tankstation (deze staat vermeld op de sticker aan de binnenzijde van de brandstofvulklep van de auto).
 - ▶ Steek het vulpistool tot de aanslag in de vulopening voordat u het vulpistool inknijpt (om spatten te voorkomen).
 - ▶ Vul de brandstoftank.
- Laat het vulpistool maximaal een 3^{de} keer afslaan, aangezien er anders storingen kunnen optreden.**
- ▶ Druk de brandstofvulklep dicht.

Uw auto is voorzien van een katalysator die de hoeveelheid schadelijke stoffen in de uitlaatgassen vermindert.

Bij benzinemotoren mag uitsluitend loodvrije benzine worden gebruikt.

Door de vernauwde vulpijp kan alleen loodvrije benzine worden getankt.

! Als u per ongeluk verkeerde brandstof voor de auto tankt, moet de tank eerst worden afgetapt en weer gevuld voordat de motor kan worden gestart.

Tankbeveiliging (diesel)

(Afhankelijk van het verkoopland.)

Dit mechanische systeem voorkomt dat er benzine in de tank van een dieselauto getankt kan worden.

Deze voorziening, die in de tankopening is ingebouwd, is zichtbaar zodra u de brandstofvuldop verwijdert.

Werking

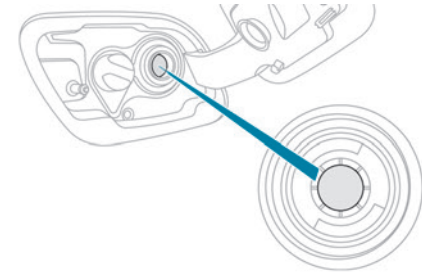

Wanneer u bij een auto met dieselmotor een benzinestankpistool in de tankopening plaatst, wordt dit tegengehouden door een klep. Daardoor blijft het pistool vergrendeld en kan er dus niet worden getankt.

Probeer in dat geval niet alsnog te tanken, maar kies een dieseltankpistool.

i Het vullen van de brandstoftank met behulp van een jerrycan is wel mogelijk.

i Reizen naar het buitenland

De tankpistolen voor het tanken van diesel kunnen per land verschillen, waardoor kan een tankbeveiliging op de auto ervoor zorgen dat tanken niet mogelijk is. Wanneer u naar het buitenland reist, raden wij u aan om bij een PEUGEOT-dealer na te vragen of de auto geschikt is voor de apparatuur in de landen die u bezoekt.

Hybridesysteem

Elektrisch systeem

Het elektrische systeem van het hybridesysteem is te herkennen aan de oranje kabels. De elementen ervan zijn gemarkeerd met het volgende symbool:



! De hybride motor gebruikt een spanning tussen 240 V en 400 V. Dit systeem kan heet zijn tijdens en na het afzetten van het contact. Let op de waarschuwingen op de labels in de auto, met name op de klep. Alle werkzaamheden of aanpassingen aan het elektrische systeem van de auto (batterij, stekkers, oranje kabels en andere componenten die aan de binnen- of buitenkant zichtbaar zijn) zijn ten strengste verboden vanwege kans op ernstige brandwonden of een mogelijk dodelijke elektrische schok. Neem bij problemen altijd contact op met een PEUGEOT-dealer of een gekwalificeerde werkplaats.

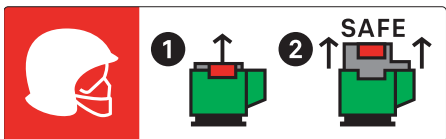

! Dit label is alleen bedoeld voor brandweerlieden die na een ongeval van de auto hulp bieden, en voor onderhoudstechnici.

! **Bij een aanrijding of schok**
Het elektrische systeem of de tractiebatterij kan ernstig beschadigd raken bij een ongeval of een schok tegen de onderzijde van de auto. Zet de auto zo snel mogelijk stil op een veilige plaats en zet het contact af. Neem zo snel mogelijk contact op met een PEUGEOT-dealer of een gekwalificeerde werkplaats.

! **Bij brand**
Stap onmiddellijk uit de auto en laat ook alle passagiers uit de auto stappen. Probeer de brand nooit zelf te blussen - kans op elektrocutie! U moet onmiddellijk contact opnemen met de nooddiensten en daarbij melden dat het om een hybrideauto gaat.

! **Bij het wassen van de auto**
Als u de auto gaat wassen, controleer dan altijd eerst of de laadklep goed is gesloten. Was de auto niet tijdens het opladen van de tractiebatterij.

! **Wassen met hogedrukspuit**
Vermijd schade aan elektrische componenten door nooit een hogedrukspuit te gebruiken om de motorruimte of de onderzijde van de auto te wassen. Gebruik geen hogere druk dan 80 bar wanneer u de carrosserie wast.

! Zorg dat er geen water of stof in de laadaansluiting of laadstekker komt - kans op elektrocutie of brand!
U mag de laadstekker of -kabel nooit met natte handen aansluiten of loskoppelen - kans op elektrocutie!

Tractie batterij

In de Li-ion (Lithium-ion) tractiebatterij wordt de elektrische energie van de auto opgeslagen. Deze bevindt zich onder de achterbank. De actieradius van de tractiebatterij is afhankelijk van de rijstijl, de route, het gebruik van de verwarmings- en airconditioningsystemen en de veroudering van de componenten van de tractiebatterij.

i De veroudering van de batterij is afhankelijk van verschillende factoren, zoals klimatologische omstandigheden, kilometrage en laadfrequentie.

! In geval van beschadiging van de batterij

Het is ten strengste verboden om zelf werkzaamheden aan de auto uit te voeren. Als er vloeistof uit de batterij komt, raak deze dan nooit aan. Als dit toch gebeurt, spoel de huid dan grondig af met water en raadpleeg zo snel mogelijk een arts.

Klep van de laadaansluiting

De klep van de laadaansluiting bevindt zich aan de zijkant linksachter van de auto.

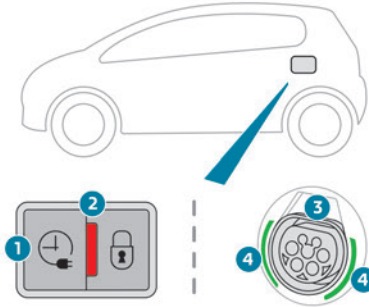

1. Toets voor inschakelen van geprogrammeerd laden
2. Verklikkerlampje vergrendeling laadstekker
Rood: laadstekker is juist geplaatst en vergrendeld.
3. Laadaansluiting
4. Lampjes



Status van de lampjes	Betekenis
Wit, permanent	Verlichting wanneer de klep wordt geopend.
Blauw, permanent	Geprogrammeerd laden.
Groen, knipperend	Laden bezig.
Groen, permanent	Laden voltooid.
Rood, permanent	Storing.

! Bij een schok (zelfs een lichte schok) tegen de laadklep mag deze niet meer worden gebruikt. Verwijder of wijzig de laadstekker niet - brandgevaar! Neem contact op met het PEUGEOT-netwerk of een gekwalificeerde werkplaats.

Laadkabel

De batterij kan worden opgeladen met verschillende soorten kabels.

De bij de auto meegeleverde laadkabel is compatibel met het elektrische systeem van het land waar de auto is verkocht. Reist u naar het buitenland, raadpleeg dan de volgende tabel om te controleren of de laadkabel compatibel is met het lokale elektrische systeem. Neem contact op met een PEUGEOT-dealer of een gekwalificeerde werkplaats om de juiste laadkabel(s) te verkrijgen.

Type kabel	Compatibiliteit	Specificaties
Laadkabel type 2 met geïntegreerde regeleenheid 	Standaard stopcontact. 	De auto kan 's nachts opgeladen worden (6,5 tot 7 uur). Laden beperkt tot maximaal 8 A.
	Green Up-stopcontact. 	De auto kan in een halve dag opgeladen worden (3,5 tot 4 uur). Laden beperkt tot maximaal 14 A.
Laadkabel type 3 	Wallbox snellader 	De auto kan opgeladen worden in 1,5 tot 1,75 uur (met lader van 6,6 kW). Laden beperkt tot maximaal 32 A.

i De oplaadtijden worden slechts ter informatie gegeven; ze kunnen variëren afhankelijk van verschillende factoren, zoals de buitentemperatuur en de kwaliteit van het stroomnetwerk. Als de buitentemperatuur lager is dan -10 °C, is het raadzaam om de auto zo snel mogelijk aan te sluiten, omdat de oplaadtijd aanzienlijk kan toenemen.

! Laadkabel type 2 met geïntegreerde regeleenheid
 Het is belangrijk dat de kabel niet beschadigd en intact blijft.
 Een beschadigde kabel mag u niet meer gebruiken. Neem in dat geval contact op met een PEUGEOT-dealer of een gekwalificeerde werkplaats om de kabel te laten vervangen.

! Wallbox snellader (type 3)
 Demonteer of wijzig de lader niet; elektrocutie- en/of brandgevaar!
 Zie de gebruikershandleiding van de lader voor de bedieningsinstructies.

Regeleenheid

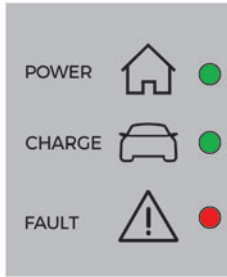

POWER

Groen: elektrische verbinding tot stand gebracht; het laden kan beginnen.

CHARGE

Knippert groen: bezig met laden of voorverwarming geactiveerd.

Brandt permanent groen: laden voltooid.

FAULT

Rood: storing; laden niet toegestaan of moet onmiddellijk worden gestopt. Controleer of alle aansluitingen in orde zijn en of de elektrische installatie niet defect is.

Als het lampje niet uit gaat, neem dan contact op met een PEUGEOT-dealer of een gekwalificeerde werkplaats.

Als u de laadkabel in een stopcontact steekt, gaan alle lampjes kort branden.

Als er geen lampjes gaan branden, controleer dan de zekering van het stopcontact.

– Als de zekering is gesprongen, neem dan contact op met een elektricien om te controleren of uw elektrische installatie geschikt is en eventuele reparaties uit te voeren.

– Als de zekering niet is gesprongen, gebruik de laadkabel dan niet en neem contact op met een PEUGEOT-dealer of een gekwalificeerde werkplaats.

Aanbevelingen op het label van de regeleenheid

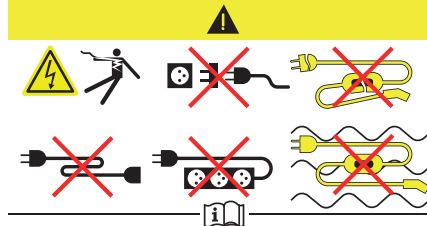

1. Lees voor gebruik het instructieboekje.
2. Bij verkeerd gebruik van deze laadkabel kunnen er brand, schade aan eigendommen en ernstig of dodelijk letsel door elektrocutie ontstaan!
3. Gebruik altijd een goed geaard stopcontact, beschermd door een aardlekschakelaar van 30 mA.
4. Gebruik altijd een stopcontact met zekering, geschikt voor de stroomsterkte van het elektrische circuit.

5. Het gewicht van de regeleenheid mag niet door het stopcontact, de stekker en de kabels worden gedragen.
6. Gebruik deze laadkabel nooit als hij defect of beschadigd is.
7. Probeer deze laadkabel nooit te repareren of te openen. Deze kabel heeft geen onderdelen die kunnen worden gerepareerd - vervang de laadkabel als deze beschadigd is.
8. Dompel deze laadkabel nooit onder in water.
9. Gebruik deze laadkabel nooit met een verlengsnoer, een multistekker, een omvormeradapter of een beschadigd stopcontact.
10. Stop het laden niet door de stekker uit het stopcontact te trekken.
11. Forceer de stekker niet als deze op de aansluiting van de auto is vergrendeld.
12. Stop onmiddellijk met laden door de auto met de afstandsbediening te vergrendelen en daarna te ontgrendelen als de laadkabel of het stopcontact zeer heet aanvoelen.
13. Deze laadkabel bevat onderdelen die elektrische bogen of vonken kunnen veroorzaken. Stel deze kabel niet bloot aan ontvlambare dampen.
14. Gebruik deze laadkabel alleen bij auto's van het merk PEUGEOT.
15. U mag de stekker nooit met natte handen in het stopcontact steken of eruit halen.

Laden van de tractiebatterij (hybride)

Om de tractiebatterij volledig op te laden moet u de laadprocedure zonder onderbrekingen volgen tot de procedure automatisch wordt beëindigd. Het laden kan direct beginnen of op een geprogrammeerd tijdstip.

 Geprogrammeerd laden wordt via het touchscreen of de **MyPeugeot** App ingesteld.

i Uit veiligheidsoverwegingen start de motor niet als de laadkabel is aangesloten op de laadaansluiting van de auto. Er wordt een waarschuwing op het instrumentenpaneel weergegeven.

De laadvoortgang wordt op het instrumentenpaneel weergegeven. Nadat het instrumentenpaneel in de stand-bymodus is gezet, kan deze informatie opnieuw worden weergegeven door de auto te ontgrendelen of een portier te openen.

i U kunt het laadproces ook in de gaten houden met de **MyPeugeot** App. Zie het desbetreffende hoofdstuk voor meer informatie over **de op afstand bedienbare functies**.

Vorzorgsmaatregelen

Hybride auto's zijn ontwikkeld in overeenstemming met de richtlijnen voor maximale elektromagnetische velden, zoals uitgegeven door de International Commission on Non-Ionizing Radiation Protection (ICNIRP - Richtlijnen 1998).



Dragers van pacemakers of vergelijkbare apparaten moeten een arts raadplegen over eventueel te nemen voorzorgsmaatregelen of contact opnemen met de fabrikant van hun geïmplanteerde elektronische medische apparaat om na te vragen of het apparaat gegarandeerd werkt in een omgeving die voldoet aan de richtlijnen van de ICNIRP.

! Bij twijfel

Tijdens het opladen: blij niet in de auto of in de nabijheid van de auto, de laadkabel of de lader, zelfs niet voor korte tijd.

! Voorafgaand aan het laden

Afhankelijk van de situatie:

- ▶ Laat een elektricien controleren of de elektrische installatie voldoet aan de geldende normen en geschikt is voor het opladen van de auto.
- ▶ Laat een voor de auto geschikt specifiek stopcontact of een voor de auto geschikte lader voor versneld laden (wallbox) monteren door een professionele elektricien. Gebruik de laadkabel die bij de auto wordt meegeleverd.

! (Tijdens het laden)

Voer nooit werkzaamheden uit onder de motorkap:

- Sommige gebieden blijven zeer heet, tot zelfs 1 uur nadat het laden is beëindigd - kans op brandwonden!
- De ventilator kan op elk moment inschakelen - kans op snijwonden of verstikking!

! Na het laden

Controleer of de laadklep is gesloten. Laat de kabel na het laden niet in het stopcontact zitten - kans op kortsluiting of elektrocutie als de kabel nat wordt of in water terecht komt!

Laadprocedure

Aansluiten

- ▶ Controleer of de selectiehandel in stand **P** staat en het contact is afgezet voordat u begint met laden, anders is het laden niet mogelijk.
 - ▶ Open de laadklep door op de drukknoop te drukken en controleer of er geen vuil aanwezig is op de laadstekker.
- De lampjes op de klep gaan wit branden.

Opladen via een normaal stopcontact (type 2)

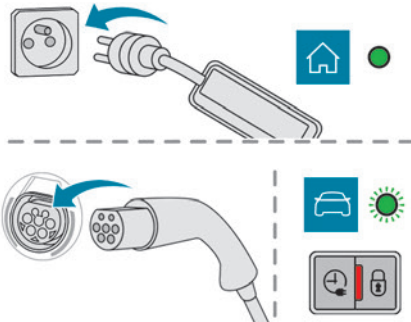

- ▶ Sluit de laadkabel aan de kant van het controlepaneel aan op een normaal stopcontact. Tijdens het aansluiten gaan alle lampjes op de regeleenheid branden. Vervolgens blijft alleen het groene lampje **POWER** branden.
 - ▶ Verwijder de beschermkap van de laadstekker.
 - ▶ Steek de laadstekker in de laadaansluiting. Als het laden begint, wordt dit bevestigd door het knipperen van de groene lampjes in de klep en het knipperen van het groene verklikkerlampje **CHARGE** op het controlepaneel.
- Als dit niet het geval is, is het laden niet begonnen. Voer de procedure opnieuw uit en controleer of alle aansluitingen in orde zijn. Het rode verklikkerlampje in de klep gaat aan om te bevestigen dat de stekker vergrendeld is.

Versneld opladen (type 3)

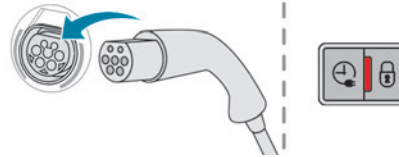

- ▶ Volg de instructies voor het gebruik van de lader voor versneld opladen (Wallbox).
- ▶ Verwijder de beschermkap van de laadstekker.
- ▶ Plaats de laadstekker in de laadaansluiting. Als het laden begint, wordt dit bevestigd door het knipperen van de groene lampjes in de klep. Als dit niet het geval is, is het laden niet begonnen. Voer de procedure opnieuw uit en controleer of alle aansluitingen in orde zijn. Het rode verklikkerlampje in de klep gaat aan om te bevestigen dat de laadstekker vergrendeld is.

Loskoppelen



Voordat u de laadstekker loskoppelt van de laadaansluiting:

- ▶ Als de auto is ontgrendeld, moet u deze **vergrendelen en vervolgens ontgrendelen**.

- ▶ Als de auto is vergrendeld, moet u deze ontgrendelen. Het rode lampje in de klep gaat uit om aan te geven dat de laadstekker is ontgrendeld.
- ▶ Verwijder de laadstekker binnen **30 seconden**.

Laden via een normaal stopcontact (type 2)

- Als het laden is voltooid, gaan het groene verklikkerlampje **CHARGE** op de regeleenheid en de groene lampjes op de klep permanent branden.
- ▶ Na het loskoppelen verwijdert u de beschermhoes van de laadstekker en sluit u de laadklep.
 - ▶ Haal de laadkabel aan de zijde van de regeleenheid uit het stopcontact.

Versneld opladen (type 3)

- Als het laden is voltooid, wordt dit aangegeven door de snellader (Wallbox) en door het permanent branden van de groene lampjes op de klep.
- ▶ Plaats na het loskoppelen de beschermkap terug op de laadstekker en sluit de laadklep.

Geprogrammeerd laden

Standaard begint het laden zodra de laadstekker wordt aangesloten. Geprogrammeerd laden is ook mogelijk.

Instellingen



► Kies het tabblad **Laden** in het menu **Hybride** van het touchscreen.

► Stel de begintijd voor het laden in.

► Druk op **OK**.

De instelling wordt in het systeem opgeslagen.



U kunt het geprogrammeerd laden ook instellen met een smartphone, via de

MyPeugeot App.

Zie het desbetreffende hoofdstuk voor meer informatie over **de op afstand bedienbare functies**.

Activering

► Sluit de auto aan op de gewenste laadapparatuur.



► Druk binnen een minuut op deze toets in de klep om het systeem te activeren (bevestigd door blauwe lampjes).

Trekhaak

Verdeling van de lading

► Verdeel het gewicht in de aanhanger gelijkmatig, plaats zware voorwerpen zo dicht mogelijk bij de as en probeer de maximaal toegestane kogeldruk zo dicht mogelijk te benaderen zonder deze te overschrijden. Door een geringere luchtdichtheid nemen de prestaties van de motor af als men op grotere hoogte boven de zeespiegel komt. Trek daarom voor elke 1000 m hoogte 10% van het maximale aanhangergewicht af.

! Gebruik een trekhaak en de desbetreffende bedrading die door PEUGEOT zijn goedgekeurd. Laat de trekhaak door een PEUGEOT-dealer of een gekwalificeerde werkplaats monteren. Als de trekhaak niet door een PEUGEOT-dealer wordt gemonteerd, moet de montage altijd volgens de voorschriften van de fabrikant worden uitgevoerd.

Belangrijk: als bij een auto met een handsfree achterklep de trekhaak niet door een PEUGEOT-dealer wordt gemonteerd, dan is het van essentieel belang dat u naar een PEUGEOT-dealer of gekwalificeerde werkplaats gaat om het detectiesysteem te laten kalibreren. Kans op storingen in de handsfree functie!

Sommige rij- of parkeerhulpfuncties worden automatisch uitgeschakeld wanneer er een goedgekeurde trekhaak wordt gebruikt.

! Houd u aan het maximale aanhangergewicht dat is vermeld op het kentekenbewijs van uw auto, op het constructeursplaatje en in de rubriek **Technische gegevens** van dit boekje. **De maximale kogeldruk geldt ook voor de montage op de trekhaak van accessoires zoals een fietsendrager of een bagageplateau.**

! Houd u aan de ter plaatse geldende regelgeving.

! **Auto met elektrisch bedienbare achterklep met handsfree-functie**

Om te voorkomen dat de achterklep ongewenst opengaat bij het gebruik van de trekhaak:

- Schakel deze functie van tevoren uit in het configuratiemenu van de auto.
- Of verwijder de elektronische sleutel uit de detectiezone als de achterklep is gesloten.

Inklapbare trekhaak

Wanneer de trekhaak niet gebruikt wordt, kan deze worden ingeklapt onder de achterbumper. Er is geen gereedschap nodig voor het uitklappen of inklappen.

! Voordat er aanpassingen worden verricht, moet de auto stilstaan met aangetrokken parkeerrem. Het gedeelte bij de uitlaatpijp kan heet worden - Kans op brandwonden!

! **Auto met elektrisch bedienbare achterklep met handsfree-functie**

Volg om te voorkomen dat de achterklep ongewenst opengaat bij het trekken van een aanhanger de adviezen met betrekking tot de **Trekhaak** in de desbetreffende rubriek op.

Ontgrendelhandgreep

De trekhaakkogel is vergrendeld in de opbergpositie (ingeklapt) of de gebruikpositie (uitgeklapt).

De ontgrendelhandgreep bevindt zich achter de achterbumper en wordt beschermd door een houder.

Bereiken van de handgreep:

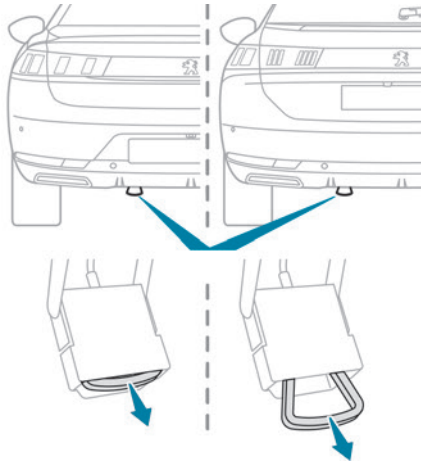

► Reik met uw vlakke hand onder de achterbumper, met uw handpalm naar boven gericht.

► Steek uw hand in de houder en pak de handgreep vast.

Ontgrendelen van de trekhaakkogel:

► Trek de handgreep stevig omlaag om de trekhaakkogel te ontgrendelen.

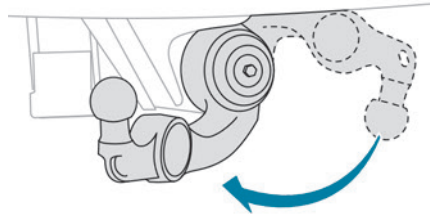

De trekhaakkogel hangt omlaag aan zijn as. Zodra u de handgreep loslaat, wordt hij automatisch in de houder vastgezet.

Gebruikpositie

Trekhaak ontgrendeld:

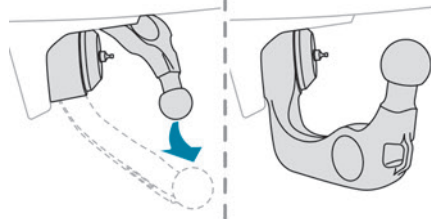

► Pak de trekhaak vast en draai hem omhoog tot hij in de verticale stand vergrendeld wordt.

! De trekhaak moet altijd ingeklapt worden bij het gebruik van een hogedrukreiniger. Houd het uiteinde van de spuitlans op minimaal 30 cm van de trekhaak.

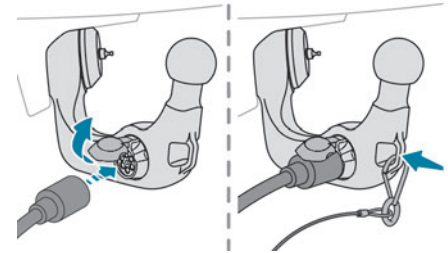

► Beweeg de beschermkap van de trekhaakaansluiting omhoog en sluit de stekker van de aanhanger of drager aan.

► Maak de kabel van de aanhanger vast aan het veiligheidsoog in het hoekstuk van de trekhaak.

Opbergpositie

! Wanneer de trekhaak niet gebruikt wordt, wordt geadviseerd deze in te klappen. Als de trekhaak is uitgeklapt, kan bij een aanrijding van achteren meer schade aan de auto ontstaan.

Trekhaak ontgrendeld en stekker ontkoppeld:

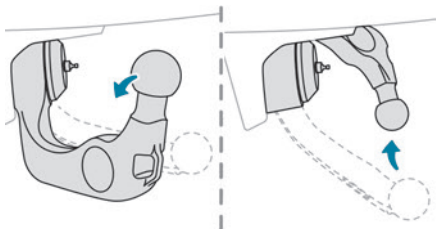

► Pak de trekhaakkogel vast en draai hem tot hij in de horizontale stand vergrendeld wordt. Neem contact op met een PEUGEOT-dealer of een gekwalificeerde werkplaats voor werkzaamheden aan het trekhaaksysteem.

Dakdragers

! Uit veiligheidsoverwegingen en om te voorkomen dat het dak beschadigd raakt, moet u voor de auto goedgekeurde allesdragers gebruiken. Neem contact op met het PEUGEOT-netwerk voor het verkrijgen van deze allesdragers en de bijbehorende bevestigingselementen. Houd u aan de montagevoorschriften en de gebruiksvoorwaarden die staan vermeld in de handleiding die met de allesdragers is meegeleverd.

Op het dak bevestigen (Berline)

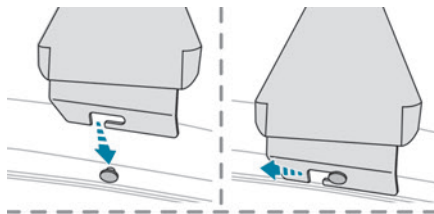

Vooraan

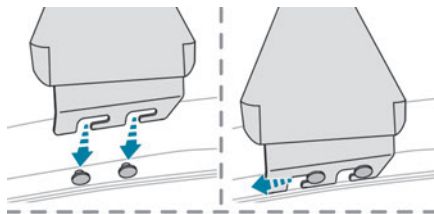

Achteraan

Bevestig de dakdragers uitsluitend op de vier bevestigingspunten in het dakframe. Deze

bevestigingspunten zitten verborgen achter de portierafdichtingen; til de afdichting op om bij het bevestigingspunt te komen.

De bevestigingen van de dakdragers zijn voorzien van een nok die op de pen van het bevestigingspunt moet worden aangebracht.

Bevestigen op de dakrails (SW)

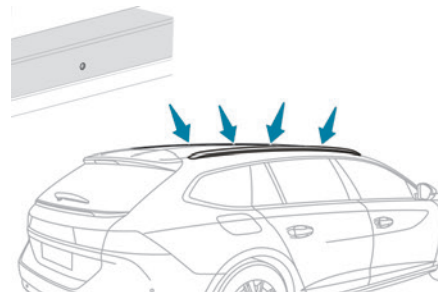

U moet de allesdragers bevestigen ter hoogte van de merktekens op de dakrails.

! Maximale belasting op de dakdragers, bij een maximale laadhoogte van 40 cm (behalve fietsendrager): **80 kg**. Deze waarde kan veranderen; controleer de maximaal toegestane belasting in de handleiding van de dakdragers. Pas de rijnsnelheid bij een belading hoger dan 40 cm aan de rijomstandigheden

aan om schade aan de dakdragers en de bevestigingspunten op het dak te voorkomen. Raadpleeg de landelijke wetgeving met betrekking tot het vervoeren van voorwerpen die langer zijn dan de auto.

! Adviezen

Verdeel de lading gelijkmatig om te voorkomen dat een van de zijden wordt overbelast.

Plaats de zwaarste lading zo dicht mogelijk bij het dak.

Sjor de lading goed vast.

Rijd behoedzaam: wees bedacht op een grotere zijwindgevoeligheid en de stabiliteit van de auto kan door de belading worden beïnvloed.

Controleer regelmatig de veiligheid en strakke bevestiging van de allesdragers, in ieder geval voor elke rit.

Verwijder de allesdragers zodra deze niet meer nodig zijn.

! Dakkoffer

Neem contact op met een PEUGEOT-dealer of een gekwalificeerde werkplaats voor de bijbehorende bevestigingen.

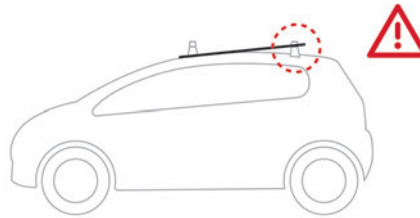

! Schuif-/kanteldak

Open het schuif-/kanteldak niet bij gebruik van de allesdragers - Kans op ernstige schade!

Fietsen-/accessoiredrager

! Het bevestigen van een drager aan de achterklep is niet toegestaan.

Sneeuwkettingen

Onder winterse omstandigheden verbeteren sneeuwkettingen de tractie en het remgedrag van de auto.

! Uitsluitend de voorwielen mogen van sneeuwkettingen worden voorzien. Een noodreservewiel mag niet worden voorzien van een sneeuwketting.

i Houd u altijd aan de ter plekke geldende regelgeving over het gebruik van

sneeuwkettingen en de maximaal toegestane snelheid.

Gebruik uitsluitend kettingen die geschikt zijn voor het type velg van uw auto:

Maat van de af fabriek gemonteerde banden	Maximale afmeting van de schakels
215/60 R16	9 mm
215/55 R17	9 mm
235/45 R18	Niet geschikt voor sneeuwkettingen (met standaard sneeuwkettingen)
235/40 R19	Niet geschikt voor sneeuwkettingen (met standaard sneeuwkettingen)

Neem voor meer informatie over sneeuwkettingen contact op met een PEUGEOT-dealer of een gekwalificeerde werkplaats.

Montagetips

- ▶ Als u onderweg sneeuwkettingen moet monteren, zet de auto dan langs de kant van de weg stil op een vlakke ondergrond.
- ▶ Trek de parkeerrem aan en plaats eventueel wielblokken voor of achter de wielen om te voorkomen dat de auto wegglijdt.

- ▶ Monteer de sneeuwkettingen, volg daarbij de aanwijzingen van de fabrikant.
- ▶ Rijd voorzichtig weg en rij even met een snelheid van maximaal 50 km/h.
- ▶ Zet de auto stil en controleer of de kettingen correct gespannen zijn.

i Het is bijzonder raadzaam voor vertrek het monteren van de sneeuwkettingen te oefenen; doe dit op een vlakke en droge ondergrond.

! Rijd niet met sneeuwkettingen op een sneeuwrij gemaakt weg om schade aan de banden en het wegdek te voorkomen. Als de auto is voorzien van lichtmetalen velgen, controleer dan of de ketting en de bevestigingen de velg niet raken.

! **Hybride auto's**
Er mogen alleen sneeuwkettingen op de **voorwielen** worden gemonteerd.

Eco-mode

Dit systeem regelt de maximale gebruiksduur van bepaalde functies bij afgezet contact om te voorkomen dat de accu ontladen raakt. Na het afzetten van de motor kunt u een aantal functies, zoals het audio- en telematicasysteem, de ruitenwissers, het dimlicht en de

interieurverlichting, nog ongeveer 40 minuten gebruiken.

Activering van de modus

Er wordt een melding weergegeven als de eco-mode wordt geactiveerd: de actieve functies worden in stand-by gezet.

i Als u op dat moment aan het telefoneren bent, kunt u het gesprek nog ongeveer 10 minuten via het handsfree systeem van het audiosysteem voortzetten.

Afsluiten van de eco-mode

De door de eco-mode uitgeschakelde functies worden automatisch weer ingeschakeld als de motor wordt gestart.

Als u de functies direct weer wilt gebruiken, start dan de motor en laat deze draaien:

- Minder dan 10 minuten om de functies ongeveer 5 minuten te kunnen gebruiken.
- Meer dan 10 minuten om de functies ongeveer 30 minuten te kunnen gebruiken.

Laat de motor de aangegeven tijd draaien om er zeker van te zijn dat de accu voldoende is opgeladen.

Vermijd het herhaaldelijk of continu starten van de motor om de accu bij te laden.

! Als de accu ontladen is, kan de motor niet gestart worden. Zie de desbetreffende rubriek voor meer informatie over de **12V-accu**.

Spaarfase

Dit systeem regelt het gebruik van bepaalde functies van de auto afhankelijk van de laadtoestand van de accu.

Tijdens het rijden kunnen enkele functies, zoals de airconditioning en achterrautverwarming, tijdelijk worden uitgeschakeld in verband met de laadtoestand van de accu.

Deze functies worden automatisch weer ingeschakeld zodra de laadtoestand van de accu dit toelaat.

Motorkap

Raadpleeg de desbetreffende rubriek voor meer informatie over de **actieve motorkap**.

! **Stop & Start**
Schakel het contact altijd uit als u handelingen onder de motorkap wilt uitvoeren, om letsel door het automatisch activeren van de START-stand te voorkomen.



! **Hybride auto's**
Voordat werkzaamheden onder de motorkap worden uitgevoerd, moet eerst het contact worden uitgezet en moet worden gecontroleerd of het verklikkerlampje **READY**

in het instrumentenpaneel is uitgeschakeld – kans op ernstig letsel!

i Door de plaats van de hendel kan de motorkap niet worden geopend zolang het voorportier links is gesloten.

! Wees bij warme motor voorzichtig met het bedienen van de veiligheidshaak (kans op brandwonden). Gebruik de beschermde zone.
Zorg ervoor dat u bij geopende motorkap niet tegen de hendel aan stoot.
Open de motorkap niet als het hard waait.

! **Koelen van de motor als deze wordt afgezet**
De koelventilator van de motor kan starten nadat de motor is afgezet.
Wees voorzichtig met voorwerpen of kleding die in de propeller van de ventilator kunnen komen!

Openen

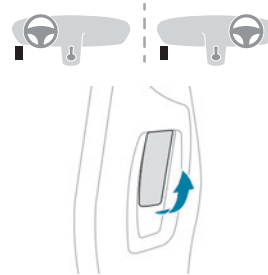

► **In het interieur:** trek de hendel links onder het dashboard naar u toe.

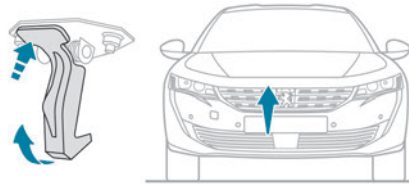

► **Aan de buitenzijde:** beweeg de hendel omhoog en til de motorkap op.
Twee gasdempers openen de motorkap en houden deze omhoog.

Sluiten

- Laat de motorkap voorzichtig zakken en laat deze aan het einde van de slag in het slot vallen.
- Controleer of hij vergrendeld is.

! In verband met de aanwezigheid van elektrische componenten onder de motorkap, wordt geadviseerd om blootstelling aan water (regen, wassen, enz.) te beperken.

Onder de motorkap

De weergegeven motor dient slechts als voorbeeld.

De plaats van de volgende onderdelen kan verschillen:

- Luchtfilter.
- Oliepeilstok.
- Olievuldop.
- Handopvoerpomp.
- Ontluchtingsschroef.

Benzinemotor

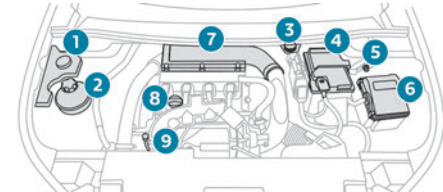

Dieselmotor

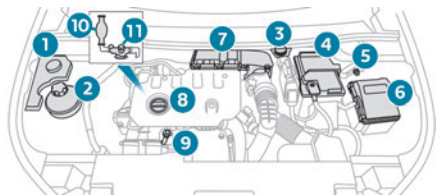

1. Reservoir ruitensproeiervloeistof
2. Reservoir motorkoelvloeistof
3. Reservoir remvloeistof
4. Accu/zekeringen
5. Afzonderlijk massapunt (-)
6. Zekeringkast
7. Luchtfilter
8. Olievuldop
9. Oliepeilstok
10. Handopvoer pomp*
11. Ontluchtingsschroef*

! Het brandstofcircuit van een dieselmotor staat onder zeer hoge druk.

Laat werkzaamheden aan dit circuit alleen door het PEUGEOT-netwerk of een gekwalificeerde werkplaats uitvoeren.

Niveaus controleren

Controleer regelmatig alle hieronder aangegeven niveaus volgens het onderhoudsschema van de fabrikant. Vul indien nodig bij, tenzij anders aangegeven.

Laat in het geval van een sterk gedaald niveau het desbetreffende circuit controleren door het PEUGEOT-netwerk of door een gekwalificeerde werkplaats.

! De vloeistoffen moeten voldoen aan de eisen die de fabrikant stelt aan vloeistoffen voor de motor van de auto.

! Let bij werkzaamheden onder de motorkap goed op, want bepaalde delen van de motor kunnen zeer heet zijn (kans op brandwonden) en de koelventilator kan ieder moment aanslaan (zelfs bij afgezet contact).

Afgewerkte producten

! Vermijd langdurig huidcontact met afgewerkte olie en andere vloeistoffen. De meeste van deze vloeistoffen zijn bijtend en schadelijk voor de gezondheid.



Gooi afgewerkte olie en andere vloeistoffen niet in het riool, in het water of op de grond.

Deponeer afgewerkte olie in de daarvoor bestemde containers bij het PEUGEOT-netwerk of een gekwalificeerde werkplaats.

Motorolie



Het peil moet worden gecontroleerd nadat de motor minimaal 30 minuten uitgeschakeld is geweest en op een vlakke ondergrond staat. Controleer het peil met de oliepeilindicator op het instrumentenpaneel terwijl het contact is ingeschakeld (bij auto's met elektrische meter) of met de peilstok. Het is normaal dat u tussen twee onderhoudsbeurten door olie moet bijvullen. Er wordt geadviseerd om het oliepeil elke 5000 km te controleren en, waar nodig, olie bij te vullen.

! Gebruik nooit additieven in de motorolie om te voorkomen dat de motor en emissieregeling minder betrouwbaarheid werken.

Controle met de oliepeilstok

Zie de afbeelding van onder de motorkap voor de locatie van de peilstok.

► Trek de oliepeilstok aan het gekleurde uiteinde helemaal naar buiten.

* Afhankelijk van de motor.

- ▶ Veeg het uiteinde van de peilstok af met een schone, niet-pluizende doek.

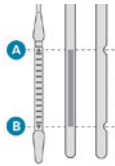

- ▶ Steek de oliepeilstok weer volledig in de buis en trek hem er weer uit om het oliepeil te controleren: het oliepeil is juist als het tussen de merktekens **A** (max) en **B** (min) ligt.

Start de motor niet wanneer het peil staat:

- boven markering **A**; neem contact op met een PEUGEOT-dealer of een gekwalificeerde werkplaats.
- onder markering **B**; vul onmiddellijk motorolie bij.

! Eigenschappen van de olie

Wanneer u motorolie bijvult of ververs, controleer dan of de olie geschikt is voor de motor en voldoet aan de aanbevelingen in het onderhoudsschema dat bij de auto is geleverd (of verkrijgbaar is bij uw PEUGEOT-dealer en bij gekwalificeerde werkplaatsen). Wanneer er niet-aanbevolen olie wordt gebruikt, kan de contractuele garantie bij een defecte motor vervallen.

Motorolie bijvullen

Raadpleeg de betreffende afbeelding van de motorruimte onder de motorkap voor de locatie van de motorolievuldop.

- ▶ Giet de olie voorzichtig in de opening om morsen op motoronderdelen te voorkomen (dit kan brand veroorzaken).
- ▶ Wacht enkele minuten en controleer vervolgens nogmaals het oliepeil met de peilstok.
- ▶ Vul indien nodig bij.
- ▶ Draai, nadat u het oliepeil nogmaals hebt gecontroleerd, de motorolievuldop zorgvuldig op de vulopening en steek de peilstok weer in de schacht.

i Pas na 30 minuten nadat de olie is bijgevuld, wordt het juiste oliepeil op het instrumentenpaneel aangegeven als het contact wordt ingeschakeld.

Remvloeistofniveau

o Het niveau van deze vloeistof dient zich zo dicht mogelijk bij het merkteken "**MAX**" te bevinden. Controleer, indien dit niet het geval is, of de remblokken van uw auto zijn versleten. Zie het onderhoudsschema van de fabrikant om vast te stellen hoe vaak de remvloeistof moet worden ververs.

! Reinig de dop voordat u deze verwijdert om bij te vullen. Gebruik alleen

DOT4-remvloeistof die in een ongeopende verpakking zit.

Koelvloeistof



Het is normaal dat tussen twee onderhoudsbeurten door koelvloeistof moet worden bijgevuld.

De motor moet koud zijn als u het niveau controleert en koelvloeistof bijvult.

De motor van de auto kan door een te laag koelvloeistofniveau zwaar beschadigd raken. Het niveau van deze vloeistof dient zich zo dicht mogelijk bij het merkteken "**MAX**" te bevinden, maar mag beslist niet hoger zijn.

Als het niveau zich dicht bij of onder het merkteken "**MIN**" bevindt, moet u koelvloeistof bijvullen.

Als de motor warm is, wordt de temperatuur van de koelvloeistof geregeld door de koelventilator. Het koelsysteem staat onder druk. Wacht daarom na het afzetten van de motor ten minste één uur voordat werkzaamheden aan het koelsysteem worden uitgevoerd.

Neem, om brandwonden te voorkomen wanneer u met spoed moet bijvullen, een doek en draai de dop twee omwentelingen los om de druk te laten dalen.

Verwijder, als de druk eenmaal gedaald is, de dop en vul koelvloeistof bij.

Ruitensproeiervloeistof



Vul het reservoir bij wanneer dit nodig is.

Type vloeistof

De vloeistof moet worden bijgevuld met een kant-en-klaar mengsel.

's Winters (bij temperaturen beneden het vriespunt) moet een voor de omstandigheden geschikte vloeistof met antivries worden gebruikt om de onderdelen van het systeem (pomp, reservoir, leidingen enz.) te beschermen.



Vul het reservoir nooit bij met kraanwater (kans op bevrozing, kalkafzetting enz.).

Brandstofadditief (dieseluitvoering met roetfilter)



Het minimumniveau in het additiefreservoir van het roetfilter wordt aangegeven door het permanent branden van dit lampje in combinatie met een geluidssignaal en een melding met betrekking tot een te laag additiefniveau.

Bijvullen

Laat het bijvullen zo spoedig mogelijk uitvoeren door het PEUGEOT-netwerk of door een gekwalificeerde werkplaats.

AdBlue (BlueHDi)

Er verschijnt een waarschuwing zodra het reserveniveau is bereikt.

Zie het betreffende hoofdstuk voor meer informatie over de **meters** en met name de indicatoren voor de AdBlue-actieradius. Vul het AdBlue-reservoir bij om te voorkomen dat de motor om wettelijke redenen niet meer kan worden gestart.

Zie het desbetreffende hoofdstuk voor meer informatie over **AdBlue® (BlueHDi)** en met name over het bijvullen van AdBlue.

Controles

Raadpleeg, tenzij anders aangegeven, het onderhoudsschema van de fabrikant dat betrekking heeft op de motoruitvoering van uw auto voor het controleren van bepaalde onderdelen.

Laat de controles eventueel uitvoeren door het PEUGEOT-netwerk of een gekwalificeerde werkplaats.



Gebruik uitsluitend door PEUGEOT aanbevolen producten of gelijkwaardige kwaliteitsproducten.

Om de werking van belangrijke onderdelen als het remsysteem te optimaliseren, selecteert en biedt PEUGEOT specifieke producten aan.

12V-accu



De accu is onderhoudsvrij.

Niettemin is het raadzaam om regelmatig te controleren of de accupoolklemmen goed vastzitten (bij uitvoeringen zonder snelsluiting voor de accupoolklemmen) en of de aansluitingen schoon zijn.



Raadpleeg voordat u werkzaamheden uitvoert aan de **12V-accu** de desbetreffende rubriek voor meer informatie en de te nemen voorzorgsmaatregelen.



Uitvoeringen met het Stop & Start-systeem zijn voorzien van een speciale 12 V-loodaccu. Deze accu mag uitsluitend worden vervangen door het PEUGEOT-netwerk of door een gekwalificeerde werkplaats.

Interieurfilter



Als de omgeving en het gebruik (veel stof, veel stadsverkeer...) daartoe aanleiding geven, **moet het twee keer zo vaak worden vervangen**.



Een verstopt interieurfilter kan de prestaties van de airconditioning verstoren en onaangename geuren veroorzaken.

Luchtfilter



Als de omgeving en het gebruik (veel stof, veel stadsverkeer...) daartoe aanleiding geven, **moet het twee keer zo vaak worden vervangen**.

Oliefilter



Laat bij het olie verversen tevens het oliefilter vervangen.

Roetfilter (diesel)



Als het roetfilter verzadigd begint te raken, wordt u hierop geattendeerd door het tijdelijk branden van dit lampje in combinatie met een waarschuwingmelding over het risico van verstopping van het filter.

Regeneer het roetfilter door met een snelheid van minimaal 60 km/h te rijden tot het lampje dooft. Doe dit alleen als de omstandigheden dat toelaten.

i Als het lampje blijft branden, is het minimale dieseladditiefniveau bereikt. Raadpleeg de desbetreffende rubriek voor meer informatie over het **controleren van de niveaus**.

i Als langdurig met zeer lage snelheid wordt gereden of de motor langdurig stationair draait, kan bij gasgeven soms waterdamp uit de uitlaat komen. Dit heeft geen invloed op de prestaties en heeft geen gevolgen voor het milieu.

i Nieuwe auto

De eerste paar keer dat het roetfilter geregeneerd wordt, kunt u een brandlucht ruiken; dit is volkomen normaal.

Handgeschakelde versnellingsbak



De transmissie is onderhoudsvrij (olie verversen niet noodzakelijk).

Automatische transmissie



De transmissie is onderhoudsvrij (olie verversen niet noodzakelijk).

Elektrische parkeerrem



Dit systeem is onderhoudsvrij. Laat echter in het geval van een storing het systeem controleren door het PEUGEOT-netwerk of een gekwalificeerde werkplaats.

i Raadpleeg de desbetreffende rubriek voor meer informatie over de **elektrische parkeerrem**.

Remblokken



De slijtage van de remblokken is sterk afhankelijk van de rijstijl, vooral bij stadsverkeer en veel korte ritten. Hierdoor kan het noodzakelijk blijken om de remblokken vaker, tussen twee onderhoudscontroles door, te laten controleren.

Als het remsysteem vrij is van lekkages, duidt een te laag remvloeistofniveau erop dat de remblokken versleten zijn.

i Na het wassen kan er zich een laagje vocht of onder winterse omstandigheden ijs vormen op de remschijven en remblokken: de remwerking kan daardoor afnemen. Rem een paar keer lichtjes om de remmen vocht- en ijsvrij te maken.

Slijtage remschijven



Raadpleeg het PEUGEOT-netwerk of een gekwalificeerde werkplaats voor informatie over het controleren van de slijtage van de remschijven.

Velgen en banden



De bandenspanning van alle banden, inclusief het reservewiel, moet worden gecontroleerd terwijl de banden koud zijn. De bandenspanningswaarden op de sticker gelden voor koude banden. Als u langer dan 10 minuten of meer dan 10 km met een snelheid van meer dan 50 km/h hebt gereden, moet u een 0,3 bar (30 kPa) hogere bandenspanning ten opzichte van de op de sticker aangegeven waarden aanhouden.

! Een te lage bandenspanning leidt ook tot een hoger brandstofverbruik. Een onjuiste bandenspanning veroorzaakt vroegtijdige slijtage van de banden en heeft

een negatieve invloed op het weggedrag van de auto. Kans op een ongeval!

Het rijden met versleten of beschadigde banden vermindert de remwerking en heeft een negatieve invloed op het weggedrag. Het wordt aanbevolen om regelmatig de staat van de banden (profiel en wangen) en velgen te inspecteren en te controleren of de banden over een ventieldop beschikken.

Als de slijtage-indicatoren niet meer onder het loopvlakprofiel liggen, is de diepte van de groeven minder dan 1,6 mm. De banden moeten worden vervangen.

Het gebruik van wielen en banden in een andere maat dan gespecificeerd kan van invloed zijn op de levensduur van de banden, het draaien van de banden, de bodemvrijheid en de waarde op de snelheidsmeter, en kan een nadelig effect op de weglijging hebben.

Gebruik altijd dezelfde banden op de voor- en achteras, anders kan het elektronische stabiliteitsprogramma (ESP) niet meer op het juiste moment ingrijpen.

Schokdempers

 Het is voor bestuurders lastig om te weten wanneer de schokdempers zijn versleten. Schokdempers hebben echter wel een grote invloed op de weglijging en de remprestaties. Voor uw veiligheid en rijcomfort raden wij u aan om ze regelmatig door een PEUGEOT-dealer of gekwalificeerde werkplaats te laten controleren.

Distributie- en accessoiresets



Distributie- en accessoiresets worden gebruikt vanaf het moment dat de motor wordt gestart totdat de motor wordt afgezet. Het is normaal dat ze in de loop der tijd slijten. Een defecte distributie- of accessoireset kan schade aan de motor veroorzaken, waardoor deze niet meer kan worden gebruikt. Houd u aan de aanbevolen vervangingsintervallen, aangegeven in kilometers of tijd, afhankelijk van welke als eerste wordt bereikt.

AdBlue® (BlueHDi)

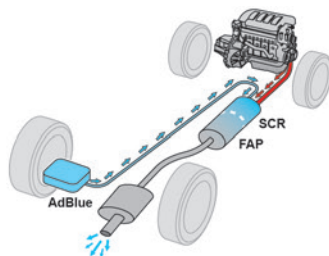

Om het milieu zo min mogelijk te belasten en om aan de nieuwe Euro 6-norm te voldoen, heeft PEUGEOT ervoor gekozen zijn auto's met dieselmotor te voorzien van een systeem waarbij het roetfilter (FAP) wordt gecombineerd met een SCR-systeem (Selective Catalytic Reduction) voor de behandeling van de uitlaatgassen

zonder dat de prestaties veranderen of het brandstofverbruik toeneemt.

SCR-systeem

Met behulp van een vloeistof die AdBlue® wordt genoemd en ureum bevat, kan een katalysator tot 85% van de stikstofoxide (NOx) omzetten in stikstof en water (deze stoffen zijn niet schadelijk voor de gezondheid en het milieu).



De AdBlue® bevindt zich in **een specifiek reservoir** van ongeveer 17 liter. Met deze inhoud kan de auto ongeveer 9.000 km rijden, **waarbij uw rijstijl ook** een grote invloed op deze afstand heeft.

Wanneer u met de resterende hoeveelheid nog maximaal ongeveer 2.400 km kunt rijden totdat het reservoir helemaal leeg is en de auto niet meer kan worden gestart, wordt er een waarschuwingssysteem geactiveerd.

i Zie de betreffende hoofdstukken voor meer informatie over de **waarschuwings- en controlelampjes** en bijbehorende waarschuwingen of de **lampjes**.

! Als het AdBlue®-reservoir leeg is, zorgt een wettelijk verplicht systeem ervoor dat de motor niet meer kan worden gestart. Als het SCR-systeem niet goed werkt, stoot de auto te veel schadelijke stoffen uit, waardoor hij niet meer aan de Euro 6-emissienorm voldoet.

Wanneer er een storing in het SCR-systeem wordt geconstateerd, is het essentieel om contact op te nemen met een PEUGEOT-dealer of gekwalificeerde werkplaats.

Na 1.100 km wordt er automatisch een voorziening geactiveerd die voorkomt dat de motor kan starten.

In beide gevallen geeft een actieradiusindicator aan hoever u nog kunt rijden voordat de auto wordt stilgezet.

i Bevriezing van AdBlue®

AdBlue® bevriest bij temperaturen lager dan ongeveer -11 °C.

Het SCR-systeem is voorzien van een verwarmingssysteem voor het AdBlue®-reservoir waardoor u ook in zeer koude omstandigheden kunt blijven rijden.

Verkrijgbaarheid van AdBlue®

Het is raadzaam om zo snel mogelijk AdBlue® bij te vullen zodra de eerste waarschuwing wordt gegeven dat het minimumniveau is bereikt.

! Om ervoor te zorgen dat het SCR-systeem correct werkt:

- Gebruik uitsluitend AdBlue® die aan de norm ISO 22241 voldoet.
- Als de AdBlue® niet in de originele verpakking wordt bewaard, verliest het zijn zuiverheid.

– Verdun de AdBlue® nooit met water.

AdBlue® is verkrijgbaar bij het PEUGEOT-netwerk of een gekwalificeerde werkplaats.

i U kunt ook naar een tankstation gaan dat over AdBlue®-pompen beschikt die speciaal ontworpen zijn voor personenauto's.

Voorschriften voor opslag

AdBlue® bevriest bij temperaturen lager dan ongeveer -11°C en verliest zijn kwaliteit bij temperaturen vanaf +25°C. Het is raadzaam de flacons en jerrycans koel en buiten direct zonlicht te bewaren.

Onder deze omstandigheden is de vloeistof ten minste één jaar houdbaar.

Als de vloeistof bevroren is geweest, kan deze weer worden gebruikt nadat deze bij kamertemperatuur volledig is ontdooid.

! Bewaar de flacons of jerrycans AdBlue® niet in uw auto.

Gebruiksvoorschriften

AdBlue® is een oplossing op ureumbasis. Deze vloeistof is niet ontvlambaar, kleurloos en geurloos (indien de vloeistof koel wordt bewaard).

Als de vloeistof in contact komt met de huid, moet u de huid wassen met kraanwater en zeep. Als de vloeistof in de ogen komt, spoel de ogen dan onmiddellijk en grondig gedurende ten

minste 15 minuten met kraanwater of met een oogspoelmiddel. Raadpleeg een arts bij een blijvend branderig gevoel of blijvende irritatie. Als AdBlue wordt ingeslikt, spoel de mond dan met schoon water en drink vervolgens een ruime hoeveelheid water.

Onder bepaalde omstandigheden (bijvoorbeeld bij een hoge omgevingstemperatuur) kan het risico van het vrijkomen van ammoniakdampen niet worden uitgesloten: adem deze niet in. Dampen met ammoniak werken irriterend op de slijmvliezen (ogen, neus en keel).

! Bewaar AdBlue® buiten het bereik van kinderen, in de originele flacon.

Procedure

Controleer voordat u gaat bijvullen of de auto op een vlakke en horizontale ondergrond staat. Controleer 's winters of de omgevingstemperatuur van de auto hoger is dan -11°C. Als het kouder is, bevriest de AdBlue® waardoor u het niet in het reservoir kunt gieten. Laat de auto enkele uren op een warmere plaats staan en vul vervolgens het reservoir bij.

! Giet nooit AdBlue® in de brandstoftank.

! Als er AdBlue® op de carrosserie of op een andere plaats is gemorst, spoel het

dan onmiddellijk weg met koud water of veeg het weg met een vochtige doek.
Gekristalliseerde vloeistof moet worden verwijderd met een spons en warm water.

! Belangrijk: als u AdBlue hebt bijgevuld nadat het reservoir leeg is geraakt, dient u ongeveer 5 minuten te wachten voordat u het contact aanzet, **zonder het bestuursportier te openen, de auto te ontgrendelen en de elektronische sleutel in het interieur te houden.**
Zet vervolgens het contact aan en start na 10 seconden wachten de motor.

- ▶ Druk op de knop "**START/STOP**" om de motor af te zetten.

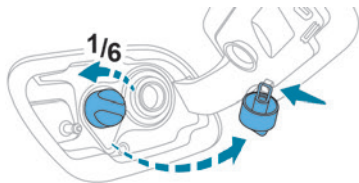

- ▶ Draai de blauwe dop van het AdBlue®-reservoir een 6° slag linksom en verwijder de dop.
- ▶ Bij een verpakking AdBlue®: wanneer u de uiterste houdbaarheidsdatum hebt gecontroleerd, moet u de instructies op het etiket zorgvuldig lezen voordat u de inhoud van de

verpakking in het AdBlue-reservoir van de auto giet.
▶ Bij een AdBlue®-pomp: steek het vulpistool in het reservoir en blijf tanken totdat het vulpistool afslaat.

- !** Giet het AdBlue® reservoir niet te vol:
- Vul 10 tot 13 liter bij met behulp van AdBlue®-verpakkingen.
 - Stop met bijvullen als het vulpistool voor het eerst afslaat als u bij een tankstation tankt.
- Het systeem kan alleen hoeveelheden van 5 liter AdBlue® of meer registreren.

- !** Als het AdBlue®-reservoir helemaal leeg is, wat wordt bevestigd met de melding "Bijvullen AdBlue: Starten niet mogelijk", dan moet u minimaal 5 liter bijvullen.

Activeren van de vrijloop

In bepaalde situaties moet de vrijloop van de auto worden geactiveerd (bijvoorbeeld bij het slepen, op een rollenbank, in een automatische wasstraat of bij vervoer over het spoor of op een veerboot).

De procedure hiervoor is afhankelijk van het type transmissie en parkeerrem.

Met handgeschakelde versnellingsbak en elektrische parkeerrem



Procedure voor het activeren van de vrijloop

- ▶ Zet met draaiende motor en ingetrapt rempedaal de versnellingspook/selectiehandel in de neutraalstand.
- ▶ Houd het rempedaal ingetrapt en zet het contact uit.
- ▶ Laat het rempedaal los en zet het contact weer aan.
- ▶ Trap het rempedaal in en duw tegen de handel om de parkeerrem vrij te zetten.
- ▶ Laat het rempedaal los en zet het contact uit.

Terug naar de normale werking

- ▶ Houd het rempedaal ingetrapt en start de motor.

Met automatische transmissie en elektrische parkeerrem



Procedure voor het activeren van de vrijloop

► Selecteer stand **N** terwijl de auto stilstaat en de motor draait, en zet het contact uit.

Binnen 5 seconden:

- Zet het contact weer aan.
- Houd het rempedaal ingetrapt en beweeg de selectiehendel naar voren of naar achteren om stand **N** te bevestigen.
- Houd het rempedaal ingetrapt en druk op de hendel om de parkeerrem vrij te zetten.
- Laat het rempedaal los en zet het contact uit. Als de limiet van 5 seconden wordt overschreden, schakelt de transmissie stand **P** in; u moet de procedure dan opnieuw volgen.

Terug naar de normale werking

- Houd het rempedaal ingetrapt en start de motor.

i Keyless entry and start

U mag het rempedaal niet intrappen wanneer u het contact aan of uit zet. Als u dat wel doet, start de motor waardoor u de procedure opnieuw moet volgen.

Onderhoudstips

Algemene aanwijzingen

Houd u aan de volgende voorschriften om beschadiging van uw auto te voorkomen.

Buitenkant

! Gebruik nooit een hogedrukspuit in de motorruimte - kans op schade aan elektrische componenten!
Was de auto niet bij fel zonlicht of bij zeer lage temperaturen.

i Wanneer u de auto in een autowasstraat wast, vergrendel dan alle portieren en, afhankelijk van de uitvoering, verwijder de elektronische sleutel uit de detectiezone en schakel de functie (Handsfree toegang) uit. Wanneer u een hogedrukspuit gebruikt, houd de spuitmond dan op minimaal 30 cm van de auto (vooral wanneer u gebieden met beschadigde lak, sensoren of afdichtingen reinigt).

Verwijder meteen alle vlekken die chemicaliën bevatten die de lak van uw auto kunnen beschadigen (zoals boomhars, vogelpoep, insectenafscheidingen, pollen en teer). Afhankelijk van de omgeving moet u de auto vaker wassen om geïodeerde afzettingen (in kustgebieden), roet (in industriële gebieden), modder en zout (in natte of koude gebieden) te verwijderen, omdat die zeer bijtend zijn. Neem voor het verwijderen van lastige vlekken waarvoor een speciaal product vereist is (zoals teer- of insectenverwijderaar) contact op met een PEUGEOT-dealer of een gekwalificeerde werkplaats.

Laat lakschade bij voorkeur repareren door een PEUGEOT-dealer of een gekwalificeerde werkplaats.

Binnenkant

! Wanneer u de auto wast, gebruik dan nooit een waterslang of hogedrukreiniger om de binnenkant te reinigen. Uit bekers of andere open houders kan vloeistof lopen die schade kan veroorzaken aan bedieningselementen op het dashboard en de middenconsole. Wees voorzichtig hiermee!

Carrosserie

Glanzende lak

! Gebruik nooit schurende producten of oplosmiddelen, benzine of olie om de carrosserie te reinigen. Gebruik nooit een schuursponsje om lastige vlekken te verwijderen - kans op krassen in de lak!
Breng geen poetsmiddel aan als de zon fel schijnt, of op kunststof of rubber onderdelen.

i Gebruik een zachte spons met zeepwater of een pH-neutraal product. Neem de carrosserie met een schone microvezeldoek af zonder er hard op te wrijven.

Breng poetsmiddel aan op een schone en droge auto.
Neem de instructies die op het product worden vermeld in acht.

Stickers

(Afhankelijk van de uitvoering)

! Gebruik geen hogedrukreiniger om de auto te wassen. Dan bestaat de kans dat u de stickers beschadigt of dat ze loskomen.

i Reinig de auto met een waterstraal met water met een temperatuur van 25 °C tot 40 °C.
Beweeg de waterstraal loodrecht over het oppervlak dat moet worden gereinigd.
Spoel de auto af met gedemineraliseerd water.

Leder

Leder is een natuurproduct. Verzorg het op de juiste manier zodat het lang meegaat.
Het moet worden beschermd en onderhouden met een speciaal product voor leder, zodat het soepel blijft en zijn oorspronkelijke uiterlijk behoudt.

! Reinig leder niet met ongeschikte reinigingsmiddelen, zoals oplosmiddelen,

schoonmaakmiddelen, benzine of pure alcohol.
Wanneer u onderdelen reinigt die gedeeltelijk van leder zijn, zorg dan dat u de andere materialen niet beschadigt met het speciale product voor leder.

i Voordat u vetvlekken of vloeistoffen verwijdert, veeg dan eerst de resten weg. Veeg voordat u begint met schoonmaken de resten weg die het leder kunnen beschadigen. Gebruik daarvoor een doek die is bevochtigd met gedemineraliseerd water en vervolgens goed is uitgeknepen.
Reinig leder met een zachte doek die is bevochtigd met zeepwater of een pH-neutraal product.
Droog het af met een zachte, droge doek.

Gevarendriehoek

Voordat u uit de auto stapt om de gevarendriehoek uit te vouwen en te plaatsen moet u om veiligheidsredenen de alarmknipperlichten inschakelen en uw reflecterende veiligheidsvest aantrekken.

Opbergruimte

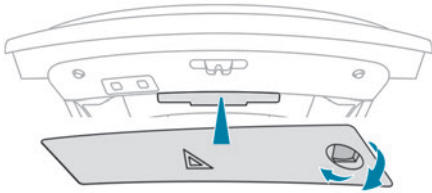

In de binnenbekleding van de achterklep bevindt zich een opbergvak voor de gevarendriehoek.

- ▶ Open de achterklep en maak de afdekking los door de schroef een kwart naar links te draaien.

Uitvouwen en plaatsen van de gevarendriehoek

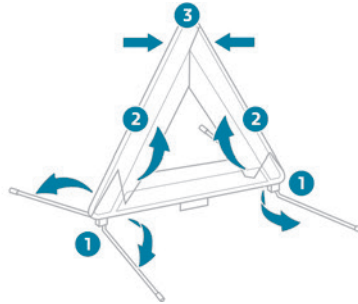

Zie de bovenstaande afbeelding voor uitvoeringen met een originele gevarendriehoek.

Raadpleeg bij andere gevarendriehoeken de instructies voor het uitvouwen in de gebruiksaanwijzing van de gevarendriehoek.

- ▶ Plaats de gevarendriehoek achter de auto, houd u daarbij aan de ter plaatse geldende regels.

Brandstoftank leeg (diesel)

Bij een auto met een dieselmotor moet in geval van een lege brandstoftank het brandstofsysteem worden ontluicht.

Voordat u begint met het ontluichten van het systeem, is het van groot belang om minimaal 5 liter diesel in de brandstoftank te gieten.

i Raadpleeg het betreffende gedeelte voor meer informatie over **tanken** en de **tankbeveiliging (diesel)**.

Bij niet-BlueHDI-uitvoeringen bevinden de onderdelen van het brandstofsysteem zich in de motorruimte, mogelijk onder de verwijderbare afdekking.

i Raadpleeg het betreffende gedeelte voor meer informatie over de **motorruimte**, en met name de plaats van deze onderdelen onder de motorkap.

1.5 BlueHDI-motoren

- ▶ Zet het contact aan (zonder de motor te starten).
- ▶ Wacht ongeveer 1 minuut en zet het contact af.
- ▶ Start de motor.

Als de motor niet direct aanslaat, beëindig dan uw startpoging en herhaal de procedure.

2.0 BlueHDI-motoren

- ▶ Zet het contact aan (zonder de motor te starten).
- ▶ Wacht ongeveer 6 seconden en zet het contact af.
- ▶ Herhaal deze handelingen 10 keer.
- ▶ Start de motor.

Als de motor niet direct aanslaat, beëindig dan uw startpoging en herhaal de procedure.

Geen BlueHDi-motoren

- ▶ Open de motorkap en maak indien nodig de sierkap los om de handopvoerpomp te kunnen bereiken.
- ▶ Draai de ontluchtingsschroef los.
 - ▶ Bedien de handopvoerpomp tot u brandstof door de transparante slang ziet stromen.
- ▶ Draai de ontluchtingsschroef weer vast.
- ▶ Bedien de startmotor tot de motor aanslaat (als de motor niet gelijk aanslaat, wacht dan ongeveer 15 seconden voordat u het opnieuw probeert).
- ▶ Als de motor na meerdere pogingen niet aanslaat, bedien dan de handopvoerpomp en vervolgens de startmotor opnieuw.
- ▶ Breng de sierkap aan, klem deze vast en sluit de motorkap.

Boordgereedschap

- Gereedschapset die bij de auto wordt geleverd. De samenstelling ervan is afhankelijk van de uitrusting van uw auto:
- Bandenreparatieset.
 - Reservewiel.

Toegang tot het gereedschap

Het gereedschap bevindt zich in de bagageruimte, onder de vloerplaat.

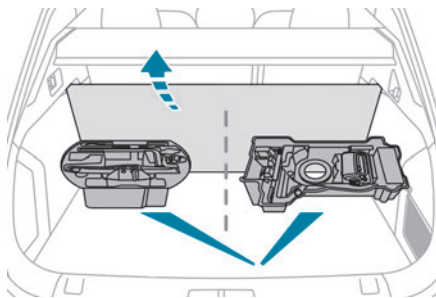

Berline

Toegang:

- ▶ Open de achterklep.
- ▶ Til de vloerplaat op en vouw hem op.

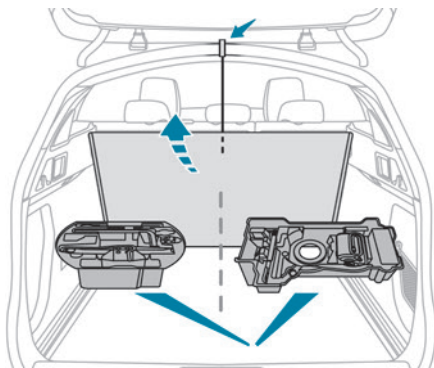

SW

Toegang:

- ▶ Open de achterklep.
- ▶ Til de vloerplaat op.

- ▶ Plaats de haak van de vloerplaat in de bovenste vergrendeling van de achterklep.

Met bandenreparatieset

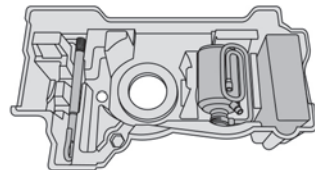

Met reservewiel

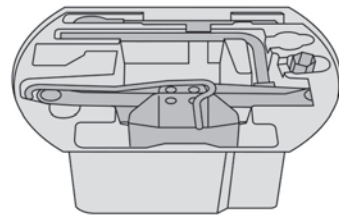

! Dit gereedschap is specifiek voor de auto en kan, afhankelijk van de uitvoering van de auto, verschillend zijn. Gebruik het niet voor andere doeleinden.

! De krik mag uitsluitend worden gebruikt voor het verwisselen van een wiel met een beschadigde band. Gebruik niet een andere krik dan de door de fabrikant geleverde krik. Als de auto niet is voorzien van de originele krik, neem dan contact op met het PEUGEOT-netwerk of een gekwalificeerde werkplaats, om de door de fabrikant voorgeschreven krik aan te schaffen. De krik voldoet aan de Europese regelgeving zoals deze is vastgelegd in de Richtlijn 2006/42/EG over machines. De krik is onderhoudsvrij.

Beschikbaar gereedschap

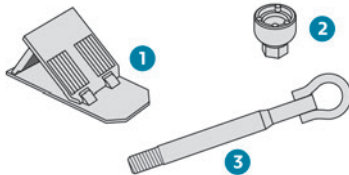

1. Wielblok om het weggrollen van de auto te voorkomen (afhankelijk van de uitvoering)

2. Dop voor het verwijderen van slotbouten (in het dashboardkastje) (afhankelijk van de uitvoering)
Hiermee kunnen met behulp van de wielsleutel de speciale slotbouten worden verwijderd.
3. Afneembaar sleepoog

Raadpleeg de desbetreffende rubriek voor meer informatie over het **slepen van de auto** en het gebruik van het afneembare sleepoog.

Met bandenreparatieset

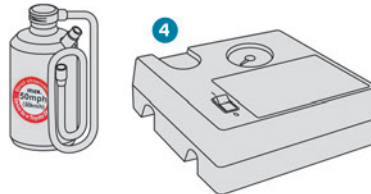

4. Een 12V-compressor, een flacon afdichtmiddel en een sticker met de snelheidslimiet
Voor het tijdelijk repareren en het op spanning brengen van een band.

Raadpleeg de desbetreffende rubriek voor meer informatie over de **bandenreparatieset**.

Uitvoeringen met reservewiel

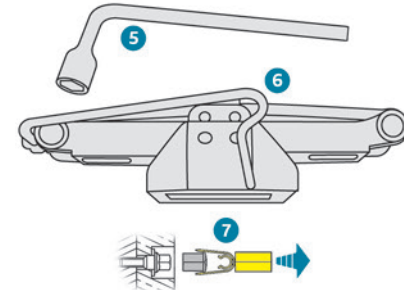

5. Wielsleutel
Hiermee kunt u de wielsleutel verwijderen en de wielbouten losdraaien.
6. Krik met geïntegreerde slinger
Hiermee kan de auto worden opgekruid.
7. Gereedschap voor het verwijderen van sierdoppen van de wielbouten (afhankelijk van de uitvoering)
Hiermee kunnen bij lichtmetalen velgen de sierdoppen van de wielbouten worden verwijderd.

Raadpleeg de desbetreffende rubriek voor meer informatie over het **reservewiel**.

Bandenreparatieset

i Scan de QR-code op pagina 3 om verklarende video's te bekijken.

U kunt de band **tijdelijk repareren** met een compressor en een flacon met afdichtmiddel zodat u naar de dichtstbijzijnde garage kunt rijden.

Ontworpen om algemene lekkages op het loopvlak van een band te repareren.

I De compressor kan via de 2 V-aansluiting lang genoeg op het elektrische systeem van de auto worden aangesloten om een lekke band weer op te pompen.

I Raadpleeg de desbetreffende rubriek voor meer informatie over de **gereedschapset**.

Reparatiemethode

! Verwijder het voorwerp (zoals een spijker of schroef) dat de lekkage heeft veroorzaakt niet uit de band.

- ▶ Parkeer de auto zonder het verkeer te belemmeren en schakel de parkeerrem in.
- ▶ Volg de veiligheidsinstructies (alarmknipperlichten, gevarendriehoek, verkeersveiligheidsvest enz.) volgens de geldende wetgeving in het land waar u rijdt.
- ▶ Zet het contact af.
- ▶ Rol de slang uit die onder de compressor is opgeborgen.

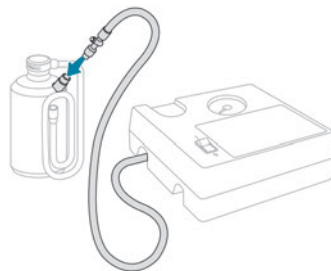

- ▶ Sluit de slang van de compressor aan op de flacon met afdichtmiddel.

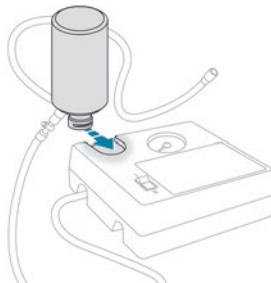

- ▶ Keer de flacon met afdichtmiddel om en bevestig deze in de uitsparing op de compressor.
- ▶ Haal het dopje van het ventiel van de lekke band en bewaar het op een schone plaats.

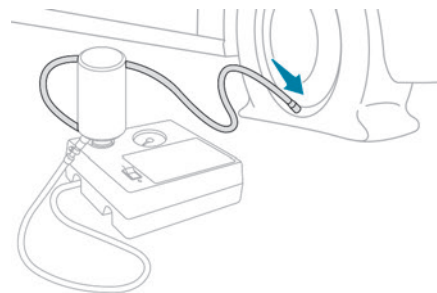

- ▶ Sluit de slang van de flacon met afdichtmiddel aan op het ventiel van de lekke band en zet deze stevig vast.
- ▶ Controleer of de schakelaar van de compressor in de stand "O" staat.
- ▶ Rol de elektrische kabel, die onder de compressor is opgeborgen, volledig uit.
- ▶ Sluit de stekker van de compressor aan op de 12 V-aansluiting in de auto.

! Alleen de 12V-aansluitingen voorin en in de bagageruimte mogen worden gebruikt om de compressor aan te sluiten. De 12 V-aansluiting aan de achterzijde van de middenconsole is niet geschikt voor dit gebruik.



- ▶ Bevestig de sticker met de snelheidslimiet.

! Alleen de 12V-aansluitingen voorin en in de bagageruimte mogen worden gebruikt om de compressor aan te sluiten. De 12 V-aansluiting aan de achterzijde van de middenconsole is niet geschikt voor dit gebruik.

i Op deze sticker staat de bandenspanning aangegeven.

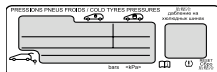

► Schakel de compressor in door de schakelaar in de stand "I" te zetten en breng de band op de spanning die staat aangegeven op de bandenspanningssticker van de auto. De bandenspanning verlagen: druk op de zwarte toets op de slang van de compressor, bij de aansluiting op het ventiel.

! Als de bandenspanning van 2 bar na 7 minuten nog niet is bereikt, kan de band niet met de bandenreparatieset worden gerepareerd; neem contact op met een PEUGEOT-dealer of een gekwalificeerde werkplaats om u verder te helpen.

- Zet de schakelaar in de stand **O** zodra de gewenste bandenspanning is bereikt.
- Verwijder de set en berg deze op.

! Als de spanning van één of meer banden is aangepast, moet het

bandenspanningscontrolesysteem worden gereset. Raadpleeg de desbetreffende rubriek voor meer informatie over het **bandenspanningscontrolesysteem**.

Reservewiel

i Scan de QR-code op pagina 3 om verklarende video's te bekijken.

i Raadpleeg de desbetreffende rubriek voor meer informatie over de **gereedschapsset**.

Toegang tot het reservewiel

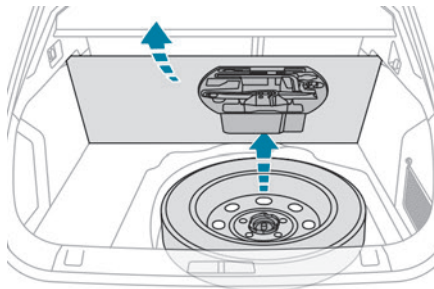

Berline

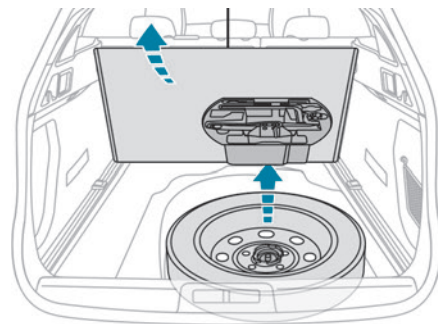

SW

Het reservewiel ligt onder de vloer van de bagageruimte.

Als u het reservewiel nodig hebt, raadpleeg dan eerst het hoofdstuk **Gereedschapsset**.

i Het reservewiel is een "noodreservewiel".

Het reservewiel monteren

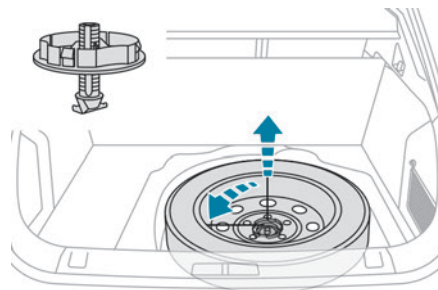

- ▶ Draai de centrale moer los.
- ▶ Verwijder het bevestigingssysteem (moer en bout).
- ▶ Til het reservewiel in de richting van de achterzijde van de bagageruimte.
- ▶ Neem het wiel uit de bagageruimte.

Het reservewiel terugplaatsen

! Het wiel met de lekke band kan niet onder de vloer van de bagageruimte geplaatst worden.

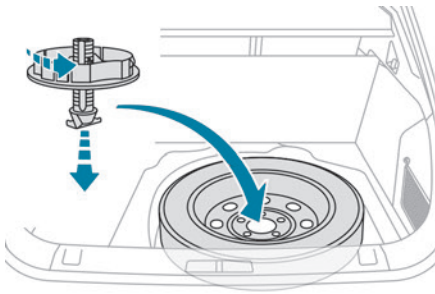

- ▶ Leg het reservewiel terug in de reservewielbak.
- ▶ Draai de moer op de bout een aantal omwentelingen los.
- ▶ Plaats het bevestigingssysteem (moer en bout) op het midden van het wiel.

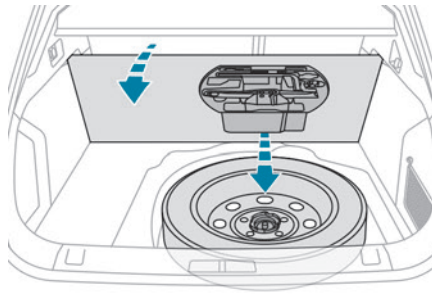

Berline

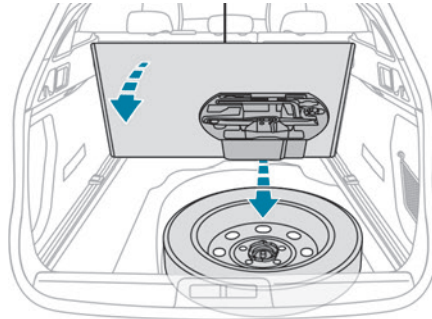

SW

- ▶ Draai de centrale moer voldoende vast om het wiel goed te bevestigen.
- ▶ Berg de gereedschapskist in het midden van het wiel op en klik de kist vast.

Verwijderen van het wiel

! Stilzetten van de auto

Parkeer de auto op een plaats waar u het verkeer niet hindert en zorg ervoor dat deze op een horizontale, stabiele en stroeve ondergrond staat.

Auto met een handgeschakelde versnellingsbak: schakel de eerste versnelling in om de wielen te blokkeren, trek de parkeerrem aan, tenzij deze in de automatische stand staat, en zet het contact af.

Auto met een automatische transmissie: selecteer stand **P** om de wielen te blokkeren, trek de parkeerrem aan, tenzij deze in de automatische stand staat, en zet het contact af.

Controleer of de lampjes van de parkeerrem op het instrumentenpaneel blijven branden. De inzittenden moeten de auto hebben verlaten en zich op een veilige plaats bevinden.

Plaats indien nodig een wielblok achter het wiel kruislings tegenover het te verwisselen wiel.

Ga nooit onder een auto liggen die alleen op de krik steunt; gebruik een bok.

i Wiel met wioldop

Demonteren: verwijder eerst de wioldop door deze met behulp van de wielsleutel

bij de ventielopening los te wippen en vervolgens los te trekken.

Monteren: breng de wioldop aan; plaats daartoe de opening in lijn met het ventiel en druk de wioldop vervolgens rondom vast met de palm van uw hand.

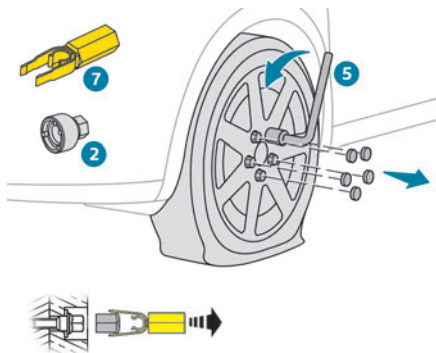

- ▶ Verwijder de sierdop van de wielbouten met het gereedschap (7) (lichtmetalen velgen).
- ▶ Bevestig dop (2) op de wielsleutel (5) en draai de slotbout een omwenteling los.
- ▶ Draai de overige wielbouten iets los met alleen de wielsleutel (5).

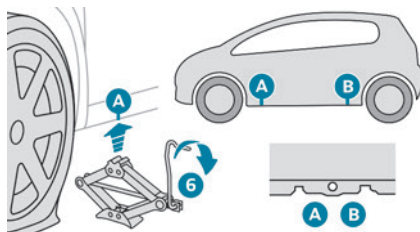

- ▶ Plaats het voetstuk van de krik (6) op de grond, recht onder een van de twee krikpunten aan de voorzijde (A) of achterzijde (B). Gebruik het krikpunt dat zich het dichtste bij het te verwisselen wiel bevindt.

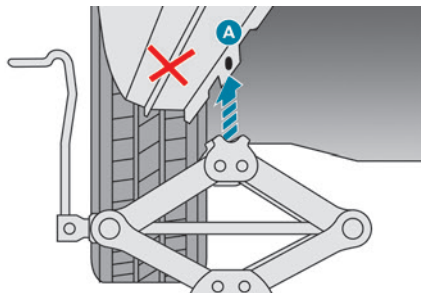

- ▶ Draai de krik (6) uit totdat de kop van de krik het krikpunt (A of B) raakt; het contactvlak van het krikpunt (A of B) moet goed in het middelste deel van de kop van de krik steken.
- ▶ Krik de auto op totdat er voldoende ruimte tussen het wiel en de grond is om het reservewiel te monteren.

! Zorg ervoor dat de krik stabiel staat. Op een gladde of zachte ondergrond kan de krik wegschuiven of wegzakken - Kans op letsel!

Plaats de krik precies onder een van de krikpunten (A of B) onder de auto en controleer of de kop van de krik goed tegen het midden van het contactvlak van het krikpunt drukt. Anders kan de auto beschadigd raken en/of de krik inklappen - Kans op letsel!

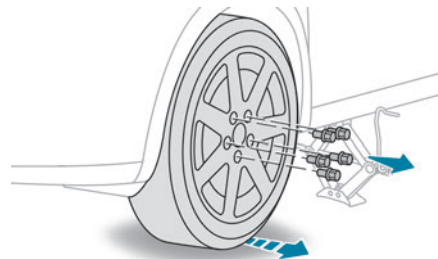

- ▶ Verwijder de wielbouten en leg ze op een schone plaats.
- ▶ Verwijder het wiel.

Monteren van een wiel

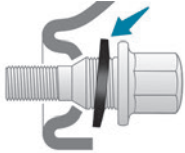

i Stalen reservewiel of noodreservewiel monteren

Indien de auto is voorzien van lichtmetalen velgen, raken de ringen de stalen velg of het noodreservewiel niet. Als de bouten volledig zijn aangedraaid, zorgt het conische draagvlak van de bouten dat het reservewiel stevig vastzit.

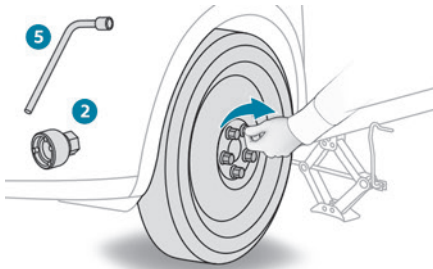

- ▶ Plaats het wiel op de naaf.
- ▶ Draai de bouten met de hand vast.
- ▶ Draai de slotbout met de wielsleutel (5) en de dop (2) handvast.

- ▶ Draai de overige wielbouten met alleen de wielsleutel (5) handvast.

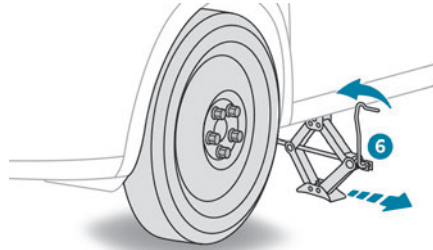

- ▶ Laat de auto weer volledig zakken.
- ▶ Vouw de krik (6) op en verwijder deze.

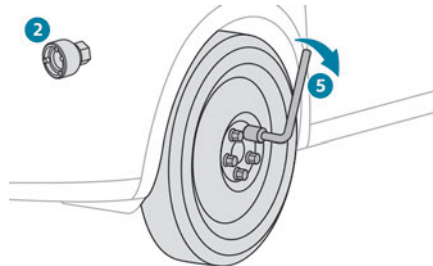

- ▶ Draai de slotbout met de wielsleutel (5) en de dop (2) vast.
- ▶ Draai de overige wielbouten met alleen de wielsleutel (5) vast.
- ▶ Bevestig de doppen op de de wielbouten (afhankelijk van de uitvoering).
- ▶ Berg het gereedschap op.

Na het verwisselen van een wiel

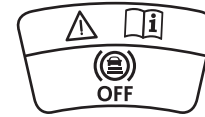

! Met een noodreservewiel

Schakel bepaalde rijhulpsystemen uit (Active Safety Brake, Adaptieve snelheidsregelaar enz.). Rijd niet sneller dan 80 km/h. Het is verboden om met meer dan één noodreservewiel te rijden.

! Laat het aanhaalmoment van de wielbouten en de bandenspanning van het reservewiel zo snel mogelijk door een PEUGEOT-dealer of een gekwalificeerde werkplaats controleren. Laat de lekke band controleren. Na inspectie kan de monteur u vertellen of de band kan worden gerepareerd of moet worden vervangen.

Een lamp vervangen

i Onder bepaalde weersomstandigheden (zoals een lage temperatuur of vocht) kan er een laagje condens aan de binnenzijde van de koplampen en de achterlichten

ontstaan; dit verdwijnt als de lampen enkele minuten branden.

! De koplampunits zijn voorzien van glas van polycarbonaat met een speciale vernislaag:

– **Gebruik voor het schoonmaken van de koplampen nooit een droge doek of een schuur-, schoonmaak- of oplosmiddel.**

– Gebruik een spons met zeepwater of een pH-neutraal product.

– Wanneer u met een hogedrukreiniger hardnekkig vuil probeert te verwijderen, houd de straal dan nooit langdurig op de koplampen, de achterlichten en de randen ervan gericht, om beschadiging van de vernislaag en de afdichtrubbers te voorkomen.

! Bij het vervangen van lampen moet het contact en de koplampen/lampen minstens enkele minuten zijn uitgeschakeld - risico op ernstige brandwonden!

Raak de lamp niet met de vingers aan, maar gebruik een niet-pluizende doek.

Het is van belang dat u uitsluitend lampen van het type anti-ultraviolet (UV) gebruikt om beschadiging van de koplamp te voorkomen.

Vervang een kapotte lamp altijd door een nieuwe lamp met dezelfde specificaties.

Vervang de lampen per paar om onbalans in de verlichting te voorkomen.

i Terugplaatsen van de lampunits

Voer de handelingen voor het terugplaatsen in de omgekeerde volgorde van het verwijderen uit.

Koplampen en andere verlichting met ledlampen

Afhankelijk van de uitvoering zijn de betreffende typen (kop)lampen:

- Koplampen met Full LED-technologie.
- Offset dagrijverlichting.
- Zijrichtingaanwijzers.
- Verlichting zijkant.
- 3D-achterlichten.
- Derde remlicht.
- Kentekenplaatverlichting.

! Raadpleeg het PEUGEOT-netwerk of een gekwalificeerde werkplaats om dit type lampen te laten vervangen. Raak de "Full LED"-lampen niet aan. Elektrocutiegevaar!

Verlichting vóór

Uitvoering met koplampen met "Full LED"-technologie

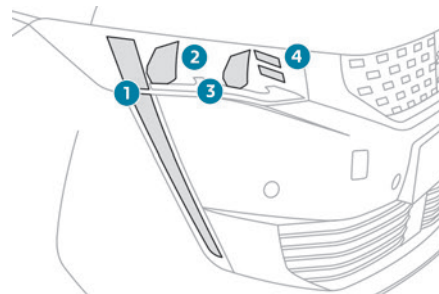

1. Dagrijverlichting/Parkeerlichten / Richtingaanwijzers
2. Dimlicht
3. Groot licht
4. Statische bochtverlichting

Uitvoering met halogeenlampen

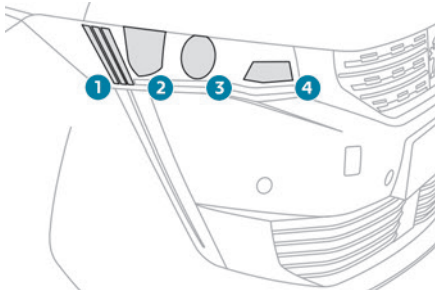

1. Dagrifverlichting / parkeerlichten (leds)
2. Grootlicht (H7)
3. Dimlicht (H7)
4. Richtingaanwijzers (PWY24W).

! De motorkap openen / Toegang tot de lampen

Ga voorzichtig te werk bij een warme motor - kans op brandwonden!
Wees voorzichtig met voorwerpen of kleding die in de bladen van de koelventilator kunnen komen - kans op verstikking!



i Halogeenlampen (Hx)

Controleer om verzekerd te zijn van een goede verlichtingskwaliteit of de lamp op de juiste wijze in de behuizing is geplaatst.

Richtingaanwijzers

i Sneller knipperen van een controlelampje voor een richtingaanwijzer (links of rechts) betekent dat één van de lampen aan die zijde defect is.

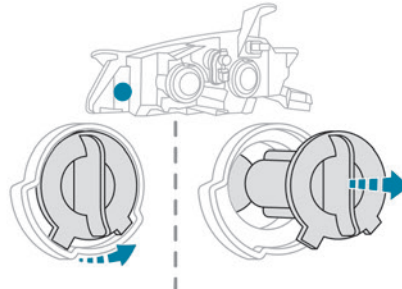

- ▶ Draai de stekker een kwartslag linksom.
- ▶ Trek de lamphouder los.
- ▶ Vervang de lamp.

i De oranjekeurige lampen moeten worden vervangen door lampen met dezelfde kleur en eigenschappen.

Grootlicht

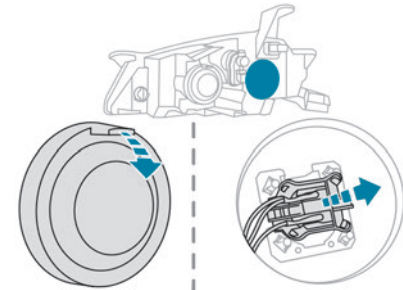

- ▶ Trek aan de borglip om de beschermkap te verwijderen.
- ▶ Trek de stekker naar achteren om deze los te maken.
- ▶ Trek de lamp naar achteren om deze te verwijderen.
- ▶ Vervang de lamp.

Dimlicht

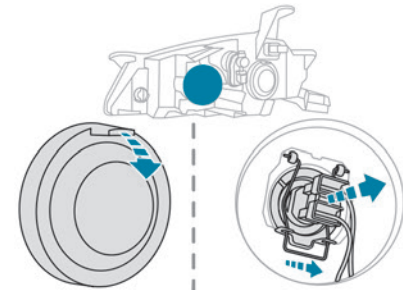

- ▶ Trek aan de borglip om de beschermkap te verwijderen.
- ▶ Trek de stekker naar achteren om deze los te maken.
- ▶ Duw de veer naar voren en dan naar rechts om de lamp te verwijderen.
- ▶ Vervang de lamp.

Achterlichten

Uitvoering met led-achterlichten

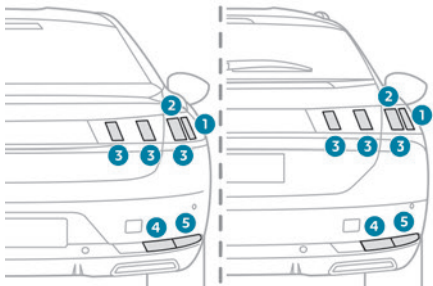

Uitvoering met adaptieve 3D Full LED-achterlichten

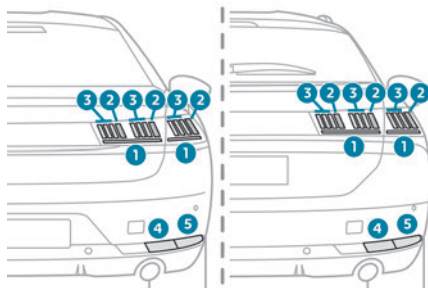

1. Richtingaanwijzers (led)
2. Remlichten (led)
3. Parkeerlicht / dagrijverlichting (led)
4. Achteruitrijlicht (P21W)
5. Mistachterlicht (P21W)

Achteruitrijlichten / mistachterlichten.

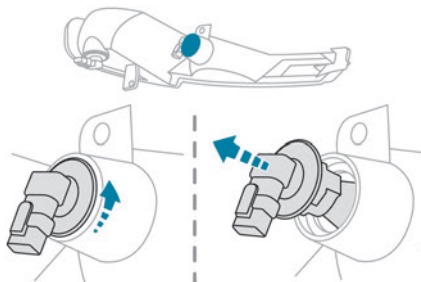

Achteruitrijlichten

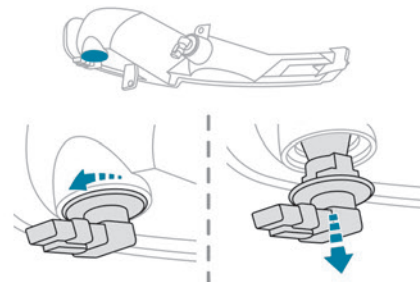

Mistachterlichten

Deze lampen zijn te vervangen vanaf de buitenkant van de achterbumper.

- ▶ Steek uw hand onder de bumper.
- ▶ Draai de lamphouder een kwartslag en verwijder deze.
- ▶ Draai de lamp een kwartslag en vervang de lamp.

! Raak de uitlaat niet aan als u de lamp kort na het afzetten van het contact vervangt - kans op brandwonden!

Een zekering vervangen

Toegang tot het gereedschap

De tang voor het verwijderen van zekeringen bevindt zich achter het paneel van de zekeringkast.

Afhankelijk van de uitvoering:

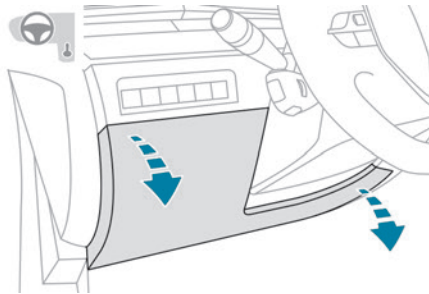

- ▶ Trek het paneel eerst linksboven en dan rechtsboven los.
- ▶ Verwijder het paneel volledig.
- ▶ Haal de tang uit de houder.

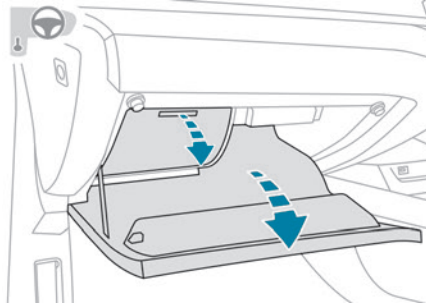

- ▶ Open het dashboardkastje.
- ▶ Druk op de handgreep in het midden van het deksel van de zekeringkast.
- ▶ Beweeg het deksel volledig omlaag.
- ▶ Haal de tang uit de houder.

Een zekering vervangen

Voordat u een zekering vervangt:

- ▶ Achterhaal de oorzaak van de storing en verhelp de oorzaak.
- ▶ Schakel alle stroomverbruikende voorzieningen uit.
- ▶ Zet de auto stil en schakel het contact uit.
- ▶ Bepaal welke zekering defect is aan de hand van de actuele zekeringtabellen en schema's.

Bij het vervangen van zekeringen is het volgende zeer belangrijk:

- ▶ Gebruik de speciale tang om de zekering uit de zekeringkast te verwijderen en controleer of het smeltdraadje van de zekering intact is.
- ▶ Vervang een defecte zekering altijd door een zekering met dezelfde stroomsterkte (dezelfde

kleur): een afwijkende stroomsterkte kan storingen veroorzaken - kans op brand!
Als de storing zich kort na het vervangen van de zekering opnieuw voordoet, laat dan het elektrische systeem controleren door een PEUGEOT-dealer of door een gekwalificeerde werkplaats.

i De zekeringtabellen en de bijbehorende schema's zijn verkrijgbaar bij een PEUGEOT-dealer of bij een gekwalificeerde werkplaats.

! Wanneer een zekering wordt vervangen door een zekering die niet in deze zekeringtabellen staat, kunnen er ernstige storingen ontstaan. Neem contact op met een PEUGEOT-dealer of een gekwalificeerde werkplaats.

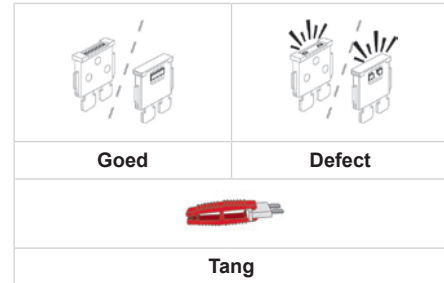

Monteren van elektrische accessoires

Bij het ontwerp van het elektrische circuit van uw auto is reeds rekening gehouden met de montage van zowel de standaarduitrusting als eventuele opties.

Raadpleeg uw PEUGEOT-dealer of een gekwalificeerde werkplaats voordat u andere elektrische voorzieningen of accessoires in de auto monteert of laat monteren.

! PEUGEOT is niet aansprakelijk voor kosten die voortvloeien uit storingen veroorzaakt door het monteren van extra accessoires die door PEUGEOT noch aanbevolen noch geleverd worden en die bovendien niet volgens haar specificaties zijn gemonteerd. Dit geldt met name als het gezamenlijke stroomverbruik van de extra accessoires meer dan 10 milliampère bedraagt.

Zekeringen dashboard

De zekeringkast bevindt zich aan de onderzijde van het dashboard (linkerzijde).

Voer voor toegang tot de zekeringen dezelfde procedure uit als voor toegang tot het gereedschap voor het vervangen van de zekeringen.

Zekeringtabellen

Kast 1

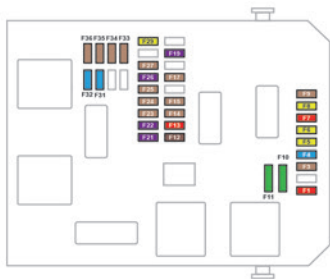

Zekeringnr.	Stroomsterkte (A)	Funcities
F1	10 A	"Elektrochromatische" spiegels.
F3	5 A	Adaptieve 3D-achterlichten.
F4	15 A	Claxon.
F5	20 A	Ruitensproeierpomp achter (SW).
F6	20 A	Ruitensproeierpomp.

Zekeringnr.	Stroomsterkte (A)	Funcities
F7	10 A	USB-poorten achter.
F8	20 A	Ruitenwisser achter (SW).
F10	30 A	Centrale vergrendeling.
F11	30 A	Vergrendeling/ontgrendeling achterklep.
F14	5 A	Noodoproep en pechhulpoproep, elektronische eenheid alarmsysteem.
F24	5 A	Hifi-versterker.
F27	5 A	Sirene alarmsysteem.
F29	20 A	Touchscreen, audiosysteem.
F31	15 A	12 V-aansluiting achter.
F32	15 A	Aansteker / 12 V-aansluiting vóór.

Kast 2

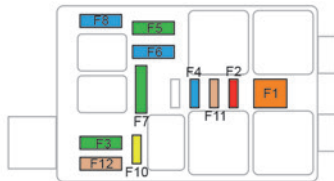

Zekeringnr.	Stroomsterkte (A)	Funcities
F2	10A	Verwarmde buitenspiegels.
F3	40 A	Impulsruitbediening vóór.
F4	15 A	Bedieningspaneel bestuurdersportier, geheugenfunctie elektrisch verstelbare stoelen.
F5	40 A	Impulsruitbediening achter.

Zekeringnr.	Stroomsterkte (A)	Funcities
F6	15 A	12 V-aansluiting bagageruimte.
F7	30 A	Stoelverwarming.
F10	20 A	Interface-eenheid aanhangwagen.
F12	25 A	Hifi-versterker.

Zekeringkast interieur

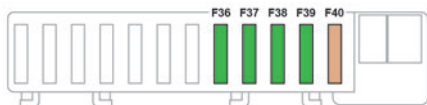

Zekeringnr.	Stroomsterkte (A)	Funcities
F36	30 A	Panoramadak.
F37	30 A	Zonnescherm panoramisch schuif-/kanteldak.
F38	30 A	Elektrisch verstelbare stoelen.
F39	30 A	Elektrisch bedienbare achterklep.
F40	25 A	Extra verwarming.

Interface-eenheid aanhangwagen

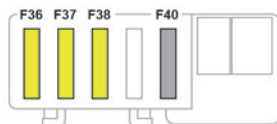

Zekeringnr.	Stroomsterkte (A)	Funcities
F36	20 A	Remlichten, achteruitrijlichten (aanhanger).

Zekeringnr.	Stroomsterkte (A)	Funcities
F37	20 A	Parkeerlichten, richtingaanwijzers (aanhanger).
F38	20 A	Interieurverlichting (caravan).
F40	2 A	Geluidssignaal (aanhanger).

Zekeringkast in de motorruimte

De zekeringkast bevindt zich onder de motorkap, naast de accu.

Toegang tot de zekeringen

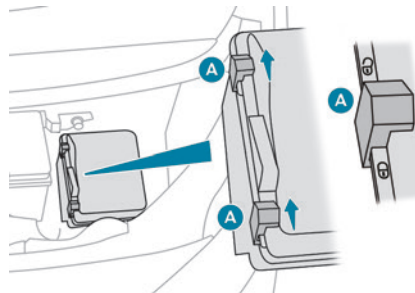

- ▶ Maak de twee vergrendelingen **A** los.
- ▶ Verwijder het deksel.
- ▶ Vervang de zekering.
- ▶ Sluit het deksel na het vervangen van de zekering zorgvuldig en zet de twee vergrendelingen **A** vast voor een goede afdichting van de zekeringkast.

Zekeringtabellen

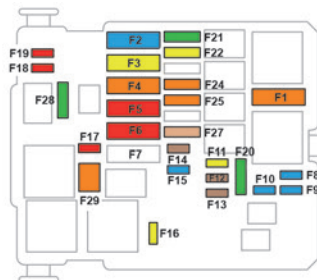

Zekeringnr.	Stroomsterkte (A)	Functies
F5	50 A	Richtingaanwijzers rechts, parkeerlicht rechtsvoor, remlicht rechts, achteruitrijlicht links, mistverlichting rechts.
F16	20 A	Dagrijverlichting.
F18	10 A	Groot licht rechts.
F19	10 A	Groot licht links.
F24	40 A	Interface-eenheid aanhangwagen.
F27	25 A	Dimlicht rechts, achteruitrijlicht rechts, mistverlichting links, parkeerlicht linksachter, derde remlicht.
F29	40 A	Ruitenwissers vóór.
F32	80 A	Dimlicht links, statische bochtverlichting, zijknipperlichten, richtingaanwijzers links, parkeerlicht linksvoor en rechtsachter, remlicht links, kentekenplaatverlichting.

12V-accu

Procedure voor het gebruik van een hulpaccu voor het starten van de motor met behulp van startkabels of voor het laden van een lege accu.

Loodstartaccu's



Deze accu's bevatten schadelijke stoffen (zwavelzuur en lood).

Ze moeten conform de regelgeving worden afgevoerd en mogen nooit samen met huishoudelijk afval worden weggegooid. Lever lege batterijen van de afstandsbediening en accu's in bij een speciaal inzamelpunt.

! Bescherm uw ogen en gezicht voordat u handelingen aan de accu uitvoert.

Voer handelingen aan de accu uitsluitend uit in een goed geventileerde ruimte, ver van open vuur of vonken veroorzakende bronnen, om elk risico van brand of explosie uit te sluiten.

Was na afloop uw handen.

Toegang tot de accu

De accu bevindt zich onder de motorkap.

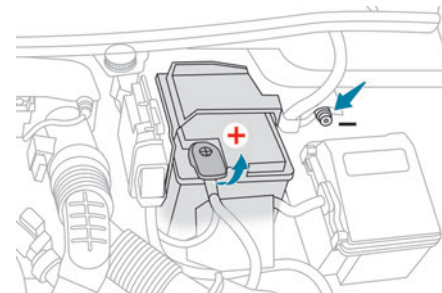

Voor toegang tot de pluspool (+):

- ▶ Ontgrendel de motorkap door de ontgrendelhendel in het interieur en vervolgens de veiligheidshaak van de motorkap te bedienen.
- ▶ Open de motorkap.

Pluspool (+).

Deze pool is voorzien van een aansluiting met snelkoppeling.

Minpool (-).

Omdat de minpool van de accu niet bereikbaar is, bevindt zich vlak bij de accu een afzonderlijk massapunt.

Starten van de motor met een hulpaccu en startkabels

Als de accu van uw auto ontladen is, kan de motor worden gestart met een hulpaccu (externe accu of een accu van een andere auto) en startkabels of met een startbooster.

! Start de motor nooit als er een acculader is aangesloten.

Gebruik nooit een startbooster van 24 V of hoger.

Controleer eerst of de hulpaccu een nominale spanning van 12 V en een capaciteit minimaal gelijk aan die van de lege accu heeft.

De twee auto's mogen elkaar niet raken.

Schakel alle stroomverbruikers (audiosysteem, ruitenwissers, verlichting enz.) van beide auto's uit.

Zorg ervoor dat de startkabels zich niet in de buurt van bewegende delen van de motor (zoals ventilator en riemen) bevinden.

Maak de plusklem (+) niet los bij draaiende motor.

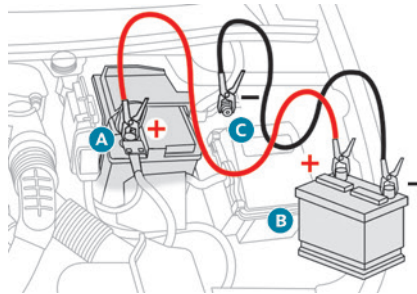

- ▶ Beweeg het kunststof kapje van de pluspool (+) omhoog, wanneer uw auto hiermee is uitgerust.
 - ▶ Sluit de rode kabel aan op de pluspool (+) van de ontladen accu (A) (bij het gebogen metalen gedeelte) en vervolgens op de pluspool (+) van de hulpaccu (B) of de startbooster.
 - ▶ Sluit het ene uiteinde van de groene of zwarte kabel aan op de minpool (-) van de hulpaccu (B) of de startbooster (of op een massapunt van de auto met de hulpaccu).
 - ▶ Sluit het andere uiteinde van de groene of zwarte kabel aan op het massapunt C.
 - ▶ Start de motor van de auto met de hulpaccu en laat deze enkele minuten draaien.
 - ▶ Start de auto met de lege accu en laat de motor draaien.
- Als de motor niet direct start, zet dan het contact af en wacht even voordat u een nieuwe poging doet.
- ▶ Wacht totdat de motor stationair draait.

- ▶ Maak de startkabels vervolgens in **omgekeerde volgorde** los.
- ▶ Breng het kunststof kapje aan op de pluspool (+), als uw auto hiermee is uitgerust.
- ▶ Laat de motor minimaal 30 minuten draaien, terwijl de auto stilstaat, om de accu voldoende op te laden.

! Rijd de eerste 30 minuten na het starten van de motor voorzichtig.

! Het aanduwen van de auto om de motor te starten is bij een auto met een automatische transmissie niet toegestaan.

Laden met behulp van een acculader

Voor een optimale levensduur van de accu is het noodzakelijk om ervoor te zorgen dat de accu voldoende is opgeladen.

In sommige gevallen kan het dan ook nodig zijn om de accu op te laden:

- Als de auto vooral voor korte ritten wordt gebruikt.
- Als de auto meerdere weken niet wordt gebruikt.

Neem contact op met een PEUGEOT-dealer of een gekwalificeerde werkplaats.

! Als u de accu van uw auto zelf gaat opladen, gebruik dan uitsluitend een

lader die geschikt is voor loodaccu's en die een nominale spanning van 12 V heeft.

! Volg de aanwijzingen van de fabrikant van de acculader.

Sluit de kabels nooit aan op de verkeerde polen.

i De accu hoeft niet te worden losgekoppeld.

- ▶ Schakel het contact uit.
- ▶ Schakel alle stroomverbruikers uit (audiosysteem, ruitenwissers, verlichting enz.).

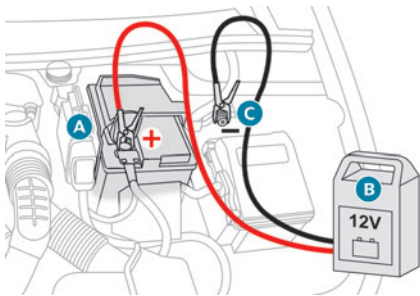

- ▶ Schakel om gevaarlijke vonken te voorkomen de lader **B** uit alvorens de kabels op de accu aan te sluiten.
- ▶ Controleer of de kabels van de lader in goede staat zijn.

▶ Beweeg het kunststof kapje van de pluspool (+) omhoog, wanneer uw auto hiermee is uitgerust.

- ▶ Sluit de kabels van lader **B** als volgt aan:
 - de rode pluskabel (+) op de pluspool (+) van de accu **A**,
 - de zwarte minkabel (-) op het massapunt **C** van de auto.
- ▶ Zet na afloop van het laden eerst acculader **B** uit voordat u de kabels loskoppelt van accu **A**.

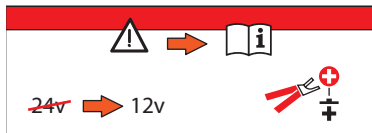

! Als deze sticker is aangebracht, mag er uitsluitend een 12 V-lader worden gebruikt. Anders kunnen elektrische onderdelen van het Stop & Start-systeem onherstelbaar beschadigd raken.

! Probeer nooit om een bevroren accu te laden - Risico op explosie!
Als de accu bevroren is geweest, laat deze dan door het PEUGEOT-netwerk of een gekwalificeerde werkplaats controleren op beschadigingen van de inwendige delen en op scheuren in de behuizing (kans op lekkage van giftig en corrosief zuur).

i Een aantal functies, waaronder het Stop & Start-systeem, is niet beschikbaar als de laadtoestand van de accu onvoldoende is.

Loskoppelen van de accu

Als u de auto gedurende langere tijd niet gaat gebruiken, koppel dan de accu los. Op deze manier blijft het laadniveau van de accu voldoende om de motor weer te kunnen starten. Voer de volgende handelingen uit alvorens de accu los te koppelen:

- ▶ Sluit alle te openen carrosseriedelen (portieren, achterklep, ruiten, dak).
- ▶ Schakel alle stroomverbruikers (autoradio, ruitenwissers, verlichting, enz.) uit.
- ▶ Zet het contact af en wacht 4 minuten. U hoeft slechts de klem van de pluspool (+) los te nemen.

Accupookklem met snelsluiting Loskoppelen van de plusklem (+)

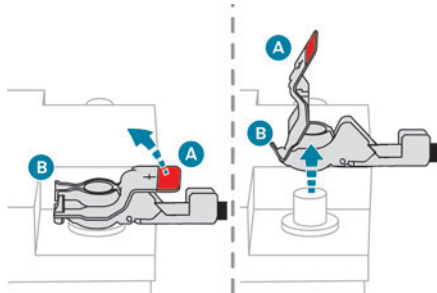

- ▶ Afhankelijk van de uitrusting tilt u het plastic kapje van de pluspool (+) op.
- ▶ Trek de hendel **A** zo ver mogelijk omhoog om de accupookklem **B** te ontgrendelen.
- ▶ Beweeg de accupookklem **B** omhoog om hem te verwijderen.

Weer aansluiten van de plusklem (+)

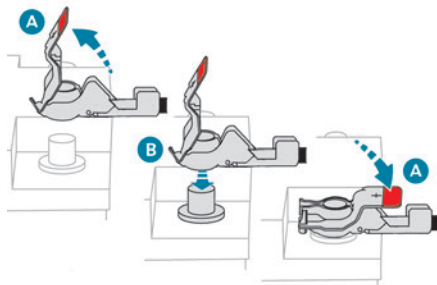

- ▶ Trek de hendel **A** zo ver mogelijk omhoog.
- ▶ Plaats de geopende accupookklem **B** op de pluspool (+).
- ▶ Druk de accupookklem **B** volledig omlaag.
- ▶ Beweeg de hendel **A** omlaag om de accupookklem **B** vast te zetten.
- ▶ Afhankelijk van de uitrusting duwt u het plastic kapje terug op de pluspool (+).

! De hendel tijdens het vergrendelen niet forceren omdat de klem dan mogelijk verkeerd zit; start de procedure opnieuw.

Na het aansluiten van de kabels

Als de accukabels weer zijn aangesloten, moet u het contact aanzetten en vervolgens 1 minuut wachten voordat u de motor start, zodat de elektronische systemen kunnen worden geïnitieerd.

Wanneer er zich na deze handeling kleine storingen blijven voordoen, neem dan contact op met een PEUGEOT-dealer of een gekwalificeerde werkplaats.

Aan de hand van het desbetreffende hoofdstuk moet u bepaalde uitrustingselementen resetten:

- Elektronische sleutel.
- Schuif-/kanteldak en elektrisch zonnescherm.
- Elektrische ruitbediening.
- Datum en tijd.
- Voorkeuzezenders.

i Nadat de accu opnieuw is aangesloten, wordt de melding "Storing

detectiesysteem kans op aanrijding" weergegeven op het instrumentenpaneel wanneer het contact wordt aangezet. Dit is volkomen normaal. De melding zal tijdens het rijden verdwijnen.

i Tijdens de rit die volgt op het de eerste keer starten van de motor na het aansluiten van de accukabels, werkt het Stop & Start-systeem mogelijk niet. Het systeem werkt dan pas weer als de auto langere tijd heeft stilgestaan; hoe lang dat is, is afhankelijk van de buitentemperatuur en de laadtoestand van de accu (maximaal 8 uur).

12V-accu's (hybride)

Het hybridesysteem heeft twee 12V-accu's: een voorin en een achterin de auto.



Deze accu's bevatten schadelijke stoffen (zwavelzuur en lood). Ze moeten conform de regelgeving worden afgevoerd en mogen nooit samen met huishoudelijk afval worden weggegooid. Lever lege batterijen van de afstandsbediening en accu's in bij een speciaal inzamelpunt.

! Bescherm uw ogen en gezicht voordat u handelingen aan de accu's uitvoert.

Voer handelingen aan de accu's uitsluitend uit in een goed geventileerde ruimte, ver van open vuur of vonken veroorzakende bronnen, om elk risico van brand- of explosiegevaar uit te sluiten.

Was na afloop uw handen.

Laat accu's uitsluitend vervangen door een PEUGEOT-dealer of een gekwalificeerde werkplaats.

Toegang tot de accu's

Voor

De voorste accu bevindt zich onder de motorkap.

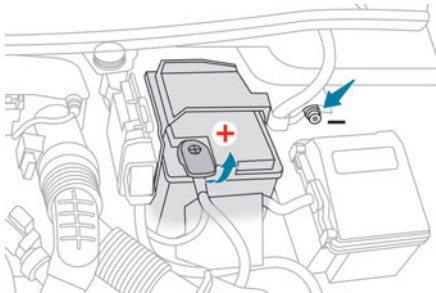

Voor toegang tot de pluspool (+):

- ▶ Ontgrendel de motorkap door de ontgrendelhendel in het interieur en vervolgens de veiligheidshaak van de motorkap te bedienen.
- ▶ Open de motorkap.

Pluspool (+) met snelsluiting.

Minpool (-).

Omdat de minpool van de accu niet bereikbaar is, bevindt zich vlak bij de accu een bijzonder massapunt.

Achter

De achterste accu bevindt zich in de bagageruimte.

Voor toegang tot de accu:

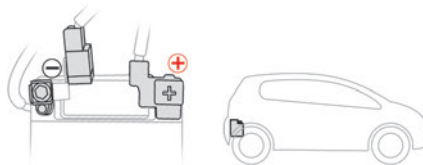

- ▶ Til de vloerplaat op.

Pluspool (+), beschermd door een rood kunststof kapje.

Minpool (-) met een zwarte snelsluitende aansluiting.

De voorste accu laden met behulp van een acculader

Voor een optimale levensduur van de voorste accu is het noodzakelijk om ervoor te zorgen dat de accu voldoende is opgeladen.

In sommige gevallen kan het dan ook nodig zijn om de voorste accu op te laden:

- Als de auto vooral voor korte ritten wordt gebruikt.

– Als de auto meerdere weken niet wordt gebruikt.

Neem contact op met een PEUGEOT-dealer of een gekwalificeerde werkplaats.

! Als u de voorste accu van uw auto zelf gaat opladen, gebruik dan uitsluitend een lader die geschikt is voor loodaccu's en die een nominale spanning van 12 V heeft.

! Volg de aanwijzingen van de fabrikant van de acculader.

Sluit de kabels nooit aan op de verkeerde polen.

i De accu hoeft niet te worden losgekoppeld.

- ▶ Schakel het contact uit.
- ▶ Schakel alle stroomverbruikers uit (audiosysteem, ruitenwissers, verlichting enz.).

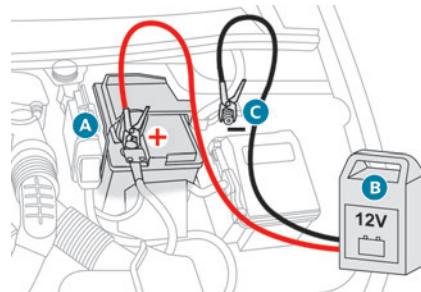

- ▶ Schakel om gevaarlijke vonken te voorkomen de lader **B** uit alvorens de kabels op de accu aan te sluiten.
- ▶ Controleer of de kabels van de lader in goede staat zijn.
- ▶ Beweeg het kunststof kapje van de pluspool (+) omhoog, wanneer uw auto hiermee is uitgerust.
- ▶ Sluit de kabels van lader **B** als volgt aan:
 - de rode pluskabel (+) op de pluspool (+) van de accu **A**,
 - de zwarte minkabel (-) op het massapunt **C** van de auto.
- ▶ Zet na afloop van het laden eerst acculader **B** uit voordat u de kabels loskoppelt van accu **A**.

! Probeer nooit om een bevroren accu te laden - Risico op explosie!

Als de accu bevroren is geweest, laat deze dan door het PEUGEOT-netwerk of een gekwalificeerde werkplaats controleren op beschadigingen van de inwendige delen en op scheuren in de behuizing (kans op lekkage van giftig en corrosief zuur).

De accu's loskoppelen/aansluiten

Procedure voor het loskoppelen/aansluiten van de accu's als de auto langdurig blijft stilstaan. Voer de volgende handelingen uit alvorens de accu's los te koppelen:

- ▶ Sluit alle te openen carrossiedelen (portieren, achterklep, ruiten, dak).
- ▶ Schakel alle stroomverbruikers (audiosysteem, ruitenwissers, verlichting enz.) uit.
- ▶ Zet het contact uit en wacht tot het verkliekerlampje READY uitgaat.
- ▶ Wacht 4 minuten.

Loskoppelen

! Voorkom onherstelbare schade en koppel altijd los volgens de aangegeven stappen!

- ▶ Koppel de de minpool (-) van de achterste accu los met de zwarte aansluiting met snelkoppeling.

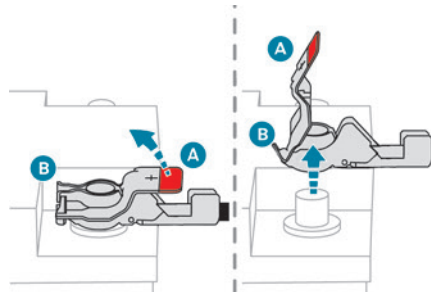

- ▶ Koppel de de pluspool (+) van de voorste accu los door de rode klem los te koppelen:
 - Trek de hendel **A** zo ver mogelijk omhoog om de accupoolklem **B** te ontgrendelen.

- Beweeg de accupoolklem **B** omhoog om hem te verwijderen.

Vastkoppelen

! Voorkom onherstelbare schade en koppel altijd vast volgens de aangegeven stappen!

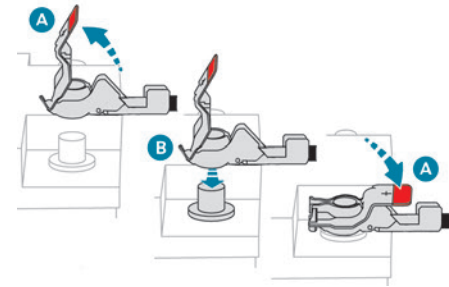

- ▶ Koppel de de pluspool (+) van de voorste accu vast door de rode klem vast te koppelen:
 - Trek de hendel **A** zo ver mogelijk omhoog.
 - Plaats de geopende accupoolklem **B** op de pluspool (+).
 - Druk de accupoolklem **B** volledig omlaag.
 - Beweeg de hendel **A** omlaag om de accupoolklem **B** vast te zetten.
- ▶ Koppel de de minpool (-) van de achterste accu vast met de zwarte aansluiting met snelkoppeling.

Na het aansluiten van de kabels

Als de accukabels weer zijn aangesloten, moet u het contact aanzetten en vervolgens 1 minuut wachten voordat u de motor start, zodat de elektronische systemen kunnen worden geïnitieerd.

Wanneer er zich na deze handeling kleine storingen blijven voordoen, neem dan contact op met een PEUGEOT-dealer of een gekwalificeerde werkplaats.

Aan de hand van het desbetreffende hoofdstuk moet u bepaalde uitrustingselementen resetten:

- Elektronische sleutel.
- Schuif-/kanteldak en elektrisch zonnescherm.
- Elektrische ruitbediening.
- Datum en tijd.
- Voorkeuzezenders.

Slepen van de auto

Algemene aanwijzingen

Houd u aan de ter plaatse geldende regelgeving.

Controleer of het gewicht van de trekkende auto hoger is dan van de auto die wordt geslept.

Er moet iemand achter het stuur van de gesleepte auto blijven zitten. Deze persoon moet beschikken over een geldig rijbewijs.

Gebruik bij het slepen met 4 wielen op de grond altijd een goedgekeurde sleepstang; kabels, touwen en riemen zijn verboden.

De bestuurder van de slepende auto moet voorzichtig wegrijden.

Als de auto wordt geslept met uitgeschakelde motor, werken ook de rem- en stuurbekrachtiging niet.

Neem contact op met een professioneel bergingsbedrijf:

- Als de auto is gestrand op de autosnelweg of autoweg.
- Als het niet mogelijk is de versnellingsbak in de neutraalstand te zetten, het stuurslot te ontgrendelen of de parkeerrem vrij te zetten.
- Als het bij een auto met automatische transmissie niet mogelijk is om deze te slepen met draaiende motor.
- Bij het slepen met slechts twee wielen op de grond.
- Bij auto's met vierwielaandrijving.
- Bij het ontbreken van een goedgekeurde sleepstang.

Hybride auto's

Trap eerst het rempedaal in terwijl het contact aan is en selecteer modus **N**. Schakel vervolgens het hybridesysteem uit (verklikkerlampje **READY** uit).

Roep altijd de hulp in van een professioneel bergingsbedrijf om uw auto met een bergingsauto of oplegger te bergen.

Gebruik het sleepoog **alleen** om de auto los te trekken of vast te zetten totdat hij wordt geborgen met een bergingsauto of oplegger.

Type auto (motor/versnellingsbak)	Beperkingen bij slepen			
	Voorwielen op de grond	Achterwielen op de grond	Dieplader	4 wielen op de grond met sleepstang
Interne verbranding / Handmatig	✓	✓	✓	✓
Interne verbranding / Automaat	✗	✓	✓	✗
Hybride 2WD	✗	✓	✓	✗

2WD: tweewielaandrijving.

- Bij een storing in de accu of elektrische parkeerrem is het essentieel dat u contact opneemt met een professioneel bedrijf met een dieplader voor berging (zonder handgeschakelde versnellingsbak).

Toegang tot het gereedschap

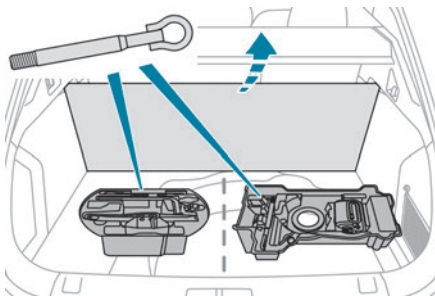

Berline

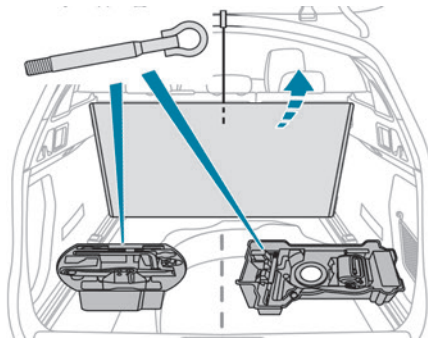

SW

Het sleepoog is opgeborgen in een gereedschapskast onder de vloerplaat van de bagageruimte.

Raadpleeg de desbetreffende rubriek voor meer informatie over de toegang tot de gereedschapsset.

Slepen van de auto

Toegang tot de sleepoogaansluiting aan de voorzijde:

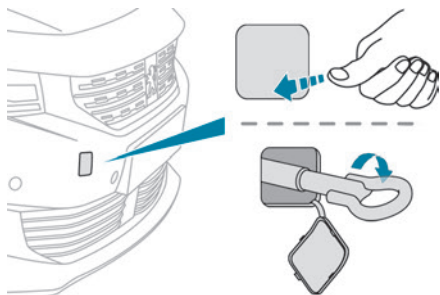

- ▶ Maak het afdekplaatje los door op het onderste gedeelte te drukken.
- ▶ Verwijder het afdekplaatje door het naar rechts en vervolgens omlaag te bewegen.

Voor het slepen van uw auto:

- ▶ Draai het sleepoog vast tot de aanslag.
- ▶ Bevestig de sleepstang.
- ▶ Zet de versnellingsbak in de neutraalstand.

! Wanneer deze instructie niet wordt nageleefd, kunnen bepaalde onderdelen (rem, transmissie, enz.) beschadigd raken en kan het zijn dat de rembekrachtiging niet werkt wanneer de motor een volgende keer wordt gestart.

! Automatische transmissie: sleep de auto nooit met de aangedreven wielen op de grond terwijl de motor is afgezet.

- ▶ Ontgrendel het stuurwiel en zet de parkeerrem vrij.

- ▶ Schakel de alarmknipperlichten van beide auto's in.
- ▶ Rijd voorzichtig weg en houd zowel de snelheid als de af te leggen afstand beperkt.

Slepen van een andere auto

Toegang tot de sleepoogaansluiting aan de achterzijde:

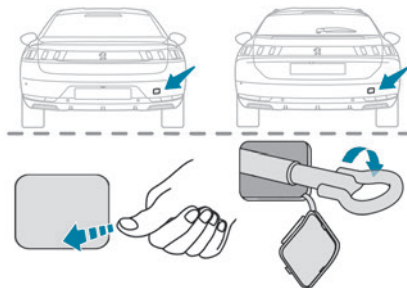

- ▶ Maak het afdekplaatje los door op het onderste gedeelte te drukken.
- Voor het slepen van een andere auto:
- ▶ Draai het sleepoog vast tot de aanslag.
 - ▶ Bevestig de sleepstang.
 - ▶ Schakel de alarmknipperlichten van beide auto's in.
 - ▶ Rijd voorzichtig weg en houd zowel de snelheid als de af te leggen afstand beperkt.

Technische gegevens motoren en aanhangergewichten

Motor

De technische gegevens van de motor van uw auto staan vermeld op het kentekenbewijs en in de commerciële documentatie.

I Het maximumvermogen komt overeen met de op de testbank gehomologeerde waarde, onder de omstandigheden die zijn vastgelegd in de Europese regelgeving (richtlijn 1999/99/EG).

Raadpleeg voor meer informatie het PEUGEOT-netwerk of een gekwalificeerde werkplaats.

Gewichten en aanhangergewichten

De gewichten en aanhangergewichten van de auto staan vermeld op het kentekenbewijs van uw auto en in de commerciële documentatie. U vindt deze waarden ook op het constructeursplaatje.

Raadpleeg voor meer informatie het PEUGEOT-netwerk of een gekwalificeerde werkplaats. Het maximaal toegestane treingewicht (GTW) en de aanhangergewichten gelden tot een hoogte van maximaal 1000 meter. Het opgegeven

aanhangergewicht dient voor elke extra 1000 meter met 10% te worden verminderd. De aanbevolen kogeldruk is het gewicht dat op de trekhaakkogel mag rusten.

! Bij hoge buitentemperaturen kunnen de prestaties van de auto worden beperkt om de motor te beschermen. Als de buitentemperatuur meer dan 37°C bedraagt, moet het aanhangergewicht worden verlaagd.

! Het trekken van een aanhanger kan ook bij een licht beladen auto een negatieve invloed op de wegligging hebben. De remweg neemt toe als de auto een aanhanger trekt. Rijd bij het trekken van een aanhanger nooit sneller dan 100 km/h (houd u aan de ter plaatse geldende regels).

Motoren en aanhangergewichten - benzine

Motoren	THP 150 EAT6	THP 165 EAT6	PureTech 180 S&S EAT8		PureTech 225 S&S EAT8	
Versnellingsbakken	Automaat, 6 versnellingen	Automaat, 6 versnellingen	Automaat, 8 versnellingen		Automaat, 8 versnellingen	
Codes	EP6FDTMD AT6III	EP6FDTM AT6III	EP6FADTXD ATN8 STT		EP6FADTX ATN8 STT	
Modelcodes Hatchback: F3... SW: F4...	5GXV	5GYV	5GFT		5GGT	
Carrosserievariant	Berline	Berline	Berline	SW	Berline	SW
Cilinderinhoud (cc)	1.598	1.598	1.598		1.598	
Max. vermogen: EC-standaard (kW)	110	121	133		165	
Brandstof	Loodvrij	Loodvrij	Loodvrij		Loodvrij	
Aanhanger geremd (binnen max. toelaatbaar treingewicht) (kg) helling max. 10 % of 12 %	600	600	1.600	1.600	1.600	1.600
Aanhanger ongeremd (kg)	600	600	745	745	745	745
Maximale kogeldruk (kg)	75	75	75	75	75	75

Gewichten en aanhangergewichten – BlueHDi

Motoren	BlueHDi 130 S&S BVM6		BlueHDi 130 S&S EAT8	
Versnellingsbakken	Handgeschakeld, 6 versnellingen		Automaat, 8 versnellingen	
Codes	DV5RC ML6C STT		DV5RC ATN8 STT	
Modelcodes Berline: FB... SW: FC...	YHZJ		YHZR	
Carrosserievariant	Berline	SW	Berline	SW
Cilinderinhoud (cc)	1.499		1499	
Max. vermogen: EC-standaard (kW)	96		96	
Brandstof	Diesel		Diesel	
Aanhanger geremd (binnen max. toelaatbaar treingewicht) (kg) helling max. 10 % of 12 %	1500	1500	1500	1500
Aanhanger ongeremd (kg)	745	745	745	745
Maximale kogeldruk (kg)	75	75	75	75

Motoren	BlueHDi 160 S&S EAT8		BlueHDi 180 S&S EAT8	
Versnellingsbak/transmissie	Automaat, 8 versnellingen		Automaat, 8 versnellingen	
Codes	DW10FCC AMN8 STT		DW10FC AMN8 STT	
Modelcodes Berline: FH... SW: FJ...	EHYR		EHZR	
Carrosserievariant	Berline	SW	Berline	SW
Cilinderinhoud (cc)	1.997		1.997	

Motoren	BlueHDi 160 S&S EAT8		BlueHDi 180 S&S EAT8	
Versnellingsbak/transmissie	Automaat, 8 versnellingen		Automaat, 8 versnellingen	
Codes	DW10FCC AMN8 STT		DW10FC AMN8 STT	
Modelcodes Berline: FH... SW: FJ...	EHYR		EHZR	
Carrosserievariant	Berline	SW	Berline	SW
Max. vermogen: EC-standaard (kW)	120		133	
Brandstof	Diesel		Diesel	
Aanhanger geremd (binnen max. toelaatbaar treingewicht) (kg) helling max. 10 % of 12 %	1.800	1.800	1.800	1.800
Aanhanger ongeremd (kg)	750	750	750	750
Maximale kogeldruk (kg)	75	75	75	75

Motoren en aanhangergewichten - Diesel

Motoren	HDi 180 EAT8	
Versnellingsbak/transmissie	Automaat, 8 versnellingen	
Codes	DW10FC AMN8	
Modelcodes Berline: FH... SW: FJ...	EHZN	
Carrosserievariant	Berline	SW
Cilinderinhoud (cc)	1.997	
Max. vermogen: EC-standaard (kW)	133	
Brandstof	Diesel	
Aanhanger geremd (binnen max. toelaatbaar treingewicht) (kg) helling max. 10 % of 12 %	600 1.800*	600 1.800*
Aanhanger ongeremd (kg)	600 750*	600 750*
Maximale kogeldruk (kg)	75	75

* Alleen voor Rusland.

Motor en aanhangergewichten - Hybride

	HYBRID 225 e-EAT8	
Code	EP6FADTXHPD	
Modelcodes Hatchback: F3... SW: F4...	5GQU/C	
Carrosserievariant	Berline	SW
Aanhanger geremd (binnen max. toelaatbaar treingewicht) (kg) helling max. 10 % of 12 %	1.330	1 340
Aanhanger ongeremd (kg)	745	
Maximale kogeldruk (kg)	54	62
Benzinemotoren	PureTech 180	
Versnellingsbak	Elektrische automatische transmissie, 8 versnellingen	
Cilinderinhoud (cc)	1598	
Max. vermogen: EC-standaard (kW)	132	
Brandstof	Loodvrij	
Elektromotor		
Technologie	Synchroon met permanente magneten	
Max. vermogen: EC-standaard (kW)	80	
Accu		
Technologie	Lithium-ion	
Voltage (AC)	240-400	
Max. verbruik (kWh)	11,8	

	HYBRID 225 e-EAT8	
Code	EP6FADTXHPD	
Modelcodes Hatchback: F3... SW: F4...	5GQU/C	
Carrosserievariant	Berline	SW
Gecombineerd vermogen (kW)	165	

Afmetingen (mm)

Deze afmetingen zijn gemeten bij een onbeladen auto.

Berline

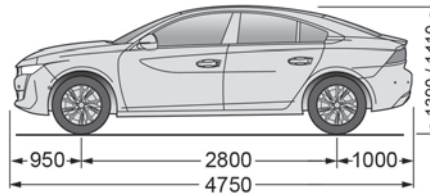
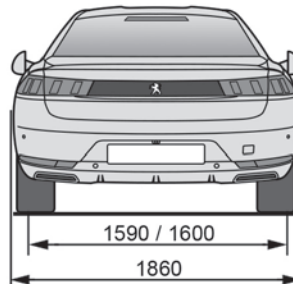
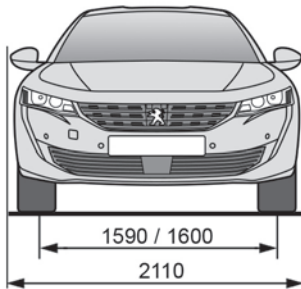

SW

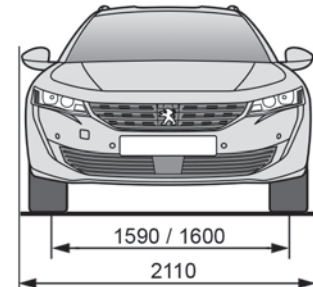

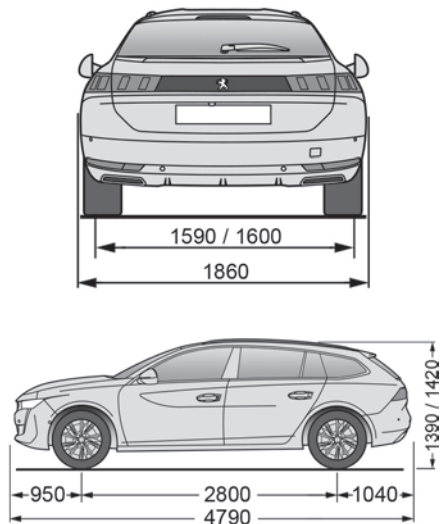

Identificatie

De auto is voorzien van verschillende zichtbare merktekens voor de identificatie en registratie van de auto.

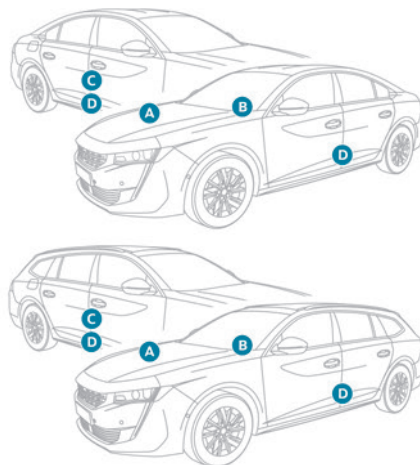

A. Voertuigidentificatienummer (VIN), onder de motorkap.

Gestanst in het chassis.

B. Voertuigidentificatienummer (VIN) op het dashboard.

Op een label, zichtbaar door de voorruit.

C. Plaatje van de fabrikant.

Bevestigd bij de rechterdeur.

Bevat de volgende informatie:

- Naam fabrikant.
- Europees typegoedkeuringsnummer.
- Voertuigidentificatienummer (VIN).
- Maximaal toelaatbaar voertuiggewicht (GVW).
- Maximaal toelaatbaar treingewicht (GTW).
- Maximumgewicht op de vooras.

- Maximumgewicht op de achteras.

D. Sticker bandenspecificaties/kleurcode.

Bevestigd bij de deur aan bestuurderszijde.

Bevat de volgende informatie over de banden:

- De bandenspanning, onbeladen en met volle belading.
- de specificaties van de banden, bestaande uit de maat en het type, en de belastings- en snelheidsindex.
- de bandenspanning van het reservewiel. Hierop staat ook de kleurcode van de lak vermeld.

i De auto kan bij levering zijn voorzien van banden met een andere aanduiding voor belasting en snelheid dan vermeld op de sticker: dit maakt voor de bandenspanning geen verschil (bij koude banden).

PEUGEOT Connect Radio



Multimedia-audiosysteem - Apps - Bluetooth®-telefoon

i De functies en de instellingen die worden beschreven, verschillen afhankelijk van de uitvoering van de auto en de configuratie.

! Om veiligheidsredenen en omdat deze handelingen de aandacht van de bestuurder vereisen, moeten deze handelingen worden uitgevoerd wanneer de **auto stilstaat** en het contact is ingeschakeld:

- De smartphone in de Bluetooth-modus koppelen met het systeem.
- De smartphone gebruiken.
- Verbinding maken met de CarPlay®, MirrorLink™- of Android Auto apps (de weergave van bepaalde apps wordt

onderbroken wanneer met de auto wordt gereden).

- De systeeminstellingen en de configuratie wijzigen.

i Het systeem is zodanig beveiligd dat het uitsluitend in de auto functioneert. De melding **Eco-modus** wordt weergegeven wanneer het systeem in de betreffende modus wordt gezet.

i De broncodes van Open Source Software (OSS) van het systeem, zijn op de volgende sites verkrijgbaar:
<https://www.groupe-psa.com/fr/oss/>
<https://www.groupe-psa.com/en/oss/>

De eerste stappen

⏻ Als u bij draaiende motor op de toets drukt, wordt het geluid onderbroken. Als u bij afgezet contact op de toets drukt, wordt het systeem ingeschakeld. Verhoog of verlaag het volume met het wielte of de toetsen "plus" of "min" (afhankelijk van de uitvoering). Gebruik de toetsen aan weerszijden van of onder het touchscreen om de menu's te openen en druk vervolgens op de virtuele toetsen op het touchscreen. Gebruik al naar gelang het model de toetsen "Bron" of "Menu" aan de linkerkant van het

touchscreen om de menu's te openen en druk vervolgens op de virtuele toetsen op het touchscreen.

U kunt op elk gewenst moment de menu's oproepen door het scherm kort met drie vingers aan te raken.

Alle aanraakfuncties op het touchscreen zijn wit. Voor pagina's met meerdere tabbladen onder aan het scherm, kan tussen de pagina's gewisseld worden door op de gewenste pagina te tikken of door een vinger te gebruiken en de pagina's naar links of rechts te verschuiven. Druk op het gearceerde gedeelte om één niveau terug te gaan of om uw keuze te bevestigen. Druk op de zwarte pijl om een niveau lager te gaan of om uw keuze te bevestigen.

! Het touchscreen is een capacitief scherm.

Voor het schoonmaken van het scherm is het raadzaam gebruik te maken van een niet schurende zachte doek (bijvoorbeeld een brillendoekje), zonder schoonmaakmiddel. Raak het scherm niet aan met scherpe voorwerpen.
Raak het scherm niet aan met natte handen.

Bepaalde informatie wordt permanent weergegeven in de bovenste balk van het touchscreen:

- Statusinformatie van de airconditioning (afhankelijk van de uitvoering) en rechtstreeks toegang tot het desbetreffende menu.

- Menu statusinformatie Radio Media en Telefoon.
- Statusinformatie Privacy.
- Toegang tot de instellingen van het touchscreen en het digitaal instrumentenpaneel. Audiobronnen selecteren (afhankelijk van de uitrusting):
- FM/DAB/AM-radiozenders (afhankelijk van de uitrusting).
- Telefoon verbonden via Bluetooth en multimedia-uitzending Bluetooth (streaming).
- USB-geheugenstick.
- Via de AUX-aansluiting aangesloten mediaspeler (afhankelijk van de uitrusting).



I In het menu "Instellingen" kunt u een individueel profiel of een profiel voor een groep mensen met gedeelde interesses aanmaken, en een groot aantal instellingen (voorkeuzezenders, audio-instellingen, sfeer, enz.) configureren. De instellingen worden automatisch toegepast.

I Als het zeer warm is in het interieur, kan het voorkomen dat het geluidsvolume lager wordt gezet om het systeem te beschermen. Het systeem kan dan gedurende 5 minuten of langer in de standby-modus (scherm en geluid worden uitgeschakeld) staan. Het systeem werkt weer normaal wanneer de temperatuur in het passagiersgedeelte is gezakt.

Stuurkolomschakelaars

Bedieningselementen op het stuurwiel - Type 1



Radio:

 Vorige/volgende voorkeuzezender selecteren.
Vorige/volgende item uit een menu of lijst selecteren.

Media:

Vorig/volgend nummer selecteren.
Vorige/volgende item uit een menu of lijst selecteren.



Radio:

Kort indrukken: zenderlijst weergeven.
Lang indrukken: zenderlijst bijwerken.

Media:

Kort indrukken: bestandsoverzicht weergeven.
Lang indrukken: sorteermogelijkheden weergeven.



Geluidsbron wijzigen (radio, USB-uitgang, AUX-uitgang (indien draagbaar apparaat is aangesloten), CD-speler, audiostreaming).



Een selectie bevestigen.



Verhogen van het geluidsvolume.



Verlagen van het geluidsvolume.



Geluid onderbreken/weer inschakelen door het gelijktijdig indrukken van de volumetoetsen.

Bedieningsfuncties op het stuurwiel - Type 2



Gesproken commando's:

 Deze toets bevindt zich op het stuurwiel of op het uiteinde van de lichtschakelaar (afhankelijk van de uitvoering).
Kort indrukken: gesproken commando's smartphone via het systeem.

+ Verhogen van het geluidsvolume.

- Verlagen van het geluidsvolume.

Geluid onderbreken door tegelijkertijd op de toetsen voor het verhogen en verlagen van

het geluidsvolume te drukken (afhankelijk van de uitrusting).

Geluidswaergave weer inschakelen door op één van de twee volumetoetsen te drukken.

SRC Media (kort indrukken): veranderen van multimediabron.

Telefoon (kort indrukken): telefoongesprek starten.

Tijdens telefoongesprek (kort indrukken): toegang tot het telefoonmenu.

Telefoon (lang indrukken): inkomend gesprek weigeren, gesprek beëindigen; als de telefoon niet wordt gebruikt, toegang tot het telefoonmenu.

Radio (draaien): automatisch zoeken naar vorige/volgende zender.

Media (draaien): vorige/volgende nummer, scrollen door lijsten.

Kort indrukken: bevestigen van een selectie. Indien niets geselecteerd: toegang tot voorkeuzezenders.

LIST Radio: weergeven van de zenderlijst.

Media: weergeven van de tracklijst.

Radio (ingedrukt houden): bijwerken van de lijst met beschikbare radiozenders.

Menu's

Apps

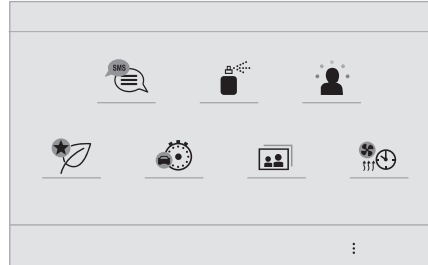

 Toegang tot te configureren apparaten.

Radio Media

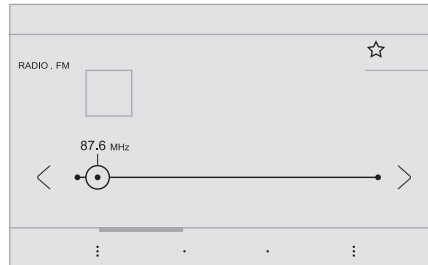

 Selecteer een geluidsbron of radiozender.

Telefoon

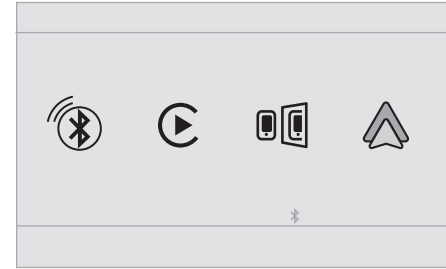

 Verbind een mobiele telefoon via Bluetooth®.

Gebruik bepaalde apps op een smartphone die is verbonden via MirrorLink™, CarPlay® of Android Auto.

Instellingen

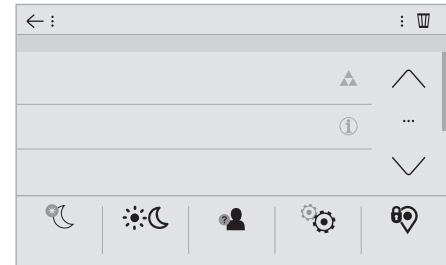

 Configureer een persoonlijk profiel en/of configureer het geluid (balans, sfeer enz.)

en de weergave (taal, eenheden, datum, tijd, enz.).

Rijden



 Schakel bepaalde voertuigfuncties in of uit, of configureer deze.

Navigatie

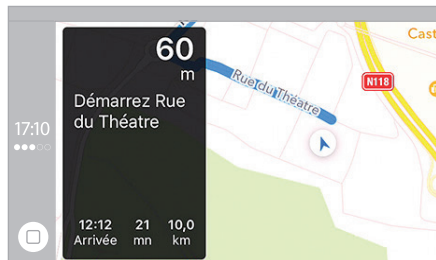

 Stel de navigatie in en selecteer uw bestemming via MirrorLink™, CarPlay® of Android Auto.

Airconditioning

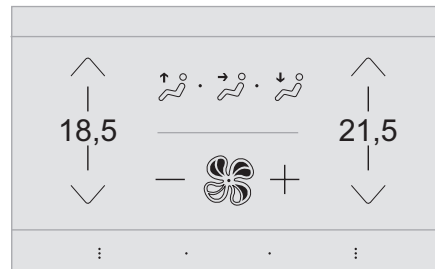

 Stel de instellingen voor temperatuur en de luchtstroom in.



Applicaties

Foto's bekijken

Steek een USB-geheugenstick in de USB-poort.

 Gebruik geen USB-verdeelstekker, om beschadiging van het systeem te voorkomen.

Het systeem kan mappen en beeldbestanden in de volgende indelingen lezen: .tiff; .gif; .jpg/jpeg; .bmp; .png.

 Druk op **Connect-App** om het beginscherm weer te geven.
 Druk op **"Beheer foto's"**.

 Selecteer een map.

 Selecteer een afbeelding om deze te bekijken.

 Druk op deze toets voor informatie over de foto.

 Druk op de pijl Terug om één niveau terug te gaan.

Berichten beheren

 Druk op **Connect-App** om het beginscherm weer te geven.

 Druk op "SMS".

 Selecteer het tabblad "SMS".

 Druk op deze toets om de scherminstellingen voor berichten te selecteren.

 Druk op deze toets om een ontvanger te zoeken en te selecteren.



 Selecteer het tabblad "SMS-berichten".

 Druk op deze toets om de scherminstellingen voor berichten te selecteren.

 Druk op deze toets om een nieuw bericht te schrijven.

 Druk op de prullenbak naast het geselecteerde bericht om het bericht te verwijderen.

 Druk op de toets naast het geselecteerde bericht om het vervolgscherm weer te geven.

-  Druk op deze toets om de bestaande tekst te bewerken en aan te passen.
-  Druk op deze toets om een nieuw bericht te schrijven.
-  Druk op de prullenbak om het bericht te verwijderen.

Radio



Een radiozender selecteren

-  Druk op **RAD MEDIA** om het beginscherm weer te geven.
-  Druk op een van de toetsen om automatisch naar radiozenders te zoeken.
- Of
-  Verplaats de schuifbalk om handmatig naar andere frequenties te zoeken.
- Of
-  Druk op de frequentie.
MHz
KHz
-  Voer de waarden van de FM- en AM-frequentieband in via het virtuele toetsenbord.
- OK** Druk op **"OK"** om te bevestigen.



 De radio-ontvangst kan worden verstoord door het gebruik van elektrische apparatuur die niet door het merk is

goedgekeurd, zoals een USB-lader die is aangesloten op de 12 V-aansluiting. Er kunnen storingen in de ontvangst optreden door obstakels in de omgeving (bergen, gebouwen, tunnels, parkeergarages, enz.), ook als de RDS-functie is ingeschakeld. Dit fenomeen is heel normaal bij de transmissie van radiogolven, en geven in geen geval een defect van het audiosysteem aan.

De frequentieband wijzigen

-  Druk op **RAD MEDIA** om het beginscherm weer te geven.
- Druk op de toets **"OPTIES"** om het vervolgscherm weer te geven.
-  Druk op **"Band"** om de frequentieband te wijzigen.
-  Druk op het gearceerde gedeelte om te bevestigen.

Opslaan van een radiozender

- Selecteer een zender of een frequentie.
-  Druk kort op de lege ster. Als de ster is gevuld, is de radiozender al opgeslagen.
- Of
- Selecteer een zender of een frequentie.
- Druk op **"Opslaan"**.
-  Houd de toets waaronder u de zender wilt opslaan lang ingedrukt.

RDS inschakelen/ uitschakelen

Als RDS is ingeschakeld, zoekt de radio steeds naar de sterkste frequentie van een zender, zodat u ernaar kunt blijven luisteren zonder dat u zelf de frequentie hoeft te wijzigen.

-  Druk op **RAD MEDIA** om het beginscherm weer te geven.
- Druk op de toets **"OPTIES"** om het vervolgscherm weer te geven.
-  Schakel **"RDS"** in of uit.



Druk op het gearceerde gedeelte om te bevestigen.

 Het kan zijn dat het volgen van een RDS-zender niet in het hele land beschikbaar is, omdat veel radiozenders geen dekking hebben in het hele land. Daardoor kan de zender tijdens het rijden wegvallen.

Tekstberichten weergeven

De functie "Radio-tekstberichten" toont informatie die door de radiozender wordt uitgezonden en die betrekking heeft op de zender, of op het nummer wat op dat moment wordt afgespeeld.

-  Druk op **RAD MEDIA** om het beginscherm weer te geven.
- Druk op de toets **"OPTIES"** om het vervolgscherm weer te geven.



Schakel **"INFO"** in of uit.



Druk op het gearceerde gedeelte om te bevestigen.

Verkeersinformatie (TA) beluisteren

De TA-functie (Traffic Announcement) geeft voorrang aan het luisteren naar de TA-verkeersinformatie. Voor een correcte werking van deze functie is een goede ontvangst van een radiozender nodig die deze berichten uitzendt. Zodra een verkeersinformatiebericht wordt uitgezonden, wordt de geluidsbron die op dat moment wordt weergegeven automatisch onderbroken voor de weergave van het TA-verkeersinformatiebericht. Zodra dit bericht is afgelopen, wordt het afspelen van de vorige media hervat.



Druk op **RAD MEDIA** om het beginscherm weer te geven.

Druk op de toets **"OPTIES"** om het vervolgsscherm weer te geven.



Schakel **"TA"** in of uit.



Druk op het gearceerde gedeelte om te bevestigen.

Audio-instellingen



Druk op **RAD MEDIA** om het beginscherm weer te geven.

Druk op de toets **"OPTIES"** om het vervolgsscherm weer te geven.



Druk op **"Audio-instellingen"**.



Selecteer het tabblad **"Klank"**, **"Verdeling"**, **"Geluid"**, **"Sprak"**, of **"Beltonen"** om de geluidsinstellingen te configureren.



Druk op de pijl Terug om te bevestigen.



Op het tabblad **"Klank"** zijn de geluidsinstellingen **Equalizer**, **Bass**, **Medium** en **Treble** voor elke geluidsbron verschillend en onafhankelijk van elkaar. Op het tabblad **"Verdeling"** zijn de instellingen **Alle passagiers**, **Bestuurder** en **Alleen vóór** gelijk voor alle bronnen. Schakel, op het tabblad, **"Geluid"**, **"Snelheidsafhankelijke volumeregeling"**, **"Extra ingang"** en **"Geluiden touchscreen"** in of uit.



De balans/verdeling (of spatialisatie met het Arkamys®-systeem) verwerkt audio zodanig dat de geluidskwaliteit wordt afgestemd op het aantal personen in de auto.



Audio in de auto: Arkamys Sound Staging® optimaliseert de verdeling van geluid in het passagiersgedeelte.

Digitale radio (DAB, Digital Audio Broadcasting)

Digitale radio

Digitale radio biedt een betere geluidskwaliteit. De verschillende "multiplex/bundels" bieden keuze uit radiozenders die op alfabetische volgorde zijn gerangschikt.



Druk op **RAD MEDIA** om het beginscherm weer te geven.

Druk op de toets **"OPTIES"** om het vervolgsscherm weer te geven.



Druk op **"Band"** om **"DAB-band"** te selecteren.



Druk op het gearceerde gedeelte om te bevestigen.

FM-DAB

"DAB" is niet overal in het land beschikbaar. Als het digitale signaal zwak is, kunt u met "FM-DAB" dezelfde zender blijven beluisteren omdat het systeem automatisch overschakelt op de desbetreffende analoge "FM"-zender (indien beschikbaar).



Druk op **RAD MEDIA** om het beginscherm weer te geven.

Druk op de toets **"OPTIES"** om het vervolgsscherm weer te geven.



Schakel **"FM-DAB"** in of uit.



Druk op het gearceerde gedeelte om te bevestigen.

i Als "FM-DAB" is geactiveerd, kan er een onderbreking van een paar seconden zijn wanneer het systeem schakelt naar "FM"-analoge radio, en in sommige gevallen kan het volume veranderen. Wanneer de kwaliteit van het digitale signaal weer goed is, schakelt het systeem automatisch weer over op "DAB".

! Als de "DAB"-zender waarnaar u luistert niet beschikbaar is als "FM" of "FM-DAB" niet is geactiveerd, wordt het geluid onderbroken als het digitale signaal te zwak wordt.

Media

USB-poort



Steek de USB-geheugenstick in de USB-poort, of sluit het USB-apparaat via een kabel (niet meegeleverd) op de USB-poort aan.

! Gebruik geen USB-verdeelstekker, om beschadiging van het systeem te voorkomen.

Het systeem maakt afspeellijsten aan (in het tijdelijke geheugen). Het aanmaken van deze

lijsten kan enkele seconden of soms enkele minuten duren nadat het apparaat voor de eerste keer is aangesloten.

Verminder het aantal niet-muziekbestanden en het aantal mappen om de wachttijd te verkorten. Elke keer wanneer het contact wordt ingeschakeld of wanneer er een USB-geheugenstick wordt ingestoken, worden de afspeellijsten bijgewerkt. Het audiosysteem slaat deze lijsten op, zodat deze sneller worden geladen wanneer ze niet gewijzigd zijn.

Externe (AUX)-jackaansluiting

Afhankelijk van de uitrusting



Sluit een draagbaar apparaat (MP3-speler, enz.) met een audiokabel (niet meegeleverd) aan op de jack-aansluiting.

Deze geluidsbron is uitsluitend beschikbaar als "Extra ingang" in de audio-instellingen is geselecteerd.

Stel eerst het volume van het draagbare apparaat af (op een hoog geluidsniveau). Stel dan het geluidsvolume van het audiosysteem in. De bediening vindt plaats via het draagbare apparaat.

Geluidsbron selecteren



Druk op **RAD MEDIA** om het beginscherm weer te geven.

Druk op de toets "**BRONNEN**".
Selecteer de geluidsbron.

BluetoothStreaming®

Met Streaming kunt u via uw smartphone naar audio luisteren.

Het profiel Bluetooth moet hiervoor worden geactiveerd.

Stel eerst het volume van het draagbare apparaat af (op een hoog geluidsniveau). Stel dan het geluidsvolume van het systeem in.

Als het afspelen niet automatisch begint, kan het zijn dat u het afspelen van de audio moet starten via de smartphone.

Bediening verloopt via het externe apparaat of via de aanraaktoetsen van het systeem.

i Als de Streaming eenmaal is gestart, wordt uw smartphone als een geluidsbron beschouwd.

Apple®-speler aansluiten

Sluit een Apple®-speler met behulp van een geschikte kabel (niet meegeleverd) aan op de USB-aansluiting.

Het afspelen begint automatisch.

De bediening gebeurt via de audio-installatie in de auto.

i De beschikbare indeling is die van het aangesloten apparaat (artiesten / albums / genres / playlists / audioboeken / podcasts). U kunt ook een gestructureerde indeling in bibliotheekvorm gebruiken. De standaardindeling is de indeling per artiest. Om dit te veranderen moet u terug

naar het eerste niveau in de structuur en kiest u een andere indeling (bijvoorbeeld afspeellijsten). Bevestig uw keuze voordat u in de structuur weer afzakt naar het gewenste nummer.

De softwareversie van het audiosysteem kan incompatibel zijn met de softwareversie van de Apple®-speler.

Informatie en tips

Het systeem ondersteunt USB-apparaten voor massaopslag, BlackBerry®-apparaten of Apple®-spelers via de USB-poorten. De adapterkabel wordt niet meegeleverd.

U beheert de apparaten met de bedieningstoetsen van het audiosysteem. Andere apparaten, die bij het aansluiten niet door het systeem worden herkend, moeten met een kabel (niet meegeleverd) op de jack-plug worden aangesloten of via Bluetooth-streaming worden gekoppeld (indien compatibel).

! Gebruik geen USB-verdeelstekker, om beschadiging van het systeem te voorkomen.

Het audiosysteem speelt alleen audiobestanden af met de bestandsextensie ".wav", ".wma", ".aac", ".ogg" en ".mp3" met een bitrate tussen 32 Kbps en 320 Kbps. Ook bestanden met een VBR (Variable Bit Rate) kunnen worden afgespeeld.

Andere typen audiobestanden (".mp4", enz.) kunnen niet worden afgespeeld. Alle ".wma"-bestanden moeten standaard WMA 9-bestanden zijn. De ondersteunde bemonsteringsfrequenties (sampling rates) zijn 11, 22, 44 en 48 KHz. Om problemen met lezen en weergeven te voorkomen, raden wij aan om bestandsnamen te kiezen van maximaal 20 tekens die geen speciale tekens bevatten (zoals, " ? ; ; ù). Gebruik uitsluitend USB-geheugensticks met de bestandsindeling FAT32 (File Allocation Table).

i Wij raden aan om de originele USB-kabel voor het draagbare apparaat te gebruiken.

Telefoon

USB-aansluitingen

Zie de rubriek "Ergonomie en comfort" voor meer informatie over de USB-aansluitingen die compatibel zijn met de **CarPlay®**- **MirrorLink™**- of **Android Auto**-applicaties (afhankelijk van de uitvoering).

i Door uw smartphone te synchroniseren kunt u de met CarPlay®, MirrorLink™ of Android Auto compatibele apps van uw smartphone weergeven op het scherm van uw auto. Voor CarPlay® compatibele apps

moet eerst de functie CarPlay® op de smartphone geactiveerd worden.

Voor een goede communicatie tussen de smartphone en het systeem is het van essentieel belang dat de smartphone is ontgrendeld.

Werkingsprincipes en normen zijn permanent aan verandering onderhevig. **Houd daarom zowel het besturingssysteem van de smartphone als de datum en de tijd van de smartphone en van het systeem up-to-date.**

Ga naar de landelijke internetsite van het merk om te zien welke smartphones compatibel zijn.

MirrorLink™-verbinding voor smartphones

i De functie "MirrorLink™" werkt alleen in combinatie met een compatibele smartphone en compatibele apps.

Telefoon niet verbonden via Bluetooth®

 Wanneer u een smartphone aansluit op het systeem, raden wij u aan om Bluetooth® op de smartphone in te schakelen.

 Sluit een USB-kabel aan. De smartphone wordt opgeladen als deze via een USB-kabel is verbonden.

 Druk op het scherm van het systeem op "**Telefoon**" om het beginscherm weer te geven.

 Druk op "**MirrorLink™**" om de app in het systeem te starten.

Bij bepaalde smartphones moet de functie "**MirrorLink™**" worden geactiveerd.

OK Tijdens de procedure verschijnen verschillende schermen gerelateerd aan bepaalde functies.

Accepteer deze om de verbinding tot stand te brengen en te voltooien.

Telefoon verbonden via Bluetooth®

 Sluit een USB-kabel aan. De smartphone wordt opgeladen als deze via een USB-kabel is verbonden.

 Druk op het scherm van het systeem op "**Telefoon**" om het beginscherm weer te geven.

Druk op de toets "**TEL**" om het vervolgscherm weer te geven.

 Druk op "**MirrorLink™**" om de app in het systeem te starten.

Nadat de verbinding tot stand is gebracht, wordt een scherm weergegeven met daarop de reeds op uw smartphone gedownload apps die compatibel zijn met de MirrorLink™-technologie. Tijdens de MirrorLink™-weergave blijft het selecteren van de audiobron mogelijk via de aanraaktoetsen in de bovenste balk van het scherm.

De menu's van het systeem kunnen op elk moment worden geopend via de menu-toetsen.

i Afhankelijk van de kwaliteit van het netwerk, kan het zijn dat het even duurt voordat de apps beschikbaar zijn.

CarPlay®-verbinding voor smartphones

 Sluit een USB-kabel aan. De smartphone wordt opgeladen als deze via een USB-kabel is verbonden.

 Druk in het systeem op **Telefoon** om de CarPlay®-interface weer te geven.

Of

 Als de smartphone al via Bluetooth® is verbonden.

 Sluit een USB-kabel aan. De smartphone wordt opgeladen als deze via een USB-kabel is verbonden.

 Druk op het scherm van het systeem op "**Telefoon**" om het beginscherm weer te geven.

Druk op de toets "**TEL**" om het vervolgscherm weer te geven.

 Druk op "**CarPlay**" om de CarPlay®-interface weer te geven.

i Wanneer de USB-kabel wordt aangesloten, schakelt de functie CarPlay® de Bluetooth®-modus van het systeem uit.

i Wanneer de USB-kabel wordt ontkoppeld en het contact uit en weer in wordt geschakeld, schakelt het systeem niet automatisch naar de RAD MEDIA-modus. De bron moet handmatig worden gewijzigd.

 De CarPlay®-navigatie is op elk moment toegankelijk door op de **Navigation**-toets van het systeem te drukken.

Android Auto-verbinding voor smartphones

 Download de Android Auto app op de smartphone.

i De functie "Android Auto" werkt alleen in combinatie met een compatibele smartphone en compatibele apps.

Telefoon niet verbonden via Bluetooth®

 Sluit een USB-kabel aan. De smartphone wordt opgeladen als deze via een USB-kabel is verbonden.

 Druk op het scherm van het systeem op "**Telefoon**" om het beginscherm weer te geven.

 Druk op "**Android Auto**" om de app in het systeem te starten.

Bij bepaalde smartphones moet de functie "**Android Auto**" worden geactiveerd.

OK Tijdens de procedure verschijnen verschillende schermen gerelateerd aan bepaalde functies.

Accepteer deze om de verbinding tot stand te brengen en te voltooien.

 Wanneer u een smartphone aansluit op het systeem, raden wij u aan om Bluetooth® op de smartphone in te schakelen.

Telefoon verbonden via Bluetooth®

 Druk op het scherm van het systeem op "**Telefoon**" om het beginscherm weer te geven.

Druk op de toets "**TEL**" om het volvoorscherm weer te geven.

 Druk op "**Android Auto**" om de app in het systeem te starten.

Tijdens de Android Auto-weergave blijft het selecteren van de audiobron mogelijk via de aanraaktoetsen in de bovenste balk van het scherm.

De menu's van het systeem kunnen op elk moment worden geopend via de menu-toetsen.

 Afhankelijk van de kwaliteit van het netwerk, kan het zijn dat het even duurt voordat de apps beschikbaar zijn.

Een Bluetooth®-telefoon koppelen

 De beschikbaarheid van de diensten is afhankelijk van het netwerk, de simkaart

en de compatibiliteit van de gebruikte Bluetooth-apparaten. Raadpleeg de gebruikershandleiding van de telefoon om te kijken welke diensten beschikbaar zijn.

 De functie Bluetooth moet zijn ingeschakeld, en de telefoon moet zijn ingesteld op "zichtbaar voor alle apparaten" (in de telefooninstellingen).

Voltooien van het koppelen, ongeacht of dit vanaf de telefoon of het systeem wordt gedaan: controleer of de door de telefoon en het systeem weergegeven code identiek zijn.

 Wanneer het koppelen niet lukt, raden wij u aan om op de telefoon de functie Bluetooth uit te schakelen en weer in te schakelen.

Procedure via de telefoon

 Selecteer de naam van het systeem in de lijst met gedetecteerde apparaten.

Accepteer, in het systeem, het verzoek om verbinding met de telefoon te maken.

Procedure via het systeem

 Druk op **Telefoon** om het beginscherm weer te geven.

 Druk op "**Bluetooth zoeken**".
Er wordt een lijst met de gedetecteerde telefoons weergegeven.



Selecteer de naam van de telefoon in de lijst.

Verbinding delen

Het systeem stelt 3 verbindingsprofielen voor de telefoon voor:

- "**Telefoon**" (handsfree-set, uitsluitend telefoon),
- "**Streaming**" (streaming: draadloos audiobestanden via de telefoon afspelen),
- "**Gegevens mobiel internet**".

 Selecteer één of meer profielen.

OK Druk op "**OK**" om te bevestigen.

Afhankelijk van het type telefoon, wordt u gevraagd om de overdracht van uw contacten en berichten goed te keuren.

 De mogelijkheid van het systeem om maar één profiel te koppelen hangt af van de telefoon.

Als dit niet mogelijk is, worden standaard alle drie de verbindingsprofielen geselecteerd.

 Profielen die compatibel zijn met het systeem: HFP, OPP, PBAP, A2DP, AVRCP, MAP en PAN.

Ga naar de website van het merk voor meer informatie (compatibiliteit, aanvullende instructies, enz.).

Automatisch opnieuw verbinden

Wanneer u met de telefoon waarmee het laatst verbinding is gemaakt, terugkomt in uw auto wordt deze automatisch herkend en wordt er binnen ongeveer 30 seconden na het inschakelen van het contact automatisch verbinding gemaakt met de telefoon (indien Bluetooth is ingeschakeld).

Het verbindingsprofiel wijzigen:

 Druk op **Telefoon** om het beginscherm weer te geven.

Druk op de toets "**TEL**" om het vervolgscherm weer te geven.

 Selecteer "**Bluetooth-verbinding**" om een lijst met gekoppelde apparatuur weer te geven.

 Druk op de toets "Details" van een gekoppeld apparaat.

Selecteer één of meer profielen.



OK Druk op "**OK**" om te bevestigen.

Telefoonverbindingen beheren

Met deze functie kunt u een apparaat aansluiten of ontkoppelen, of een koppeling verwijderen.

 Druk op **Telefoon** om het beginscherm weer te geven.

Druk op de toets "**TEL**" om het vervolgscherm weer te geven.

 Selecteer "**Bluetooth-verbinding**" om een lijst met gekoppelde apparatuur weer te geven.

 Druk op de naam van de telefoon die in de lijst is geselecteerd om de koppeling ongedaan te maken.

Druk er nogmaals op om de telefoon weer te koppelen.

Verwijderen van een telefoon

 Druk op het prullenbaksymbool rechts boven op het scherm om een prullenbak naast de geselecteerde telefoon weer te geven.

 Druk op het prullenbaksymbool naast de naam van de telefoon te verwijderen.

Een gesprek aannemen

Als u gebeld wordt, klinkt een beltoon en verschijnt een pop-upvenster op het scherm.

 Druk kort op de toets **TEL** op het stuur om het gesprek aan te nemen.

En

 houd de toets

 **TEL** op het stuurwiel langer ingedrukt om het gesprek te weigeren.

Of

 Druk op "**Ophangen**".

Bellen

 Gebruik de telefoon bij voorkeur niet onder het rijden.

Parkeer de auto.

Gebruik de toetsen op het stuurwiel om te bellen.

Een nieuw nummer bellen

 Druk op **Telefoon** om het beginscherm weer te geven.

 Voer het nummer in via het digitale toetsenbord.

 Druk op "**Bellen**" om het nummer te bellen.

Een contact bellen

 Druk op **Telefoon** om het beginscherm weer te geven.

 Of, houd

 de **TEL**-toets op het stuurwiel ingedrukt.

Druk op "**Contacten**".

Selecteer het gewenste contact in de getoonde lijst.

 Druk op "**Bellen**".

Een recent gebruikt nummer bellen

 Druk op **Telefoon** om het beginscherm weer te geven.

Of

 Houd



de toets op het stuurwiel ingedrukt.

Druk op "**Gesprekkenlijst**".

Selecteer het gewenste contact in de getoonde lijst.

I U kunt altijd rechtstreeks met uw telefoon bellen. Zet in dat geval de auto uit veiligheidsoverwegingen stil.

De beltoon instellen



Druk op **Telefoon** om het beginscherm weer te geven.

Druk op de toets "**OPTIES**" om het vervolgscherm weer te geven.



Druk op "**Volume beltoon:**" om de volumebalk weer te geven.

 Druk op de pijlen of verplaats de schuifbalk om het volume van de beltoon in te stellen.

Configuratie

Profielen configureren



Druk op **Instellingen** om het beginscherm weer te geven.



Druk op "**Profielen**".

Selecteer "**Profiel 1**", "**Profiel 2**", "**Profiel 3**", of "**Gemeensch.prof.**".



Druk op deze toets om een profielnaam in te voeren via het virtuele toetsenbord.

OK

Druk op "**OK**" om op te slaan.



Druk op de pijl Terug om te bevestigen.



Druk op deze toets om het profiel te activeren.



Druk nogmaals op de pijl Terug om te bevestigen.

00.0

Druk op deze toets om het geselecteerde profiel te resetten.

Helderheid instellen



Druk op **Instellingen** om het beginscherm weer te geven.



Druk op **Lichtsterkte**.



Verplaats de schuifbalk om de helderheid van het scherm en/of het instrumentenpaneel (afhankelijk van de uitvoering) in te stellen.



Druk op het gearceerde gedeelte om te bevestigen.

Systeeminstellingen wijzigen



Druk op **Instellingen** om het beginscherm weer te geven.



Druk op "**Configuratie**" om het vervolgscherm weer te geven.



Druk op "**Systeemconfiguratie**".

Druk op het tabblad "**Eenheden**" om de eenheden voor afstand, brandstofverbruik en temperatuur te wijzigen.
Druk op het tabblad "**Fabrieksparameters**" om de begininstellingen te herstellen.

! Als het systeem wordt teruggezet op de fabrieksinstellingen, wordt Engels als taal ingesteld (afhankelijk van de uitvoering).

Druk op het tabblad "**Systeeminfo**" om de versie van de verschillende in het systeem geïnstalleerde modules te controleren.

Druk op het tabblad "**Privacy**", of



Druk op **Instellingen** om het beginscherm weer te geven.



Druk op "**Privacy**" om de privégegevensmodus in of uit te schakelen.



Schakel het volgende in of uit:

- "**Niet delen (gegevens, locatie van de auto)**".
- "**Alleen gegevens delen**".
- "**Gegevens en locatie van de auto delen**".



Druk op de pijl Terug om te bevestigen.



Druk op **Instellingen** om het beginscherm weer te geven.



Druk op "**Configuratie**" om het vervolgscherm weer te geven.



Druk op "**Scherconfig.**".

Druk op "**Lichtsterkte**".

••••• Verplaats de schuifbalk om de helderheid van het scherm en/of het instrumentenpaneel (afhankelijk van de uitvoering) in te stellen.

← Druk op de pijl Terug om te bevestigen.

Druk op "**Animatie**".

Schakel "**Automatische tekstweergave**" in of uit.

Selecteer "**Overgangen met animaties**".

← Druk op de pijl Terug om te bevestigen.

De taal selecteren

 Druk op **Instellingen** om het beginscherm weer te geven.

 Druk op "**Configuratie**" om het vervolgscherm weer te geven.

 Selecteer "**Taal**" om de taal te wijzigen.

← Druk op de pijl Terug om te bevestigen.

De tijd instellen

 Druk op **Instellingen** om het beginscherm weer te geven.

 Druk op "**Configuratie**" om het vervolgscherm weer te geven.

 Druk op "**Datum en tijd**".

Selecteer "**Tijd**".

 Druk op deze toets om de tijd in te stellen via het virtuele toetsenbord.

OK Druk op "**OK**" om de tijd op te slaan.

 Druk op deze toets om de tijdzone in te stellen.

 Selecteer hoe de tijd (12h/24h) moet worden weergegeven.

 Schakel de zomertijd in of uit (+1 uur).

 Schakel GPS-synchronisatie (UTC) in of uit.

← Druk op de pijl Terug om te bevestigen.

 Het kan zijn dat het systeem niet automatisch overschakelt naar zomertijd/wintertijd (afhankelijk van het land van verkoop).

De datum instellen

 Druk op **Instellingen** om het beginscherm weer te geven.

 Druk op "**Configuratie**" om het vervolgscherm weer te geven.

 Druk op "**Datum en tijd**".

Selecteer "**Datum**".

 Druk op deze toets om de datum in te stellen.

← Druk op de pijl Terug om te bevestigen.

 Selecteer hoe de datum wordt weergegeven.

← Druk nogmaals op de pijl Terug om te bevestigen.

 U kunt alleen de tijd en de datum instellen wanneer "GPS-synchronisatie" is uitgeschakeld.

Veelgestelde vragen

Hieronder vindt u de antwoorden op de meest gestelde vragen over het systeem.

Radio

De ontvangstkwaliteit van de beluisterde radiozender neemt geleidelijk af, of de voorkeuzenders kunnen niet worden ontvangen (geen geluid, 87,5 MHz wordt weergegeven, enz.).

De auto is te ver verwijderd van het zendstation, of er is geen zendstation aanwezig in het geografische gebied.

► Activeer de functie "RDS" via de bovenste balk om het systeem te laten controleren of er een krachtiger zendstation in het gebied aanwezig is.

Er kunnen storingen in de ontvangst optreden door obstakels in de omgeving (bergen, gebouwen, tunnels, parkeergarages, enz.), ook als de RDS-functie is ingeschakeld.

Dit fenomeen is heel normaal, en geeft geen defect van het audiosysteem aan.

De antenne ontbreekt of is beschadigd (bijvoorbeeld tijdens het inrijden van een wasstraat of parkeergarage).

► Laat de antenne controleren door een dealer.

Ik kan sommige opgeslagen radiozenders in de lijst niet ontvangen.

De naam van de zender verandert.

De zender wordt niet meer ontvangen, of de naam van de zender in de lijst is veranderd.

► Druk op de ronde pijl op het tabblad "Lijst" van het scherm "Radio".

Sommige zenders sturen in plaats van een naam andere informatie mee (bijv. titel van het afgespeelde nummer).

Het systeem interpreteert deze informatie als de naam van de zender.

► Druk op de ronde pijl op het tabblad "Lijst" van het scherm "Radio".

Media

Het afspelen van de muziek op mijn USB-geheugenstick begint pas na lang wachten (ongeveer 2 tot 3 minuten).

Door bepaalde bestanden die standaard op een USB-geheugenstick staan, kan het erg lang duren tot de muziek op de USB-geheugenstick wordt afgespeeld (tot 10 keer de fabrieksopgave).

► Wis de bestanden die standaard op de USB-geheugenstick staan, en beperk het aantal submappen in de mappenstructuur van de USB-geheugenstick.

Het kan zijn dat sommige informatietekens in de huidige afspelmateriaal niet correct worden weergegeven.

Het audiosysteem kan bepaalde typen tekens niet verwerken.

► Gebruik standaard karakters voor de benaming van nummers en mappen.

Het afspelen van streaming-bestanden start niet.

Het aangesloten apparaat start afspelen niet automatisch.

► Start het afspelen via het apparaat.

Titels van nummers en afspeeltijden worden niet op het scherm voor audiostreaming weergegeven.

De Bluetooth-verbinding biedt deze mogelijkheid niet.

Telefoon

Het lukt me niet om mijn Bluetooth-telefoon te koppelen.

Het is mogelijk dat de Bluetooth-functie van de telefoon is uitgeschakeld of dat uw telefoon niet zichtbaar is voor het systeem.

► Controleer of de Bluetooth-functie van de telefoon is ingeschakeld.

► Controleer bij de instellingen van uw telefoon of deze op "zichtbaar voor alle apparaten" staat. De Bluetooth-telefoon is niet compatibel met het systeem.

► Controleer op de website van het merk (diensten) of de telefoon compatibel is.

Android Auto en CarPlay werken niet.

Android Auto en CarPlay worden niet ingeschakeld wanneer de USB-kabels van slechte kwaliteit zijn.

► Gebruik originele USB-kabels om de compatibiliteit te waarborgen.

Het volume van de aangesloten Bluetooth-telefoon is niet hoorbaar.

Het volume is afhankelijk van het systeem en van de telefoon.

► Verhoog het volume van het audiosysteem, indien nodig, tot maximaal en verhoog het volume van de telefoon indien nodig.

Omgevingsgeluid is van invloed op de kwaliteit van een telefoongesprek.

► Beperk het omgevingsgeluid (ramen sluiten, ventilatie lager zetten, snelheid verminderen, enz.).

De contacten staan niet op alfabetische volgorde.

Sommige telefoons hebben speciale weergave-opties. Afhankelijk van de instellingen kunnen contacten in een bepaalde volgorde worden overgenomen.

► Verander de instellingen voor de weergave van contacten in de telefoon.

Instellingen

Wanneer ik de instellingen voor hoge en lage tonen wijzig, wordt geluidssfeer uitgeschakeld.

Wanneer de geluidssfeer wordt gewijzigd, worden de instellingen voor hoge en lage tonen gereset.

De geluidssfeer is gekoppeld aan de hoge en lage tonen.

► Wijzig de instelling van de hoge en de lage tonen of wijzig de geluidssfeer om de gewenste geluidskwaliteit te verkrijgen.

Wanneer ik de instellingen voor balans wijzig, wordt de geluidsverdeling uitgeschakeld.

Wanneer u de instelling voor de geluidsverdeling wijzigt, worden de instellingen voor de balans gedeselecteerd.

De geluidsverdeling is gekoppeld aan de balans.

► Stel de balans in of kies een geluidsverdeling naar eigen wens.

Er is een verschil in geluidskwaliteit tussen geluidsbronnen.

Voor een optimale geluidskwaliteit kunnen de geluidsinstellingen worden aangepast aan verschillende audiobronnen die hoorbare verschillen kunnen genereren bij het veranderen van de bron.

► Controleer of de geluidsinstellingen overeenkomen met de bronnen waarnaar wordt geluisterd. Zet de geluidsinstellingen in de middelste stand.

Na het afzetten van de motor, wordt het systeem na enkele minuten automatisch uitgeschakeld.

Als de motor is afgezet, blijft het audiosysteem nog werken zolang de laadtoestand van de accu dat toestaat.

In de normale uitgeschakelde stand, gaat het systeem na een bepaalde tijd automatisch over op de eco-modus om de accu niet te ontladen.

► Start de auto om de laadstroom van de accu te verhogen.

PEUGEOT Connect Nav



GPS-navigatie - Apps - Multimedia-audiosysteem - Bluetooth®-telefoon

i De functies en de instellingen die worden beschreven, verschillen afhankelijk van de uitvoering van de auto en de configuratie.

! Om veiligheidsredenen en omdat deze handelingen de aandacht van de bestuurder vereisen, moeten deze handelingen worden uitgevoerd wanneer de **auto stilstaat** en het contact is ingeschakeld:

- De smartphone in de Bluetooth-modus koppelen met het systeem.
- De smartphone gebruiken.
- Verbinding maken met de CarPlay®, MirrorLink™- of Android Auto apps (de weergave van bepaalde apps wordt

onderbroken wanneer met de auto wordt gereden).

- Een video bekijken (het afspelen van de video stopt wanneer de auto weer begint te rijden).
- De systeeminstellingen en de configuratie wijzigen.

i Het systeem is zodanig beveiligd dat het uitsluitend in de auto functioneert. De melding **Eco-modus** wordt weergegeven wanneer het systeem in de betreffende modus wordt gezet.

i Via de website van het merk kunt u updates voor systemen en kaarten downloaden. Op de website wordt ook de procedure voor updaten vermeld.

i De broncodes van Open Source Software (OSS) van het systeem, zijn op de volgende sites verkrijgbaar:
<https://www.groupe-psa.com/fr/oss/>
<https://www.groupe-psa.com/en/oss/>

De eerste stappen

⏻ Als u bij draaiende motor op de toets drukt, wordt het geluid onderbroken.

Als u bij afgezet contact op de toets drukt, wordt het systeem ingeschakeld.

Verhoog of verlaag het volume met het wielkje of de toetsen "plus" of "min" (afhankelijk van de uitvoering).

Gebruik de menu-toetsen aan weerszijden van of onder het touchscreen om de menu's te openen en druk vervolgens op de virtuele toetsen op het touchscreen.

Gebruik afhankelijk van de uitvoering de toetsen "Bron" of "Menu" om de menu's te openen en druk vervolgens op de op het touchscreen weergegeven toetsen.

U kunt op elk gewenst moment het menu oproepen door het scherm kort met drie vingers aan te raken.

Alle aanraakfuncties op het touchscreen zijn wit. Druk op de pijl Terug om één niveau terug te gaan.

Druk op "OK" om te bevestigen.

! Het touchscreen is een capacitief scherm.

Voor het schoonmaken van het scherm is het raadzaam gebruik te maken van een niet schurende zachte doek (bijvoorbeeld een brillendoekje), zonder schoonmaakmiddel.

Raak het scherm niet aan met scherpe voorwerpen.

Raak het scherm niet aan met natte handen.

Bepaalde informatie wordt permanent weergegeven op de zijbalken of op de bovenste balk van het touchscreen (afhankelijk van de uitrusting):

- Statusinformatie van de airconditioning (afhankelijk van de uitvoering) en rechtstreeks toegang tot het desbetreffende menu.
- Rechtstreeks toegang tot de keuze van de audiobron om de lijst met radiozenders (of titels, afhankelijk van de geluidsbron) te bekijken.
- Toegang tot de "Berichten" van meldingen, e-mailberichten, updates van kaarten en aanwijzingen van het navigatiesysteem (afhankelijk van de diensten).
- Toegang tot de instellingen van het touchscreen en het digitale instrumentenpaneel. Audiobronnen selecteren (afhankelijk van de uitrusting):
- FM/DAB/AM-radiozenders (afhankelijk van de uitrusting).
- Telefoon verbonden via Bluetooth en multimedia-uitzending Bluetooth (streaming).
- USB-geheugenstick.
- Via de AUX-aansluiting aangesloten mediaspeler (afhankelijk van de uitrusting).
- Video (afhankelijk van de uitrusting).

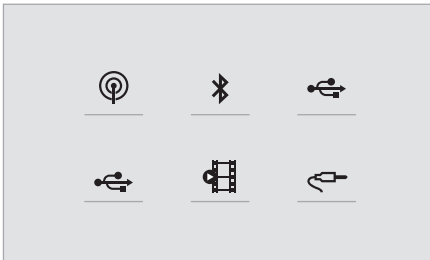

I In het menu "Instellingen" kunt u een individueel profiel of een profiel voor een groep mensen met gedeelde interesses aanmaken, en een groot aantal instellingen (voorkeuzezenders, audio-instellingen, navigatiegeschiedenis, favoriete contacten, enz.) configureren. De instellingen worden automatisch toegepast.

I Als het zeer warm is in het interieur, kan het voorkomen dat het geluidsvolume lager wordt gezet om het systeem te beschermen. Het systeem kan dan gedurende 5 minuten of langer in de standby-modus (scherm en geluid worden uitgeschakeld) staan. Het systeem werkt weer normaal wanneer de temperatuur in het passagiersgedeelte is gezakt.

Stuurkolomschakelaars



Spraakbedieningssysteem:

Deze toets bevindt zich op het stuurwiel of op het uiteinde van de lichtschakelaar (afhankelijk van de uitvoering).

Kort indrukken: spraakbediening van het systeem.

Lang indrukken: spraakbediening van smartphone of CarPlay®, MirrorLink™ (beschikbaarheid van het land), Android Auto via het systeem.

- +** Verhogen van het geluidsvolume.
- Verlagen van het geluidsvolume.
- Geluid onderbreken door tegelijkertijd op de toetsen voor het verhogen en verlagen van het geluidsvolume te drukken (afhankelijk van de uitrusting).

Geluidsweergave weer inschakelen door op één van de twee volumetoetsen te drukken.

SRC Media (kort indrukken): veranderen van multimediabron.

 **Telefoon** (kort indrukken): telefoongesprek starten.

Tijdens telefoongesprek (kort indrukken): toegang tot het telefoonmenu.

Telefoon (lang indrukken): inkomend gesprek weigeren, gesprek beëindigen; als de telefoon niet wordt gebruikt, toegang tot het telefoonmenu.

 **Radio** (draaien): automatisch zoeken naar vorige/volgende zender.

Media (draaien): vorige/volgende nummer, scrollen door lijsten.

Kort indrukken: bevestigen van een selectie. Indien niets geselecteerd: toegang tot voorkeuzezenders.

LIST Radio: weergeven van de zenderlijst.
Media: weergeven van de tracklijst.

Radio (ingedrukt houden): bijwerken van de lijst met beschikbare radiozenders.

Menu's

Online navigatie



Voer de instellingen voor het navigatiesysteem in, en kies een bestemming. Gebruik realtime diensten, afhankelijk van de uitrusting.

Apps

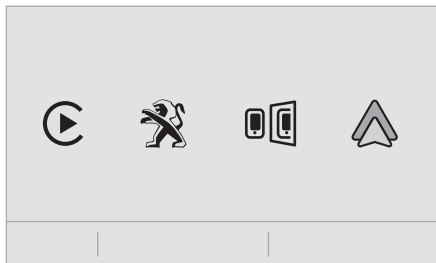

Gebruik bepaalde apps op een smartphone die is verbonden via CarPlay®, MirrorLink™ (in bepaalde landen beschikbaar), of Android Auto. Controleer de status van de verbindingen van Bluetooth® en Wi-Fi.

Radio Media

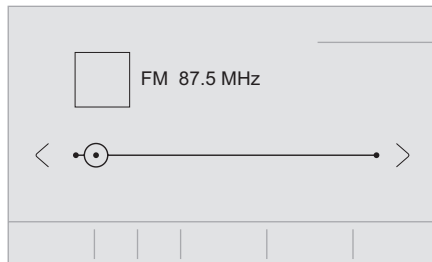

Selecteer een geluidsbron of radiozender, of laat foto's weergeven.

Telefoon

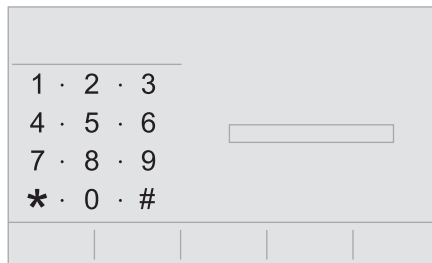

Verbind een telefoon via Bluetooth®, lees berichten en e-mails en verzend snelberichten.

Instellingen

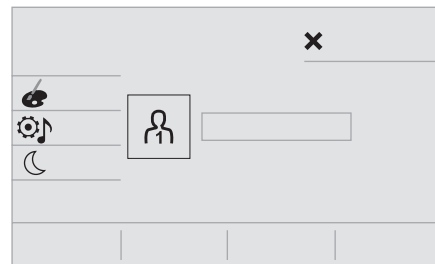

Configureer een persoonlijk profiel en/of configureer het geluid (balans, sfeer enz.) en de weergave (taal, eenheden, datum, tijd, enz.).

Auto



 Schakel bepaalde voertuigfuncties in of uit, of configureer deze.

Airconditioning

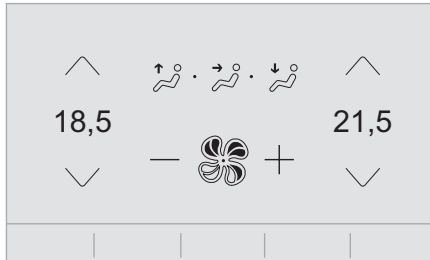

 Stel de instellingen voor temperatuur en de luchtstroom in.

Gesproken commando's

Bedieningstoetsen op het stuur

 **Gesproken commando's:**
Gesproken commando's kunnen via elk scherm worden gegeven wanneer u kort op de toets "Gesproken commando's" drukt. Deze bevindt zich op het stuur of aan het uiteinde van de lichtschakelaar (afhankelijk van de uitrusting), maar u kunt alleen opdrachten geven wanneer er geen telefoongesprek wordt gevoerd.

! Houd rekening met het volgende om ervoor te zorgen dat het systeem uw gesproken commando's altijd herkent:

- **Spreek met een normale stem de woorden natuurlijk en volledig uit, zonder uw stem te verheffen.**
- Wacht voordat u spreekt altijd op de "piep" (geluidssignaal).
- Het is raadzaam om voor het beste resultaat, de ramen en het zonnedak te sluiten. Hierdoor worden geluiden van buitenaf beperkt (afhankelijk van de uitvoering).
- Vraag, voordat u gesproken commando's gebruikt, aan de overige inzittenden om niet te praten.

De eerste stappen

 Voorbeeld van een "gesproken commando" voor het navigatiesysteem: **"Navigeer naar adres Dorpstraat 11, Amsterdam"**

Voorbeeld van een "gesproken commando" voor de radio en de multimediafuncties:

"Speel artiest Doe Maar af"

Voorbeeld van een "gesproken commando" voor de telefoon:

"Bel "Jan Janssen""

! De gesproken commando's zijn beschikbaar in 17 talen (Arabisch, Braziliaans, Tsjechisch, Deens, Nederlands, Engels, Farsi, Frans, Duits, Italiaans, Noors,

Pools, Portugees, Russisch, Spaans, Zweeds, Turks). De taal van uw keuze kan van tevoren in het systeem worden ingesteld. Voor bepaalde gesproken commando's bestaan er synoniemen.

Voorbeeld: Navigeer naar / Routebegeleiding naar / Ga naar / ...

In het Arabisch zijn de gesproken commando's voor: "Navigeer naar adres" en "POI weergeven in de stad" niet beschikbaar.

Informatie - het systeem gebruiken

 Wanneer gesproken commando's zijn geactiveerd door kort op de toets te drukken, wordt Help op het touchscreen weergegeven. Help bevat verschillende menu's en hier kan de gesproken interactie met het systeem worden ingeschakeld.

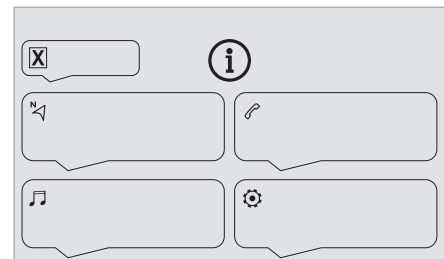

Wanneer u een menu heeft geselecteerd, zijn er verschillende opdrachten beschikbaar.

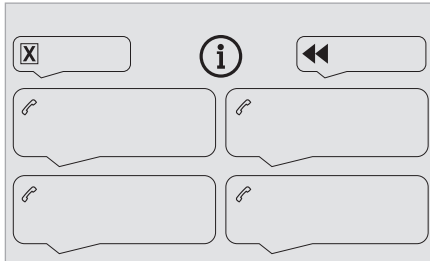

 Druk op de spraaktoets en zeg wat u wilt na de pieptoon. U kunt mij altijd onderbreken door op deze toets te drukken. Als u er nogmaals op drukt terwijl ik op een commando wacht, wordt ons gesprek beëindigd. Als u opnieuw wilt beginnen, zegt u "annuleren". Als u iets ongedaan wilt maken, zegt u "terug". Om te allen tijde informatie en tips te krijgen, zegt u "help". Als u mij vraagt iets te doen en er mist informatie, zal ik u een paar voorbeelden geven om u er stap voor stap doorheen te leiden. U krijgt meer informatie in "dialoogmodus beginner". U kunt de dialoogmodus op "expert" zetten als u zich zeker voelt.

Algemene gesproken commando's

 **Gesproken commando's**

**Zet dialoogmodus op beginners
- gevorderden**

**Selecteer gebruiker 1 / Selecteer profiel Jan
Verhoog temperatuur**

Verlaag temperatuur

 **Helpberichten**

Ik kan u met allerlei onderwerpen helpen. U kunt bijvoorbeeld zeggen: "hulp bij telefoon", "hulp bij navigatie", "hulp bij media" of "hulp bij radio". Om een overzicht te krijgen over hoe de spraakdialog werkt, kunt u zeggen "hulp bij spraakcommando's".

Zeg "ja" als het klopt. Anders zegt u "nee" en dan beginnen we opnieuw.

Gesproken commando's "Navigatie"

 **Gesproken commando's**

Navigeer naar huis

Navigeer naar het werk

Navigeer naar favoriet adres, "Tennis club"

Navigeer naar contact, "Jan Janssen"

**Navigeer naar adres Dorpstraat 11,
Amsterdam**

 **Helpberichten**

Om een route te plannen of een routepunt toe te voegen, zegt u "navigeer naar" en dan het adres, de naam van de contactpersoon of een kruispunt. Bijvoorbeeld "navigeer naar adres Kerkstraat 11 Amsterdam", "navigeer naar contactpersoon Jan Janssen" of "navigeer naar kruispunt van de Dorpstraat". U kunt aangeven of het een favoriete bestemming of een POI

is. Bijvoorbeeld "navigeer naar favoriete adres Tennisclub" of "navigeer naar POI vliegveld Schiphol in Amsterdam". U kunt ook "navigeer naar huis" zeggen. Om POI's op een kaart te zien, kunt u bijvoorbeeld "toon POI hotels in Rotterdam" zeggen. Voor meer informatie kunt u "hulp bij POI" of "hulp bij routebegeleiding" zeggen.

Om een bestemming te kiezen, zegt u bijvoorbeeld "navigeer naar regel drie" of "selecteer regel twee". Als u de bestemming niet kunt vinden maar de straat wel juist is, zeg dan bijvoorbeeld "selecteer de straat in regel drie". Om door een lijst op het scherm te navigeren, zegt u "volgende pagina" of "vorige pagina". Om uw selectie ongedaan te maken en opnieuw te beginnen, zegt u "terug". Of zeg "annuleren" om de huidige actie te annuleren.

 **Gesproken commando's**

Wat is de resterende afstand?

Wat is de resterende tijd?

Wat is de aankomsttijd?

Stop navigatie

 **Helpberichten**

U kunt "hervat" of "stop navigatie" zeggen. Om informatie over uw huidige route te krijgen, kunt u bijvoorbeeld zeggen "wat is de nog af te leggen tijd" of "af te leggen afstand", of "aankomsttijd". Om meer commando's te leren, kunt u "hulp bij navigatie" zeggen.



Gesproken commando's

Toon POI "hotel" op de bestemming

Toon "tankstation" in de buurt

Navigeer naar POI vliegveld Schiphol in Amsterdam

Navigeer naar "tankstation" langs de route



Helpberichten

Om POI's op een kaart te zien, kunt u bijvoorbeeld "toon hotels in Rotterdam", "toon dichtstbijzijnde parkeerplaats", "toon hotel op de bestemming" of "toon tankstation langs de route" zeggen. Als u de voorkeur heeft direct naar een POI te navigeren, kunt u zeggen "navigeer naar tankstation in de buurt". Als u het gevoel hebt dat u niet goed wordt begrepen, kunt u "POI" voor de POI zeggen. Zeg bijvoorbeeld "navigeer naar POI restaurant op de bestemming".

Om een POI te kiezen, zegt u bijvoorbeeld "selecteer regel twee". Als u naar een POI heeft gezocht en deze niet in de lijst ziet staan, kunt u deze verder filteren door bijvoorbeeld "selecteer POI in regel 2" of "selecteer stad in regel 3" te zeggen. U kunt door de lijst scrollen door "volgende pagina" of "vorige pagina" te zeggen.

i Geef, afhankelijk van het land, de bestemmingsinstructies (het adres) op in de taal die voor het systeem is geconfigureerd.

Gesproken commando's "Radio Media"



Gesproken commando's

Zet bron radio aan - Streaming Bluetooth - ...



Helpberichten

U kunt een audiobron selecteren door "zet bron", de naam van het apparaat en dan "aan" te zeggen. Bijvoorbeeld "zet bron Streaming Bluetooth aan" of "zet bron radio aan". Gebruik het commando "afspelen" om muziek te selecteren. U kunt selecteren via "nummer", "artiest" of "album". Zeg bijvoorbeeld "speel artiest Madonna af", "speel nummer 'Te Laat' af", of "speel album Hotel New York af".



Gesproken commando's

Stem af op zender Sky Radio

Stem af op 98.5 FM

Stem af op voorkeuzender vijf



Helpberichten

U kunt een radiozender uitkiezen door "stem af op" en dan de zendernaam of frequentie te zeggen. Bijvoorbeeld "stem af op zender Talksport", of "stem af op 98.5 FM". Om naar een voorkeuze radiozender te luisteren, zegt u bijvoorbeeld "stem af op voorkeuze nummer vijf".



Gesproken commando's

Wat speelt er nu?



Helpberichten

Om te kiezen wat u af wilt spelen, zegt u het item en dan "afspelen". Bijvoorbeeld "nummer 'Te Laat' afspelen", "regel drie afspelen" of "regel twee selecteren". Om uw selectie ongedaan te maken en opnieuw te beginnen, zegt u "terug". Of zeg "annuleren" om de huidige actie te annuleren.



Gesproken commando's

Speel nummer Te Laat af

Speel artiest Doe Maar af

Speel album Hotel New York af



Helpberichten

Ik weet niet zeker wat u wilt afspelen. Zeg de naam van een nummer, album of artiest gevolgd door "afspelen". Bijvoorbeeld "nummer 'Te Laat' afspelen", "artiest Doe Maar afspelen" of "album Hotel New York afspelen". Om een regel op het scherm te selecteren, zegt u "regel twee selecteren". Om door een lijst op het scherm te navigeren, zegt u "volgende pagina" of "vorige pagina". Om uw selectie ongedaan te maken en opnieuw te beginnen, zegt u "terug". Of zeg "annuleren" om de huidige actie te annuleren.



i De gesproken commando's voor media zijn uitsluitend beschikbaar wanneer een USB-aansluiting wordt gebruikt.

Gesproken commando's "Telefoon"

I Als er geen telefoon is aangesloten door middel van Bluetooth, kondigt een gesproken bericht het volgende aan: "Sluit eerst een telefoon aan". Hierna wordt de spraaksessie afgesloten.



Gesproken commando's

Bel "Jan Janssen"*

Bel voicemail*

Toon oproepen*



Helpberichten

Om te telefoneren, zegt u "bel" en dan de naam van de contactpersoon, bijvoorbeeld "Bel Jan". U kunt ook het telefoontype noemen, bijvoorbeeld "Bel Jan thuis". Om een nummer te kiezen, zegt u "kies" gevolgd door het telefoonnummer, bijvoorbeeld "Kies 0123 4567890". U kunt uw voicemail afluisteren door "bel voicemail" te zeggen. Om een SMS te sturen, zegt u "verstuur standaard SMS naar" gevolgd door het contact en de naam van het standaardbericht dat u wilt verzenden. Bijvoorbeeld, "verstuur standaard SMS naar Jan, Ik kom te laat". Om een lijst met contacten of oproepen weer te geven,

zegt u "contacten weergeven" of "oproepen weergeven". Voor meer informatie over SMS berichten, zegt u "hulp bij SMS".

Om een contact te selecteren, zegt u bijvoorbeeld "selecteer regel drie". Om door de lijst te bladeren, zegt u "volgende pagina" of "vorige pagina". U kunt uw selectie ongedaan maken en opnieuw beginnen door "terug" te zeggen. Of zeg "annuleren" om de huidige actie te annuleren.

Gesproken commando's "Tekstberichten"

I Als er geen telefoon is aangesloten door middel van Bluetooth, kondigt een gesproken bericht het volgende aan: "Sluit eerst een telefoon aan". Hierna wordt de spraaksessie afgesloten.

I De functie gesproken commando's "Tekstberichten" biedt u de mogelijkheid om een SMS te dicteren en te verzenden. Dicter de tekst en las een korte pauze tussen elk woord in. Wanneer u klaar bent, genereert het spraakherkenningssysteem automatisch een SMS.



Gesproken commando's

Verstuur standaard SMS naar Jan Janssen, Ik kom te laat



Helpberichten

Zeg de naam van het bericht dat u wilt versturen uit de lijst met standaard berichten. Om door de lijst te navigeren, zegt u "ga naar begin", "ga naar einde", "volgende pagina" of "vorige pagina". Om uw selectie ongedaan te maken en opnieuw te beginnen, zegt u "terug". Of zeg "annuleren" om de huidige actie te annuleren.



Gesproken commando's

Zend SMS naar Jan Janssen, "Ik ben er bijna"
Zend SMS naar Jan Janssen op kantoor,
"wacht niet op mij"



Helpberichten

Zeg "bel" of "verstuur standaard SMS naar" en dan een regelnummer. Om door een lijst op het scherm te navigeren, zegt u "ga naar begin", "ga naar einde", "volgende pagina" of "vorige pagina". Om uw selectie ongedaan te maken en opnieuw te beginnen, zegt u "terug". Of zeg "annuleren" om de huidige actie te annuleren.



Gesproken commando's

* Deze functie is alleen beschikbaar als de met het systeem verbonden telefoon geschikt is voor het downloaden van de contacten en de lijst met recente oproepen, en als deze gegevens werkelijk zijn gedownload.

Lees nieuwste SMS*



Helpberichten

Om uw nieuwste bericht af te luisteren, kunt u bijvoorbeeld zeggen "lees nieuwste SMS". Als u een SMS wilt versturen, staan er ook een aantal standaard berichten ter beschikking. Gebruik dan de naam van het standaard bericht en zeg bijvoorbeeld "verstuur standaard SMS naar Jan Jansen, ik kom te laat". Zie het telefoonmenu voor de beschikbare standaard berichten.

-  Het systeem verstuurt uitsluitend vooraf opgenomen "snelberichten".

Navigatie

Een bestemming kiezen

Naar een nieuwe bestemming

Intuïtieve methode:

 Druk op **Navigatie** om het beginscherm weer te geven.

 Druk op **"Zoeken..."**.



Voer een adres of trefwoorden in voor uw bestemming.

OK

Druk op **"OK"** om de **"Navigatiecriteria"** te selecteren.

Of

Geleide methode:

 Voordat u de navigatiefunctie kunt gebruiken, moet u de **"Een plaatsnaam invoeren"**, de **"Een straatnaam invoeren"** (wanneer u begint te typen, worden suggesties automatisch weergegeven), en het **"Nummer"** via het virtuele toetsenbord invoeren, of selecteert u een adres in de **"Contact"-lijst** of het adres-**"Historie"**.

 Wanneer u geen huisnummer invoert, laat het navigatiesysteem één zijde van de straat zien.

Druk op de toets **"MENU"** om het vervolgscherm weer te geven.



Selecteer **"Adres invoeren"**.

Vervolgens



Selecteer het **Land**



Selecteer de "taal" van het toetsenbord.



Wijzig het "type" toetsenbord aan de hand van de geselecteerde taal: ABCDE;

AZERTY; QWERTY of QWERTZ.



Voer de **"Een plaatsnaam invoeren"**, de **"Een straatnaam invoeren"** en het

"Nummer", en bevestig deze door op de weergegeven suggesties te drukken.

OK Druk op **"OK"** om de **"Navigatiecriteria"** te selecteren.

En/of



Selecteer **"Op kaart tonen"** om de **"Navigatiecriteria"** te kiezen.

OK

Druk op **"OK"** om de geleide navigatie te starten.

 U kunt met de aanraaktoetsen of met twee vingers op het scherm in-/en uitzoomen.

Naar een recente bestemming



Druk op **Navigatie** om het beginscherm weer te geven.

Druk op de toets **"MENU"** om het vervolgscherm weer te geven.



Selecteer **"Mijn bestemmingen"**.

Selecteer het tabblad **"Recent"**.

Selecteer het adres dat u in de lijst heeft gekozen om de **"Navigatiecriteria"** weer te geven.

OK

Druk op **"OK"** om de geleide navigatie te starten.

* Deze functie is alleen beschikbaar als de met het systeem verbonden telefoon geschikt is voor het downloaden van de contacten en de lijst met recente oproepen, en als deze gegevens werkelijk zijn gedownload.

 Selecteer "**Locatie**" om de locatie van aankomst op de kaart te bekijken.

Naar "Thuis" of "My work"

 Druk op **Navigatie** om het beginscherm weer te geven.

Druk op de toets "**MENU**" om het vervolgscherm weer te geven.

 Selecteer "**Mijn bestemmingen**".

Selecteer het tabblad "**Favorieten**".

 Selecteer "**Thuis**".

Of

 Selecteer "**My work**".

Of

Selecteer een vooraf ingestelde favoriete bestemming.

Naar een contact

 Druk op **Navigatie** om het beginscherm weer te geven.

Druk op de toets "**MENU**" om het vervolgscherm weer te geven.

 Selecteer "**Mijn bestemmingen**".

Selecteer het tabblad "**Contact**".

Selecteer een contact in de lijst om de geleide navigatie te starten.

Naar een Point of Interest (POI)

Geleide methode:

De Points of Interest (POI) zijn onderverdeeld in verschillende categorieën.

 Druk op **Navigatie** om het beginscherm weer te geven.

Druk op de toets "**MENU**" om het vervolgscherm weer te geven.

 Selecteer "**Points of interest**".

 Selecteer het tabblad "**Reizen**", "**Activiteiten**", "**Winkelcentrum**", "**Openbaar**", of "**Geografisch**".

Of

 Selecteer "**Zoeken**" om de naam en het adres van een POI in te voeren.

OK Druk op "**OK**" om de route te berekenen.

Of

Intuïtieve methode:

 U kunt, om deze dienst te gebruiken, deze methode alleen selecteren wanneer er een netwerkverbinding aanwezig is. Deze verbinding kan een "netwerkverbinding via de auto" zijn wanneer u de Peugeot Connect Packs gebruikt, of een "netwerkverbinding van de gebruiker" via een smartphone zijn. In beide gevallen wordt het systeem automatisch met het internet verbonden wanneer de netwerkdekking dit toelaat.

 Druk op **Navigatie** om het beginscherm weer te geven.

Druk op de toets "**MENU**" om het vervolgscherm weer te geven.

 Selecteer "**Zoeken**".

Druk op de modus die rechtsonder op het scherm wordt weergegeven (Lokaal, of op Verbonden) om "Database" te wijzigen.

 Selecteer de "Database" in de "Lokaal"-modus (geïntegreerd in de kaart), of in de "Verbonden"-modus (verbonden met internet).

 Druk op de pijl Terug om te bevestigen.

 Voer een adres of trefwoorden in voor uw bestemming (POI).

OK Druk op "**OK**" om het zoeken te starten.

 Selecteer het tabblad "**Op de route**", "**Random de auto**", of "**Op bestemming**" om uw zoekopdracht te verfijnen.

Selecteer het gewenste adres om de route te berekenen.

Naar een punt op de kaart

 Druk op **Navigatie** om het beginscherm weer te geven.

Verken de kaart door er met uw vinger over heen te gaan.

Selecteer de bestemming door op de kaart te drukken.

 Tik op het scherm om een markeerpunt te plaatsen en een submenu weer te geven.

 Druk op deze toets om de geleide navigatie te starten.

Of

 Druk op deze toets om het weergegeven adres op te slaan.

 Wanneer u lang op een punt drukt, wordt een lijst met POIs geopend.

Naar GPS-coördinaten

 Druk op **Navigatie** om het beginscherm weer te geven.

Verken de kaart door er met uw vinger over heen te gaan.

Raak het scherm met een vinger aan om naar het volgende afbeelding te gaan.

 Druk op deze toets om de wereldkaart weer te geven.

Selecteer, met behulp van het raster, het gewenste land of de gewenste regio door hierop in te zoomen.

 Druk op deze toets om de GPS-coördinaten weer te geven of in te voeren.

 Er wordt een markering weergegeven in het midden van het scherm, met de coördinaten "**Breedtegraad**" en "**Lengtegraad**".

Selecteer de soort coördinaten:

GMS voor: Graden, Minuten, Seconden.

GD voor: Graden, Decimalen.

 Druk op deze toets om de geleide navigatie te starten.

Of

 Druk op deze toets om het weergegeven adres op te slaan.

OF

 Druk op deze toets om de "**Breedtegraad**"-gegevens via het virtuele toetsenbord in te voeren.

En

 Druk op deze toets om de "**Lengtegraad**"-gegevens via het virtuele toetsenbord in te voeren.

TMC (Traffic Message Channel)

In bepaalde landen beschikbaar.

TMC (Traffic Message Channel)-berichten worden gebaseerd op een Europese standaard voor het uitzenden van verkeersinformatie via het RDS-systeem op FM-radio, waarbij verkeersinformatie in realtime wordt uitgezonden.

De door deze TMC-berichten doorgegeven locaties worden vervolgens weergegeven op een GPS-navigatiekaart, en onmiddellijk verwerkt in de aanwijzingen van het navigatiesysteem zodat ongevallen, files en wegafsluitingen vermeden kunnen worden.

 Waarschuwingen voor gevarenczones kunnen al dan niet worden weergegeven, afhankelijk van de betreffende wetgeving en op het hebben van een abonnement op de betreffende dienst.

Online navigatie

Verbinding voor online navigatie

Afwerkingsniveau en abonnement op online diensten en opties, afhankelijk van de uitvoering.

Netwerkverbinding via het systeem van de auto

 Wanneer u de Peugeot Connect Packs gebruikt, wordt het systeem automatisch verbonden met het internet en de aangesloten diensten. In dat geval, hoeft er geen verbinding via een smartphone te worden gemaakt.

OF

Netwerkverbinding via de mobiele telefoon van de gebruiker



 Ga naar de landelijke website van het merk voor een overzicht van geschikte smartphones.

Schakel het toestel in en voer de instellingen in voor het delen van de internetverbinding van de smartphone.

 Omdat technologie niet stilstaat, raden wij aan om **het besturingssysteem van de smartphone en de datum en de tijd op**

de smartphone en van het systeem up-to-date te houden. Op deze manier zorgt u ervoor dat de communicatie tussen de smartphone en het systeem goed verloopt.

USB-verbinding



Sluit de USB-kabel aan.

De smartphone wordt opgeladen als deze via een USB-kabel is aangesloten.

Bluetooth-verbinding



Schakel de Bluetooth-functie van de telefoon in en maak deze zichtbaar voor alle apparaten (zie het gedeelte "Connect-App").

Wi-Fi-verbinding



Selecteer een Wi-Fi-netwerk dat door het **WIFI** systeem wordt gedetecteerd en maak hiermee verbinding.

i Deze functie is alleen beschikbaar als deze is ingeschakeld via de "Notificaties" of via het menu "Connect-App".



Druk op "**Berichten**".



Selecteer Wi-Fi om deze in te schakelen.

OF



Druk op **Connect-App** om het beginscherm weer te geven.

Druk op de toets "**OPTIES**" om het vervolgscherm weer te geven.



Selecteer "**Verbinding Wi-Fi-netwerk**".



Selecteer het tabblad "**Beveiligd**", "**Niet beveiligd**", of "**Opgeslagen**".



Selecteer een netwerk.



Voer, via het virtuele toetsenbord, voor het netwerk de Wi-Fi, "**Sleutel**" en het "**Wachtwoord**" in.

OK

Druk op "**OK**" om verbinding tot stand te brengen tussen de smartphone en het

systeem van de auto.



Beperkingen in gebruik:

– Met CarPlay® is het delen van een verbinding alleen beschikbaar bij een Wi-Fi-verbinding.

– Met MirrorLink™ is het delen van een verbinding alleen beschikbaar bij een USB-verbinding.

De kwaliteit van de diensten is afhankelijk van de kwaliteit van de netwerkverbinding.

Versturen van gegevens toestaan.



Druk op **Instellingen** om het beginscherm weer te geven.

Druk op de toets "**OPTIES**" om het vervolgscherm weer te geven.



Selecteer "**Systeemconfiguratie**".



Selecteer het tabblad "**Stand privégesprek**".

OF



Druk op "**Berichten**".



Druk op "**Stand privégesprek**".

VERVOLGENS



Schakel het volgende in of uit:

- "**Niet delen (gegevens, locatie van de auto)**".
- "**Alleen gegevens delen**".
- "**Gegevens en voertuigpositie delen**".

Specifieke instellingen voor online navigatie



Druk op **Navigatie** om het beginscherm weer te geven.

Druk op de toets "**MENU**" om het vervolgscherm weer te geven.



Selecteer "**Instellingen**".



Selecteer het tabblad "**Kaart**".



Schakel het volgende in of uit:

- "**Waarschuwingen voor risicozones toestaan**".
- "**Adviesroute om eindbestemming te voet te bereiken**".

Deze instellingen moeten voor elk profiel worden geconfigureerd.

OK

Druk op "**OK**" om uw keuze te bevestigen.

 Selecteer het tabblad "**Config. waarsch.**".

Schakel het volgende in of uit:

- "**Waarschuwen voor parkeerplaatsen in de buurt**".
- "**Melding tankstation**".
- "**Waarschuwen voor gevaarlijke zones**", en druk dan op het waarschuwingspictogram (driehoekje) om waarschuwingen te configureren.
- "**Geluidssignaal**".
- "**Waarschuwen nabijheid POI 1**".
- "**Waarschuwen nabijheid POI 2**".

OK Druk op "**OK**" om uw keuze te bevestigen.

i De "Berichten", in de bovenste balk, kunnen altijd worden geopend.

i Waarschuwingen voor gevaarzones kunnen al dan niet worden weergegeven, afhankelijk van de betreffende wetgeving en op het hebben van een abonnement op de betreffende dienst.

 Als "TOMTOM TRAFFIC" wordt weergegeven, zijn de diensten beschikbaar.

i Met online navigatie beschikt u over de volgende diensten.

Een pakket online diensten:
- Weer,

- Tankstations,
 - Parking,
 - Verkeer,
 - POI lokaal zoeken.
- Een Gevaarzone-pakket (optioneel).

Melding doorgeven: "Waarschuwen voor gevaarlijke zones"

! Selecteer de optie: **Waarschuwingen voor risicozones toestaan** om informatie over gevaarzones te verzenden.

N Druk op **Navigatie** om het beginscherm weer te geven.

! Druk op de toets "**Een nieuwe gevaarzone doorgeven**" op de balk aan de zijkant of op de bovenste balk van het touchscreen (afhankelijk van de uitrusting).

Selecteer de optie "**Type**" om het type "Gevaarzone" te selecteren.

! Selecteer de optie "**Geschwindigkeit**" en voer de gegevens in via het virtuele toetsenbord.

OK Druk op "**OK**" om de gegevens op te slaan en te verzenden.

Brandstofinformatie weergeven

N Druk op **Navigatie** om het beginscherm weer te geven.

 Druk op deze toets om de lijst van beschikbare diensten weer te geven.

 Druk op "**POI op kaart**" om de lijst met nuttige plaatsen weer te geven.

^ Druk op een van de toetsen om naar "**Tankstations**" te zoeken.

Schakel "**Tankstations**" in of uit.

 Druk op de toets om het vervolgscherm weer te geven.

 Selecteer het tabblad "**Parameters**".

 Selecteer de gewenste brandstof.

OK Druk op "**OK**" om op te slaan.

Informatie over laadstations weergeven

N Druk op **Navigatie** om het beginscherm weer te geven.

 Druk op deze toets om de lijst van beschikbare diensten weer te geven.

 Druk op "**POI op kaart**" om de lijst met nuttige plaatsen weer te geven.

^ Druk op een van de toetsen om naar "**Tankstations**" te zoeken.

Schakel "**Tankstations**" in of uit.

 Druk op de toets om het vervolgscherm weer te geven.



Selecteer het tabblad "**Parameters**".



Selecteer het gewenste stekkerstype.

OK

Druk op "**OK**" om op te slaan.

Het weerbericht weergeven



Druk op **Navigatie** om het beginscherm weer te geven.



Druk op deze toets om de lijst van beschikbare diensten weer te geven.



Selecteer "**Kaart raadplegen**".



Selecteer "**Weer**".



Druk op deze toets om standaardinformatie weer te geven.



Druk op deze toets om een uitgebreid weerbericht weer te geven.



De temperatuur die om 6 uur 's ochtends wordt weergegeven, is de maximumtemperatuur van de dag. De temperatuur die om 6 uur 's avonds wordt weergegeven, is de minimumtemperatuur van de nacht.

Applicaties

USB-poorten

Deze hangen af van de uitrusting. Zie het gedeelte "Ergonomie en comfort" voor meer informatie over de USB-poorten die compatibel zijn met de apps **CarPlay**[®], **MirrorLink**[™] of **Android Auto**.



Ga naar de landelijke website van het merk voor een overzicht van geschikte smartphones.



Door een smartphone te synchroniseren, kunnen gebruikers apps op het scherm van de auto zien die de MirrorLinkCarPlay[®]-, [™]- of Android Auto-technologie van de smartphone ondersteunen. Om CarPlay[®]-technologie te kunnen gebruiken, moet de functie CarPlay[®] eerst op de smartphone worden geactiveerd.

In alle gevallen moet de smartphone worden ontgrendeld, anders is er geen communicatie mogelijk tussen de smartphone en het systeem. Omdat technologie niet stilstaat, **raden wij aan om het besturingssysteem van de smartphone en de datum en de tijd op de smartphone en van het systeem up-to-date te houden.**

Connectiviteit



Druk op **Connect-App** om het beginscherm weer te geven.

Druk op "**Connectiviteit**" om de functies **CarPlay**[®], **MirrorLink**[™], of **Android Auto** te openen.

CarPlay[®]-verbinding voor smartphones



Sluit een USB-kabel aan. De smartphone wordt opgeladen als deze via een USB-kabel is verbonden.



Druk op "**Telefoon**" om de CarPlay[®]-interface weer te geven.

Of



Sluit een USB-kabel aan. De smartphone wordt opgeladen als deze via een USB-kabel is verbonden.



Druk op het scherm van het systeem op "**Connect-App**" om het beginscherm weer te geven.

Druk op "**Connectiviteit**" om de "CarPlay[®]"-functie te openen.



Druk op "**CarPlay**" om de CarPlay[®]-interface weer te geven.



Wanneer de USB-kabel wordt aangesloten, schakelt de functie CarPlay[®] de Bluetooth[®]-modus van het systeem uit.

i Wanneer de USBkabel wordt ontkoppeld en het contact uit en weer in wordt geschakeld, schakelt het systeem niet automatisch naar de RAD MEDIA-modus. De bron moet handmatig worden gewijzigd.

MirrorLink™-verbinding voor smartphones

i De functie "MirrorLink™" werkt alleen in combinatie met een compatibele smartphone en compatibele apps. U kunt op de website van het merk (diensten) controleren of uw telefoon compatibel is.

-  Wanneer u een smartphone aansluit op het systeem, raden wij u aan om Bluetooth® op de smartphone in te schakelen.
-  Sluit een USB-kabel aan. De smartphone wordt opgeladen als deze via een USB-kabel is verbonden.
-  Druk op het scherm van het systeem op "Connect-App" om het beginscherm weer te geven.
- Druk op "Connectiviteit" om de "MirrorLink™"-functie te openen.
-  Druk op "MirrorLink™" om de app in het systeem te starten.
- Bij bepaalde smartphones moet de functie "MirrorLink™" worden geactiveerd.

OK Tijdens de procedure verschijnen verschillende schermen gerelateerd aan bepaalde functies. Accepteer deze om de verbinding tot stand te brengen en te voltooien.

Nadat de verbinding tot stand is gebracht, wordt een scherm weergegeven met daarop de reeds op uw smartphone gedownloadde apps die compatibel zijn met de MirrorLink™-technologie. Tijdens de MirrorLink™-weergave blijft het selecteren van de audiobron mogelijk via de aanraaktoetsen in de bovenste balk van het scherm. De menu's van het systeem kunnen op elk moment worden geopend via de menu-toetsen.

i Afhankelijk van de kwaliteit van het netwerk, kan het zijn dat het even duurt voordat de apps beschikbaar zijn.

Android Auto-verbinding voor smartphones

i Installeer, via "Google Play", de app "Android Auto" op de smartphone. De functie "Android Auto" werkt alleen in combinatie met een compatibele smartphone en compatibele apps.

-  Sluit een USB-kabel aan. De smartphone wordt opgeladen als deze via een USB-kabel is verbonden.

 Druk op het scherm van het systeem op "Connect-App" om het beginscherm

weer te geven.

Druk op "Connectiviteit" om de "Android Auto"-functie te openen.



Druk op "Android Auto" om de app in het systeem te starten.

OK Tijdens de procedure verschijnen verschillende schermen gerelateerd aan bepaalde functies.

Accepteer deze om de verbinding tot stand te brengen en te voltooien.

Tijdens de Android Auto-weergave blijft het selecteren van de audiobron mogelijk via de aanraaktoetsen in de bovenste balk van het scherm.

De menu's van het systeem kunnen op elk moment worden geopend via de menu-toetsen.

i In de Android Auto-modus wordt de functie die uitklapmenu's weergeeft door met drie vingers op het scherm te drukken, uitgeschakeld.

i Afhankelijk van de kwaliteit van het netwerk, kan het zijn dat het even duurt voordat de apps beschikbaar zijn.

Voertuig-apps

 Druk op "Connect-App" om het beginscherm weer te geven.

Druk op **"Voertuig-apps"** om de startpagina van de apps te openen.

Internet-browser



Druk op **Connect-App** om het beginscherm weer te geven.

Druk op **"Connectiviteit"** om de functie **"Connected-apps"** te openen.

Druk op **"Connected-apps"** om de startpagina van de browser te openen.

 Selecteer het land waar u woont.

OK

Druk op **"OK"** om uw keuze op te slaan en de browser te starten.



De internetverbinding komt tot stand via een van de netwerkverbindingen van de auto of van de gebruiker.

Bluetooth-verbinding®



De beschikbaarheid van de diensten is afhankelijk van het netwerk, de simkaart en de compatibiliteit van de gebruikte Bluetooth-apparaten. Raadpleeg de gebruikershandleiding van de smartphone om te kijken welke diensten beschikbaar zijn.



De functie Bluetooth moet zijn ingeschakeld, en de smartphone moet zijn ingesteld op "zichtbaar voor alle apparaten".

Controleer of de door de smartphone en het systeem weergegeven code identiek zijn om het koppelen, met wat voor methode dan ook (via de smartphone of via het systeem), te voltooien.



Wanneer het koppelen niet lukt, raden wij u aan om op de smartphone de functie Bluetooth uit te schakelen en weer in te schakelen.

Procedure via de smartphone



Selecteer de naam van het systeem in de lijst met gedetecteerde apparaten.

Accepteer, in het systeem, het verzoek om verbinding met de smartphone te maken.

Procedure via het systeem



Druk op **Connect-App** om het beginscherm weer te geven.

Druk op de toets **"OPTIES"** om het vervolg scherm weer te geven.



Druk op **"Bluetooth-verbinding"**.



Selecteer **"Zoeken"**.

Er wordt een lijst met de gedetecteerde smartphones weergegeven.



Selecteer in de lijst de naam van de gekozen smartphone.



Afhankelijk van het type smartphone, wordt u gevraagd om de overdracht van uw contacten en berichten goed te keuren.

Verbinding delen

De smartphone kan via 3 verschillende profielen via het systeem worden verbonden:

- **"Telefoon"** (handsfree-set, uitsluitend telefoon),
- **"Streaming"** (streaming: draadloos audiobestanden via de smartphone afspelen),
- **"Gegevens mobiel internet"**.



Het profiel **"Gegevens mobiel internet"** moet worden geactiveerd voor online navigatie (wanneer voor de auto geen "noodoproep of pechhulpoproep"-diensten beschikbaar zijn), nadat eerst het delen van de verbinding van de smartphone is geactiveerd.



Selecteer één of meer profielen.

OK

Druk op **"OK"** om te bevestigen.

Wi-Fi-verbinding

Verbinding met het netwerk via Wi-Fi van de smartphone.



Druk op **Connect-App** om het beginscherm weer te geven.

Druk op de toets **"OPTIES"** om het vervolg scherm weer te geven.



WIFI

Selecteer **"Verbinding Wi-Fi-netwerk"**.



Selecteer het tabblad **"Beveiligd"**, **"Niet beveiligd"**, of **"Opgeslagen"**.



Selecteer een netwerk.



Voer, via het virtuele toetsenbord, voor het netwerk de Wi-Fi, "**Sleutel**" en het "**Wachtwoord**" in.

OK

Druk op "**OK**" om de verbinding tot stand te brengen.



De Wi-Fi-verbinding en Wi-Fi-verbinding delen kunnen niet tegelijkertijd worden gebruikt.

Wi-Fi-verbinding delen

Afhankelijk van de uitvoering.

Een lokaal Wi-Fi-netwerk aanmaken via het systeem.



Druk op **Connect-App** om het beginscherm weer te geven.

Druk op de toets "**OPTIES**" om het vervolgscherm weer te geven.



Selecteer "**Wifi-verbinding delen**".

Selecteer het tabblad "**Activering**" om Wi-Fi-verbinding delen in- of uit te schakelen.

En/of

Selecteer het tabblad "**Instellingen**" om de netwerknaam en het wachtwoord van het systeem te wijzigen.

OK

Druk op "**OK**" om te bevestigen.



Om alle systemen te beschermen tegen niet-geautoriseerde toegang en om deze

zo goed mogelijk te beveiligen, wordt het gebruik van een complexe beveiligingscode of een wachtwoord aanbevolen.

Verbindingen beheren



Druk op **Connect-App** om het beginscherm weer te geven.

Druk op de toets "**OPTIES**" om het vervolgscherm weer te geven.



Selecteer "**Verbinding beheren**".

Via deze functie kunt u zien welke online diensten u gebruikt en welke beschikbaar zijn, en kunt u de verbindingsmethode wijzigen.

Radio

Een radiozender selecteren



Druk op **Radio Media** om het beginscherm weer te geven.

Druk op "**Frequentie**".



Druk op een van de toetsen om automatisch naar radiozenders te zoeken.

Of



Verplaats de schuifbalk om handmatig naar andere frequenties te zoeken.

Of



Druk op **Radio Media** om het beginscherm weer te geven.

Druk op de toets "**OPTIES**" om het vervolgscherm weer te geven.



Selecteer "**Zenderlijst**" op het vervolgscherm.

Druk op "**Frequentie**".



Voer de frequentie in via het virtuele toetsenbord.

Voer eerst de eenheden in, en klik dan op het veld voor decimalen om de waarden achter het decimale punt in te voeren.

OK

Druk op "**OK**" om te bevestigen.



De radio-ontvangst kan worden verstoord door het gebruik van elektrische apparatuur die niet door het merk is goedgekeurd, zoals een USB-lader die is aangesloten op de 12 V-aansluiting. Er kunnen storingen in de ontvangst optreden door obstakels in de omgeving (bergen, gebouwen, tunnels, parkeergarages, enz.), ook als de RDS-functie is ingeschakeld. Dit fenomeen is heel normaal bij de transmissie van radiogolven, en geven in geen geval een defect van het audiosysteem aan.

Een zender opslaan

Selecteer een zender of een frequentie. (zie de desbetreffende rubriek).

Druk op "**Voorkeuzezenders**".



Houd de toets waaronder u de zender wilt opslaan lang ingedrukt.

De frequentieband wijzigen

 Druk op **Radio Media** om het beginscherm weer te geven.

Druk, om de frequentieband te wijzigen, op "Band..." rechtsboven op het scherm.

RDS inschakelen/ uitschakelen

Als de RDS-functie is ingeschakeld, zoekt de radio steeds naar de sterkste frequentie van een zender, zodat u ernaar kunt blijven luisteren.

 Druk op **Radio Media** om het beginscherm weer te geven.

Druk op de toets "**OPTIES**" om het vervolgscherm weer te geven.

 Selecteer "**Radioinstellingen**".

Selecteer "**Algemeen**".

Schakel "**Volgen van zenders**" in of uit.

OK Druk op "**OK**" om te bevestigen.

i Het kan zijn dat het volgen van een RDS-zender niet in het hele land beschikbaar is, omdat veel radiozenders geen dekking hebben in het hele land. Daardoor kan de zender tijdens het rijden wegvallen.

Tekstberichten weergeven

De functie "Radio-tekstberichten" toont informatie die door de radiozender wordt

uitgezonden en die betrekking heeft op de zender, of op het nummer wat op dat moment wordt afgespeeld.

 Druk op **Radio Media** om het beginscherm weer te geven.

Druk op de toets "**OPTIES**" om het vervolgscherm weer te geven.

 Selecteer "**Radioinstellingen**".

Selecteer "**Algemeen**".

Schakel "**Weergeven radiotekst**" in of uit.

OK Druk op "**OK**" om te bevestigen.

Verkeersinformatie (TA) beluisteren

De functie TA (Traffic Announcement) geeft voorrang aan het luisteren naar berichten met TA-verkeersinformatie. Voor een correcte werking van deze functie is een goede ontvangst van een radiozender nodig die deze berichten uitzendt. Zodra een verkeersinformatiebericht wordt uitgezonden, wordt de huidige geluidsbron automatisch onderbroken voor het TA-verkeersinformatiebericht. Zodra dit bericht is afgelopen, wordt het afspelen van de vorige media hervat.

Selecteer "**Berichten**".

Schakel "**Verkeersinfo**" in of uit.

OK Druk op "**OK**" om te bevestigen.

Digitale radio (DAB, Digital Audio Broadcasting)

Digitale radio

Digitale radio biedt een betere geluidskwaliteit. De verschillende "multiplex/bundels" bieden keuze uit radiozenders die op alfabetische volgorde zijn gerangschikt.

 Druk op **Radio Media** om het beginscherm weer te geven.

Druk rechtsboven op het scherm op "Band..." om de "**DAB**"-frequentieband weer te geven.

FM-DAB volgen

"DAB" is niet overal beschikbaar. Als het digitale signaal niet goed is, kunt u met "FM-DAB automatisch volgen" dezelfde zender blijven beluisteren omdat het systeem automatisch overschakelt op de desbetreffende analoge FM-zender (indien beschikbaar).

 Druk op **Radio Media** om het beginscherm weer te geven.

Druk op de toets "**OPTIES**" om het vervolgscherm weer te geven.

 Selecteer "**Radioinstellingen**".

Selecteer "**Algemeen**".

- Schakel "**FM-DAB**" in of uit.
 - Schakel "**Volgen van zenders**" in of uit.
- OK** Druk op "**OK**".

i Als "FM-DAB automatisch volgen" is geactiveerd, kan er een onderbreking van een paar seconden zijn wanneer het systeem schakelt naar "FM"-analoge radio, en in sommige gevallen kan het volume veranderen.

Wanneer de kwaliteit van het digitale signaal weer goed is, schakelt het systeem automatisch weer over op "DAB".

! Als de "DAB"-zender waarnaar wordt geluisterd niet beschikbaar is als FM-zender (de optie "**FM-DAB**" wordt grijs weergegeven), of als "DAB/FM automatisch volgen" niet is geactiveerd, wordt het geluid onderbroken als het digitale signaal te zwak wordt.

Media

USB-poort

-  Steek de USB-geheugenstick in de USB-poort, of sluit het USB-apparaat via

een kabel (niet meegeleverd) op de USB-poort aan.

! Gebruik geen USB-verdeelstekker, om beschadiging van het systeem te voorkomen.

Het systeem maakt afspeellijsten aan (in het tijdelijke geheugen). Het aanmaken van deze lijsten kan enkele seconden of soms enkele minuten duren nadat het apparaat voor de eerste keer is aangesloten.

Verminder het aantal niet-muziekbestanden en het aantal mappen om de wachttijd te verkorten. Elke keer wanneer het contact wordt ingeschakeld of wanneer er een USB-geheugenstick wordt ingestoken, worden de afspeellijsten bijgewerkt. Het audiosysteem slaat deze lijsten op, zodat deze sneller worden geladen wanneer ze niet gewijzigd zijn.

AUX-aansluiting (AUX)

Afhankelijk van de uitrusting

-  Sluit een draagbaar apparaat (MP3-speler, enz.) met een audiokabel (niet meegeleverd) aan op de jack-aansluiting. Deze geluidsbron is uitsluitend beschikbaar als "Extra ingang" in de audio-instellingen is geselecteerd.

Stel eerst het volume van het draagbare apparaat af (op een hoog geluidsniveau). Stel dan het geluidsvolume van het audiosysteem in. De bediening vindt plaats via het draagbare apparaat.

Geluidsbron selecteren

-  Druk op **Radio Media** om het beginscherm weer te geven.

Selecteer "**BRONNEN**".

Selecteer de geluidsbron.

Een video bekijken

Afhankelijk van de uitrusting/afhankelijk van de uitvoering/afhankelijk van het land. Steek een USB-geheugenstick in de USB-poort.

i De video kan alleen via het touchscreen worden bediend.

-  Druk op **Radio Media** om het beginscherm weer te geven.

Selecteer "**BRONNEN**".



Selecteer **Video** om de video te starten.



Druk om de USB-geheugenstick te verwijderen op de pauzetoets om de video te stoppen en verwijder de geheugenstick. Het systeem kan videobestanden met de indelingen MPEG-4 Part 2, MPEG-2, MPEG-1, H.264, H.263, VP8, WMV en RealVideo afspelen.

Streaming via Bluetooth®

Met streaming kunt u via uw smartphone naar audio luisteren.

Het profiel Bluetooth moet hiervoor worden geactiveerd.

Stel eerst het volume van het draagbare apparaat af (op een hoog geluidsniveau). Stel dan het geluidsvolume van het audiosysteem in.

Als het afspelen niet automatisch begint, kan het zijn dat u het afspelen van de audio moet starten via de smartphone.

Bediening verloopt via het externe apparaat of via de aanraaktoetsen van het systeem.

i Als streaming eenmaal is gestart, wordt uw smartphone als een geluidsbron beschouwd.

Apple®-speler aansluiten

Sluit een Apple®-speler met behulp van een geschikte kabel (niet meegeleverd) aan op de USB-aansluiting.

Het afspelen begint automatisch.

De bediening gebeurt via de audio-installatie in de auto.

i De beschikbare indeling is die van het aangesloten apparaat (artiesten / albums / genres / playlists / audioboeken / podcasts). De standaardindeling is de indeling per artiest. Om dit te veranderen moet u terug naar het eerste niveau in de structuur en kiest u een andere indeling (bijvoorbeeld afspeellijsten). Bevestig uw keuze voordat u in de structuur weer afzakt naar het gewenste nummer.

De softwareversie van het audiosysteem kan incompatibel zijn met de softwareversie van de Apple®-speler.

Informatie en tips

Het systeem ondersteunt USB-apparaten voor massaopslag, BlackBerry®-apparaten en Apple®-spelers via de USB-poorten. De adapterkabel wordt niet meegeleverd.

U beheert de apparaten met de bedieningstoetsen van het audiosysteem.

Andere apparaten, die bij het aansluiten niet door het systeem worden herkend, moeten met een kabel (niet meegeleverd) op de jack-plug worden aangesloten of via Bluetooth-streaming worden gekoppeld (indien compatibel).

Het audiosysteem speelt alleen audiobestanden af met de bestandsextensie ".wma", ".aac", ".flac", ".ogg" en ".mp3" met een bitrate tussen 32 Kbps en 320 Kbps.

Ook bestanden met een VBR (Variable Bit Rate) kunnen worden afgespeeld.

Andere typen audiobestanden (".mp4", enz.) kunnen niet worden afgespeeld.

Alle ".wma"-bestanden moeten standaard WMA 9-bestanden zijn.

De ondersteunde bemonsteringsfrequenties (sampling rates) zijn 32, 44 en 48 KHz.

Om problemen met lezen en weergeven te voorkomen, raden wij aan om bestandsnamen te kiezen van maximaal 20 tekens die geen speciale tekens bevatten (zoals, " ? ; ú).

Gebruik uitsluitend USB-geheugensticks met de bestandsindeling FAT32 (File Allocation Table).

i Wij raden aan om de originele USB-kabel voor het draagbare apparaat te gebruiken.

Telefoon

Een Bluetooth®-telefoon koppelen

! De beschikbaarheid van de diensten is afhankelijk van het netwerk, de simkaart en de compatibiliteit van de gebruikte Bluetooth-apparaten. Raadpleeg de gebruikershandleiding van de telefoon om te kijken welke diensten beschikbaar zijn.

i De functie Bluetooth moet zijn ingeschakeld, en de telefoon moet zijn ingesteld op "zichtbaar voor alle apparaten" (in de telefooninstellingen).

Voltoeien van het koppelen, ongeacht of dit vanaf de telefoon of het systeem wordt gedaan: controleer of de door de telefoon en het systeem weergegeven code identiek zijn.

i Wanneer het koppelen niet lukt, raden wij u aan om op de telefoon de functie

Bluetooth uit te schakelen en weer in te schakelen.

Procedure via de telefoon

 Selecteer de naam van het systeem in de lijst met gedetecteerde apparaten.

Accepteer, in het systeem, het verzoek om verbinding met de telefoon te maken.

Procedure via het systeem

 Druk op **Telefoon** om het beginscherm weer te geven.

 Druk op **"Bluetooth zoeken"**.

Of

 Selecteer **"Zoeken"**.

Er wordt een lijst met de gedetecteerde telefoons weergegeven.

 Selecteer de naam van de telefoon in de lijst.

Verbinding delen

Het systeem stelt 3 verbindingsprofielen voor de telefoon voor:

- **"Telefoon"** (handsfree-set, uitsluitend telefoon),
- **"Streaming"** (streaming: draadloos audiobestanden via de telefoon afspelen),
- **"Gegevens mobiel internet"**.

 Het profiel **"Gegevens mobiel internet"** moet worden geactiveerd voor online

navigatie nadat eerst verbinding delen via de smartphone is geactiveerd.

 Selecteer één of meer profielen.

OK Druk op **"OK"** om te bevestigen.

Afhankelijk van het type telefoon, wordt u gevraagd om de overdracht van uw contacten en berichten goed te keuren.

 De mogelijkheid van het systeem om maar één profiel te koppelen hangt af van de telefoon.

Als dit niet mogelijk is, worden standaard alle drie de verbindingsprofielen geselecteerd.

 Profielen die compatibel zijn met het systeem: HFP, OPP, PBAP, A2DP, AVRCP, MAP en PAN.

Ga naar de website van het merk voor meer informatie (compatibiliteit, aanvullende instructies, enz.).

Automatisch opnieuw verbinden

Wanneer u met de telefoon waarmee het laatst verbinding is gemaakt, terugkomt in uw auto wordt deze automatisch herkend en wordt er binnen ongeveer 30 seconden na het inschakelen van het contact automatisch verbinding gemaakt met de telefoon (indien Bluetooth is ingeschakeld).

Het verbindingsprofiel wijzigen:

 Druk op **Telefoon** om het beginscherm weer te geven.

Druk op de toets **"OPTIES"** om het vervolgscherm weer te geven.

 Selecteer **"Bluetooth-verbinding"** om een lijst met gekoppelde apparatuur weer te geven.

 Druk op de toets "Details".

 Selecteer één of meer profielen.

OK Druk op **"OK"** om te bevestigen.

Telefoonverbindingen beheren

Met deze functie kunt u een apparaat aansluiten of ontkoppelen, of een koppeling verwijderen.

 Druk op **Telefoon** om het beginscherm weer te geven.

Druk op de toets **"OPTIES"** om het vervolgscherm weer te geven.

 Selecteer **"Bluetooth-verbinding"** om een lijst met gekoppelde apparatuur weer te geven.

 Druk op de naam van de telefoon die in de lijst is geselecteerd om de koppeling ongedaan te maken.

Druk er nogmaals op om de telefoon weer te koppelen.

Verwijderen van een telefoon

 Selecteer de prullenbak rechts boven op het scherm om een prullenbak naast de geselecteerde telefoon weer te geven.

 Druk op de prullenbak naast de geselecteerde telefoon om deze telefoon te verwijderen.

Een gesprek aannemen

Als u gebeld wordt, klinkt een beltoon en verschijnt een pop-upvenster op het scherm.

 Druk kort op de toets telefoon op het stuur om het gesprek aan te nemen.

En
 houd de toets

 telefoon op het stuurwiel langer ingedrukt om het gesprek te weigeren.

Of
 Selecteer "**Gesprek beëindigen**" op het touchscreen.

Bellen

 Gebruik de telefoon bij voorkeur niet onder het rijden.

Parkeer de auto.

Gebruik de toetsen op het stuurwiel om te bellen.

Een nieuw nummer bellen

 Druk op **Telefoon** om het beginscherm weer te geven.

 Voer het nummer in via het digitale toetsenbord.

 Druk op "**Bellen**" om het nummer te bellen.

Een contact bellen

 Druk op **Telefoon** om het beginscherm weer te geven.

 Of, houd

 de telefoontoets op het stuurwiel ingedrukt.

Selecteer "**Contact**".

Selecteer het gewenste contact in de getoonde lijst.

 Selecteer "**Bellen**".

Een recent gebruikt nummer bellen

 Druk op **Telefoon** om het beginscherm weer te geven.

Of
 Houd

 de telefoontoets op het stuurwiel ingedrukt.

Selecteer "**Oproepen**".

Selecteer het gewenste contact in de getoonde lijst.

 U kunt altijd rechtstreeks met uw telefoon bellen. Zet in dat geval de auto uit veiligheidsoverwegingen stil.

Contacten/items beheren

 Druk op **Telefoon** om het beginscherm weer te geven.

Selecteer "**Contact**".

 Selecteer "**Aanmaken**" om een nieuw contact toe te voegen.

 Druk op het tabblad "**Telefoon**" om het telefoonnummer (de telefoonnummers) van het contact in te voeren.

 Druk op het tabblad "**Adres**" om het adres (de adressen) van het contact in te voeren.

 Druk op het tabblad "**Email**" om het e-mailadres (de e-mailadressen) van het contact in te voeren.

OK Druk op "**OK**" om op te slaan.

 Druk op deze toets om contacten op achternaam + voornaam, of voornaam + achternaam te sorteren.

 Met de functie "**Email**" kunt u e-mailadressen van uw contacten invoeren, maar u kunt met het systeem geen e-mailberichten versturen.

Berichten beheren

 Druk op **Telefoon** om het begainscherm weer te geven.

Druk op de toets "**OPTIES**" om het vervolgscherm weer te geven.

 Selecteer "**Berichten**" om de berichtenlijst weer te geven.

 Selecteer het tabblad "**Alle**", "**Ontvangen**", of "**Verzonden**".

 Selecteer de details van het bericht dat u in een van deze lijsten hebt geselecteerd.

 Druk op "**Beantwoorden**" om een in het systeem opgeslagen snelbericht te versturen.

 Druk op "**Bellen**" om het nummer te bellen.

 Druk op "**Beluisteren**" om het bericht te beluisteren.

 De toegang tot "**Berichten**" is afhankelijk van de compatibiliteit van de smartphone met het systeem in de auto. Sommige smartphones halen berichten of e-mailberichten langzamer op dan andere.

Snelberichten beheren

 Druk op **Telefoon** om het begainscherm weer te geven.

Druk op de toets "**OPTIES**" om het vervolgscherm weer te geven.

 Selecteer "**SMS-berichten**" om de berichtenlijst weer te geven.

 Selecteer het tabblad "**Te laat**", "**Aangekomen**", "**Niet beschikbaar**", of "**Overig**" om nieuwe berichten aan te maken.

 Druk op "**Aanmaken**" om een nieuw bericht te schrijven.

 Selecteer het bericht dat u in een van deze lijsten hebt geselecteerd.

 Druk op "**Overbrengen**" om een of meerdere ontvangers te selecteren.

 Druk op "**Beluisteren**" om het bericht af te spelen.

E-mailberichten beheren

 Druk op **Telefoon** om het begainscherm weer te geven.

Druk op de toets "**OPTIES**" om het vervolgscherm weer te geven.

 Selecteer "**Email**" om de berichtenlijst weer te geven.

 Selecteer het tabblad "**Ontvangen**", "**Verzonden**", of "**Ongelezen**".

Selecteer het bericht dat u in een van deze lijsten hebt geselecteerd.

 Druk op "**Beluisteren**" om het bericht af te spelen.

 De toegang tot e-mailberichten is afhankelijk van de compatibiliteit van de smartphone met het systeem in de auto.

Configuratie

Audio-instellingen

 Druk op **Instellingen** om het begainscherm weer te geven.

 Selecteer "**Audio-instellingen**".

Selecteer vervolgens "**Equalizer**", "**Verdeling**", "**Geluid**", "**Spraak**", of "**Beltonen**".

OK Druk op "**OK**" om de instellingen op te slaan.

 De balans/verdeling (of spatialisatie met het Arkamys®-systeem) verwerkt audio zodanig dat de geluidskwaliteit wordt afgestemd op het aantal personen in de auto. Uitsluitend beschikbaar in de configuratie met luidsprekers voor en achter.

 De instelling **Equalizer** (keuze uit 6 sferen), en de geluidsinstellingen **Bass**, **Medium**, en **Treble** zijn voor elke geluidsbron verschillend en onafhankelijk van elkaar. Schakel "**Loudness**" in of uit. De instellingen "**Verdeling**" (Alle passagiers, Bestuurder en Alleen vóór) zijn gelijk voor alle bronnen. Schakel "**Geluiden touchscreen**", "**Snelheidsafhankelijke volumeregeling**", en "**Extra ingang**" in of uit.

i Audio in de auto: Arkamys Sound Staging® optimaliseert de verdeling van geluid in het passagiersgedeelte.

Profielen configureren

 Druk op **Instellingen** om het beginscherm weer te geven.

Druk op de toets "**OPTIES**" om het vervolgscherm weer te geven.

 Selecteer "**Configuratie van de profielen**".

Selecteer "**Profiel 1**", "**Profiel 2**", "**Profiel 3**", of "**Gemeenschappelijk profiel**".

 Druk op deze toets om een profielnaam in te voeren via het virtuele toetsenbord.

OK Druk op "**OK**" om te bevestigen.

 Druk op deze toets om een profielfoto toe te voegen.

 Steek een USB-geheugenstick met daarop de foto in de USB-poort.

Selecteer de foto.

OK Druk op "**OK**" om toestemming te geven voor de overdracht van de foto.

OK Druk nogmaals op "**OK**" om de instellingen op te slaan.

i Het kader voor de foto heeft een vierkante vorm, het systeem past de oorspronkelijke vorm van de foto aan dit vierkant aan.

 Druk op deze toets om het geselecteerde profiel te resetten.

 Wanneer het geselecteerde profiel wordt gereset, wordt standaard het Engels geactiveerd.

Selecteer een "**Profiel**" (1, 2 of 3) om "**Audio-instellingen**" hieraan te koppelen.

 Selecteer "**Audio-instellingen**".

Selecteer vervolgens "**Equalizer**", "**Verdeling**"; "**Geluid**", "**Spraak**", of "**Beltonen**".

OK Druk op "**OK**" om de instellingen van het geselecteerde profiel op te slaan.

Systeeminstellingen wijzigen

 Druk op **Instellingen** om het beginscherm weer te geven.

Druk op de toets "**OPTIES**" om het vervolgscherm weer te geven.

 Selecteer "**Scherminformatie**".

Selecteer "**Animatie**".

Schakel **Automatische tekstweergave** in of uit.

Selecteer "**Lichtsterkte**".

••••• Verplaats de schuifbalk om de helderheid van het scherm en/of het instrumentenpaneel in te stellen.

 Druk op **Instellingen** om het beginscherm weer te geven.

Druk op de toets "**OPTIES**" om het vervolgscherm weer te geven.

 Selecteer "**Systeemparameters**".

Selecteer "**Eenheden**" om de eenheden voor afstand, brandstofverbruik en temperatuur te wijzigen.

Selecteer "**Fabrieksparameters**" om de begininstellingen te herstellen.

 Wanneer de "Fabrieksparameters" van het systeem worden hersteld, worden Engels en graden Fahrenheit ingesteld en wordt zomertijd uitgeschakeld.

Selecteer "**Systeeminfo**" om de versie van de in het systeem geïnstalleerde modules te bekijken.

De taal selecteren

 Druk op **Instellingen** om het beginscherm weer te geven.

Druk op de toets "**OPTIES**" om het vervolgscherm weer te geven.

 Selecteer "**Talen**" om de taal te wijzigen.

De datum instellen

 Druk op **Instellingen** om het beginscherm weer te geven.

Druk op de toets "**OPTIES**" om het vervolgscherm weer te geven.

 Selecteer "**Instellen tijd-datum**".

Selecteer "**Datum**".

 Druk op deze toets om de datum in te stellen.

OK Druk op "**OK**" om te bevestigen.

 Selecteer hoe de datum wordt weergegeven.

i U kunt alleen de tijd en de datum instellen wanneer "GPS-synchronisatie" is uitgeschakeld.

De tijd instellen

 Druk op **Instellingen** om het beginscherm weer te geven.

Druk op de toets "**OPTIES**" om het vervolgscherm weer te geven.

 Selecteer "**Instellen tijd-datum**".

Selecteer "**Tijd**".

 Druk op deze toets om de tijd in te stellen via het virtuele toetsenbord.

OK Druk op "**OK**" om te bevestigen.

 Druk op deze toets om de tijdzone in te stellen.

 Selecteer hoe de tijd (12h/24h) moet worden weergegeven.

 Schakel de zomertijd in of uit (+1 uur).

 Schakel GPS-synchronisatie (UTC) in of uit.

OK Druk op "**OK**" om te bevestigen.

i Het kan zijn dat het systeem niet automatisch overschakelt naar zomertijd/wintertijd (afhankelijk van het land van verkoop).

Thema's

Afhankelijk van de uitrusting/afhankelijk van de uitvoering.

! Om veiligheidsredenen kan de procedure voor het wijzigen van het grafische thema uitsluitend worden uitgevoerd wanneer de auto stilstaat.

 Druk op **Instellingen** om het beginscherm weer te geven.

Selecteer "**Thema's**".



 Selecteer het thema in de lijst en druk vervolgens op "**OK**" om te bevestigen.

i Bij elke wijziging van het thema wordt het systeem opnieuw opgestart waarbij het scherm tijdelijk zwart wordt.

Veelgestelde vragen

Hieronder vindt u de antwoorden op de meest gestelde vragen over het systeem.

Navigatie

Ik kan het bestemmingsadres niet opgeven.

Het adres wordt niet herkend.

► Gebruik de "intuïtieve methode" door op de toets "Zoeken..." op de onderzijde van het scherm "Navigatie" te drukken.

De route wordt niet berekend.

Het kan zijn dat de route-instellingen niet overeenkomen met de huidige locatie (bijvoorbeeld, wanneer geen rekening wordt gehouden met tolwegen terwijl de auto op een tolgweg rijdt).

► Controleer de route-instellingen in het menu "Navigatie".

Ik krijg geen waarschuwingen voor "Gevarezones".

U heeft geen abonnement op deze online dienst.

► Wanneer u wel op deze dienst bent geabonneerd:

- kan het zijn dat na het afsluiten van het abonnement deze dienst pas een paar dagen later wordt geactiveerd,

- kan het zijn dat de diensten niet in het systeemmenu zijn geselecteerd,

- kan het zijn dat de online diensten niet actief zijn ("TOMTOM TRAFFIC" wordt niet op de kaart weergegeven).

De POI's worden niet aangegeven.

De POI's zijn niet geselecteerd.

► Stel het zoomniveau in op 200 m, of selecteer de POI's in de lijst met POI's.

Het geluidssignaal "Gevarezone" werkt niet.

Het geluidssignaal is niet geactiveerd of het volume is te laag.

► Activeer het geluidssignaal in het menu "Navigatie", en controleer het spraakvolume in de audio-instellingen.

Het systeem stelt bij belemmeringen geen alternatieve routes voor.

De route-instellingen houden geen rekening met de actuele verkeersinformatie.

► Configureer de functie "Verkeersinformatie" in de lijst met route-instellingen (geen, handmatig of automatisch).

Ik word gewaarschuwd voor een "Gevarenzone" die niet op mijn route ligt.

Het systeem biedt geleide navigatie, maar kondigt ook alle "Gevarenzones" aan. Deze worden met een driehoek vóór het pictogram van de auto weergegeven. Het kan zijn dat het systeem waarschuwt voor "Gevarenzones" op dichtstbijzijnde of parallelwegen.

► Zoom in op de kaart om de precies locatie van de "Gevarenzone" te bekijken. U kunt "Op de route" selecteren zodat u geen waarschuwingen meer ontvangt. Ook kunt u de duur van de waarschuwing beperken.

Sommige files op de route worden niet direct gemeld.

Na het opstarten kan het een paar minuten duren voordat het systeem verkeersinformatie ontvangt.

► Wacht totdat de verkeersinformatie goed is ontvangen (op de kaart worden pictogrammen met verkeersinformatie weergegeven).

In bepaalde landen is verkeersinformatie alleen voor de hoofdwegen (autosnelwegen, enz.) beschikbaar.

Dit is volkomen normaal. Het systeem is afhankelijk van de beschikbare verkeersinformatie.

De hoogteligging wordt niet weergegeven.

Na het opstarten kan de initialisatie van het GPS tot 3 minuten duren voordat er meer dan 4 satellieten correct worden ontvangen.

► Wacht tot het systeem volledig is opgestart zodat het signaal van ten minste 4 satellieten wordt ontvangen.

De kwaliteit van de GPS-ontvangst kan worden beïnvloed door de omgeving (tunnel, enz.) en het weer.

Dit is een normaal verschijnsel. De werking van het systeem is afhankelijk van de ontvangst van het GPS-signaal.

De verbinding van de online navigatie is verbroken.

Tijdens het opstarten en in bepaalde gebieden kan het zijn dat er geen verbinding beschikbaar is.

► Controleer of de online diensten zijn geactiveerd (instellingen, contract).

Radio

De ontvangstkwaliteit van de beluisterde radiozender neemt geleidelijk af, of de voorkeuzezenders kunnen niet worden ontvangen (geen geluid, 87,5 MHz wordt weergegeven, enz.).

De auto is te ver verwijderd van het zendstation, of er is geen zendstation aanwezig in het geografische gebied.

► Activeer de functie "RDS" via het snelmenu om het systeem te laten zoeken naar een sterkere zender in het geografisch gebied. De antenne ontbreekt of is beschadigd (bijvoorbeeld tijdens het inrijden van een wasstraat of parkeergarage).

► Laat de antenne controleren door een dealer. Er kunnen storingen in de ontvangst optreden door obstakels in de omgeving (bergen, gebouwen, tunnels, parkeergarages, enz.), ook als de RDS-functie is ingeschakeld.

Dit fenomeen is heel normaal, en geeft geen defect van het audiosysteem aan.

Ik kan sommige opgeslagen zenders uit de lijst niet ontvangen.

De naam van de zender verandert.

De zender wordt niet meer ontvangen, of de naam van de zender in de lijst is veranderd. Sommige zenders sturen in plaats van een naam andere informatie mee (bijv. titel van het afgespeelde nummer).

Het systeem interpreteert deze informatie als de naam van de zender.

► Druk op de toets "Lijst updaten" in het vervolgmenu "Zenderlijst".

Media

Het afspelen van de muziek op mijn USB-geheugenstick begint pas na lang wachten (ongeveer 2 tot 3 minuten).

Door bepaalde bestanden die standaard op een USB-geheugenstick staan, kan het erg lang duren tot de muziek op de USB-geheugenstick wordt afgespeeld (tot 10 keer de fabrieksopgave).

► Wis de bestanden die standaard op de USB-geheugenstick staan, en beperk het aantal submappen in de mappenstructuur van de USB-geheugenstick.

Na het insteken van een USB-geheugenstick kan het even duren voordat deze wordt afgespeeld.

Het systeem leest verschillende data (map, titel, artiest, enz.). Dit kan een paar seconden duren, maar ook een paar minuten.

Dit is volkomen normaal.

Het kan zijn dat sommige informatietekens in de huidige afspelmmedia niet correct worden weergegeven.

Het audiosysteem kan bepaalde typen tekens niet verwerken.

► Gebruik standaard karakters voor de benaming van nummers en mappen.

Het afspelen van streaming-bestanden start niet.

Het aangesloten apparaat start afspelen niet automatisch.

► Start het afspelen via het apparaat.

Titels van nummers en afspeeltijden worden niet op het scherm voor audiostreaming weergegeven.

De Bluetooth-verbinding biedt deze mogelijkheid niet.

Telefoon

Het lukt me niet om mijn Bluetooth-telefoon te koppelen.

Het is mogelijk dat de Bluetooth-functie van de telefoon is uitgeschakeld of dat uw telefoon niet zichtbaar is voor het systeem.

► Controleer of de Bluetooth-functie van de telefoon is ingeschakeld.

► Controleer bij de instellingen van uw telefoon of deze op "zichtbaar voor alle apparaten" staat.

► Schakel de Bluetooth-functie van de telefoon uit en weer in.

De Bluetooth-telefoon is niet compatibel met het systeem.

► U kunt op de website van het merk (diensten) controleren of uw telefoon compatibel is.

Het volume van de aangesloten Bluetooth-telefoon is niet hoorbaar.

Het volume is afhankelijk van het systeem en van de telefoon.

► Verhoog het volume van het audiosysteem, indien nodig, tot maximaal en verhoog het volume van de telefoon indien nodig.

Omgevingsgeluid is van invloed op de kwaliteit van een telefoongesprek.

► Beperk het omgevingsgeluid (ramen sluiten, ventilatie lager zetten, snelheid verminderen, enz.).

Sommige contacten komen in de lijst dubbel voor.

U kunt contacten op de volgende manieren synchroniseren: u kunt de contacten op de SIM-kaart synchroniseren, de contacten op de telefoon synchroniseren, of beide. Wanneer u beide synchronisaties selecteert, kan het zijn dat sommige contacten dubbel voorkomen.

► Selecteer "Contacten van SIM-kaart weergeven" of "Contacten van telefoon weergeven".

De contacten staan niet op alfabetische volgorde.

Sommige telefoons hebben speciale weergave-opties. Afhankelijk van de instellingen kunnen contacten in een bepaalde volgorde worden overgenomen.

► Verander de instellingen voor de weergave van contacten in de telefoon.

Het systeem ontvangt geen SMS-berichten.

In de Bluetooth-modus kunnen geen SMS-berichten naar het systeem worden verzonden.

Instellingen

Wanneer ik de instellingen voor hoge en lage tonen wijzig, wordt geluidssfeer uitgeschakeld.

Wanneer de geluidssfeer wordt gewijzigd, worden de instellingen voor hoge en lage tonen gereset.

De geluidssfeer is gekoppeld aan de hoge en lage tonen.

► Wijzig de instelling van de hoge en de lage tonen of wijzig de geluidssfeer om de gewenste geluidskwaliteit te verkrijgen.

Wanneer ik de instellingen voor balans wijzig, wordt de geluidsverdeling uitgeschakeld.

Wanneer u de instelling voor de geluidsverdeling wijzigt, worden de instellingen voor de balans gedeselecteerd.

De geluidsverdeling is gekoppeld aan de balans.
► Stel de balans in of kies een geluidsverdeling naar eigen wens.

Er is een verschil in geluidskwaliteit tussen geluidsbronnen.

Voor een optimale geluidskwaliteit kunnen de geluidsinstellingen worden aangepast aan verschillende audiobronnen die hoorbare verschillen kunnen genereren bij het veranderen van de bron.

► Controleer of de geluidsinstellingen overeenkomen met de bronnen waarnaar wordt geluisterd. Het is raadzaam om de geluidsinstellingen (Bass:, Treble:, Balans) in de middelste stand te zetten, om de geluidssfeer op "Geen" te zetten en om de correctie van het volume in de USB-modus op "Actief" en in de Radiomodus op "Niet actief" te zetten.

► Pas, in alle gevallen, nadat u de geluidsinstellingen heeft ingesteld, het geluidsvolume op het draagbare apparaat eerst aan (op hoog zetten). Stel dan het geluidsvolume van het audiosysteem in.

Na het afzetten van de motor, wordt het systeem na enkele minuten automatisch uitgeschakeld.

Als de motor is afgezet, blijft het audiosysteem nog werken zolang de laadtoestand van de accu dat toestaat.

In de normale uitgeschakelde stand, gaat het systeem na een bepaalde tijd automatisch over op de eco-modus om de accu niet te ontladen.

► Start de auto om de laadstroom van de accu te verhogen.

Ik kan de datum en tijd niet instellen.

De datum en tijd kunnen alleen worden ingesteld als u de synchronisatie met de satellieten deactiveert.

► Menu Instellingen/Opties/Datum en tijd instellen. Selecteer het tabblad "Tijd" en deactiveer de "GPS-synchronisatie" (UTC).

12V-accu 180, 204–208, 204–209
 180° zicht naar achteren 154

A

Aanhanger 88, 172
 Aanhangergewichten 213–215, 217–218
 Aansluiten MirrorLink 228–229, 249
 Aansluiting 12 V 62, 66, 70
 Aansteker 62
 ABS 86
 Accessoires 83, 175
 Accu 176
 Accu laden 166, 170, 205, 208–209
 Achterbank 52
 Achterklep 37
 Achterlichten 198
 Achterruitverwarming 59
 Achteruitrijcamera 123, 152, 153
 Achteruitrijlicht 198
 Actief dodehoekbewakingssysteem 147
 Actieradius AdBlue® 19, 180
 Actieve motorkap 93
 Actieve vering 117
 Active Safety Brake 140, 142
 Active Suspension Control 117
 Adaptieve achterverlichting 73
 Adaptieve cruise control met Stop-functie 126
 Adaptieve LED-technologie 31, 73
 Adaptieve snelheidsregelaar 132
 AdBlue® 19, 182

AdBlue® bijvullen 183
 AdBlue®-reservoir 183
 Afmetingen 219
 Afstandsbediening 27–29, 31
 Afstellen van de koplamphoogte 75
 Airbags 90–93, 96
 Airbags vóór 91, 93, 97
 Airconditioning 55, 58
 Airconditioning met gescheiden regeling 55
 Alarmknipperlichten 83, 187
 Alarmsysteem 34–35
 Algemeen menu 24
 Allesdragers 174–175
 Android Auto verbinding 249
 Antiblokkeersysteem (ABS) 86–87
 Antidiefstalsysteem/Startblokkering 29
 Antispinregeling (ASR) ~ Antislipregeling 87
 Apple®-speler 227, 254
 Apple CarPlay verbinding 229, 248
 Apps 249
 Armleuning achter 67
 Armleuning vóór 65
 Audiokabel 253
 Audioversterker 63
 Automatische airconditioning ~
 Airconditioning, automatische 58
 Automatische airconditioning met
 gescheiden regeling 55
 Automatische ruitenwissers 82
 Automatische transmissie ~ Versnellingsbak,
 automatische 112–115, 117, 120, 181, 205
 Automatisch inschakelen verlichting 75

Automatisch noodremsysteem 140, 142
 AUX-aansluiting 227, 253

B

Bagageafdekking 68–69
 Bagagenet voor hoge belading 70–71
 Bagageruimte 37–38, 41, 72
 Banden 181, 220
 Banden oppompen 181, 220
 Bandenreparatieset 188–189
 Bandenspanning 181, 192, 220
 Bandenspanningscontrole (met set) 189, 191
 Bandenspanning te laag (detectie) 121
 Batterij afstandsbediening ~
 Afstandsbediening, batterij 32–33, 60
 Batterij afstandsbediening vervangen ~
 Afstandsbediening, batterij vervangen 32
 Batterij (hybride) 166, 170
 Bediening autoradio aan stuurkolom ~
 Autoradio, bedieningen aan
 stuurkolom 222, 237
 Bekerhouder 62
 Beladen 174–175
 Benzinemotor 118, 178, 214
 Bergingsauto of trailer (slepen) 210
 Bijvullen AdBlue® 180, 183
 Binnenspiegel 52
 BlueHDi 19, 180, 187
 Bluetooth (handsfree set) 230–231, 254–255
 Bluetooth (telefoon) 230–231, 254–256

Bluetooth-verbinding 230–231, 250, 254–256
 Bochtverlichting, statisch 77–78
 Boordcomputer 22–23
 Boordgereedschap 71, 188–189
 Brandstof 7, 164
 Brandstofadditief 180–181
 Brandstofniveaumeter 164
 Brandstoftank 164–165
 Brandstof tanken 164–165
 Brandstoftank leeg (diesel) 187
 Brandstofverbruik 7, 20
 Brandstofvulklep ~
 Brandstoftankklep 164–165
 Buitenspiegels 51–52, 59, 147

C

Carrosserie 185
 Carrosserie-onderhoud 185
 CD 227
 CD MP3 227
 Centrale vergrendeling 31, 33
 CHECK 21
 Claxon 84
 Comfort-stand 118
 Configuratie van de auto 23, 25
 Connectiviteit 248
 Contact 108, 256
 Contact aangezet 108
 Controlelampjes 11

Controle motorolieniveau ~ Motorolieniveau,
 controle 18
 Controlepaneel 167, 169–170
 Controles 178–179, 180–182

D

DAB (Digital Audio Broadcasting) -
 Digitale radio 226, 252
 Dagteller 21
 Dashboardkastje 62
 Datum (instellen) 233, 258
 Datum instellen 233, 258
 Detectie obstakels 149
 Detectie te lage bandenspanning ~
 Bandenspanning, detectie 121, 192
 Dieselmotor 164, 178, 187, 215, 217
 Digitaal instrumentenpaneel 9–10
 Digitale radio - DAB (Digital Audio
 Broadcasting) 226, 252
 Dimlicht 196–197
 Dimmer dashboardverlichting ~
 Dashboardverlichting (dimmer) 22
 Dodehoekbewaking 147
 Draadloze lader 64
 Drive Assist Plus 132
 Dynamische noodrem 110–111

E

Eco-mode ~ Eco-modus 176
 Eco-rijden (adviezen) 7
 ECO-stand 117
 Electronic Stability Program (ESC) 87
 Elektrisch bedienbare achterklep 38–39, 41
 Elektrisch bediende handrem ~ Handrem,
 elektrisch bediend 109–111, 181
 Elektrische automatische transmissie
 (hybride) 115
 Elektrische ruitbediening 42
 Elektrisch verstelbare stoelen 48–49
 Elektromotor 118, 166, 218
 Elektronische remdrukregelaar (REF) 86
 Elektronische remdrukregelaar (REF) ~
 Electronic Brake Force Distribution
 (EBD) 86–87
 Elektronische sleutel 29–31
 Elektronische startblokkering ~
 , elektronische 106
 Elektronisch Stabiliteits Programma
 (ESP) 86–88
 Energiestromen 24
 e-Save-functie (energieserve) 25
 ESP (Elektronisch Stabiliteits Programma) 86
 Extra verwarming 59–60

F

Fietsendrager 175

Kinderbeveiliging 103
 Kinderen 90, 98–102
 Kinderen (veiligheid) 103
 Kinderzitjes 90, 94–95, 97–98
 Kinderzitjes (conventioneel) 97–98
 Kinderzitjes i-Size 102
 Klep van de laadaansluiting 167, 170–171
 Kleurcode lak 220
 Klokje (instellen) 233, 259
 Koelvloeistof 179
 Koelvloeistoftemperatuur 19
 Koelvloeistoftemperatuurmeter 19
 Kofferdeksel sluiten 30, 37
 Koplampverstelling 75
 Krik 188–189, 192

LED-verlichting 74, 196–198
 Lekke band 189–190, 192
 Lendensteun 48
 Lendensteun, verstelling 48
 Lichtschakelaar 73–74
 Lokaliseren van de auto 28
 Luchtfilter 181
 Luchtfilter (vervangen) 181
 Luchtrecirculatie 57–58
 Luidsprekers 63

Laadkabel 167, 169–170
 Laadstekker 167, 170–171
 Laadtoestand van de tractiebatterij 24, 166
 Laden accu ~ Accu laden 205, 208–209
 Laden via een normaal stopcontact 169, 171
 Lader voor versneld laden (wallbox) 167
 Lak 185, 220
 Lampen 197
 Lampen (vervangen) 195–196, 198
 Lampen vervangen 195–196, 198
 Lane Departure Warning System 143, 147
 Lane Keeping System 132, 136–137, 140
 Leder (onderhoud) 186

Make-upspiegel 62
 Massagefunctie 50
 Massages op meerdere punten 50
 Matten 65, 123
 Mat verwijderen 65
 Meldingen 257
 Menu 229
 Menu's (audio) 223–224, 238–239
 Menustructuren display 229
 Milieu 7, 33, 60
 Mistachterlicht 73, 198
 Monteren allesdragers ~ Allesdragers
 monteren 174–175
 Motor 182
 Motoren 213–215, 217
 Motorkap 176–177
 Motorolie 178
 Motorolieniveaumeter 18

N
 Navigatiesysteem 243–245
 Neerklappen stoelen achter 53–54
 Netaansluiting (standaardstekker) 167, 170–171
 Night Vision 78
 Niveau AdBlue® 180
 Niveau brandstofadditief diesel ~
 Brandstofadditiefniveau 180–181
 Niveau koelvloeistof ~
 Koelvloeistofniveau 19, 179
 Niveau remvloeistof ~ Remvloeistofniveau ... 179
 Niveau ruitensproeiervloeistof ~
 Ruitensproeiervloeistofniveau 80, 180
 Niveaus controleren 178–180
 Niveaus en controles 178–181
 Noodbediening achterklep 38
 Noodbediening portieren 31–32
 Noodoproep ~ Urgence-oproep 84–85
 Noodprocedure afzetten van de motor 108
 Noodprocedure starten 108, 205
 Noodremassistentie ~ Brake Assist
 System (BAS) 87, 141
 Noodremassistentie (AFU) ~ Brake Assist
 System (BAS) 87

O
 Oliefilter 181
 Oliefilter (vervangen) 181
 Oliëniveau 18, 178

Olipeilstok 18, 178
 Olieverbruik 178
 Onder de motorkap ~ Motorruimte 176–178
 Onderhoud 182
 Onderhoud (adviezen) 166, 185
 Onderhoudsadviezen 166, 185
 Onderhoudscontroles 17, 180
 Onderhoudsindicator ~
 Onderhoudsintervalindicator 17, 21
 Ontdooien 58
 Ontgrendelen 27, 30
 Ontgrendelen achterklep 28, 30
 Ontgrendelen bagageruimte ~
 Bagageruimte ontgrendelen 28, 30
 Ontgrendelen portieren ~ Portieren
 ontgrendelen 33–34
 Ontgrendelen van binnenuit ~ Interieur
 ontgrendelen 33
 Ontluchten brandstofsysteem ~
 Brandstofsysteem ontluchten 187
 Ontwasemen 58
 Ontwasemen achter 58
 Ontwasemen achter ~
 Achterruitverwarming 59
 Ontwasemen voor 58
 Op afstand bedienbare
 functies 25–26, 61, 170–171
 Opbergvak 62, 71
 Opbergvakken 62, 65, 67, 68, 71
 Opbergvakken portieren 62
 Openen bagageruimte ~ Bagageruimte
 openen 30, 37

Openen motorkap ~ Motorkap,
 openen 176–177
 Openen portieren ~ Portieren openen 30, 36
 Openen ruiten ~ Ruiten openen 27
 Oplaadbaar hybridesysteem 6, 24, 107,
 118, 166
 Opschakelindicator 119
 Overzicht motoren ~ Motorenoverzicht 218
 Overzicht van het verbruik 25–26
 Overzicht zekeringen ~
 Zekeringentabel 199–200, 203

P

Panoramisch schuifdak 43–45
 Park Assist 155
 Parkeerhulp achter 149
 Parkeerhulp achter met grafische weergave
 en geluidssignalen 149
 Parkeerhulpsystemen (algemene
 adviezen) 122
 Parkeerhulp vóór 150
 Parkeerhulp zijkant 150
 Parkeerlichten 74, 196–198
 Persoonlijke instellingen 10
 Plafonniers 66–67
 Plafonnier voor 66
 Portieren 36
 Portieren sluiten 30–31, 36
 Profielen 232, 258
 Programmeerbare snelheidsregelaar 130

Programmeerbare verwarming 26, 59–61
 Pyrotechnische gordelspanners 90

R

Radar (waarschuwingen) 122
 Radio 225, 227, 251–252
 Radiozender 225, 251–252
 RDS 225, 252
 READY (verklikkerlampje) 176
 Recuperatief remmen (vertragen door
 remmen op de motor) 116
 Regeling luchttopbrengst ~ Aanjager,
 regeling 57–58
 Regeling luchtverdeling ~
 Luchtverdeling 57–58
 Regelmatige controles ~ Controles 180–181
 Regelmatig onderhoud 123, 180
 Regeneratie roefilter 181
 Reinigen (adviezen) 166, 185–186
 Rembekrachtigingssysteem 86–87
 Remblokken 181
 Remlichten 198
 Remmen 181
 Remmen 116
 Remschijven 181
 Remvloeistof 179
 Reservewiel 181, 188–189, 192–193
 Reservoir ruitensproeiers ~
 Ruitensproeierreservoir 180

Resetten	
bandenspanningscontrolesysteem	122
Resetten van het traject	22
Richtingaanwijzers	74, 196–198, 197
Rijadviezen	7, 105
Rijden	46–47, 105
Rijhulpcamera (waarschuwingen)	123
Rijhulpsystemen (algemene adviezen)	122
Rijstanden	117
Rijstrookcontrolesystemen	86–87
Rijverlichting	73
Roetfilter	180–181
Ruitensproeier achter	80
Ruitensproeiers	80
Ruitensproeiers vóór	80
Ruitenwisser achter	80
Ruitenwisserbladen (vervangen)	81
Ruitenwisserbladen vervangen	81
Ruitenwissers	79, 82
Ruitenwisserschakelaar	79–80, 82
Ruitenwissers vóór	79, 82

S

Schakelaars stoelverwarming ~	
Stoelverwarming, schakelaars	50
SCR (Selective Catalytic Reduction)	20, 182
SCR-systeem	20, 182
Selectiehendel	112–116
Selectiehandel handgeschakelde versnellingsbak ~ Schakelen elektronisch	
bediende versnellingsbak	111–112

Sensoren (waarschuwingen)	123
Serienummer auto	220
Set voor tijdelijke bandenreparatie ~	
Bandreparatieset	188–191
Sfeerverlichting	66
Signalering onoplettendheid	142–143
Sjorogen	68, 71
Skilruimte	67
Slepen	210–212
Slepen van de auto	210
Slepen van een auto	210–212
Sleutel	27, 29, 31–32
Sleutel met afstandsbediening	27, 106
Sleutel niet herkend	108
Smartphone	25–26, 61, 170–171
SMS	257
Sneeuwkettingen	121, 175–176
Snelheidsbegrenzer	126–129, 131–132
Snelheidslimietherkenning	124–125
Snelheidsregelaar	126, 129–132
Snelheidsregeling met snelheidslimietherkenning	126
Snellmenu's	24
Spaarfase	176
Sport-stand	117–118
Starten	205
Starten dieselmotor ~ Dieselmotor starten	164
Starten van de auto	107, 112–115
Starten van de motor	107
Stickers	186
Stickerset	186
Stilzetten van de auto	107, 112–115
Stoelen achter ~ Achterbank	52–54, 95

Stoelen verstellen	47–49
Stoelverwarming	50
Stop & Start	23, 55, 58, 119–120, 164, 176, 180, 207
Streaming audio Bluetooth	227, 253
Stuurkolomschakelaars	112–115
Stuurwiel (verstellen)	51
Supervergrendeling	28, 30
Synchroniseren afstandsbediening	33
Synchroniseren van de afstandsbediening ~	
Afstandsbediening synchroniseren	33

T

Tankbeveiliging	165
Technische gegevens	214–215, 217–218
Te laag brandstofniveau ~	
Brandstofniveau	164
Telefoon	64, 230–232, 254–257
Teller	9, 123
Temperatuurregeling	56
Terugwinnen van energie	20, 116
Tijdelijke bandenspanning (met set) ~	
Banden, noodreparatie	189, 191
Tijd instellen	233, 259
TMC (verkeersinformatie)	245
Toerenteller	9
Toevoer van buitenlucht ~ Luchttoevoer (bediening)	57–58
Touchscreen	23–25, 61
Trailer Stability Management (TSM)	88
Trekhaak	88, 172

U	
Uitgebreide verkeersbordherkenning	127
Uitschakelen airbag passagier ~	
Passagiersairbag uitschakelen	91, 96–97
USB	227, 248, 253
USB-aansluiting	63, 66, 227, 248, 253
USB-poort	227, 253

V	
Veiligheidsgordels	88–90, 97
Veiligheidsgordels achter	89
Veiligheidsvoorzieningen voor kinderen	91, 94–95, 97–102
Veiligheidsvoorzieningen voor kinderen ~ Kinderen	
(veiligheidsvoorzieningen)	91, 94–95, 97–102
Ventilatie	54–55, 59–60
Ventilatioeroosters	54
Verbonden apps	249–250
Verbruikscijfers	25
Vergrendelen	28–30
Vergrendeling portieren ~ Portieren	
vergrendelen	33–34
Vergrendeling van binnenuit	33
Vering met variabele demping	117
Verkeersinformatie (TMC)	245
Verklikkerlampje READY	176
Verklikkerlampjes ~ Controlelampjes	11
Verklikkerlampjes ~	
Waarschuwinglampjes	11, 21

Verklikkerlampje veiligheidsgordel bestuurder niet vastgemaakt ~ Gordellampje	89
Verklikkerlampje veiligheidsgordels ~ Gordel (lampje)	89
Verlichting bagageruimte ~	
Bagageruimteverlichting	72
Verlichting met Full	
LED-technologie	75, 77, 196
Verlichting overdag ~	
Dagrijverlichting	74, 196–197
Vermogen	20
Vermogensindicator	20
Verversen	178
Vervoer van lange voorwerpen ~ Lange voorwerpen vervoeren	67
Vervuiling van het roetfilter (diesel)	181
Verwarming	54, 59–60
Video	253
Vierwielaandrijving (4WD)	176
Visiopark 1	152
Visiopark 1 - Visiopark 2	151, 153
Voorruitverwarming	59
Voorstoelen	47–49
Voorverwarming van het interieur	26, 61

W	
Waarschuwing kans op aanrijding	140–141
Waarschuwing oplettendheid bestuurder	143
Waarschuwingssignaal stille auto	84
Waarschuwing vergeten verlichting	73–74
Wallbox	167

Wassen	123
Wassen (adviezen)	166, 185–186
Webbrowser	245, 250
Wiel demonteren	193–195
Wiel monteren	193, 195
Wielophanging	182
Wiel verwisselen	188, 192
WiFi-netwerkverbinding	250–251
Window-airbags	92–93

Z	
Zekeringen	199–200, 203
Zekeringen vervangen	199–200, 203, 204
Zekeringkast dashboard	199, 200
Zekeringkast motorruimte	199, 203, 204
Zicht	58
Zicht naar voren 180°	154
Zij-airbags	92–93
Zijspots	76
Zonneklep	62
Zonnescherm	43–45
Zonnesensor	55
Zuinig rijden	7

Automobiles PEUGEOT verklaart dat er in overeenstemming met de voorschriften van de Europese regelgeving (Richtlijn 2000/53) met betrekking tot autowrakken wordt voldaan aan de in deze richtlijn gestelde doelen en dat er recyclebare materialen worden gebruikt voor de productie van producten die door het bedrijf worden verkocht.

Reproductie of vertaling van dit document, zelfs gedeeltelijk, is verboden zonder schriftelijke toestemming van Automobiles PEUGEOT.



PEUGEOT



4D CONCEPT



**GROUPE
MAURY
IMPRIMEUR**

AUTOMOBILES PEUGEOT - Siège Social : 7, rue Henri Sainte-Claire Déville - 92500 RUEIL-MALMAISON
<http://www.peugeot.com>

Société anonyme au capital de 172.711.770 € - R.C.S.NANTERRE : 552 144 503

Gedrukt in de EU
11-19

www.peugeot.com



NE. 19.R8.0070