

GHID DE UTILIZARE



PEUGEOT 5008





Acces la Ghidul de utilizare



App Store

ANDROID APP ON
Google play



Descărcați aplicația **Scan MyPeugeot** pentru smartphone, din magazinul corespunzător.

Apoi selectați:

- vehiculul,
- ediția corespunzătoare datei primei înmatriculări a vehiculului.

Descărcați conținutul **Ghidului de utilizare** a vehiculului.



Ghidul de utilizare este disponibil pe site-ul web PEUGEOT, în secțiunea „Spatiu personal” sau la adresa:

<http://public.servicebox.peugeot.com/ddb/>

Selectați:

- limba utilizată,
- vehiculul, tipul de caroserie,
- ediția manualului corespunzătoare datei primei înmatriculări a vehiculului.



Acces direct la **Ghidul de utilizare**.



Această pictogramă indică cele mai recente informații disponibile.



Bine ați venit

Vă mulțumim că ați ales un model Peugeot 5008.

În aceste documente sunt prezentate informațiile și recomandările de care aveți nevoie pentru a putea explora vehiculul în deplină siguranță.

Vehiculul este dotat cu unele dintre echipamentele descrise în acest document, în funcție de nivelul de echipare, de versiunea și de caracteristicile din țara în care se comercializează.

Descrierile și imaginile au rol pur orientativ.

Automobilele PEUGEOT își rezervă dreptul de a modifica specificațiile tehnice, echipamentele și accesoriile fără a avea obligația de a actualiza prezentul ghid de utilizare.

Dacă înstrăinați vehiculul, vă rugăm să predați și **Ghid de utilizare** noului proprietar.

În acest document veți găsi toate instrucțiunile și recomandările privind utilizarea, care vă vor permite să vă bucurați pe deplin de vehiculul dvs. Vă recomandăm cu insistență să vă familiarizați cu acesta și cu documentul carnet de întreținere și garanții care conține informații despre garanții, service și intervenții rutiere asociate vehiculului.

Legendă



Avertizare de siguranță



Informații suplimentare



Contribuie la protecția mediului



Vehicul cu volanul în partea stângă



Vehicul cu volanul în partea dreaptă

Vedere de ansamblu	1	Ergonomie și confort	3	Iluminat și vizibilitate	4
Conducere Eco	2	Poziția de conducere	68	Comandă iluminat exterior	111
Instrumente de bord	1	Scaune față	69	Lumini semnalizatoare de direcție	113
Tablou de bord digital	8	Reglare volan	74	Reglarea proiectoarelor	114
Indicatoare și martori de avertizare	11	Retrovizoare	74	Aprindere automată a luminilor	114
Indicatoare	29	Scaune spate	76	Comutare automată lumini de drum	116
Test manual	35	Modularitatea scaunelor	82	Iluminat de curbă	118
Contoare de kilometri	35	Funcție i-Cockpit Amplify	83	Maneta de comandă a ștergătoarelor	119
Reostat de iluminat	36	Încălzire și ventilație	84	Ștergătoare automate cu senzor de ploaie	121
Calculator de bord	37	Climatizare manuală	86		
Ecran monocrom C	38	Climatizare semiautomată cu o zonă	87	Siguranță	5
Ecran tactil	40	Aer condiționat automat cu două zone	89	Recomandări generale de siguranță	122
		Dezaburire – Degivrare față	93	Lumini de avarie	123
		Parbriz cu încălzire	93	Claxon	123
		Dezaburire – degivrare lunetă	94	Urgență sau asistare	123
		Încălzire programabilă	94	Program de stabilitate electronică (ESC)	125
		Amenajări față	99	Advanced Grip Control	128
		Plafoniere	104	Hill Assist Descent Control	129
		Iluminatul de ambianță	105	Centuri de siguranță	130
		Amenajări spate	106	Airbaguri	134
		Amenajări portbagaj	108	Scaune pentru copii	138
				Dezactivarea airbagului frontal al pasagerului	139
Deschideri	2			Scaune ISOFIX pentru copii	146
Telecomandă	46			Scaune i-Size pentru copii	150
Acces și Pornire Mâini Libere	48			Siguranță copii	153
Proceduri de avarie	52				
Blocare centralizată deschideri	55				
Alarmă	56				
Uși	58				
Portbagaj	59				
Hayon „mâini libere”	60				
Geamuri electrice	63				
Trapă panoramică cu deschidere	64				

Conducere	6	Informații practice	7	Caracteristici tehnice	9
Recomandări de conducere	155	Alimentare	220	Caracteristici motorizări și sarcini remorcabile	267
Pornirea/oprirea motorului cu cheia	156	Selector de carburant (Diesel)	221	Motorizări benzină	268
Pornirea/oprirea motorului cu Acces și Pornire Mâini Libere	158	Compatibilitatea de carburanți	222	Motorizări diesel	269
Frână electrică de staționare	161	Dispozitiv de remorcare	223	Dimensiuni	272
Cutie de viteze manuală	164	Dispozitiv de remorcare cu sferă demontabilă	224	Marcajele de identificare	273
Cutie de viteze automată	165	Mod economie de energie	227		
Asistare la pornirea în rampă	169	Ecran de protecție pentru temperaturi scăzute	228		
Pachet Dinamic	170	Lanțuri pentru zăpadă	228	Audio și telematică	
Indicator de schimbare a treptei	170	Montarea barelor de acoperiș	229	PEUGEOT Connect Nav	
Stop & Start	171	Capotă	230	PEUGEOT Connect Radio	
Detectare pneu dezumflat	174	Sub capota motorului	231	Sistem audio Bluetooth	
Memorarea vitezelor	175	Verificare niveluri	232		
Recunoașterea limitelor de viteză și a indicatoarelor	176	Verificări	235	Index alfabetic	
Limitator de viteză	179	AdBlue® (Motoare BlueHDi)	237		
Regulator de viteză	181				
Regulator de viteză adaptiv	184	În caz de pană	8		
Distance Alert și Active Safety Brake	192	Triunghi de semnalizare	240	Acces la înregistrările video suplimentare	
Detectarea neatenției	196	Pană de carburant (Diesel)	240		
Avertizare de parasire involuntara a caii de rulare	198	Trusă de scule	241		
Avertizare activă de părăsire involuntară a căii de rulare	198	Kit de depanare provizorie pneu	243		
Sistem de supraveghere a unghiului mort	203	Roată de rezervă	246		
Senzori de parcare	205	Înlocuirea unui bec	252		
Visiopark 1 – Visiopark 2	207	Înlocuirea unei lamele de ștergător	257		
Park Assist	212	Înlocuirea unei siguranțe	257		
		Baterie de 12 V	262		bit.ly/helpPSA
		Remorcarea vehiculului	265		

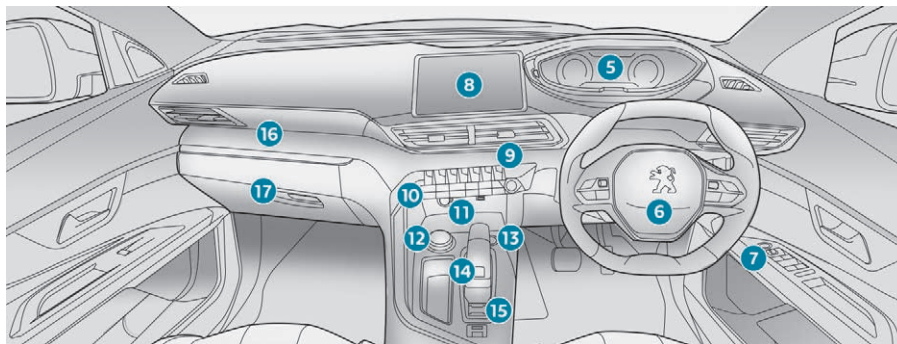
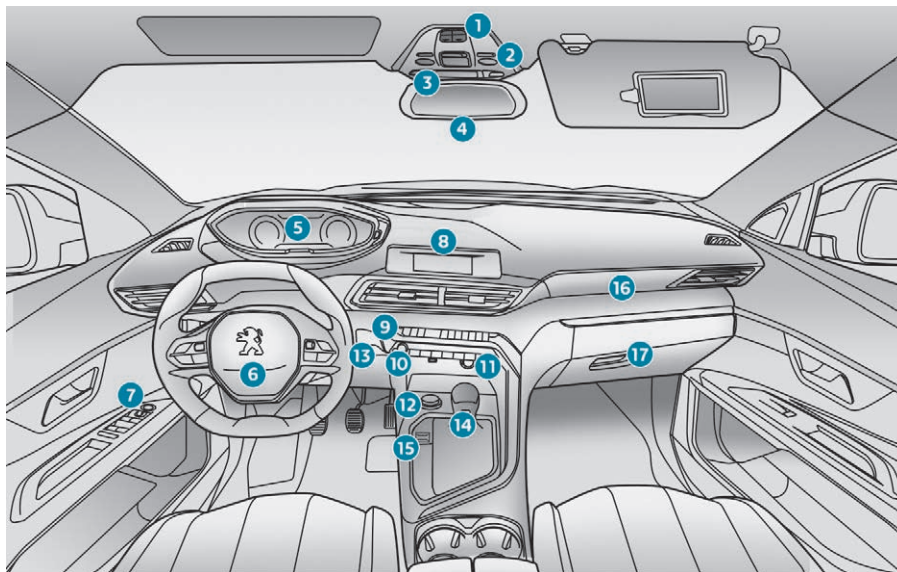

Post de conducere

1. Comenzile trapei și ale storiilor.
2. Plafonieră/lumini de hartă față
3. Afișaj de matori de avertizare pentru centurile de siguranță și pentru airbagul frontal de pasager
Apeluri de urgență și de asistare.
4. Oglindă retrovizoare interioară
5. Afișaj numeric în câmpul vizual
6. Avertizare sonoră pentru a atrage atenția celorlalți participanți la trafic asupra unui pericol iminent.
Airbag frontal conducător
7. Panou de comandă pentru retrovizoarele exterioare și pentru geamurile acționate electric
8. Ecran monocrom cu sistem audio Bluetooth sau
Ecran tactil cu PEUGEOT Connect Radio sau
PEUGEOT Connect Nav
9. Semnal de avarie
10. Comenzile sistemului de aer condiționat
11. Priză 12 V/port USB
Încărcător wireless
12. Advanced Grip Control
Hill Assist Descent Control
13. Contactori
sau
buton „START/STOP”
14. Comandă cutie de viteze
Buton „SPORT”
15. Frână electrică de parcare
16. Airbag frontal pasager
17. Torpedo
Neutralizarea airbagului frontal al pasagerului

Comenzi la volan

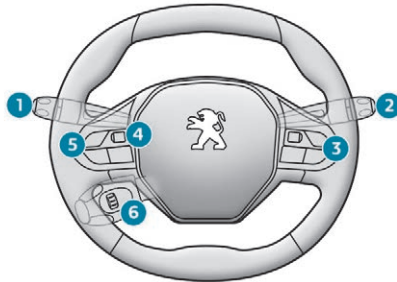

1. Manetă de comenzi lumini externe și de semnalizare direcție
2. Manetă de comenzi ștergătoare/spălare geamuri/calculator de bord
3. Comenzi de reglare ale sistemului audio
4. Selectorul de mod al afișajului bloc control
5. Comandă sintetizator de voce
Reglare volum
6. Comenzi limitator de viteză/regulator de viteză/Regulator de viteză adaptiv cu funcție Stop

Bareta laterală de comenzi

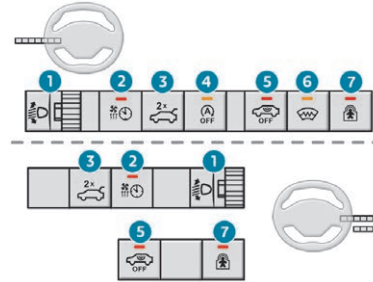

1. Reglare proiectoare pe verticală
2. Martor de funcționare a încălzirii programabile
3. Comenzi hayon mâini libere (deschidere/închidere)
4. Dezactivare Stop & Start
5. Dezactivarea monitorizărilor volumetrică și antiînclinare
6. Parbriz cu încălzire
7. Sistem electric de siguranță pentru copii

Baretă centrală de comenzi

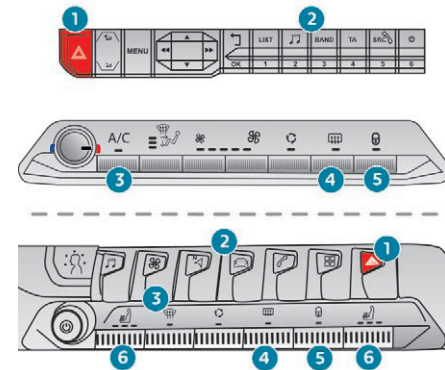

1. Comutator de semnal de avarie
2. Comenzi sistem audio Bluetooth sau
Comenzi ecran tactil cu PEUGEOT Connect Radio sau PEUGEOT Connect Nav
Funcția i-Cockpit Amplify
3. Comenzile sistemului manual de climatizare sau
Comenzile sistemului semiautomat sau automat de climatizare
4. Comandă de degivrare lunetă
5. Comanda de blocare centralizată a deschiderilor
6. Comenzi de încălzire a scaunelor

Conducere Eco

Conducerea Eco este un ansamblu de practici de rutină ce permit automobilistului să optimizeze consumul de carburant și emisiile de CO₂.

Optimizarea utilizării cutiei de viteze

Dacă aveți cutie de viteze manuală, porniți ușor și cuplați fără a aștepta într-o treaptă de viteză superioară. În faza de accelerare, schimbați vitezele mai devreme.

Cu o cutie de viteze automată, utilizați cu precădere modul automat, fără a apăsa puternic sau brusca pedala de accelerație.

Indicatorul de eficiență a treptelor de viteză vă invită să cuplați treapta de viteză adecvată: imediat ce este afișată o indicație pe tabloul de bord, urmați-o.

Pentru vehiculele echipate cu o cutie de viteze automată, acest indicator nu apare decât în modul manual.

Adoptați un stil de conducere flexibil

Respectați distanțele de siguranță între vehicule, utilizați frâna de motor în locul pedalei de frână și apăsați progresiv pedala de accelerație. Aceste practici contribuie la reducerea consumului de carburant, a emisiilor de CO₂ și la atenuarea zgomotului de fundal din trafic.

În condiții de circulație fluidă, dacă vehiculul este echipat cu regulator de viteză, utilizați acest sistem începând de la 40 km/h.

Controlați utilizarea echipamentelor electrice

Înainte de a porni, dacă habitacul este supraîncălzit, aerisiți-l coborând geamurile și deschizând aeratoarele, înainte de a utiliza aerul condiționat.

De la 50 km/h în sus, ridicați geamurile și lăsați aeratoarele deschise.

Utilizați echipamentele care permit limitarea temperaturii în habitacul (transperant obturator și volete de obturare etc.).

Dacă nu este cu reglare automată, opriți aerul condiționat imediat ce se atinge temperatura dorită.

Opriți butoanele de dezaburire și degivrare, dacă acestea nu sunt gestionate automat. Opriți cât mai curând posibil comanda de încălzire a scaunelor.

Nu rulați cu proiectoarele anticeață și cu farurile aprinse când condițiile de vizibilitate sunt suficiente.

Nu țineți motorul în funcțiune înainte de a porni, mai ales în timpul iernii; vehiculul se încălzește mult mai repede în mers.

Ca pasager, dacă evitați utilizarea simultană a mai multor suporturi multimedia (film, muzică, jocuri video etc.), contribuiți la limitarea consumului de energie electrică, ceea ce înseamnă economie de carburant. Deconectați dispozitivele portabile înainte de a părăsi vehiculul.

Limitați cauzele supraconsumului

Repartizați greutatea în vehicul; plasați bagajele mai grele în partea inferioară a portbagajului, cât mai aproape de scaunele din spate.

Limitați încărcarea vehiculului și minimizați rezistența aerodinamică (bare de pavilion, bare transversale, suport de biciclete, remorcă etc.). Alegeți un portbagaj de pavilion închis.

Îndepărtați barele de pavilion și barele transversale după utilizare.

La sfârșitul iernii, schimbați pneurile de iarnă cu cele de vară.

Respectați recomandările de întreținere

Verificați periodic și la rece presiunea din pneuri, având ca referință eticheta situată pe cadrul ușii conducătorului.

Efectuați această verificare cu precădere:

- înainte de un drum lung,
- la fiecare schimbare de anotimp,
- după o staționare prelungită.

Nu uitați, de asemenea, roata de rezervă și pneurile remorcii sau rulotei.

Efectuați regulat întreținerea vehiculului (ulei, filtru de ulei, filtru de aer, filtru habitacul etc.) și urmați calendarul acestor operații, prevăzut în planul de întreținere al constructorului.

Motorul diesel BlueHDi devine poluant dacă sistemul SCR este defect. Vizitați cât mai curând un PEUGEOT sau Service autorizat pentru a regla emisiile de oxid de azot la un nivel conform cu standardul.

În timpul alimentării cu carburant, nu insistați după a 3-a oprire a pompei, pentru a evita revărsarea carburantului.

Când conduceți un vehicul nou, numai după parcurgerea primilor 3.000 kilometri veți constata o regularizare a consumului mediu de carburant.

Ecran digital vizibil

Tabloul de bord digital personalizabil

În funcție de metoda de afișare selectată, unele informații pot fi ascunse sau afișate diferit.

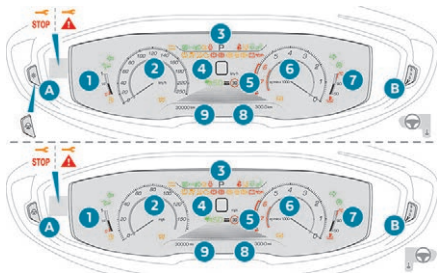

Ecran digital

Reprezentarea de mai jos corespunde modului de afișare „DIALS”.

1. Indicator de nivel de carburant.
2. Vitezometru analogic (km/h sau mph).
3. Indicator de schimbare a treptei.
Modul selectorului și treapta de viteză a cutiei de viteze automate.
4. Vitezometru digital (km/h).
5. Setare regulator sau limitator de viteză, afișare panouri de limitare a vitezei.

6. Tuometru (x 1.000 rpm).
7. Indicator de temperatură lichid de răcire motor (° Celsius).
8. Contor kilometraj curent (km/h sau mph).
9. Totalizator de kilometri (km sau mile).

Butoane de comandă

- A.** Reostat de iluminat pentru instrumente și comenzi* (disponibil în mod de noapte) sau Iluminat ambiental al tabloului de bord**.
- B.** Apăsare scurtă: lansarea unui test manual.
Apăsare lungă: resetarea indicatorului de întreținere sau a contorului de kilometri zilnic (în funcție de context).

Afișaje

Majoritatea indicatoarelor și a martorilor de avertizare nu au poziție fixă.

Indicatoarele și martorii de avertizare de pe al doilea rând se afișează de la dreapta la stânga, în ordinea priorității.

Pentru unele funcții ce dispun de un indicator de funcționare și, în același timp, de un indicator de dezactivare, există doar o singură locație dedicată.

* Versiuni cu ecran monocrom.

** Versiuni cu ecran tactil.

Informații permanente

Indiferent de modul de afișare selectat, tabloul de bord afișează:

- în locații fixe:
 - informații legate de cutia de viteze și indicatorul de schimbare a treptei,
 - indicatorul de nivel de carburant,
 - indicatorul de temperatură a lichidului de răcire a motorului,
 - contoarele de kilometri.
- în locații variabile:
 - indicatorul de viteză digital,
 - mesajele de stare sau de alertă afișate temporar.

Informații opționale

În funcție de modul de afișare selectat și de echipamentele activate, se pot afișa următoarele informații:

- tuometrul,
- calculatorul de bord,
- funcțiile de asistare la conducere,
- limitatorul sau regulatorul de viteză,
- suportul media aflat în redare la momentul respectiv,
- instrucțiunile de navigație,
- informații despre motor de la Pachetul Dinamic.

Personalizarea tabloului de bord

Puteți modifica aspectul tabloului de bord, prin alegerea:

- culorii de afișare a tabloului de bord**,
- unui mod de afișare.

I Limbă și unități de măsură

Acestea depind de configurarea ecranului multifuncțional (meniul de configurare). Atunci când călătoriți în străinătate, trebuie să afișați viteza folosind unitățile de măsură oficiale ale țării în care vă aflați (km/h, km sau mph, mile).

! Din motive de siguranță, aceste reglaje trebuie efectuate cu vehiculul oprit.

Alegerea culorii de afișare

Depinde de ambianța activată prin funcția i-Cockpit Amplify:
Opțiunile sunt:

- ☞ „**Relax**”: gri,
- ☞ „**Boost**”: roșu,
- ☞ „**Normal**” (nicio schemă de culori activată): albastru.

Pentru mai multe informații despre **funcția i-Cockpit Amplify**, consultați secțiunea corespunzătoare.

** Versiuni cu ecran tactil.

Alegerea modului de afișare

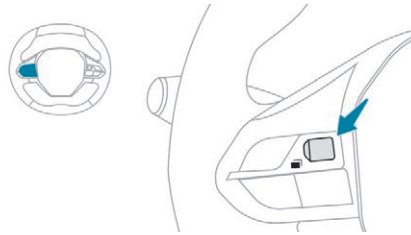

Pentru a modifica modul de afișare pe tabloul de bord:

- ☞ rotiți rola din stânga volanului, pentru a afișa și a derula diferitele moduri în dreapta tabloului de bord,
- ☞ după ce apare modul de afișare selectat, apăsați rola pentru a valida selecția, Noul mod de afișare este aplicat instantaneu.

Fiecărui mod îi corespunde o categorie de informații afișate pe tabloul de bord.

- „**DIALS**”: afișarea standard a vitezometrelui analogic și digital, a turometrului, a indicatorului de nivel de carburant, a indicatorului de temperatură a lichidului de răcire a motorului și a contoarelor de kilometri.
- „**NAVIGATION**”: afișare standard plus informațiile de navigație curente (baza de date cu hărți și instrucțiuni de navigație).

- „**DRIVING**”: afișare standard plus informațiile curente privind sistemul de asistare la conducere.
 - „**MINIM**”: afișare minimă cu vitezometrul digital și contoarele de kilometri și, numai în caz de avertizare, cu indicatorul de nivel de carburant și cu cel de temperatură a lichidului de răcire a motorului.
 - „**CALCULATOR DE BORD**”: afișarea de tip „minim” plus turometrul, informațiile instantanee și contorul de kilometri selectat (1 sau 2).
- sau
- „**PERSONAL**”: afișare minimă, plus selecția efectuată de pe ecranul tactil a tipului de informații afișate în zonele personalizabile din stânga și din dreapta.

Pentru a introduce setările aferente modului de afișare „**PERSONAL**” și a selecta informațiile de afișat în zonele personalizabile ale tabloului de bord:



- ☞ Selectați meniul **Setări** din bara superioară a ecranului tactil.

sau



* Versiuni cu ecran monocrom.

** Versiuni cu ecran tactil.

Instrumente de bord



☞ Selectați „**Parametri**”.



☞ Apăsați butonul „**Reglaje
tablou de bord**”.

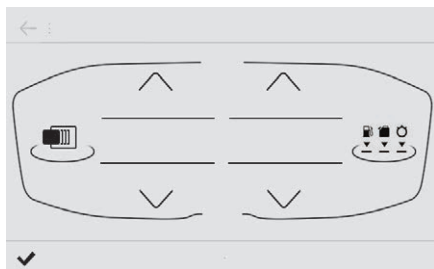

☞ Pentru fiecare din zonele de afișare personalizată, stânga și dreapta, selectați un tip de informație, utilizând săgețile de derulare corespunzătoare de pe ecranul tactil:

- „**Sisteme de asistare**”,
- „**Defect**” (gol),
- „**Informații motor**” (pachet Dinamic),
- „**G-metre**” (pachet Dinamic),
- „**Temperaturi**” (ulei de motor),
- „**Media**”,
- „**Navigație**”,
- „**Calculator de bord**”,
- „**Turometru**”.

☞ Confirmați pentru a salva și pentru a ieși din meniu.

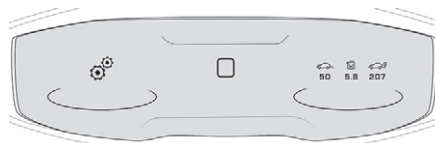

Dacă modul de afișare curent este „PERSONAL”, noua selecție se afișează imediat.

! Din motive de siguranță, aceste reglaje trebuie efectuate cu vehiculul oprit.

Indicatoare și martori de avertizare

La punerea contactului

Anumiți martori de avertizare se aprind pe tabloul de bord, timp de câteva secunde, la cuplarea contactului vehiculului.

Imediat după pornirea motorului, acești martori trebuie să se stingă.

Dacă martorii rămân aprinși, înainte de a porni la drum, consultați martorul de avertizare respectiv.

Avertizări asociate

Majoritatea indicatoarelor de pe tabloul de bord sunt însoțite de afișarea unui mesaj și de un semnal sonor.

! Anumiți martori de avertizare se pot aprinde într-unul din următoarele moduri: continuu sau intermitent. Pentru a afla dacă situația este normală sau nu, trebuie să asociați tipul de aprindere a martorului cu starea de funcționare a vehiculului. Pentru mai multe informații, consultați tabelele corespunzătoare de indicatoare și martori de avertizare.

Martori de avertizare

Cu motorul pornit sau cu vehiculul în rulare, aprinderea unuia sau mai multor martori de avertizare dintre cei ce urmează indică o defecțiune care necesită intervenția conducătorului.

Orice defecțiune care determină aprinderea unui martor de avertizare necesită o diagnosticare suplimentară prin citirea mesajului de avertizare asociat. Dacă întâmpinați probleme, contactați rețeaua PEUGEOT sau un Service autorizat.



Martori de funcționare

Aprinderea unuia sau a mai multor indicatoare dintre următoarele confirmă punerea în funcțiune a sistemului corespunzător.

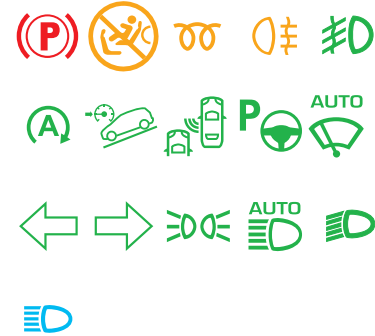







Martori de neutralizare

Aprinderea unuia dintre indicatoarele următoare confirmă oprirea voluntară a sistemului corespunzător.





Aprinderea indicatorului poate fi însoțită de afișarea unui mesaj și de un semnal sonor.









Martor	Stare	Cauză	Acțiuni/Observații
Martori de culoare roșie			
	STOP	Continuu, asociat cu un alt martor de avertizare, însoțit de afișarea unui mesaj și de un semnal sonor.	Aprinderea acestui martor este legată de o defecțiune gravă la motor, la sistemul de frânare, la direcția asistată sau la cutia de viteze automată ori de o defecțiune electrică majoră.
 + 	Temperatură maximă lichid de răcire	Continuu, însoțit de martorul STOP.	Temperatura din sistemul de răcire este prea ridicată.
	Presiune ulei motor	Continuu.	Circuitul de ungere a motorului este defect.
<p>Trebuie să opriți vehiculul imediat ce condițiile de circulație și de siguranță o permit. Parcați, tăiați contactul și sunați la un dealer PEUGEOT sau la un Service autorizat.</p> <p>Vehiculul trebuie oprit cât mai repede, în condiții de siguranță. Așteptați răcirea motorului pentru a completa până la nivelul necesar, dacă este cazul. Dacă problema persistă, apelați la un dealer PEUGEOT sau la un Service autorizat.</p> <p>Trebuie să opriți în condiții de siguranță imediat ce puteți face acest lucru. Opriti vehiculul, tăiați contactul și consultați un dealer PEUGEOT sau un Service autorizat.</p>			





Martor	Stare	Cauză	Acțiuni/Observații
 Încărcare baterie*	Continuu.	Circuitul de încărcare a bateriei este defect (borne murdare sau slăbite, cureaua alternatorului slăbită sau ruptă etc.).	<p>Martorul trebuie să se stingă la pornirea motorului. Dacă nu se stinge, apelați la un dealer PEUGEOT sau la un Service autorizat.</p> <p>Nivelul de încărcare a bateriei impune oprirea vehiculului, imediat ce condițiile rutiere și de siguranță permit acest lucru.</p> <p>Dacă frâna electrică de parcare nu funcționează, opriți vehiculul:</p> <ul style="list-style-type: none"> ☞ dacă transmisia este manuală: selectați o treaptă de viteză, ☞ dacă transmisia este automată: blocați una dintre roți cu calele furnizate.
 Uși deschise	Continuu, asociat cu un mesaj de identificare a ușii.	Viteza este sub 10 km/h, o deschidere (ușă sau portbagaj) nu este închisă corect.	Închideți corect deschiderea în cauză.
Continuu, asociat cu un mesaj ce localizează deschiderea și completat de un semnal sonor.	Viteza depășește 10 km/h, o deschidere (ușă sau portbagaj) nu este închisă corect.	Trageți centura apoi introduceți catarama în dispozitivul de cuplare.	
 Necuplarea/decuplarea centurilor de siguranță	Continuu sau Intermitent, însoțit de un semnal sonor.	O centură nu a fost cuplată sau a fost decuplată.	<p>Acest martor de avertizare se aprinde și în afișajul de avertizare de centură de siguranță și de airbag frontal al pasagerului, însoțit de indicatorii corespunzători centurii de pasager care nu a fost cuplată sau a fost decuplată.</p>





* În funcție de țara de comercializare.



Martor		Stare	Cauză	Acțiuni/Observații
	Frână electrică de parcare	Continuu.	Frâna electrică de parcare este acționată.	Eliberați frâna de parcare pentru a stinge martorul de avertizare: cu piciorul pe pedala de frână, împingeți scurt maneta de comandă a frânei de parcare. Respectați recomandările de siguranță. Pentru mai multe informații despre Frâna electrică de parcare , consultați secțiunea corespunzătoare.
		Intermitent.	Frâna electrică de parcare nu este acționată automat. Acționarea/eliberarea este defectuoasă.	Oprirea vehiculului este imperativă în condiții de siguranță. Parcare pe un teren plan (orizontal). Dacă transmisia este manuală, selectați o treaptă de viteză. În cazul unei cutii de viteze automate, plasați selectorul de viteze în modul P . Decuplați contactul și contactați un dealer PEUGEOT sau un Service autorizat.
	Frâne	Continuu.	Nivelul de lichid de frână a scăzut semnificativ.	Trebuie să vă opriți imediat ce puteți face acest lucru în siguranță. Faceți completarea cu un lichid recomandat de PEUGEOT. Dacă problema persistă, apelați la rețeaua PEUGEOT sau la un Service autorizat pentru a verifica sistemul.
		Continuu, asociat cu martorul ABS.	Repartitorul electronic de frânare (REF) este defect.	Vehiculul trebuie oprit cât mai repede, în condiții de siguranță. Apelați la un dealer PEUGEOT sau la un Service autorizat pentru a efectua o verificare.
 + 				



Martor	Stare	Cauză	Ațiuni/Observații
Martori de culoare portocalie			
	Frânare	Continuu.	O defecțiune minoră la sistemul de frânare. Rulați cu prudență. Imediat ce este posibil, apălați la un dealer PEUGEOT sau la un Service autorizat pentru verificarea sistemului.
	Antiblocare roți (ABS)	Continuu.	Sistemul de antiblocare a roților este defect. Vehiculul păstrează frânarea clasică. Rulați prudent, cu viteză moderată și contactați de urgență un dealer PEUGEOT sau un Service autorizat.
	Control dinamic al stabilității (CDS/ASR)	Intermitent.	Reglarea CDS/ASR funcționează. Sistemul optimizează tracțiunea și ameliorează stabilitatea direcțională a vehiculului, în cazul pierderii aderenței sau a traiectoriei.
		Continuu.	Sistemul CDS/ASR este defect. Solicitați verificarea sistemului la un dealer PEUGEOT sau la un Service autorizat.
	Dezactivarea funcțiilor automate ale frânei electrice de parcare	Continuu.	Funcțiile „acționare automată” (la oprirea motorului) și „eliberare automată” sunt dezactivate. Reactivați funcțiile. Pentru mai multe informații despre Frâna electrică de parcare , consultați secțiunea corespunzătoare.

Martor	Stare	Cauză	Acțiuni/Observații	
	Service	Temporar aprins, cu afișarea unui mesaj.	S-au detectat una sau mai multe defecțiuni minore, fără un martor de avertizare specific.	Identificați cauza defecțiunii cu ajutorul mesajului afișat pe tabloul de bord. Puteți remedia personal unele probleme, cum ar fi o ușă deschisă sau începerea saturării filtrului de particule (imediat ce condițiile de circulație permit, regenerați filtrul conducând cu o viteză de cel puțin 60 km/h, până la stingerea matorului luminos). Pentru alte probleme, cum ar fi defectarea sistemului de detectare a pneurilor dezumflate, contactați un dealer PEUGEOT sau un Service autorizat.
		Continuu, însoțit de afișarea unui mesaj.	Apariția unor defecțiuni majore care nu au un martor specific.	Identificați cauza defecțiunii cu ajutorul mesajului afișat pe tabloul de bord. Trebuie să contactați un dealer PEUGEOT sau un Service autorizat.
		Continuu, cu afișarea cheii de întreținere, la început intermitent, apoi continuu.	Termenul pentru efectuarea reviziei este depășit.	Numai pentru versiunile Diesel BlueHDi. Revizia vehiculului trebuie efectuată cât mai curând posibil.
	Distance Alert/ Active Safety Brake	Intermitent.	Sistemul se activează.	Sistemul frânează scurt, pentru a reduce viteza de coliziune frontală cu vehiculul din față.
		Continuu, cu mesaj și cu avertizare sonoră.	Sistemul este defect.	Solicitați verificarea sistemului la un dealer PEUGEOT sau la un Service autorizat.



Martor		Stare	Cauză	Acțiuni/Observații
	Distance Alert/ Active Safety Brake	Continuu, însoțit de un mesaj.	Sistemul este neutralizat din meniul de configurare a vehiculului.	Pentru mai multe informații despre sistemul Distance Alert/Active Safety Brake , consultați secțiunea corespunzătoare.
	Avertizare părăsire involuntară a căii de rulare	Intermitent, însoțit de un semnal sonor.	A fost detectată o încălcare a marcajului rutier, în stânga sau în dreapta.	Rotiți volanul în direcția opusă, pentru a reveni la traiectoria corectă. Pentru mai multe informații despre Avertizare părăsire involuntară a căii de rulare , consultați secțiunea corespunzătoare.
		Continuu, însoțit de afișarea unui mesaj.	Sistemul este defect.	Conduceți cu atenție și cu prudență. Solicitați verificarea sistemului la un dealer PEUGEOT sau la un Service autorizat.
 + 	Avertizare activă de părăsire involuntară a căii de rulare	Continuu.	Sistemul a fost dezactivat sau a trecut automat în așteptare.	Pentru mai multe informații privind Avertizare activă de părăsire involuntară a căii , consultați secțiunea corespunzătoare.
		Intermitent.	Sunteți pe cale de a încălca o linie întreruptă fără a activa semnalizatoarele de direcție.	Sistemul se activează, apoi corectează traiectoria pentru a nu încălca marcajul detectat.
		Continuu, însoțit de afișarea unui mesaj, de un semnal sonor și de aprinderea matorului de avertizare Service.	Sistemul este defect.	Fiți atenți și rulați cu prudență. Pentru verificare, apelați la un dealer PEUGEOT sau la un Service autorizat. Pentru mai multe informații privind Avertizare activă de părăsire involuntară a căii , consultați secțiunea corespunzătoare.
	Roată dezumflată	Continuu.	Presiunea este insuficientă în una sau mai multe roți.	Controlați cât mai curând presiunea din pneuri. Se recomandă să controlați pneurile atunci când sunt reci. Sistemul trebuie reinițializat după fiecare ajustare a presiunii dintr-unul sau mai multe pneuri și după înlocuirea uneia sau a mai multor roți. Pentru mai multe informații privind Detectarea pneului dezumflat , consultați secțiunea corespunzătoare.

Martor	Stare	Cauză	Acțiuni/Observații
 + 	Intermitent, apoi continuu, însoțit de martorul de întreținere.	Sistemul de monitorizare a presiunii din pneuri este defect.	Nu se mai detectează dezumflarea pneurilor. Pentru verificare, apălați la un dealer PEUGEOT sau la un Service autorizat.
	Temporar aprins.	Acest martor se aprinde timp de câteva secunde la cuplarea contactului, apoi se stinge.	Martorul trebuie să se stingă la pornirea motorului. Dacă nu se stinge, apălați un dealer PEUGEOT sau un Service autorizat.
	Continuu.	Unul dintre sistemele de airbaguri sau de pretensionare a centurilor de siguranță este defect.	Pentru verificare, apălați la un dealer PEUGEOT sau la un Service autorizat.
	Continuu pe afișajul martorilor de avertizare pentru centurile de siguranță și airbagul frontal al pasagerului.	Comutatorul de comandă, situat în torpedo, a fost plasat în poziția „OFF” (Oprit). Airbagul frontal al pasagerului este neutralizat. Puteți monta un scaun pentru copii „cu spatele în direcția de mers”, dacă nu există nicio defecțiune la airbaguri (martor de avertizare airbaguri aprins).	Treceți comanda în poziția „ON” (Pornit), pentru a activa airbagul frontal al pasagerului. În acest caz, nu instalați un scaun pentru copii „cu spatele în direcția de mers” pe acest loc.



Martor	Stare	Cauză	Acțiuni/Observații
 Airbag frontal pasager	Continuu pe afișajul marilor de avertizare pentru centurile de siguranță și airbagul frontal al pasagerului.	Comutatorul de comandă, situat în torpedo, a fost plasat în poziția ON . Airbagul frontal al pasagerului este activat.	În acest caz, nu instalați un scaun pentru copii „cu spatele în direcția de mers” pe acest loc. Treceți comanda în poziția OFF pentru a neutraliza airbagul frontal al pasagerului. În acest caz, puteți monta un scaun pentru copii „cu spatele în direcția de mers”, dacă nu există nicio defecțiune la airbaguri (martor de avertizare airbaguri aprins).
 Nivel redus de carburant	Continuu, cu nivelul rezervei reprezentat în roșu, însoțit de afișarea unui mesaj și de un semnal sonor.	La prima aprindere, în rezervor mai sunt aproximativ 6 litri de carburant .	Trebuie să alimentați cu combustibil cât mai curând, pentru a evita epuizarea completă a acestuia. Acest martor de avertizare se va aprinde, însoțit de un mesaj și un semnal sonor, la fiecare cuplare a contactului, până la alimentarea cu o cantitate suficientă de combustibil. Semnalul sonor și mesajul se repetă cu o frecvență crescândă pe măsură ce nivelul scade și se apropie de „0”. Capacitatea rezervorului: aproximativ 56 litri. Nu rulați niciodată până la terminarea carburantului din rezervor, deoarece sistemele antipoluare și de injecție se pot deteriora.
 Sistemul de diagnosticare a motorului	Intermitent.	Sistemul de control al motorului este defect.	Risc de distrugere a catalizatorului. Apelați la un dealer PEUGEOT sau la un Service autorizat pentru a efectua o verificare.
	Continuu.	Sistemul antipoluare este defect.	Martorul trebuie să se stingă la pornirea motorului. Dacă nu se stinge, consultați un dealer PEUGEOT sau un Service autorizat în cel mai scurt timp.







Martor		Stare	Cauză	Acțiuni/Observații
 + 	AdBlue® (cu motorizări 1,6 BlueHDi și 2,0 BlueHDi 150 S&S)	Continuu, imediat după cuplarea contactului, însoțit de emiterea unui semnal sonor și afișarea unui mesaj ce indică autonomia.	Autonomia de rulare este cuprinsă între 2.400 și 600 km.	Completați de urgență cu AdBlue®, sau adresați-vă unui dealer PEUGEOT ori unui Service autorizat.
		Aprindere intermitentă, însoțită de un semnal sonor și de un mesaj care indică autonomia de rulare.	Autonomia de rulare este sub 600 km.	Trebuie să completați cu AdBlue® pentru a evita o pană . Puteți să apelați la un dealer PEUGEOT sau la un Service autorizat.
		Aprindere intermitentă, însoțită de emiterea unui semnal sonor și de afișarea unui mesaj care indică imposibilitatea de a porni.	Rezervorul de AdBlue® este gol: dispozitivul de imobilizare electronică impus de legislație împiedică pornirea motorului.	Pentru a putea porni motorul, trebuie să completați cu AdBlue® sau să vă adresați unui dealer PEUGEOT sau unui Service autorizat. Trebuie să adăugați cel puțin 5 litri de AdBlue® în rezervorul dedicat.







Martor		Stare	Cauză	Acțiuni/Observații
 AdBlue® (cu motorizări 1,5 BlueHDi 130 S&S și 2,0 BlueHDi 180 S&S)	<p>Pornită timp de aproximativ 30 de secunde de la punerea contactului, însoțită de emiterea unui semnal sonor și de afișarea unui mesaj care indică autonomia de rulare.</p>	<p>Autonomia de rulare este cuprinsă între 800 și 2.400 km.</p>	<p>Completați cu AdBlue®. Puteți adăuga până la 10 litri de AdBlue® în rezervorul dedicat.</p>	
	<p>Lumină continuă, la punerea contactului, însoțită de emiterea unui semnal sonor și de afișarea unui mesaj care indică autonomia de rulare.</p>	<p>Autonomia de rulare este cuprinsă între 100 și 800 km.</p>	<p>Completați de urgență cu AdBlue®. Puteți adăuga până la 10 litri de AdBlue® în rezervorul dedicat.</p>	
	<p>Aprindere intermitentă, însoțită de emiterea unui semnal sonor și de afișarea unui mesaj care indică autonomia de rulare.</p>	<p>Autonomia de rulare este sub 100 km.</p>	<p>Trebuie să alimentați cu AdBlue®, pentru a nu rămâne în pană. Puteți adăuga până la 10 litri de AdBlue® în rezervorul dedicat.</p>	
	<p>Aprindere intermitentă, însoțită de emiterea unui semnal sonor și de afișarea unui mesaj care indică interdicția de pornire.</p>	<p>Rezervorul de AdBlue® este gol: dispozitivul de imobilizare electronică impus de legislație împiedică pornirea motorului.</p>	<p>Pentru a putea reporni motorul, trebuie să completați cu AdBlue®. Trebuie să adăugați cel puțin 5 litri de AdBlue® în rezervorul dedicat.</p>	



Martor	Stare	Cauză	Acțiuni/Observații
 +  + 	Sistem antipoluare SCR (Diesel BlueHDi) Continuu, la cuplarea contactului, asociat cu marteorii de întreținere și de diagnosticare a motorului, însoțită de emiterea unui semnal sonor și de afișarea unui mesaj.	A fost detectată o defecțiune a sistemului antipoluare SCR.	Această avertizare dispăre imediat ce nivelul de emisii poluante revine în limitele stabilite.
	Intermitent, la cuplarea contactului, asociat cu marteorii de întreținere și de diagnosticare a motorului, însoțită de emiterea unui semnal sonor și de afișarea unui mesaj care indică autonomia de rulare.	După confirmarea defecțiunii la sistemul antipoluare, puteți conduce în continuare o distanță de cel mult la 1.100 km înainte de declanșarea dispozitivului electronic de imobilizare.	Contactați un dealer PEUGEOT sau un Service autorizat în cel mai scurt timp, pentru a evita o pană.
	Intermitent, la cuplarea contactului, asociat cu marteorii de întreținere și de diagnosticare a motorului, însoțit de emiterea unui semnal sonor și de afișarea unui mesaj.	Ați depășit limita de rulare autorizată după confirmarea defecțiunii sistemului antipoluare: dispozitivul electronic de imobilizare împiedică pornirea motorului.	Pentru a putea reporni motorul, este imperativ să apelați la un dealer PEUGEOT sau la un Service autorizat.

 Pentru a face o completare, sau pentru mai multe informații privind aditivul **AdBlue® (motorizări BlueHDi)**, consultați rubrica corespunzătoare.

Martor	Stare	Cauză	Acțiuni/Observații
 Preîncălzirea motorului diesel	Continuu.	La cuplarea contactului cu cheia în contactor sau la solicitarea de pornire a motorului prin apăsarea butonului „ START/STOP ”, temperatura motorului impune preîncălzirea acestuia.	<p>Durata de aprindere a matorului este determinată de condițiile climatice (până la aproximativ treizeci de secunde în condiții extreme de iarnă).</p> <p>În cazul unui contact cu cheie, așteptați stingerea indicatorului înainte de pornire.</p> <p>La Acces și Pornire Mâini Libere, după stingerea matorului motorul pornește imediat, cu condiția ca pedala de frână să rămână apăsată (cutie de viteze automată).</p> <p>La Acces și Pornire Mâini Libere, după stingerea matorului motorul pornește imediat, cu condiția ca pedala de ambreiaj să rămână apăsată (cutie de viteze manuală).</p> <p>Dacă motorul nu pornește, decuplați și recuplați contactul și așteptați din nou stingerea indicatorului, apoi porniți motorul.</p>
 Stop & Start	Continuu, însoțit de afișarea unui mesaj.	Sistemul Stop & Start este neutralizat.	<p>Motorul nu se va opri la următoarea oprire în trafic. Reactivați sistemul, apăsând din nou butonul.</p> <p>Pentru mai multe informații despre Stop & Start, consultați secțiunea corespunzătoare.</p>
 Lumini de ceață spate	Continuu.	Luminile de ceață spate se aprind cu ajutorul inelului de pe comanda luminilor.	<p>Rotiți inelul de pe comanda luminilor spre înapoi pentru a stinge luminile de ceață spate.</p>

Martor	Stare	Cauză	Ațiuni/Observații	
Martori de culoare verde				
	Hill Assist Descent Control	Continuu.	Sistemul a fost activat, dar este în pauză din cauza vitezei prea mari.	Între 30 și 50 km/h, sistemul este în pauză. Reduceți viteza vehiculului.
		Continuu.	Sistemul a fost activat, dar condițiile de reglare nu sunt îndeplinite (pantă, treaptă de viteză cuplată).	
		Intermitent.	Sistemul reglează viteza vehiculului.	Vehiculul este frânat; luminile de stop se aprind pe parcursul coborârii. Pentru mai multe informații despre funcția Hill Assist Descent Control , consultați secțiunea corespunzătoare.
	Stop & Start	Continuu.	La oprirea vehiculului (semafor roșu, ambuteiaje etc.), sistemul Stop & Start a trecut motorul în modul STOP.	Imediat ce doriți să porniți din nou, martorul de avertizare se stinge și motorul repornește automat în modul START.
		Intermitent câteva secunde, apoi se stinge.	Modul STOP nu este momentan disponibil. sau Declanșare automată a modului START.	Pentru mai multe informații despre Stop & Start , consultați secțiunea corespunzătoare.
	Sistem de supraveghere a unghiului mort	Continuu.	Funcția a fost activată.	Pentru mai multe informații despre sistemul de supraveghere a unghiului mort , consultați secțiunea corespunzătoare.
	Park Assist	Continuu.	Funcția a fost activată.	Pentru mai multe informații privind Park Assist , consultați rubrica corespunzătoare.
	Ștergere automată	Continuu.	Maneta de comandă a ștergătoarelor a fost acționată în jos. Se activează ștergerea automată a parbrizului.	Pentru a dezactiva ștergerea automată, acționați din nou maneta de comandă a ștergătoarelor în jos sau treceți-o în altă poziție.







Martor		Stare	Cauză	Ațiuni/Observații
	Proiectoare anticeată față	Continuu.	Proiectoarele anticeată față se aprind cu ajutorul inelului de pe maneta de comandă a luminilor.	Rotiți inelul de pe maneta de comandă a luminilor o dată înapoi pentru a stinge luminile anticeată.
	Semnalizator de direcție stânga	Clipește cu zgomot.	Maneta de comandă a luminilor a fost deplasată în jos.	
	Semnalizator de direcție dreapta	Clipește cu zgomot.	Maneta de comandă a luminilor a fost deplasată în sus.	
	Lumini de avarie	Intermitent, cu semnal sonor.	Comanda luminilor de avarie, situată pe planșa de bord, a fost activată.	Semnalizatoarele de direcție stânga și dreapta, precum și indicatoarele asociate clipeșc simultan.
	Lumini de poziție	Continuu.	Maneta luminilor este pe poziția „Lumini de poziție”.	
	Lumini de întâlnire	Continuu.	Maneta de comandă a luminilor este în poziția „Lumini de întâlnire” sau „AUTO”, în condiții de lumină insuficientă.	



Martor		Stare	Cauză	Acțiuni/Observații
	Comutare automată lumini de drum	Continuu.	Funcția a fost activată prin meniul Vehicul/Iluminat de conducere de pe ecranul tactil. Maneta de comandă a luminilor este în poziția „AUTO”.	Camera amplasată în partea superioară a parbrizului gestionează aprinderea luminilor de drum sau de întâlnire, în funcție de lumina din exterior și de condițiile de trafic. Pentru mai multe informații despre funcția Comutare automată lumini de drum , consultați secțiunea corespunzătoare.
Martori de culoare albastra				
	Lumini de drum	Continuu.	Maneta de comandă a luminilor a fost trasă spre dvs.	Trageți de manetă pentru a reveni la luminile de întâlnire.

i Pentru mai multe informații despre **Maneta de comandă a luminilor**, consultați rubrica corespunzătoare.

Frână electrică de parcare

 Contactați de urgență un dealer PEUGEOT sau un Service autorizat.



Martor	Stare	Cauză	Acțiuni/observații
	Se aprinde, însoțit de afișarea mesajului „Defecțiune frână de parcare”.	Eliberarea automată a frânei nu este disponibilă.	Dacă încercați să eliberați frâna automat, la accelerare se afișează un mesaj de ajutor (dacă frâna de parcare este acționată), pentru a vă indica să o eliberați manual.
 + 	Se aprind, însoțiți de afișarea mesajului „Defecțiune frână de parcare”.	Frânarea de siguranță nu se va mai face la performanța maximă.	Dacă eliberarea automată nu este disponibilă, la accelerare se afișează un mesaj de ajutor (dacă frâna de parcare este acționată), pentru a vă indica să o eliberați manual.
 + 	Se aprind, însoțiți de afișarea mesajului „Defecțiune frână de parcare”.	Aplicarea automată a frânei nu este disponibilă.	Trebuie utilizată maneta de comandă a frânei de parcare electrice. Frâna de parcare electrică nu poate fi utilizată decât manual. Dacă nici eliberarea automată nu este disponibilă, la accelerare se afișează un mesaj de ajutor (dacă frâna de parcare este acționată), pentru a vă indica să o eliberați manual.
 + 	Se aprind, însoțiți de afișarea mesajului „Defecțiune frână de parcare”.	Vehiculul cu motorul pornit nu mai poate fi imobilizat.	Dacă acționarea și eliberarea manuale nu răspund la comenzi, maneta de comandă a frânei de parcare electrice este defectă. Funcțiile automate trebuie utilizate în orice moment: acestea se reactivează automat în cazul defectării manetei de comandă.



Martor	Stare	Cauză	Acțiuni/observații
	<p>Se aprind, însoțiți de afișarea mesajului „Defecțiune frână de parcare”.</p>	<p>Frâna de parcare este defectă: este posibil ca funcțiile manuale și automate să nu fie operaționale.</p>	<p>Cu vehiculul oprit, pentru a imobiliza vehiculul:</p> <ul style="list-style-type: none"> ☞ Trageți de manetă și țineți-o trasă timp de aproximativ 7-15 secunde, până la apariția matorului de avertizare pe tabloul de bord. <p>Dacă aceasta procedură nu funcționează, va trebui să asigurați vehiculul:</p> <ul style="list-style-type: none"> ☞ opriți pe un teren plan și orizontal. ☞ În cazul unei cutii de viteze manuale, selectați o treaptă de viteză. ☞ Dacă transmisia este automată, selectați modul P, apoi blocați una dintre roți cu calele furnizate. <p>Apelați la un dealer PEUGEOT sau la un Service autorizat.</p>
	<p>Acestea se aprind și se afișează mesajul „Defecțiune frână de parcare”.</p>	<p>Frâna de parcare nu poate asigura parcare vehiculului în deplină siguranță în toate situațiile.</p>	<p>Trebuie să asigurați vehiculul:</p> <ul style="list-style-type: none"> ☞ opriți pe un teren plan și orizontal. ☞ În cazul unei cutii de viteze manuale, selectați o treaptă de viteză. ☞ Dacă transmisia este automată, selectați modul P, apoi blocați una dintre roți cu calele furnizate. <p>Apelați la un dealer PEUGEOT sau la un Service autorizat.</p>

i Pentru mai multe informații despre utilizarea **Frânei electrice de staționare**, consultați secțiunea corespunzătoare.

Indicatoare

Indicator de întreținere

Martor		Stare	Cauză	Acțiuni/comentarii
	Cheie de întreținere	Continuu, temporar la cuplarea contactului.	Distanța până la revizie este cuprinsă între 1.000 km și 3.000 km.	<p>Indicatorul de întreținere se afișează timp de câteva secunde pe tabloul de bord, apoi dispare. În funcție de versiune:</p> <ul style="list-style-type: none"> - afișajul kilometrajului total indică numărul rămas de kilometri sau mile până la următoarea revizie. - un mesaj de avertizare indică distanța (în kilometri sau în mile) și perioada rămasă până la următoarea revizie. <p>Cheia de întreținere se stinge după câteva secunde. În preajma termenului se poate declanșa o avertizare.</p>
		Continuu, la cuplarea contactului.	Distanța până la următoarea revizie este mai mică de 1.000 km.	<p>Indicatorul de întreținere se afișează timp de câteva secunde pe tabloul de bord, apoi dispare. În funcție de versiune:</p> <ul style="list-style-type: none"> - afișajul kilometrajului total indică numărul rămas de kilometri până la următoarea revizie, - un mesaj de avertizare indică distanța și perioada rămasă până la următoarea revizie, <p>Cheia de service rămâne afișată pentru a indica faptul că revizia trebuie efectuată în curând. În preajma termenului se poate declanșa o avertizare.</p>

Martor		Stare	Cauză	Acțiuni/comentarii
	Cheie de întreținere	Intermitent, apoi continuu, la cuplarea contactului.	Termenul pentru efectuarea reviziei este depășit.	<p>Indicatorul de întreținere se afișează timp de câteva secunde pe tabloul de bord, apoi dispare. În funcție de versiune:</p> <ul style="list-style-type: none"> - afișajul kilometrajului total indică numărul de kilometri parcurși de când a trecut termenul de revizie. Valoarea este precedată de semnul „-”. - un mesaj de avertizare indică faptul că termenul a fost depășit. <p>Cheia de service rămâne afișată pentru până când se face revizia. La depășirea termenului se declanșează o avertizare.</p>
 +		Intermitent, apoi continuu, la cuplarea contactului, asociat cu indicatorul de întreținere.	Termenul reviziei a trecut pentru versiunile Diesel BlueHDi.	<p>Indicatorul de întreținere se afișează timp de câteva secunde pe tabloul de bord, apoi dispare. În funcție de versiune:</p> <ul style="list-style-type: none"> - afișajul kilometrajului total indică numărul de kilometri parcurși de când a trecut termenul de revizie. Valoarea este precedată de semnul „-”. - un mesaj de avertizare indică faptul că termenul a fost depășit. <p>Cheia de service rămâne afișată pentru până când se face revizia. La depășirea termenului se declanșează o avertizare.</p>

i Distanța indicată (în kilometri sau în mile) se calculează în funcție de kilometraj și de timpul trecut de la ultima revizie.

Aducere la zero indicator de întreținere

Indicatorul de întreținere trebuie să fie resetat după fiecare revizie.

Dacă ați realizat personal revizia vehiculului:

- ☞ decuplați contactul,

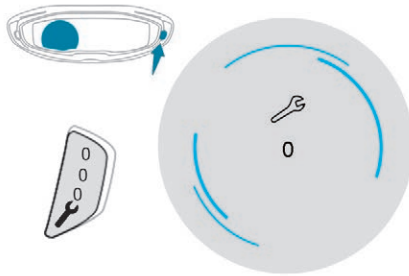

- ☞ apăsați și țineți apăsat butonul de aducere la zero al kilometrajului zilnic,
- ☞ cuplați contactul; afișajul kilometrilor începe să scadă,
- ☞ eliberați butonul când se afișează „=0”; simbolul de întreținere (cheie) dispare

i Dacă trebuie să debransați bateria după această operație, blocați deschiderile vehiculului și așteptați înregistrarea resetării, timp de cel puțin 5 minute.

Apelarea informației de întreținere

Puteți accesa informația de întreținere în orice moment.

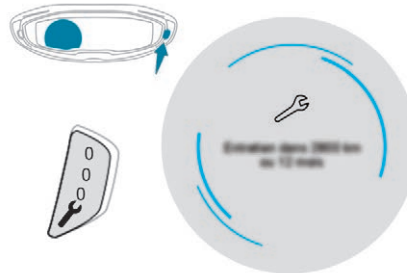

- ☞ Apăsați butonul de aducere la zero a totalizatorului de kilometri zilnic. Informația de întreținere se afișează câteva secunde, apoi dispare.

Indicator de nivel ulei motor

(în funcție de versiune)

La versiunile echipate cu indicator electric de nivel al uleiului de motor, nivelul se afișează pe tabloul de bord timp de câteva secunde, după informațiile despre revizii.

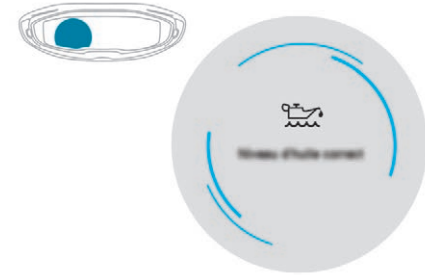

i Nicio verificare a nivelului nu este valabilă decât dacă vehiculul este pe teren orizontal, cu motorul oprit de mai mult de 30 minute.

Nivel de ulei corect

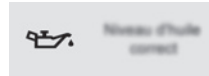

Lipsă de ulei

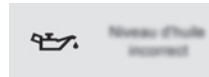

Este indicată prin afișarea mesajului „Nivel de ulei incorrect”, pe tabloul de bord, însoțit de aprinderea matorului de service și de un semnal sonor.

Dacă nivelul redus de ulei este confirmat prin verificarea cu joja manuală, este imperativ să completați nivelul, pentru a evita deteriorarea motorului.

Pentru mai multe informații despre

Verificarea nivelurilor, consultați secțiunea corespunzătoare.

Defecțiune a indicatorului de nivel de ulei

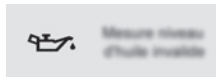

Este semnalată prin afișarea mesajului „Măsurare nivel ulei nevalidă” pe tabloul de bord.

Contactați un dealer PEUGEOT sau un Service autorizat.

! În caz de defecțiune la nivelul indicatorului electric de nivel ulei, nivelul de ulei nu mai este monitorizat.

Dacă sistemul este defect, trebuie să controlați nivelul de ulei din motor utilizând joja manuală din compartimentul motorului.

Pentru mai multe informații despre **Verificarea nivelurilor**, consultați secțiunea corespunzătoare.

Indicador de temperatură a lichidului de răcire

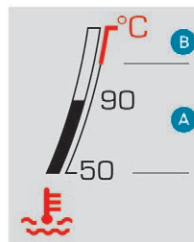

Cu motorul pornit:

- în zona **A**, temperatura este corectă,
- în zona **B**, temperatura este prea ridicată; acest martor și indicatorul **STOP** central se aprind în tabloul de bord, însoțite de afișarea unui mesaj și de un semnal sonor.

Oprirea vehiculului ESTE IMPERATIVĂ în condiții de siguranță.

Așteptați câteva minute înainte de a opri motorul.

! După ce ați tăiat contactul, deschideți capota cu prudență și verificați nivelul lichidului de răcire.

i Pentru mai multe informații despre **Verificarea nivelurilor**, consultați secțiunea corespunzătoare.

Indicatori de autonomie AdBlue®

Acești indicatori de autonomie sunt prezenți numai pe versiunile Diesel BlueHDI.

Dacă se ajunge la rezerva din rezervorul de AdBlue® sau se detectează o defecțiune a sistemului de depoluare SCR, un indicator afișează, la cuplarea contactului, numărul de kilometri rămași până când motorul nu va mai putea fi pornit.

În cazul riscului ca motorul să nu mai pornească din cauza lipsei de AdBlue®

! Dispozitivul reglementat de imobilizare electronică se activează automat, imediat după golirea rezervorului de AdBlue®.

Autonomie de peste 2.400 km

La cuplarea contactului, pe tabloul de bord nu se afișează automat nicio informație despre autonomie.



Apăsarea acestui buton permite afișarea temporară a autonomiei de rulare.

Autonomie cuprinsă între 2.400 și 800 km (cu motorizări 1,5 BlueHDi 130 S&S și 2,0 BlueHDi 180 S&S)

AdBlue

Imediat după cuplarea contactului, martorul de avertizare se aprinde timp de aproximativ 30 de secunde, însoțit de un semnal sonor și de un mesaj (de exemplu: „Adăugați AdBlue: Pornire imposibilă după x km”), indicând autonomia de rulare exprimată în kilometri sau mile.

S-a atins nivelul de rezervă; se recomandă completarea, imediat ce este posibil.

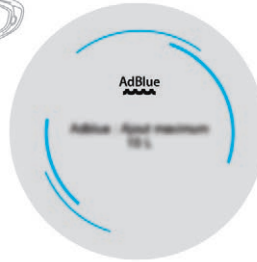
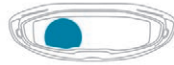

Aceste mesaje sunt însoțite de recomandarea de a nu depăși 10 litri de AdBlue la completare.

Autonomie cuprinsă între 2.400 și 600 km (cu motor BlueHDi 100 S&S de 1,6, motor BlueHDi 115 S&S de 1,6, motor BlueHDi 120 S&S de 1,6 și motor BlueHDi 150 S&S de 2,0)

AdBlue

Imediat cuplarea contactului, martorul de avertizare se aprinde, însoțit de un semnal sonor și de un mesaj (de exemplu: „Adăugați AdBlue: Pornire imposibilă după x km”), indicând autonomia de rulare exprimată în kilometri sau mile.

În timpul rulării, mesajul este afișat la fiecare 300 de kilometri, până când se completează cu aditiv suficient.

S-a atins nivelul de rezervă; se recomandă completarea, imediat ce este posibil.

Autonomie cuprinsă între 800 și 100 km (cu motorizări 1,5 BlueHDi 130 S&S și 2,0 BlueHDi 180 S&S)

AdBlue

Imediat după cuplarea contactului, martorul de avertizare se aprinde, însoțit de un semnal sonor (1 bip) și de un mesaj (de exemplu: „Adăugați AdBlue: Pornire imposibilă după x km”), indicând autonomia de rulare exprimată în kilometri sau mile.

În timpul rulării, semnalul sonor și afișarea mesajului sunt declanșate la fiecare 100 de kilometri, până când se completează cu aditiv suficient.

Este esențial să completați cât mai repede, înainte de golirea completă a rezervorului. În caz contrar, motorul nu va mai putea fi pornit după următoarea oprire.

Autonomie rămasă mai mică de 600 km (cu motor BlueHDi 100 S&S de 1,6, motor BlueHDi 115 S&S de 1,6, motor BlueHDi 120 S&S de 1,6 și motor BlueHDi 150 S&S de 2,0)



Imediat după cuplarea contactului, martorul de avertizare se aprinde intermitent, însoțit de aprinderea permanentă a martorului de întreținere, de emiterea unui semnal sonor și de afișarea unui mesaj (de exemplu: „Adăugați AdBlue: Pornire imposibilă după x km”), indicând autonomia de rulare exprimată în kilometri sau mile.

Instrumente de bord

În timpul rulării, mesajul este afișat la fiecare 30 de secunde, până când se completează nivelul de AdBlue.

Este esențial să completați cât mai repede, înainte de golirea completă a rezervorului. În caz contrar, motorul nu va mai putea fi pornit după următoarea oprire.

Autonomie rămasă mai mică de 100 km (cu motorizări 1,5 BlueHDi 130 S&S și 2,0 BlueHDi 180 S&S)



Imediat după cuplarea contactului, martorul de avertizare se aprinde intermitent, însoțit de un semnal sonor (1 bip) și de un mesaj (de exemplu: „Adăugați AdBlue: Pornire imposibilă după x km”), indicând autonomia de rulare exprimată în kilometri sau mile.

În timpul rulării, semnalul sonor și afișarea mesajului sunt declanșate la fiecare 10 kilometri, până când rezervorul AdBlue este umplut.

Este esențial să completați cât mai repede, înainte de golirea completă a rezervorului. În caz contrar, motorul nu va mai putea fi pornit după următoarea oprire.

Până provocată de lipsa de AdBlue®



La cuplarea contactului, martorul se aprinde intermitent însoțit de un semnal sonor și de mesajul „Adăugați AdBlue: Pornire imposibilă”.

Rezervorul de AdBlue® este gol: dispozitivul de imobilizare electronică impus de legislație împiedică pornirea motorului.

! Pentru a putea reporni motorul, trebuie să turnați în rezervor cel puțin 5 litri de AdBlue®.

i Pentru mai multe informații despre AdBlue® (motorizări BlueHDi) și în mod deosebit despre completare, consultați rubrica corespunzătoare.

În cazul unei defecțiuni a sistemului antipoluare SCR

! Un dispozitiv de imobilizare electronică a motorului se activează automat la depășirea distanței de 1.100 de kilometri parcurși după confirmarea defecțiunii sistemului antipoluare SCR. Imediat ce este posibil, apelați la un dealer PEUGEOT sau la un Service autorizat pentru verificarea sistemului.

În cazul detectării unei defecțiuni



Acești martori luminoși se aprind, însoții de un semnal sonor și de mesajul „Emissions fault”. Avertizarea se declanșează în timpul rulării, de îndată ce se detectează defecțiunea, apoi la cuplarea contactului pentru deplasările următoare, cât timp persistă defecțiunea.

i Dacă este vorba despre o defecțiune temporară, avertizarea dispare în cursul deplasării următoare, după verificările de autodiagnosticare a sistemului antipoluare SCR.

În timpul fazei de rulare permisă (între 1.100 km și 0 km)



Dacă este confirmată o defecțiune la sistemul SCR (după parcurgerea a 50 de km cu afișarea permanentă a mesajului de defecțiune), se aprind acești martori, iar martorul de avertizare AdBlue luminează intermitent, însoțit de un semnal sonor și de afișarea mesajului (de exemplu „Emissions fault: Starting prevented in 300 km”) indicând autonomia de rulare exprimată în kilometri sau mile.

În timpul deplasării, mesajul este afișat la intervale de 30 de secunde, cât timp există defecțiunea sistemului antipoluare SCR. Avertizarea este reînnoită imediat după avertizarea contactului.

Trebuie să apelați cât mai repede la un dealer PEUGEOT sau la un Service autorizat.

În caz contrar, nu veți mai putea porni vehiculul.

Pornire interzisă



La fiecare cuplare a contactului, se aprind acești martori de avertizare, iar martorul de avertizare AdBlue se aprinde intermitent, se emite un semnal sonor și se afișează mesajul „Emissions fault: Starting prevented”.

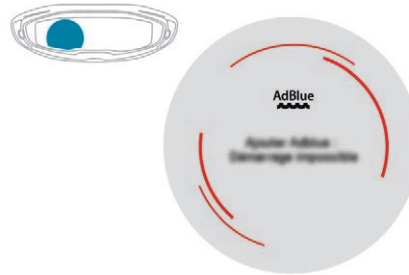

! Ați depășit limita de rulare autorizată: dispozitivul de imobilizare a motorului împiedică pornirea acestuia.

Pentru a putea reporni motorul, este imperativ să apelați la un dealer PEUGEOT sau la un Service autorizat.

Testare manuală pe tabloul de bord

Această funcție permite verificarea unor indicatori și afișarea listei de avertizări în orice moment.



☞ Cu motorul pornit, apăsați scurt acest buton.

Pe tabloul de bord se afișează următoarele informații:

- nivel de ulei motor,
- termen de efectuare a reviziei,
- autonomia de rulare cu AdBlue și sistemul SCR pentru versiunile diesel BlueHDi,
- avertizări în curs.

i Aceste informații se afișează automat și la fiecare cuplare a contactului.

Contoare de kilometri

Kilometrajul total și zilnic sunt afișate timp de treizeci de secunde după decuplarea contactului, la deschiderea ușii conducătorului, cât și la blocarea și la deblocarea deschiderilor vehiculului.

i În cazul în care călătoriți în străinătate, se poate impune schimbarea unității de măsură a distanțelor: viteza trebuie afișată în unitatea de măsură oficială a țării pe care o tranzitați (km sau mile). Schimbarea unității de măsură se realizează prin meniul de configurare a ecranului, cu vehiculul oprit.

Kilometraj total

Măsoară distanța totală parcursă de vehicul de la prima punere în circulație.



30000km
19500mi

Contor de kilometri zilnic

Măsoară distanța parcursă de la resetarea la zero de către conducător.

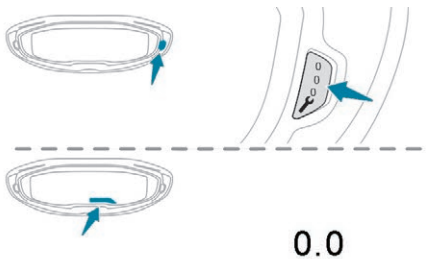

Readucere la zero a contorului

☞ Cu contactul cuplat, apăsați buton până când se afișează zerouri.

Reostat de iluminat al tabloului de bord Versiune cu ecran monocrom

Funcționează numai când luminile vehiculului sunt aprinse (mod „noapte”). Permite reglarea luminozității instrumentelor și comenzilor.



- ☞ Apăsați acest buton pentru a regla luminozitatea.
- ☞ Când iluminatul atinge valoarea minimă, eliberați butonul, apoi apăsați-l din nou pentru a mări luminozitatea.

sau

- ☞ Când iluminatul atinge valoarea maximă, eliberați butonul, apoi apăsați-l din nou pentru a reduce luminozitatea.
- ☞ În momentul în care luminozitatea este cea dorită, eliberați butonul.

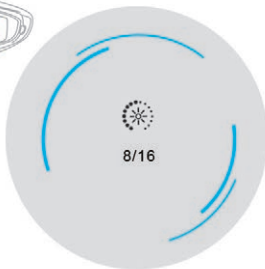

Iluminat ambiental al tabloului de bord Versiune cu ecran tactil

Permite pornirea sau oprirea iluminatului ambiental al tabloului de bord.



- ☞ Apăsați acest buton.

Reglarea intensității iluminatului ambiental al tabloului de bord se face de pe ecranul tactil.



- ☞ Selectați meniul **Setări** în bara superioară de pe ecranul tactil.

sau



- ☞ Apăsați butonul „Luminozitate”.



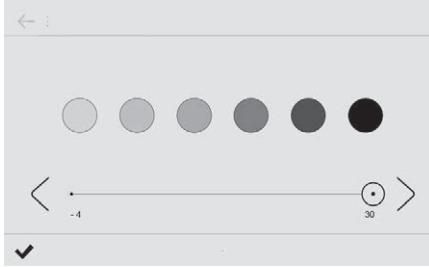

- ☞ Reglați luminozitatea apăsând pe săgeți sau deplasând cursorul.
- ☞ Confirmați pentru a salva și pentru a ieși din meniu.

Calculator de bord

Informații despre deplasarea curentă (autonomie, consum de carburant, viteză medie etc.).

Afișarea datelor pe tabloul de bord

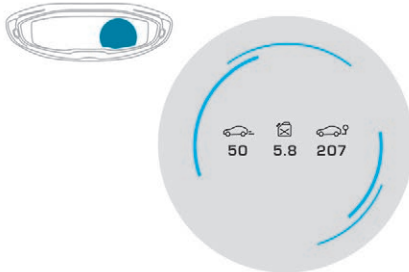

Datele calculatorului de bord sunt afișate permanent când selectați modul de afișare „CALCULATOR DE BORD” sau „PERSONAL”, în funcție de versiune.
În toate celelalte moduri de afișare, apăsarea capătului manetei de comandă a ștergătoarelor va determina apariția temporară a acestor date pe un ecran specific.

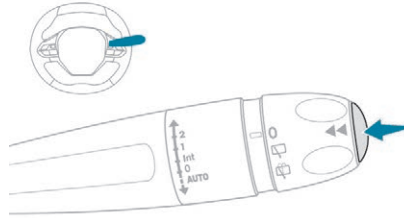

☞ Apăsați butonul situat la capătul **comenzii ștergătoarelor de geamuri**, pentru a afișa succesiv diferitele file.

- Informații instantanee despre:
 - autonomie,
 - consum curent de carburant,
 - contor de timp al Stop & Start.
- Parcursul „1” cu:
 - viteza medie,
 - consumul mediu de carburant,
 - distanța parcursă, pentru primul parcurs.

- Parcursul „2” cu:
 - viteza medie,
 - consumul mediu de carburant,
 - distanța parcursă, pentru al doilea parcurs.

Aducerea la zero a kilometrajului curent

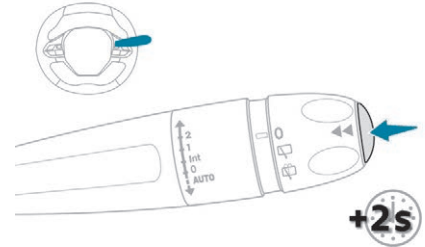

☞ Când se afișează parcursul dorit, apăsați butonul de la capătul comenzii ștergătorului timp de peste două secunde.

Parcursurile „1” și „2” sunt independente și se utilizează la fel.
Parcursul „1” permite efectuarea unor calcule zilnice, de exemplu, iar parcursul „2” permite calcule lunare.

Câteva definiții

Autonomie

(km sau mile)



Numărul de kilometri care pot fi încă parcurși cu carburantul care a rămas în rezervor (în funcție de consumul mediu pe ultimii kilometri parcurși).

i Această valoare poate varia ca urmare a schimbării stilului de condus sau a reliefului, lucru care determină o variație mare a consumului instantaneu.

Dacă autonomia este mai mică de 30 km, se afișează câteva liniuțe.

După o completare a cantității de carburant cu cel puțin 5 litri, autonomia este recalculată și este afișată dacă depășește 100 km.

! Dacă se afișează continuu liniuțe în locul cifrelor, consultați un dealer PEUGEOT sau un Service autorizat.

Consum curent de carburant

(mpg sau l/100 km sau km/l)



Este calculat pentru ultimele secunde de funcționare.

i Această funcție nu se afișează de peste 30 km/h.

Consum mediu de carburant

(mpg sau l/100 km sau km/l)



Calculat de la ultima aducere la zero a calculatorului de bord.

Viteză medie

(km/h sau mph)



Calculat de la ultima aducere la zero a calculatorului de bord.

Distanța parcursă

(km sau mile)



Calculat de la ultima aducere la zero a calculatorului de bord.

Contorul de timp Stop & Start

(minute/secunde sau ore/minute)



Dacă vehiculul este echipat cu Stop & Start, un contor de timp însumează duratele de trecere în modul STOP pentru un parcurs. Acesta revine la zero la fiecare cuplare a contactului.

Ecran monocrom C Afișare

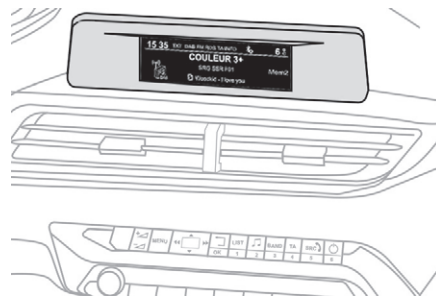

În funcție de context, afișează:

- ora,
- data,
- temperatura exterioară (aceasta clipește dacă există risc de formare a poleiului),
- informații vizuale de la senzorii de asistare la parcare,
- sursa audio care se ascultă,
- informațiile despre telefon sau kitul mâini libere,
- meniurile de setări ale afișajului și ale echipamentelor vehiculului.

Comenzi



În panoul de comenzi al sistemului audio, apăsați:

- ☞ butonul **„MENU”**, pentru a accesa **meniul principal**,
- ☞ butoanele „▲” sau „▼”, pentru a derula diferitele elemente pe ecran,
- ☞ butoanele „◀” sau „▶”, pentru a schimba o valoare de reglaj,
- ☞ butonul **OK** pentru confirmare sau
- ☞ butonul **„Precedent”** pentru abandonarea operației în curs.

Meniu general

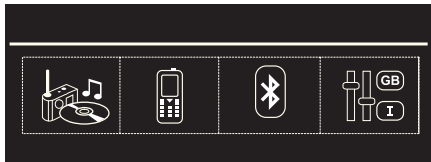

- ☞ Apăsați pe butonul **MENIU**:
 - „Multimedia”,
 - „Telefon”,
 - „Conexiuni”,
 - „Personalizare-configurare”.
- ☞ Apăsați pe butonul „◀” sau „▶” pentru a selecta meniul dorit, apoi confirmați apăsând pe butonul **„OK”**.

Meniu „Multimedia”



Când sistemul audio este pornit, acest meniu permite activarea sau dezactivarea funcțiilor legate de utilizarea aparatului de radio (Căutare frecvență (RDS), Căutare automată DAB/FM, RadioText (TXT) display) sau alegerea modului de redare pentru echipamentul media (Normal, Aleatoriu, Toate aleatoriu, Repetare).

Pentru mai multe informații despre aplicarea „Multimedia”, consultați secțiunea „Audio și telematică”.

Meniu „Telefon”



Cu sistemul audio pornit, acest meniu permite lansarea unui apel, accesul la lista de apeluri și consultarea diferitelor agende telefonice.

Pentru mai multe detalii despre aplicația „Telefon”, consultați secțiunea „Audio și telematică”.

Meniu „Conexiuni”



Cu sistemul audio pornit, acest meniu permite împerecherea cu un periferic Bluetooth (telefon, echipament media) și stabilirea modului de conectare (kit mâini-libere, redare fișiere audio).

Pentru mai multe detalii despre aplicația „Conexiuni”, consultați secțiunea „Audio și telematică”.

Meniu „Personalisation-configuration”



Acest meniu permite accesul la funcțiile următoare:

- „Definire parametri vehicul”,
- „Selectare limbă”,
- „Configurare afișaj”.

Definirea parametrilor vehiculului

Acest meniu permite activarea sau dezactivarea echipamentelor următoare, în funcție de versiune:

- **„Acces în vehicul”**:
 - „Acțiune telecomandă”.

Pentru mai multe informații despre **Telecomandă** și, mai ales, despre deblocarea selectivă a ușilor, consultați secțiunea „Deschideri”.

- **„Confort”**:
 - „Ștergere lunetă la cuplarea marșarierului”.
Pentru mai multe informații despre **Ștergătoare**, consultați secțiunea „Iluminat și vizibilitate”.
 - „Asistare la parcare”.
Pentru mai multe informații despre **Asistarea la parcare**, consultați secțiunea „Conducere”.

- „Sistem de detectare a oboselii”.
Pentru mai multe informații despre **Sistemul de detectare a oboselii**, consultați secțiunea „Conducere”.
- **„Driving assistance”:**
 - „Frânare de urgență automată”.
Pentru mai multe informații despre **Active Safety Brake**, consultați secțiunea „Conducere”.
 - „Viteză recomandată”.
Pentru mai multe informații despre **Recunoașterea limitei de viteză**, consultați secțiunea „Conducere”.
 - „Umflare pneuri”.
Pentru mai multe informații despre **Detectarea pneului dezumflat** și, mai ales, reinițializarea sistemului respectiv, consultați secțiunea „Conducere”.

Alegerea limbii

Acest meniu permite alegerea limbii de afișare a mesajelor de pe ecran și de pe tabloul de bord.

Configurarea afișajului

Acest meniu permite accesul la setările următoare:

- „Selectare unități”,
- „Setare dată și oră”,
- „Parametri afișaj”,
- „Luminozitate”.

Setarea datei și orei

- ☞ Apăsați pe tasta „◀” sau „▶”, pentru a selecta meniul „Display configuration” (Configurare afișaj), apoi pe tasta OK.
- ☞ Apăsați pe tasta „▲” sau „▼”, pentru a selecta rândul „Setare dată și oră”, apoi pe tasta OK.
- ☞ Apăsați pe tastele „◀” sau „▶”, pentru a selecta parametrul de modificat. Validați prin apăsare pe tasta OK, apoi modificați parametrul și validați din nou, pentru a înregistra modificarea.
- ☞ Reglați parametrii pe rând, validând cu tasta OK.
- ☞ Apăsați pe tasta „▲” sau „▼”, apoi pe tasta OK pentru a selecta caseta OK și validați sau apăsați pe tasta Retur pentru a anula.

! Este imperativ ca, din motive de siguranță, conducătorul să realizeze operațiile care necesită o atenție susținută cu vehiculul oprit.

Ecran tactil

! Din motive de siguranță, conducătorul trebuie să realizeze toate operațiile care necesită o atenție crescută cu vehiculul oprit.

Unele funcții nu sunt accesibile în timpul mersului.

Acest sistem oferă acces la:

- afișarea permanentă a orei și a temperaturii exterioare (dacă există risc de polei, se aprinde un simbol albastru),
 - comenzile sistemului de încălzire/aer condiționat,
 - meniurile de reglare a setărilor funcțiilor și echipamentelor vehiculului,
 - comenzile sistemului audio și ale telefonului și la afișarea informațiilor conexe,
 - afișarea funcțiilor de asistare vizuală la manevrare (informații vizuale de la senzorii de parcare, Park Assist etc.),
 - serviciile de Internet și la afișarea informațiilor conexe
- și, în funcție de echipare, permite:
- utilizarea comenzilor sistemului de navigație și afișarea informațiilor conexe.

Funcționare generală

Recomandări

Acest ecran este de tip capacitiv.

Utilizarea este posibilă la orice temperatură.

Nu folosiți obiecte ascuțite pe ecranul tactil.

Nu atingeți ecranul tactil cu mâinile ude.

Utilizați o lavetă curată și moale pentru a curăța ecranul tactil.

Principii

Utilizați butoanele dispuse sub ecranul tactil pentru a accesa meniurile, apoi apăsați butoanele virtuale afișate pe ecranul tactil. Unele meniuri pot fi afișate pe două pagini: apăsați butonul „**OPȚIUNI**” pentru a trece la a doua pagină.

i Dacă trec câteva secunde fără nicio acțiune în a doua pagină, se afișează automat prima pagină.

Pentru a dezactiva sau activa o funcție, selectați „**OFF**” (Oprit) sau „**ON**” (Pornit).



Utilizați acest buton pentru a regla setările unei funcții.



Utilizați această tastă pentru a accesa informații suplimentare despre funcție.



Utilizați acest buton pentru a confirma.



Utilizați acest buton pentru a reveni la pagina precedentă.

Meniuri



Funcția i-Cockpit Amplify.
Permite personalizarea ambiantei.

Pentru mai multe informații despre funcția **i-Cockpit Amplify**, consultați secțiunea corespunzătoare.



Radio Media.
Consultați secțiunea „Audio și telematică”.



Climatizare.
Permite gestionarea diferitelor reglaje de temperatură, debit de aer etc.

Pentru mai multe informații despre **Aerul condiționat semiautomat cu 1 zonă** și **Aerul condiționat automat cu 2 zone**, consultați secțiunile corespunzătoare.



Navigație conectată sau Mirror Screen*.

Consultați secțiunea „Audio și telematică”.



Vehicul sau Iluminat de conducere*.

Permite activarea, dezactivarea și configurarea reglajelor unor funcții.

Funcțiile accesibile din acest meniu sunt organizate în două fișe: „**Alte reglaje**” și „**Acces rapid**”.



Telefon.

Consultați secțiunea „Audio și telematică”.



Connect-App.

Permite accesul direct la unele echipamente controlate de funcțiile **i-Cockpit Amplify** (difuzor de parfumuri etc.).

Pentru mai multe informații despre **Difuzorul de parfumuri**, consultați secțiunea corespunzătoare.

Pentru informații despre alte funcții, consultați secțiunea „Audio și telematică”.

* În funcție de echipament.

i Meniul carusel se poate afișa și prin atingerea cu trei degete a ecranului tactil.



Reglarea volumului/dezactivarea sunetului.
Consultați secțiunea „Audio și telematică”.

Banda superioară

Unele informații sunt afișate în permanență în banda superioară a ecranul tactil:





- ora și temperatura din exterior (dacă există pericolul formării de polei, se aprinde un mator de avertizare albastru),
- informațiile privind climatizarea și accesul direct la meniul corespunzător,
- Rezumatul informațiilor din meniurile **Radio Media**, **Telefon** și indicațiile de navigație*.
- Notificări
- Accesul la **Setări** pentru ecranul tactil și pentru tabloul de bord digital (dată/oră, limbi, unități de măsură etc.).

* În funcție de echipare





Meniu Vehicul/Conducere

Fila „Alte reglaje”

PEUGEOT Connect Nav

Familii	Funcții
 „Iluminat de conducere”	<ul style="list-style-type: none"> - „Proiector directional”: activare/neutralizare a iluminatului static de intersecție.
 „Acces vehicul”	<ul style="list-style-type: none"> - „Deblocare: numai ușa conducătorului”: activare/dezactivare a deblocării selective a ușii conducătorului. - „Deblocare: numai portbagajul”: activare/neutralizare a deblocării selective a hayonului. - „Capac de portbagaj motorizat”: activare/dezactivare a funcționării motorizate a hayonului. - „Acces cu mâinile încărcate”: activare/dezactivare a funcției hayon mâini libere.
 „Iluminat de confort”	<ul style="list-style-type: none"> - „Ștergere lunetă cuplată cu mersul înapoi ”: activare/neutralizare a ștergătorului de lunetă la cuplarea treptei de mers înapoi. - „Adaptare retrovizoare la mers înapoi”: activare/neutralizare a înclinării automate a oglinzii la cuplarea treptei de mers înapoi. - „Iluminat de însoțire”: activare/dezactivare a iluminatului de însoțire automat. - „Iluminat de primire”: activare/dezactivare a iluminatului de primire exterior. - „Iluminat de ambianță”: activare/neutralizare a iluminatului ambiental și reglarea intensității luminoase.
 „Siguranță”	<ul style="list-style-type: none"> - „Avertizare de risc de coliziune” activare/neutralizare a avertizării de risc de coliziune și a frânării automate de urgență. - „Afișare viteză recomandată”: activare/neutralizare a recunoașterii limitei de viteză. - „Detectare neatenție”: activare/dezactivare a sistemului de detectare a oboselii conducătorului.

PEUGEOT Connect Radio

Familii	Funcții
 <p>„Lumini”</p>	<ul style="list-style-type: none"> - „Proiectorare direcționale”: activare/neutralizare a iluminatului static de intersecție. - „Iluminat de însoțire”: activare/dezactivare a iluminatului de însoțire automat. - „Iluminat de primire”: activare/dezactivare a iluminatului de primire exterior.
 <p>„Acces vehicul”</p>	<ul style="list-style-type: none"> - „Deblocare deschideri: numai la conducător”: activare/dezactivare a deblocării selective a ușii conducătorului. - „Deblocare deschideri: numai portbagajul”: activare/neutralizare a deblocării selective a hayonului. - „Capac de portbagaj motorizat”: activare/dezactivare a funcționării motorizate a hayonului. - „Acces cu mâinile încărcate”: activare/dezactivare a funcției hayon mâini libere.
 <p>„Iluminat de confort”</p>	<ul style="list-style-type: none"> - „Ștergere lunetă cuplată cu mersul înapoi”: activare/neutralizare a ștergătorului de lunetă la cuplarea treptei de mers înapoi. - „Adaptare retrovizoare la mers înapoi”: activare/neutralizare a înclinării automate a oglinzii la cuplarea treptei de mers înapoi. - „Iluminat de ambianță”: activare/neutralizare a iluminatului ambiental și reglarea intensității luminoase.
 <p>„Siguranță”</p>	<ul style="list-style-type: none"> - „Avertizare de risc de coliziune” activare/neutralizare a avertizării de risc de coliziune și a frânării automate de urgență. - „Afișare viteză recomandată”: activare/neutralizare a recunoașterii limitei de viteză. - „Detectare neatenție”: activare/dezactivare a sistemului de detectare a oboselii conducătorului.

i Pentru mai multe informații privind una despre aceste funcții, consultați secțiunea corespunzătoare.

Fila „Acces rapid”

Funcție	Comentariu
„Reglare viteză”	Memorarea reglajelor de viteză pentru limitatorul de viteză sau regulatorul de viteză.
„Inițializare pneu dezumflat”	(Reinițializare sistem de detectare pneu dezumflat),
„Avertizare de părăsire a benzii de rulare”	Activarea/dezactivarea funcției.
„Asistare la menținerea benzii de rulare”	Activarea/dezactivarea funcției.
„Asistare la parcare”	Activarea/dezactivarea funcției.
„Park Assist”	Activarea/dezactivarea funcției.
„Comutare automată lumini de drum”	Activarea/dezactivarea funcției.
„Stop & Start”	Activarea/dezactivarea funcției.
„Supravegherea unghiurilor moarte”	Activarea/dezactivarea funcției.
„Asistare vizuală panoramică”	Activarea funcției Visiopark 2.
„Antipatinare”	Activarea/dezactivarea funcției.



i Pentru mai multe informații privind una despre aceste funcții, consultați secțiunea corespunzătoare.

Setări







PEUGEOT Connect Nav



Funcțiile care pot fi accesate din acest meniu sunt detaliate în tabelul de mai jos.

Buton	Comentarii
	Selectarea unui subiect.
	Setări audio (atmosferă sonoră, distribuție, nivel, volum de voce, volum de sonerie).
	Oprirea afișajului.
OPTIONS	Setări pentru ecranul tactil și tabloul de bord digital.





Setări pentru ecranul tactil și tabloul de bord digital

Buton	Comentarii
	Alegerea unităților de măsură: - temperatura (° Celsius sau ° Fahrenheit), - distanța și consumul de carburant (l/100 km, mpg sau km/l).
	Alegerea limbii de afișare pe ecranul tactil și pe tabloul de bord.
	Setarea datei și a orei Opțiunea de sincronizare cu GPS.
	Reglarea parametrilor (derularea textului, animații etc.) și a luminozității ecranului.
	Alegerea și setările a trei profiluri de utilizator.
	Alegerea tipului de informații afișate pe tabloul de bord digital.





PEUGEOT Connect Radio



Funcțiile care pot fi accesate din acest meniu sunt detaliate în tabelul de mai jos.

Buton	Comentarii
	Stingere ecran (ecran negru). Pentru a reveni la afișarea curentă, apăsați pe ecranul negru sau pe unul dintre butoanele de meniu.
	Reglare luminozitate și iluminat ambiental al tabloului de bord.
	Alegerea și setările a trei profiluri de utilizator.
	Setări pentru ecranul tactil și tabloul de bord digital.
	Activarea și configurarea setărilor pentru Wi-Fi.

Setări pentru ecranul tactil și tabloul de bord digital

Buton	Comentarii
	Reglarea parametrilor (derularea textului, animații etc.) și a luminozității ecranului.
	Alegerea unităților de măsură: - temperatura (° Celsius sau ° Fahrenheit), - distanța și consumul de carburant (l/100 km, mpg sau km/l).
	Alegerea limbii de afișare pe ecranul tactil și pe tabloul de bord.
	Setarea datei și a orei
	Alegerea tipului de informații afișate pe tabloul de bord digital.

Telecomandă

Generalități

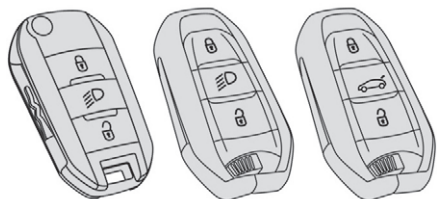

În funcție de versiune, telecomanda permite efectuarea următoarelor acțiuni de la distanță:

- deblocarea/blocarea/superblocarea deschiderilor vehiculului,
- deblocarea – deschiderea/închiderea portbagajului,
- aprinderea luminilor,
- plierea/deplierea retrovizoarelor exterioare,
- activarea/dezactivarea alarmei,
- deschiderea geamurilor,
- închiderea geamurilor și a trapei,
- localizarea vehiculului,
- imobilizarea electronică a vehiculului.



În funcție de versiune, cheia, integrată în telecomandă, permite efectuarea următoarelor acțiuni:

- deblocarea/blocarea/superblocarea deschiderilor vehiculului,
- activarea sau dezactivarea sistemului mecanic de siguranță pentru copii,
- activarea/dezactivarea airbagului frontal al pasagerului,
- blocarea de avarie a ușilor,
- cuplarea contactului și pornirea/oprirea motorului.

Deplierea cheii

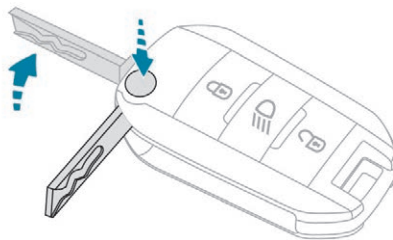

Versiune fără Acces și Pornire Mâini Libere

☞ Apăsați pe acest buton; cheia se depliază din carcasă.

Pentru a o plia, apăsați în prealabil pe acest buton. În caz contrar, riscați să deteriorați mecanismul.

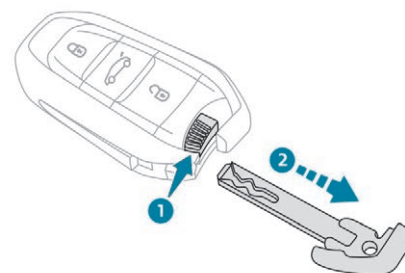

Versiune cu Acces și Pornire Mâini Libere

☞ Trageți de acest buton pentru a scoate cheia din carcasă.

Pentru a o introduce la loc în carcasă, trageți mai întâi de acest buton.

Deblocarea deschiderilor vehiculului

Deblocare totală deschideri



☞ Apăsați acest buton.

Deblocare selectivă a deschiderilor Ușa conducătorului și capacul bușonului de carburant

Această configurare se face prin meniul de configurare a vehiculului.



☞ Apăsați acest buton.

☞ Pentru a debloca celelalte uși și portbagajul, apăsați din nou butonul.

La prima apăsare pe butonul de deblocare, clipirea luminilor semnalizatoare de direcție timp de câteva secunde indică:

- deblocarea completă sau selectivă a vehiculului, pentru versiunile fără alarmă,
- dezactivarea alarmei, pentru celelalte versiuni.

În funcție de versiunea vehiculului, retrovizoarele exterioare se depliază.

Deschiderea geamurilor



În funcție de versiune, dacă țineți apăsat butonul de deblocare, puteți deschide geamurile până în poziția dorită.

Geamurile se opresc la eliberarea butonului.

Blocarea deschiderilor vehiculului

Blocare simplă



☞ Apăsați acest buton.

La prima apăsare a butonului de deblocare, aprinderea luminilor semnalizatoare de direcție timp de câteva secunde indică:

- blocarea vehiculului (versiunile fără alarmă),
- activarea alarmei (celelalte versiuni).

În funcție de versiune, retrovizoarele exterioare se pliază.

i Vehiculul nu poate fi blocat corespunzător dacă nu s-au închis corect toate ușile și hayonul. Cu toate acestea, dacă vehiculul are sistem de alarmă, acesta se va activa complet după 45 de secunde.

În caz de deblocare accidentală și fără nicio acționare a ușilor sau a portbagajului, vehiculul se va bloca din nou, automat, după aproximativ 30 de secunde. Dacă alarma a fost activată anterior, se va reactiva automat.

i Plierea și deplierea retrovizoarelor exterioare cu telecomanda poate fi dezactivată de un dealer PEUGEOT sau de un Service autorizat.

Superblocare



☞ În următoarele cinci secunde, apăsați din nou acest buton pentru a superbloca vehiculul.

Pentru versiunile fără alarmă, superblocarea deschiderilor este confirmată prin aprinderea luminilor semnalizatoare de direcție timp de câteva secunde după a doua apăsare pe butonul de blocare.

! Superblocarea deschiderilor nu permite deschiderea ușilor cu comenzile din interior.

De asemenea, dezactivează butonul de blocare centralizată de pe planșa de bord. De aceea, nu lăsați pe nimeni în vehiculul superblocat.

Închiderea geamurilor și a trapei



Menținerea apăsării pe butonul de deblocare permite închiderea geamurilor și, în funcție de versiune, a trapei de plafon până în poziția dorită.

Această manevră declanșează și închiderea transperantului.

! Asigurați-vă că nu există obstacole care împiedică închiderea corectă a geamurilor și a trapei de plafon.

La versiunile cu alarmă, pentru a lăsa geamurile și trapa de plafon întredeschise, este necesară dezactivarea prealabilă a alarmei de protecție volumetrică. Pentru mai multe informații privind **Alarma**, consultați secțiunea corespunzătoare.

Localizarea vehiculului

Această funcție permite identificarea vehiculului de la distanță, mai ales în condiții de luminozitate redusă. Vehiculul trebuie să fie blocat.



☞ Apăsați acest buton.

Se vor aprinde plafonierele și spoturile de pe retrovizoarele exterioare, iar semnalizatoarele de direcția vor clipi timp de aproximativ zece secunde.

Iluminat de primire

Această funcție este disponibilă în funcție de versiune.



☞ Apăsați scurt acest buton al telecomenzii.

Luminile de poziție, luminile de întâlnire, luminile plăcuței de înmatriculare și spoturile de pe retrovizoarele exterioare se aprind pentru 30 de secunde.

O nouă apăsare, înainte de sfârșitul temporizării, duce la stingerea imediată a luminilor.

Deblocarea selectivă și deschiderea hayonului

Setările de deblocare selectivă a hayonului și de acționare motorizată a acestuia se fac în meniul de configurare a vehiculului. În mod implicit, deblocarea selectivă este activată, iar acționarea motorizată este dezactivată.



☞ Apăsați prelung acest buton pentru a debloca portbagajul și a declanșa deschiderea motorizată a hayonului.

Ușile și bușonul de alimentare cu carburant rămân blocate.

I Dacă deblocarea selectivă a hayonului este dezactivată, apăsarea butonului deblochează toate deschiderile vehiculului.

I Dacă acționarea motorizată a hayonului este dezactivată, apăsarea butonului de deblocare eliberează hayonul. Pentru a putea bloca vehiculul, trebuie să închideți din nou hayonul.

Acces și Pornire Mâini Libere

Sistem ce permite deblocarea, blocarea și pornirea vehiculului, cu cheia în zona de recunoaștere.

I Cheia electronică poate fi utilizată și ca telecomandă. Pentru mai multe informații despre funcționarea **Telecomenzii**, consultați secțiunea corespunzătoare.

Deblocarea deschiderilor vehiculului

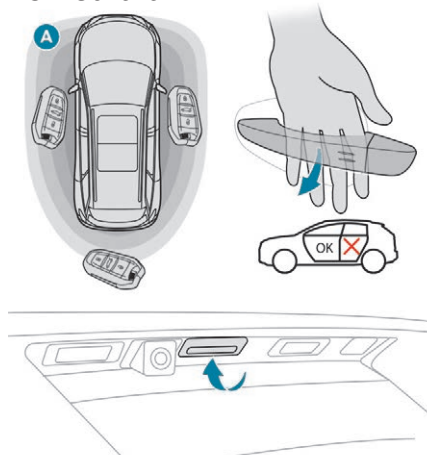

Deblocare totală deschideri

- ☞ Cu cheia electronică în zona de recunoaștere **A**, puneți mâna în spatele mânerului uneia dintre ușile din față sau apăsați butonul de deschidere a hayonului (butonul din mijloc).

Dacă este activată funcționarea motorizată a hayonului, această acțiune declanșează deschiderea automată a acestuia.

Deschiderea geamurilor

La unele versiuni puteți deschide geamurile până în poziția dorită, ținând mâna în spatele mânerului ușii sau apăsând comanda hayonului.

Luminile semnalizatoare de direcție clipesc timp de aproximativ câteva secunde, ceea ce indică:

- deblocarea deschiderilor vehiculului (versiunile fără alarmă),
- dezactivarea alarmei (celelalte versiuni).

În funcție de versiunea vehiculului, retrovizoarele exterioare se depliază.

Deblocare selectivă a deschiderilor

Ușa conducătorului și capacul bușonului de carburant

- ☞ Introduceți mâna în spatele mânerului ușii conducătorului.
- ☞ Pentru deblocarea completă a vehiculului, prindeți mânerul ușii pasagerului din față, cu cheia electronică în apropierea acesteia, sau apăsați comanda de deschidere

a hayonului (situată în centru), cu cheia electronică în apropierea părții din spate a vehiculului.

Setarea deblocării selective a ușii conducătorului se realizează din meniul de configurare a vehiculului.

La deblocarea ușii conducătorului, luminile semnalizatoare de direcție clipesc timp de câteva secunde, ceea ce indică:

- deblocarea selectivă a vehiculului pentru versiunile fără alarmă,
- dezactivarea alarmei la celelalte versiuni.

În funcție de versiunea vehiculului, retrovizoarele exterioare se depliază.

Deblocarea selectivă a hayonului

- ☞ Apăsați butonul de deschidere a hayonului pentru a debloca doar portbagajul. Ușile rămân blocate.

- ❗ Dacă deblocarea selectivă a hayonului este dezactivată, apăsarea acestei comenzi deblochează și ușa.



Deblocarea selectivă a hayonului se activează/dezactivează prin meniul **Vehicul/Illuminat de conducere** de pe ecranul tactil.

- ❗ Dacă una dintre uși sau portbagajul rămâne deschis sau dacă o cheie electronică a sistemului Acces și Pornire Mâini Libere este lăsată în interiorul vehiculului, blocarea centralizată nu se efectuează.

Totuși, alarma (dacă există) va fi total activată după aproximativ 45 de secunde.

- ❗ În caz de deblocare accidentală și fără nicio acționare a ușilor sau a portbagajului, vehiculul se va bloca din nou, automat, după aproximativ 30 de secunde. Dacă vehiculul este prevăzut cu această componentă, alarma se va reactiva și ea în mod automat.

- ❗ Plierea și deplierea automată a retrovizoarelor exterioare pot fi dezactivate în rețeaua PEUGEOT sau la un Service autorizat.

- ❗ Ca măsură de siguranță (copii la bord), nu părăsiți niciodată vehiculul fără a lua la dvs. cheia electronică a sistemului Acces și Pornire Mâini Libere, chiar și pentru o scurtă durată. Aveți grijă la riscul de furt când cheia electronică a sistemului Acces și Pornire Mâini Libere se află într-una din zonele definite cu vehiculul deblocat.

! Pentru a preveni descărcarea bateriei cheii electronice și descărcarea bateriei vehiculului, funcțiile „mâini libere” trec în stare de veghe pe termen lung după a 21-a zi de inactivitate. Pentru restabilirea acestor funcții, va trebui să apăsați pe unul din butoanele telecomenzii sau să porniți motorul cu cheia electronică în cititor.

Pentru mai multe informații privind pornirea cu **Acces și Pornire Mâini Libere**, consultați rubrica corespunzătoare.

Blocarea deschiderilor vehiculului

Blocare simplă

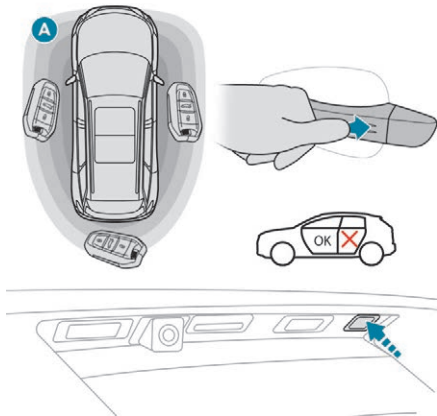

☞ Cu cheia electronică în zona de recunoaștere **A**, apăsați cu degetul mânerul uneia dintre ușile din față (în dreptul marcajelor) sau comanda de blocare de pe hayon (dreapta).

Dacă una dintre cheile electronice este lăsată în interior, vehiculul nu poate fi blocat.

Închiderea geamurilor și a trapei de plafon

Dacă țineți apăsat mânerul sau comanda hayonului, puteți închide geamurile și, în funcție de versiune, trapa până în poziția dorită. Această operație declanșează și închiderea storului.

! Asigurați-vă că nu există obstacole care să împiedice închiderea corectă a geamurilor și a trapei. Aveți grijă în special de copii atunci când acționați geamurile.

Aprinderea luminilor semnalizatoare de direcție timp de câteva secunde indică:

- blocarea vehiculului (versiunile fără alarmă),
- activarea alarmei (celelalte versiuni).

În funcție de versiune, retrovizoarele exterioare se pliază.

! Din motive de siguranță și pentru a evita furtul, nu lăsați niciodată cheia electronică în vehicul, chiar dacă sunteți în apropierea acestuia. Se recomandă să o păstrați asupra dvs.

! Acumulările (de apă, praf, noroi, sare etc.) de pe suprafața interioară a mânerului pot afecta detecția. Dacă o curățare cu o lavetă a suprafeței interioare a mânerului nu restabilește detecția, contactați un dealer PEUGEOT sau un Service autorizat. Un aflux brusc de apă (jet de apă, spălare la presiune ridicată etc.) poate fi considerat de sistem ca fiind o intenție de acces în vehicul.

Superblocare

! Superblocarea nu permite deschiderea ușilor cu comenzile din interior. De asemenea, dezactivează butonul de blocare centralizată de pe planșa de bord. De aceea, nu lăsați pe nimeni în vehiculul superblocat.

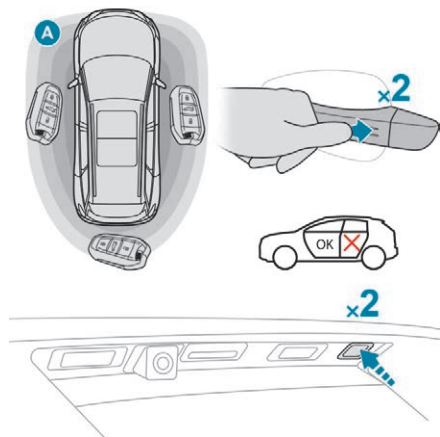

În funcție de versiune, retrovizoarele exterioare se pliază.

La a doua apăsare pe buton, aprinderea luminilor semnalizatoare de direcție timp de câteva secunde indică superblocarea deschiderilor vehiculului, pentru versiunile fără alarmă.

- ☞ Cu cheia electronică în zona de recunoaștere **A**, apăsați cu degetul mânerul uneia dintre ușile din față (în dreptul marcajelor) sau comanda de blocare de pe hayon (dreapta).
- ☞ În decurs de cinci secunde, apăsați din nou una din aceste comenzi de blocare pentru a superbloca vehiculul.

La prima apăsare a uneia dintre comenzile de blocare, aprinderea luminilor de semnalizare direcție timp de câteva secunde semnaleză:

- blocarea vehiculului pentru versiunile fără alarmă,
- activarea alarmei pentru celelalte versiuni.

! Pierderea cheilor, telecomenzii, cheii electronice

Mergeți la un dealer PEUGEOT cu certificatul de înmatriculare al vehiculului, cartea dvs. de identitate și, dacă este posibil, cu eticheta ce conține codul cheilor.

Dealerul PEUGEOT va putea recupera codul cheii și codul transponder necesar pentru a comanda o cheie nouă

Telecomandă

Telecomanda de înaltă frecvență este un sistem sensibil; nu vă jucați cu ea prin buzunare pentru că puteți debloca vehiculul fără să vă dați seama.

Nu apăsați de mai multe ori butoanele telecomenzii când sunteți departe de vehicul și nu îl puteți vedea. Riscați să înceteze să funcționeze, astfel încât va fi necesară reinițializarea acesteia.

Telecomanda nu funcționează cât timp cheia este în contact, chiar cu contactul decuplat.

Blocarea deschiderilor vehiculului

Conducerea cu ușile blocate poate îngreuna accesul serviciilor de urgență în habitaclu în caz de urgență.

Ca măsură de siguranță (cu copii la bord), scoateți cheia din contact sau luați cheia electronică când părăsiți vehiculul, chiar și pentru puțin timp.

Perturbări electrice

Există riscul ca cheia electronică Acces și Pornire Mâini Libere să nu funcționeze dacă este în apropierea unui aparat electronic: telefon, calculator portabil, câmpuri magnetice intense etc.

Protecția antifurt

Nu faceți nicio modificare la sistemul electronic de imobilizare, deoarece pot apărea defecțiuni.

La versiunile cu contactor cu cheie, nu uitați să scoateți cheia și să rotiți volanul pentru a bloca coloana de direcție.

Când cumpărați un vehicul rulat

Rugați dealerul PEUGEOT să se asigure că nu există alte chei care să permită pornirea vehiculului.



Nu aruncați bateriile telecomenzii, acestea conțin metale nocive pentru mediu.

Duceți-le la un punct de colectare autorizat.

Proceduri de avarie

Deblocarea/blocarea deschiderilor vehiculului cu cheia

Aceste proceduri trebuie utilizate în următoarele cazuri:

- baterie de telecomandă descărcată,
- defecțiune la nivelul telecomenzii,
- vehicul aflat într-o zonă cu puternice radiații electromagnetice.

În primul caz, puteți încerca să înlocuiți bateria telecomenzii.

Consultați rubrica corespunzătoare.

În al doilea caz, puteți efectua reinițializarea telecomenzii.

Consultați rubrica corespunzătoare.

Deblocare

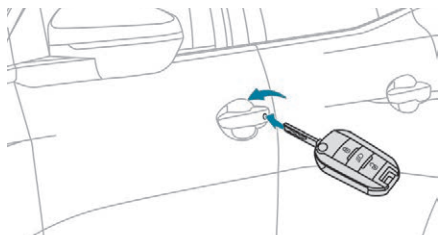

- ☞ Introduceți cheia în încuietoarea ușii.
 - ☞ Rotiți cheia spre partea din față a vehiculului.
- La versiunile fără alarmă, aprinderea intermitentă a luminilor semnalizatoare de direcție timp de câteva secunde indică deblocarea deschiderilor vehiculului. În funcție de versiunea vehiculului, retrovizoarele exterioare se depliază.

i Dacă alarma este activată, sirena se va declanșa la deschiderea ușii și se va opri la cuplarea contactului.

Blocare simplă

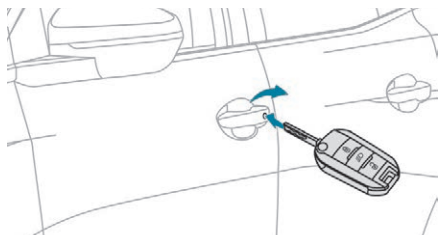

- ☞ Introduceți cheia în încuietoarea ușii.
- ☞ Rotiți cheia spre partea din spate a vehiculului.

La versiunile fără alarmă, aprinderea intermitentă a luminilor semnalizatoare de direcție timp de câteva secunde indică blocarea vehiculului.

În funcție de versiune, retrovizoarele exterioare se pliază.

i Dacă vehiculul este echipat cu alarmă, această funcție nu se va activa la blocarea cu cheia.

Superblocare

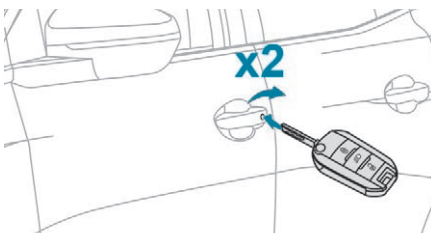

- ☞ Introduceți cheia în încuietoarea ușii.
- ☞ Rotiți cheia spre partea din spate a vehiculului, pentru a bloca deschiderile.
- ☞ În decurs de cinci secunde, rotiți din nou cheia spre partea din spate a vehiculului, pentru superblocare.

În cazul versiunilor fără alarmă, la a doua manevră, aprinderea luminilor semnalizatoare de direcție timp de câteva secunde semnaleză superblocarea deschiderilor vehiculului. În funcție de versiune, retrovizoarele exterioare se pliază.

Fără blocare centralizată

Aceste proceduri trebuie utilizate în următoarele cazuri:

- defecțiune la nivelul blocării centralizate,
- baterie deconectată sau descărcată.

Ușa conducătorului

- ☞ Rotiți cheia spre partea din spate a vehiculului pentru a bloca sau spre partea din față pentru a debloca ușa.

Ușile pasagerilor

Deblocarea unei uși

- ☞ Trageți de comanda interioară de deschidere a ușii.

Blocare

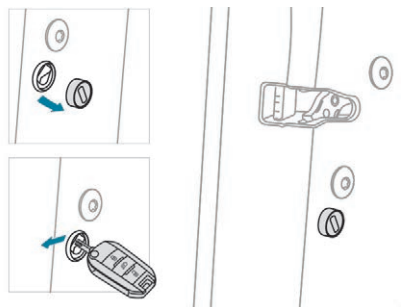

- ☞ Deschideți ușa.
- ☞ În cazul ușilor din spate, asigurați-vă că sistemul de siguranță pentru copii nu este activat.

Consultați secțiunea corespunzătoare.

- ☞ Îndepărtați capacul de culoare neagră de pe cantul ușii, utilizând cheia.
- ☞ Introduceți cheia în cavitate fără a forța, apoi, fără a o roti, deplasați lateral piesa de blocare spre interiorul ușii.
- ☞ Retrageți cheia și montați la loc capacul de culoare neagră.
- ☞ Închideți ușile și verificați blocarea corectă a vehiculului, de la exterior.

Înlocuirea bateriei

Un mesaj apare pe afișajul tabloului de bord când este necesară înlocuirea bateriei.

Versiune fără Acces și Pornire Mâini Libere Tip baterie: CR1620/3 volți.

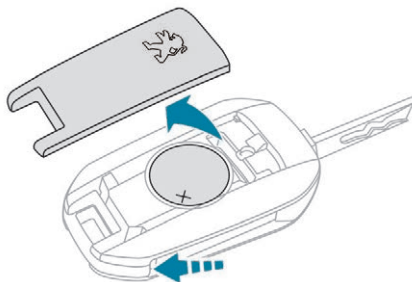

Versiune cu Acces și Pornire Mâini Libere Tip baterie: CR2032/3 volți.

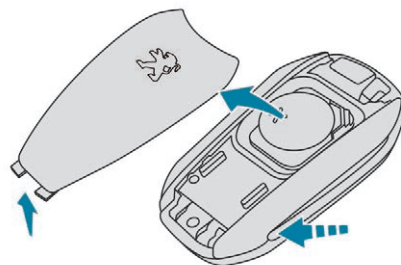

- ☞ Desfaceți capacul cu ajutorul unei șurubelnițe mici la nivelul creștăturii.
- ☞ Scoateți capacul.
- ☞ Scoateți bateria uzată din locașul său.

- ☞ Introduceți bateria nouă în locașul său, respectând polaritatea.
- ☞ Fixați capacul pe carcasă.

După înlocuirea bateriei, este necesară reinițializarea telecomenzii.

Pentru mai multe informații despre reinițializarea telecomenzii, consultați secțiunea corespunzătoare.

Reinițializarea telecomenzii

După o înlocuire a bateriei sau în caz de defecțiune, poate fi necesară reinițializarea telecomenzii.

Versiune fără Acces și Pornire Mâini Libere

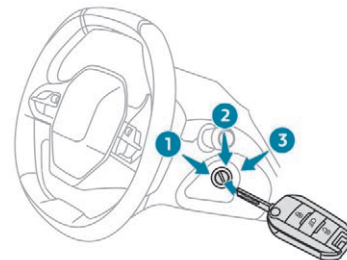

- ☞ Decuplați contactul.
- ☞ Rotiți cheia în poziția 2 (Contact).

- ☞ Apăsăți pe butonul cu lacăt închis timp de câteva secunde.
- ☞ Decuplați contactul și scoateți cheia din contactor.

Telecomanda este din nou complet operațională.

Versiune cu Acces și Pornire Mâini Libere

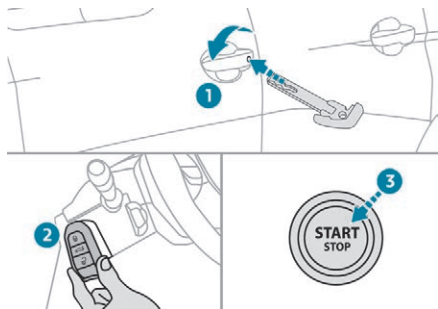

- ☞ Introduceți cheia mecanică (integrată în telecomandă) în mecanismul de încuiere al ușii, pentru a debloca vehiculul dumneavoastră.
- ☞ Plasați cheia electronică pe cititorul de rezervă situat pe coloana de direcție și mențineți-o până la cuplarea contactului.
- ☞ **În cazul unei cutii de viteze manuale**, treceți maneta de viteze în punctul neutru, apoi apăsați pedala de ambreiaj până la capăt.
- ☞ **În cazul unei cutii de viteze automate**, selectați poziția **P**, apoi apăsați pedala de frână până la capăt.

- ☞ Cuplați contactul apăsând butonul **START/STOP**.

Cheia electronică este din nou complet operațională.

Dacă defecțiunea persistă după reinițializare, consultați de urgență un dealer PEUGEOT sau un Service autorizat.

Blocare centralizată deschideri

Această funcție permite blocarea sau deblocarea simultană a ușilor și a portbagajului de la interiorul vehiculului.

Mod manual

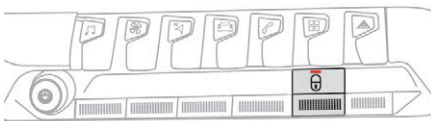

Blocare deschideri



- ☞ Apăsăți acest buton pentru a bloca vehiculul.

Indicatorul roșu al butonului se aprinde.

- i** Dacă una dintre uși este deschisă, nu se realizează blocarea centralizată din interior.

Eliberare



- ☞ Apăsăți din nou acest buton pentru a debloca vehiculul.

Indicatorul roșu al butonului se stinge.

i În caz de blocare/superblocare din exterior

Când vehiculul este blocat sau superblocat de la exterior, indicatorul roșu clipește, iar butonul este inactiv.

- ☞ După o blocare simplă, trageți unul dintre mânerurile interioare ale ușilor pentru a debloca vehiculul.
- ☞ După o superblocare, este necesar să utilizați telecomanda Acces și Pornire Mâini Libere sau cheia integrată pentru a debloca vehiculul.

Mod automat

Acest mod corespunde blocării centralizate automate în timpul rulării, denumită și siguranță antiintruziune.

Pentru mai multe informații privind **Siguranța antiintruziune**, consultați rubrica corespunzătoare.

Siguranța antiintruziune

Această funcție permite blocarea automată și simultană a ușilor și a portbagajului în timpul rulării, imediat ce viteza vehiculului depășește 10 km/h.

Funcționare

Dacă una dintre uși sau portbagajul este deschis, blocarea centralizată automată nu funcționează.



Se aude un sunet specific, însoțit de aprinderea acestui martor pe tabloul de bord, un semnal sonor și afișarea unui mesaj de avertizare.

i Transportul obiectelor lungi sau voluminoase

Dacă doriți să rulați cu portbagajul deschis, trebuie să apăsați pe comanda de blocarea centralizată, pentru a bloca ușile. În caz contrar, de fiecare dată când vehiculul va depăși viteza de 10 km/h, se va auzi sunetul specific și se vor afișa avertizările descrise mai sus. Apăsarea comenzii de blocare centralizată permite deblocarea deschiderilor vehiculului. La o viteză mai mare de 10 km/h, această deblocare este temporară.

Activare/Neutralizare/ dezactivare

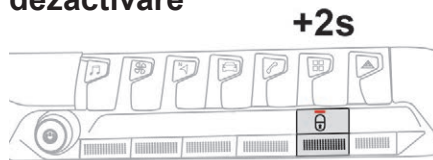

Puteți activa sau dezactiva definitiv această funcție.



Cu contactul cuplat, apăsați acest buton până la declanșarea semnalului sonor și afișarea mesajului de confirmare corespunzător.

Starea funcției rămâne în memorie la decuplarea contactului.

! Rularea cu ușile blocate poate îngreuna accesul echipei de prim ajutor la habitaclu în caz de urgență.

Alarmă

(În funcție de versiune)

Sistem de protecție și de descurajare împotriva furtului și efracției. Acesta asigură următoarele tipuri de monitorizare:

- monitorizarea perimetrului

Sistemul controlează deschiderea vehiculului. Alarma se declanșează dacă cineva încearcă să deschidă o ușă, portbagajul, capota etc.

- monitorizare volumetrică

Sistemul controlează variația volumului din habitaclu. Alarma se declanșează dacă cineva sparge un geam, pătrunde în habitaclu sau se mișcă în interiorul vehiculului.

- monitorizare antiînclinare

Sistemul controlează modificarea asietei vehiculului. Alarma se declanșează dacă vehiculul este ridicat, deplasat sau lovit.

Funcție de autoprotecție

Sistemul controlează scoaterea din funcțiune a componentelor sale. Alarma se declanșează dacă cineva deconectează sau deteriorează bateria, comanda centralizată sau cablajul sirenei.

! Pentru orice intervenție asupra sistemului de alarmă, contactați un dealer PEUGEOT sau un Service autorizat.

Blocarea deschiderilor vehiculului cu un sistem de alarmă complet

Activare

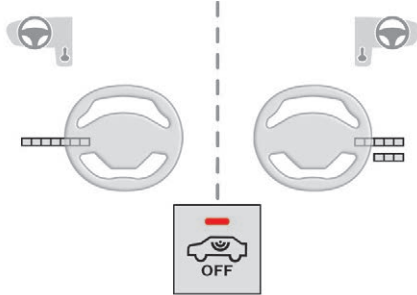

- ☞ Decuplați contactul și ieșiți din vehicul.
- ☞ Blocați vehiculul folosind telecomanda sau sistemul „Acces și Pornire Mâini Libere”.

Sistemul de monitorizare este activ: indicatorul cu lumină roșie al butonului clipește o dată pe secundă, iar luminile semnalizatoare de direcție se aprind timp de aproximativ 2 secunde.

i În urma unei solicitări de blocare a deschiderilor vehiculului, monitorizarea perimetrului se activează după 5 secunde, iar monitorizarea volumetrică și antiînclinare, după 45 de secunde.

i Dacă o deschidere (ușă, portbagaj sau capotă) nu este complet închisă, deschiderile vehiculului nu se blochează, dar monitorizarea perimetrică exterioară se activează după 45 de secunde, simultan cu monitorizarea volumetrică interioară și antiînclinare.

Dezactivare

- ☞ Apăsăți butonul de deblocare al telecomenzii.

sau

- ☞ Deblocați vehiculul cu ajutorul sistemului „Acces și pornire mâini libere”.

Sistemul de supraveghere este dezactivat; indicatorul butonului se stinge și indicatoarele de direcție clipeșc timp de aproximativ 2 secunde.

i În cazul reblocării automate a deschiderilor vehiculului (așa cum se întâmplă dacă o ușă sau portbagajul nu este deschis în 30 de secunde de la deblocare), sistemul de monitorizare este, de asemenea, reactivat automat.

Blocarea deschiderilor vehiculului numai cu monitorizare perimetrică exterioară

Dezactivați monitorizarea volumetrică interioară și antiînclinare pentru a evita declanșarea accidentală a alarmei dacă:

- lăsați un animal în vehicul,

- lăsați un geam sau trapa de plafon întredeschisă,
- spălați vehiculul,
- schimbați o roată,
- remorcați vehiculul,
- transportați pe mare.

Neutralizare monitorizare volumetrică interioară și monitorizare antiînclinare

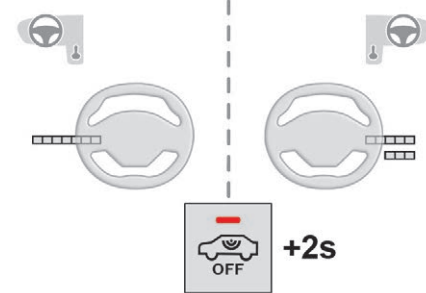

- ☞ Tăiați contactul și, în decurs de 10 secunde, apăsați butonul până la aprinderea continuă a matorului luminos roșu.
- ☞ Ieșiți din vehicul.
- ☞ Blocați imediat deschiderile vehiculului cu telecomanda sau cu sistemul „Acces și Pornire Mâini Libere”.

Este activată doar monitorizarea perimetrică: indicatorul luminos din buton luminează intermitent o dată pe secundă.

i Pentru a fi eficientă, dezactivarea trebuie efectuată după fiecare decuplare a contactului.

Reactivarea monitorizării volumetriche interioare și a monitorizării antiridicare

☞ Dezactivați monitorizarea perimetrală deblocând deschiderile vehiculului cu telecomanda sau cu sistemul „Acces și Pornire Mâini Libere”.

Indicatorul butonului se stinge.

☞ Reactivați ansamblul monitorizărilor blocând vehiculul cu ajutorul telecomenzii sau al sistemului „Acces și Pornire Mâini Libere”.

Indicatorul luminos roșu al butonului clipește din nou o dată pe secundă.

Declanșarea alarmei

Se manifestă, timp de 30 de secunde, prin declanșarea sirenei și clipirea luminilor semnalizatoare de direcție.

Funcțiile de monitorizare rămân active până la a unsprezecea declanșare consecutivă a alarmei. La deblocarea vehiculului cu telecomanda sau cu ajutorul sistemului „Acces și Pornire Mâini Libere”, aprinderea intermitentă rapidă a indicatorului roșu de pe buton vă informează că alarma a fost declanșată în timp ce ați lipsit. La cuplarea contactului, indicatorul se stinge imediat.

Defectarea telecomenzii

Pentru dezactivarea funcțiilor de monitorizare:

- ☞ deblocați vehiculul cu cheia (integrată în telecomandă) introdusă în încuietoarea de la ușa conducătorului.
- ☞ deschideți ușa; alarma se declanșează,
- ☞ cuplați contactul; alarma se oprește; indicatorul de pe buton se stinge.

Blocarea deschiderilor vehiculului fără a activa alarma

- ☞ Blocați sau superblocați vehiculul cu cheia (integrată în telecomandă) introdusă în încuietoarea de la ușa conducătorului.

Defecțiune

La cuplarea contactului, aprinderea continuă a indicatorului roșu de pe buton indică o defecțiune a sistemului.

Apelați la un dealer PEUGEOT sau la un Service autorizat pentru a efectua o verificare.

Uși Deschidere

Din exterior

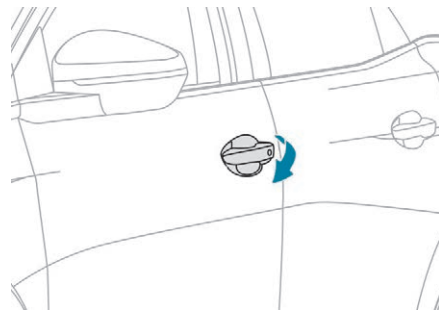

- ☞ După deblocarea deschiderilor vehiculului sau cu cheia electronică a sistemului Acces și Pornire Mâini Libere în zona de recunoaștere, trageți de mânerul ușii.

i Deschiderea selectivă fiind activată la prima apăsare pe butonul de deschidere de pe telecomandă, numai ușa conducătorului va putea fi deschisă.

Din interior

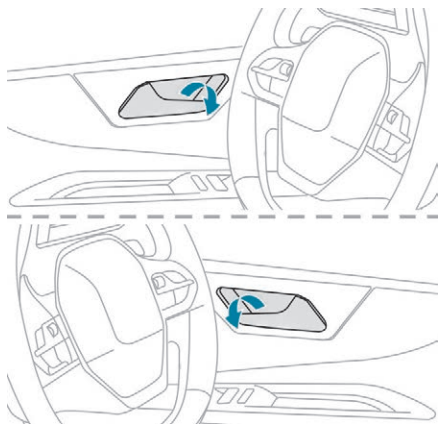

- ☞ Trageți comanda interioară de deschiderea unei uși; această acțiune deblochează toate deschiderile vehiculului.

i Cu deblocarea selectivă activată:

- deschiderea ușii conducătorului deblochează numai ușa conducătorului (dacă în prealabil nu a fost deblocat complet vehiculul).
- deschiderea unei uși a unui pasager deblochează celelalte deschideri ale vehiculului.

Închidere

Când o ușă nu este închisă corect:



- cu motorul pornit sau vehiculul în mers (viteză mai mică de 10 km/h), acest mator de avertizare se aprinde, însoțit de un mesaj de avertizare, timp de câteva secunde.
- cu vehiculul în mers (viteză mai mare de 10 km/h), matorul de avertizare și mesajul de avertizare sunt însoțite de un semnal sonor, timp de câteva secunde.

Portbagaj

Deschiderea hayonului Cu comanda exterioară de pe hayon

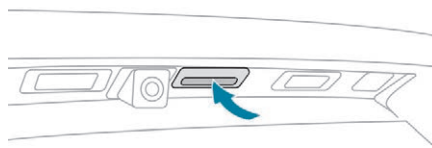

- ☞ Cu vehiculul deblocat sau cu cheia sistemului „Acces și pornire mâini libere” în zona de recunoaștere, apăsați comanda centrală de pe hayon.
- ☞ Ridicați hayonul.

i Când deblocarea selectivă este activată, cheia electronică trebuie să se găsească în apropierea vehiculului, în zona din spate.

! Hayonul nu este conceput pentru a susține un suport de biciclete.

Închiderea hayonului

- ☞ Coborâți hayonul utilizând dispozitivele de prindere de la interior.
- ☞ Eliberați dispozitivele de prindere și apăsați pe partea exterioară a hayonului pentru a-l închide.

Dacă nu ați închis corect hayonul:



- și **motorul este în funcțiune**, acest mator de avertizare și un mesaj vor apărea pe tabloul de bord, pentru câteva secunde,
- și **vehiculul este în mișcare** (viteză mai mare de 10 km/h), acest mator de avertizare și un mesaj, însoțite de un semnal sonor, vor apărea pe tabloul de bord, pentru câteva secunde.

! Dacă la deschiderea sau închiderea hayonului observați defecțiuni sau aveți dificultăți, adresați-vă repede unui dealer PEUGEOT sau unui Service autorizat pentru a împiedica agravarea problemei, ceea ce ar putea duce la căderea hayonului și la vătămări grave.

În cazul unei defecțiuni a sistemului de blocare centralizată a deschiderilor, trebuie debransată bateria pentru a putea bloca portbagajul și a asigura astfel blocarea tuturor deschiderilor vehiculului.

Hayon „mâini libere” Generalități

Funcționarea motorizată a hayonului poate fi activată sau dezactivată din meniul de reglaje al vehiculului.

Hayonul motorizat trebuie acționat numai dacă vehiculul este oprit.

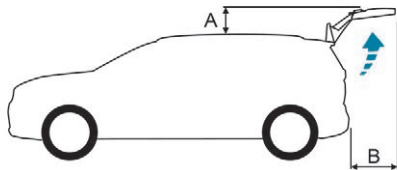

Verificați dacă există spațiu suficient pentru mișcarea hayonului motorizat.

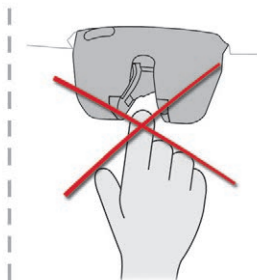

Nu introduceți niciodată degetele în mecanismul de blocare a hayonului motorizat. Pericol de rănire gravă!

Sistem antiîmpingere de siguranță

Hayonul motorizat este echipat cu un sistem de detectare a obstacolelor, care întrerupe și inversează automat mișcarea cu câteva grade pentru a permite degajarea obstacolului. Atenție, acest sistem antiîmpingere nu este activ la sfârșitul cursei (aproximativ 1 cm înainte de închiderea completă).

Pentru a evita orice risc de rănire prin strivire sau prindere, înainte și pe durata manevrelor hayonului motorizat:

- asigurați-vă că nu se află nicio persoană aproape de partea din spate a vehiculului,
- supravegheați comportamentul pasagerilor, în special al copiilor.

Suport de biciclete/Dispozitiv de remorcă

Hayonul motorizat nu este conceput pentru a susține un suport de biciclete.

În cazul montării unui suport de biciclete pe dispozitivul de remorcă cu branșarea cablului electric la priza de remorcă, funcționarea motorizată a hayonului va fi dezactivată automat.

În cazul utilizării unui dispozitiv de remorcă sau a unui suport de biciclete nerecomandate de PEUGEOT, este esențială dezactivarea funcționării motorizate a hayonului.

Funcționare motorizată



Activarea/dezactivarea funcționării motorizate a hayonului se face din meniul **Vehicul/Iluminat de conducere**, de pe ecranul tactil.

Această funcție este dezactivată în mod implicit.

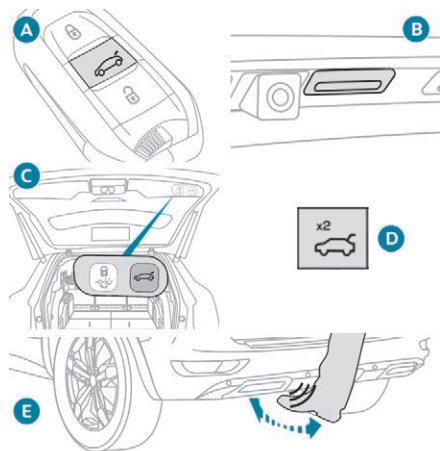

Hayonul motorizat poate fi acționat în mai multe moduri:

- A. cu cheia electronică a sistemului Acces și pornire mâini libere,
- B. cu comanda exterioră de pe hayon,
- C. cu comanda interioară a hayonului,
- D. cu comanda de pe planșa de bord,
- E. cu sistemul de acces „mâini ocupate” de sub bara de protecție spate.

Deschidere/închidere

☞ Apăsați lung butonul central **A** al cheii electronice.

sau

☞ Apăsați comanda exterioră **B** de pe hayon, având cheia electronică asupra dvs.

sau

☞ Apăsați comanda interioară **C** de pe hayon (doar închidere).

sau

☞ Apăsați de două ori consecutiv comanda **D** de pe planșa de bord.

sau

☞ Cu cheia electronică asupra dvs., folosiți accesul „mâini-libere” **E** trecând rapid piciorul pe sub bara de protecție spate.

Comanda este confirmată de un semnal sonor.

i Hayonul se deschide, fie complet (implicit), fie până în poziția memorată anterior.

Dacă acționarea motorizată a hayonului este inhibată, aceste acțiuni deblochează hayonul.

Solicitarea de a deschide hayonul cu una dintre comenzile **A**, **B** și **E** permite deblocarea prealabilă a vehiculului sau doar a hayonului, cu condiția ca deblocarea selectivă a portbagajului să fie activată.

Închiderea hayonului cu funcția „mâini libere” vă permite să blocați vehiculul.

i Puteți întrerupe oricând acționarea hayonului.

O nouă apăsare a uneia dintre aceste comenzi întrerupe operația în curs. O operație întreruptă se poate relua apăsând din nou una dintre aceste comenzi.

Acces cu mâinile ocupate



Activarea și dezactivarea funcției „Acces cu mâinile încărcate” se face prin meniul **Vehicul/Illuminat de conducere** de pe ecranul tactil.

Această funcție este dezactivată în mod implicit.

! Asigurați-vă ca aveți o poziție stabilă înainte de a trece rapid piciorul pe sub bara de protecție spate. Aveți grijă să nu atingeți sistemul de eșapament, care poate fi fierbinte. Pericol de arsuri!

Blocare automată cu funcția „Acces cu mâinile încărcate”

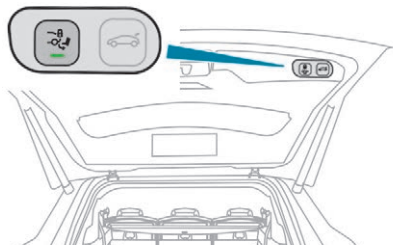

Pentru a activa blocarea automată a vehiculului la închiderea hayonului cu funcția Acces cu mâinile încărcate:



☞ apăsați acest buton; martorul acestuia se aprinde.

O nouă apăsare pe acest buton dezactivează funcția; indicatorul butonului se stinge.

Memorarea unei poziții de deschidere

Pentru a limita unghiul de deschidere a hayonului motorizat:

- ☞ deschideți hayonul în poziția dorită,
- ☞ apăsați mai mult de 3 secunde butonul **C** sau comanda exterioară **B**.

Memorarea poziției maxime de deschidere a hayonului este confirmată prin emiterea unui semnal sonor.

Pentru a anula poziția memorată:

- ☞ imobilizați hayonul în poziție intermediară,
- ☞ apăsați mai mult de 3 secunde butonul **C** sau comanda exterioară **B**.

Anularea poziției memorate este confirmată prin emiterea unui semnal sonor.

Funcționare manuală

Hayonul poate fi manevrat manual, chiar și atunci când funcționarea motorizată este dezactivată.

Hayonul trebuie să fie imobilizat.

La manevrele de deschidere și închidere manuală a hayonului motorizat, nu mai dispuneți de asistare din partea cilindrilor hidraulici. Prin urmare, este perfect normală o anumită rezistență la deschidere sau la închidere.

- i** Există posibilitatea ca, în cazul manevrelor succesive de deschidere și de închidere a hayonului motorizat, încălzirea motorului electric să nu mai permită deschiderea sau închiderea acestuia. Lăsați motorul electric să se răcească, fără a efectua manevre timp de minimum 10 minute. Dacă nu puteți aștepta, manevrați hayonul manual.

Reinițializarea hayonului motorizat

Această operațiune este necesară în cazul în care hayonul nu se mai deplasează, de exemplu după detectarea unui obstacol, rebransșarea sau încărcarea bateriei etc.

- ☞ Dacă este necesar, deschideți manual hayonul.
 - ☞ Închideți hayonul manual, complet.
- Dacă problema persistă, contactați rețeaua PEUGEOT sau un Service autorizat.

Măsurile de precauție în timpul utilizării

i În condiții de iarnă

În cazul acumulării zăpezii pe hayon, îndepărtați-o înainte de a comanda deschiderea motorizată a hayonului. Gheața poate bloca hayonul, împiedicând manevra de deschidere: așteptați până la topirea gheții, după încălzirea habitaculului.

i În caz de spălare

Aveți grijă să blocați vehiculul la spălarea acestuia într-o stație automată, pentru a evita orice risc de deschidere inopinată.

Recomandări legate de funcționarea sistemului „Acces cu mâinile ocupate”

Dacă după mai multe mișcări cu piciorul hayonul nu se deschide, așteptați câteva secunde înainte de a încerca din nou.

Funcția de dezactivează automat în condiții de ploaie puternică sau acumulare de zăpadă.

Dacă nu funcționează, asigurați-vă că cheia electronică nu este expusă la o sursă de poluare electromagnetică (smartphone etc.).

Funcția poate fi afectată dacă purtați o proteză de gambă.

Funcția poate fi afectată dacă vehiculul este echipat cu un dispozitiv de remorcare.

În unele cazuri, este posibil ca hayonul să se deschidă sau să se închidă singur, mai ales dacă:

- atașați sau decuplați o remorcă,
- montați sau demontați un suport de biciclete,
- așezați sau luați o bicicletă de pe suportul de biciclete,
- așezați sau luați un obiect din partea din spate a vehiculului,
- un animal se apropie de bara de protecție spate,
- spălați vehiculul,

- vehiculul face obiectul unei revizii,
- accesați roata de rezervă (în funcție de model).

Pentru a evita aceste probleme de funcționare, țineți cheia electronică la distanță de senzor sau dezactivați funcția „Acces cu mâinile ocupate”.

Geamuri acționate electric

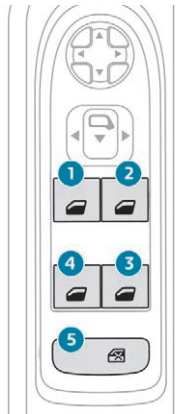

1. Stânga față.
2. Dreapta față.
3. Dreapta spate.
4. Stânga spate.
5. Dezactivarea comenzilor geamurilor electrice pentru locurile din spate.

Funcționare manuală

Pentru a deschide sau închide geamul, apăsați pe comandă sau trageți ușor, fără a depăși punctul de rezistență. Geamul se oprește imediat ce ați eliberat comanda.

Funcționare automată

Pentru a deschide sau închide geamul, apăsați pe comandă sau trageți complet, trecând de punctul de rezistență: geamul se deschide sau se închide complet după ce ați eliberat comanda. La o nouă acționare, geamul se oprește.

i Comenzile geamurilor rămân active aproximativ 45 de secunde după decuplarea contactului. La expirarea acestui timp, orice acționare a geamurilor este ineficientă. Pentru a o activa, cuplați din nou contactul.

Sistem antiprindere de siguranță

Când geamul urcă și întâlnește un obstacol, se oprește și coboară parțial.

În caz de deschidere intempestivă a geamului la închiderea sa, apăsați pe comandă până la deschiderea sa completă și apoi trageți imediat de comandă până la închidere. Mențineți comanda încă o secundă după închidere.

În timpul acestor operațiuni, funcția de antiprindere nu este activă.

Dezactivarea comenzilor electrice pentru geamurile spate

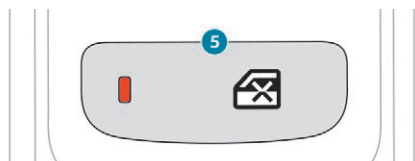

Pentru siguranța copiilor, apăsați comanda 5 pentru a preveni acționarea geamurilor ușilor din spate, indiferent de poziție.

Indicatorul roșu de pe buton se aprinde, însoțit de un mesaj care confirmă activarea sistemului. Acesta rămâne aprins cât timp sistemul de siguranță pentru copii este dezactivat.

Acționarea electrică a geamurilor din spate de la comenzile conducătorului rămâne posibilă.

Reinițializarea geamurilor acționate electric

După o rebranșare a bateriei, trebuie să reinițializați funcția antiprindere.

Funcția antiprindere este dezactivată în timpul acestor operații.

Pentru fiecare geam:

- coborâți complet geamul, apoi ridicați-l din nou. Va urca cu câțiva centimetri treptat. Efectuați din nou operația până când geamul se închide complet.
- mențineți comanda acționată încă cel puțin o secundă după ce s-a atins poziția de geam închis.

! În caz de lovire la manipularea geamurilor, trebuie să inversați mișcarea geamului. Pentru aceasta, apăsați comanda corespunzătoare. Când conducătorul acționează comanda geamurilor electrice ale pasagerilor, acesta trebuie să se asigure că nimic nu împiedică închiderea corectă a geamurilor. conducătorul trebuie să se asigure că pasagerii folosesc corect geamurile electrice. Aveți grijă în special la copii în timp ce manevrați geamurile. Atenție la pasageri și/sau la persoanele prezente când închideți geamurile folosind cheia electronică sau sistemul „Acces și Pornire Mâini Libere”.

Trapă panoramică cu deschidere

Manevrele de deschidere și de închidere a trapei panoramice și a storului sunt comandate prin butoanele situate pe consola din acoperiș.

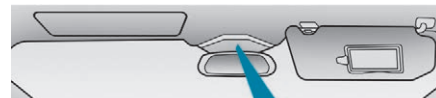

- A.** Buton de comandă a storului.
- B.** Buton de comandă a trapei.

! Asigurați-vă că bagajele și accesoriile transportate pe barele suport nu deranjează mișcările trapei. Nu puneți obiecte grele pe panoul din sticlă, fix sau mobil, al trapei.

Principii de utilizare

Deschiderea completă a trapei presupune ridicarea ușoară a panoului din sticlă mobil și culisarea acestuia deasupra panoului din sticlă fix. Panoul din sticlă mobil poate fi oprit în orice poziție intermediară.

Deschiderea trapei presupune deschiderea storului. În schimb, storul poate rămâne deschis cât timp plafonul este închis.

Butoanele de comandă a trapei și a storului se pot utiliza:

- cu contactul cuplat, dacă nivelul de încărcare a bateriei este suficient,
- cu motorul în funcțiune,
- în modul STOP cu Stop & Start,
- timp de 45 de secunde după decuplarea contactului,
- timp de 45 de secunde după blocarea deschiderilor vehiculului.

! Înainte de a acționa butonul de comandă a plafonului sau a storului, asigurați-vă că nimeni și nimic nu împiedică mișcările acestora.

Acționarea plafonului

Deschidere



Când trapa este închisă complet sau parțial ridicată:

- ☞ apăsați și eliberați partea din spate a butonului **B**, fără a depăși punctul de rezistență, pentru a ridica complet trapa.

Când trapa este deschisă dincolo de poziția ridicat:

- ☞ apăsați și eliberați partea din spate a butonului **B**, fără a depăși punctul de rezistență, pentru a deschide trapa.

Când trapa este închisă parțial sau complet:

- ☞ apăsați dincolo de punctul de rezistență și eliberați partea din spate a butonului **B** pentru a deschide complet trapa.

Orice nouă acțiune asupra butonului întrerupe manevra.

- ☞ Mențineți apăsarea pe partea din spate a butonului **B**, fără a depăși punctul de rezistență; trapa se deschide și se oprește imediat la eliberarea butonului.

! Dacă trapa este udă după o aversă sau după spălarea vehiculului, așteptați să se usuce complet înainte de a o manevra. Nu acționați trapa dacă este acoperită cu zăpadă sau gheață. Pericol de deteriorare!
Folosiți numai raclete din plastic pentru a îndepărta zăpada sau gheața.

! Nu scoateți mâinile sau capul prin plafonul deschis, în timpul mersului. Pericol de rănire gravă!

Închidere



Când trapa este deschisă parțial sau complet:

- ☞ apăsați dincolo de punctul de rezistență și eliberați partea din față a butonului **B** pentru a închide complet trapa.

Orice nouă acțiune asupra butonului întrerupe manevra.

Când trapa este deschisă parțial sau complet:

- ☞ apăsați și eliberați partea din față a butonului **B**, fără a depăși punctul de rezistență, pentru a închide trapa în poziția ridicat.
- ☞ apăsați și eliberați din nou partea din față a butonului **B** pentru a închide complet trapa.

Când trapa este ridicată complet sau parțial:

- ☞ apăsați și eliberați partea din față a butonului **B**, fără a depăși punctul de rezistență, pentru a închide complet trapa.
- ☞ mențineți apăsarea pe partea din față a butonului **B**, fără a depăși punctul de rezistență; trapa se închide și se oprește imediat la eliberarea butonului.

! Nu părăsiți niciodată vehiculul lăsând trapa deschisă.

Sistem antiprindere

Dacă plafonul întâlnește un obstacol în timpul unei manevre de închidere, mișcarea lui este inversată în mod automat.

Sistemul antiprindere este conceput pentru a fi eficace până la o viteză de 120 km/h.

Reinițializare

După o rebransare a bateriei sau în caz de defecțiune sau de mișcare sacadată a plafonului, este necesară reinițializarea plafonului cu deschidere:

- ☞ apăsați partea din spate a butonului **B** până la deschiderea completă a plafonului,
- ☞ mențineți apăsată din nou partea din spate a butonului **B** timp de minimum 3 secunde.

! Verificați periodic starea garniturilor plafonului cu deschidere (îndepărtați praful, frunzele uscate etc.).

În cazul curățării vehiculului într-o stație de spălare, verificați mai întâi dacă plafonul este închis corect și țineți jetul de apă sub presiune la cel puțin 30 cm distanță față de garnituri.

Manevrarea storului plafonului

Manevrele de închidere a storului sunt limitate de poziția plafonului cu deschidere: storul nu poate depăși partea din față a panoului mobil din sticlă.

Deschidere



☞ Apăsați partea din spate a butonului **A**, dincolo de punctul de rezistență, pentru a deschide complet transperantul.

Orice nouă acțiune asupra butonului întrerupe manevra.

- ☞ Mențineți apăsarea pe partea din spate a butonului **A**, fără a depăși punctul de rezistență; transperantul se deschide și se oprește imediat la eliberarea butonului.

Închidere



☞ Apăsați partea din față a butonului **A**, dincolo de punctul de rezistență, pentru a închide complet transperantul.

Orice nouă acțiune asupra butonului întrerupe manevra.

- ☞ Mențineți apăsarea pe partea din față a butonului **A**, fără a depăși punctul de rezistență; transperantul se închide și se oprește imediat la eliberarea butonului.

Sistem antiprindere

Dacă storul întâlnește un obstacol în timpul unei manevre de închidere, mișcarea lui este inversată în mod automat.

Reinițializare

După o rebransare a bateriei sau în caz de defecțiune sau de mișcare sacadată a storului, este necesară reinițializarea storului:

- ☞ apăsați partea din spate a butonului **A**, până la deschiderea completă a storului,
- ☞ mențineți apăsată din nou partea din spate a butonului **A**, timp de minimum 3 secunde.

i În timpul unei manevre de închidere simultană a plafonului și a storului, dacă storul ajunge din urmă plafonul, storul își suspendă mișcarea și o continuă automat când plafonul ajunge în poziția închis.

i La blocarea vehiculului, menținerea apăsată a comenzii de blocare antrenează închiderea simultană a geamurilor, a plafonului și apoi a storului. Manevrele sunt întrerupte la eliberarea butonului de blocare.

! La părăsirea vehiculului, nu lăsați niciodată cheia electronică în interior, chiar și pentru scurt timp.

În cazul prinderii unei mâini sau a unui obiect în timpul unei manevre de închidere, trebuie să inversați mișcarea plafonului sau a storului. Pentru aceasta, apăsați comanda corespunzătoare. Conducătorul trebuie să se asigure că pasagerii utilizează corect plafonul și storul.

Fiți deosebit de atenți la copii în timpul acționării plafonului sau a storului.

Poziția de conducere

Adoptarea unei bune poziții de conducere contribuie la sporirea nivelului de confort și siguranță.

Aceasta permite, de asemenea, optimizarea vizibilității interioare și exterioare, precum și a accesului la comenzi.

Poziție confortabilă

Prezența în vehicul a anumitor reglaje pentru scaune, descrise în această secțiune, depinde de nivelul de echipare și de țara de comercializare.

Partea conducătorului

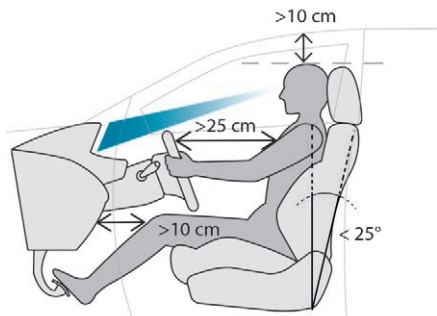

Așezați-vă bine în scaun, cu bazinul, spatele și umerii lipite de spătar.

Înălțimea pernei de șezut trebuie reglată astfel încât privirea dvs. să fie orientată spre centrul parbrizului.

Spațiul liber până la plafon trebuie să fie de minimum 10 cm.

Reglați poziția longitudinală a scaunului astfel încât să puteți apăsa pedalele până la capătul cursei, având totuși genunchii ușor flexați. Genunchii trebuie să fie la minimum 10 cm de planșa de bord, pentru a permite accesul la comenzile de pe aceasta.

Reglați spătarul scaunului în poziție cât mai apropiată de verticală; nu înclinați niciodată scaunul la mai mult de 25°.

Reglați tetiera astfel încât marginea ei superioară să fie la același nivel cu creștetul capului.

Reglați lungimea pernei de șezut pentru a asigura suport în zona coapselor.

Reglați suportul lombar astfel încât să se muleze pe coloana vertebrală.

Reglați volanul astfel încât să se afle la cel puțin 25 cm față de piept, iar brațele dvs. să fie ușor îndoite.

Volanul nu trebuie să acopere tabloul de bord.

! Ca măsură de precauție, reglați scaunele doar atunci când vehiculul este oprit.

i Dacă vehiculul este echipat cu scaune cu comenzi electrice, contactul trebuie să fie pus pentru a le putea regla.

Partea pasagerului

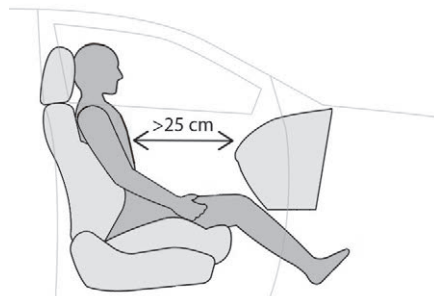

Așezați-vă bine în scaun, cu bazinul, spatele și umerii lipite de spătar.

Reglați poziția longitudinală a scaunului astfel încât să existe o distanță minimă de 25 cm între dvs. și planșa de bord.

Reglați tetiera astfel încât marginea ei superioară să fie la același nivel cu partea superioară a capului.

Înainte de a porni

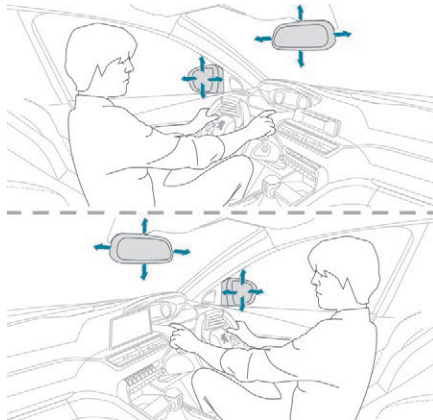

Reglați retrovizoarele interioare și exterioare astfel încât să reduceți unghiurile moarte.

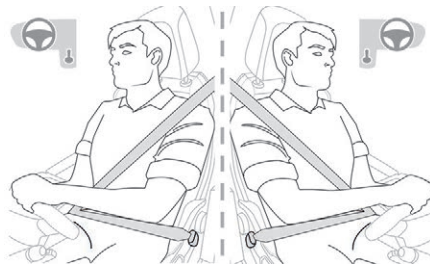

Cuplați centura de siguranță: așezați porțiunea diagonală a centurii la jumătatea distanței dintre umăr și gât și ajustați porțiunea ventrală

astfel încât să fie bine întinsă peste bazin. Asigurați-vă ca toți pasagerii și-au cuplat corect centurile de siguranță.

i Dacă vehiculul este echipat cu retrovizoare electrice, contactul trebuie cuplat pentru a le putea regla.

În timpul conducerii

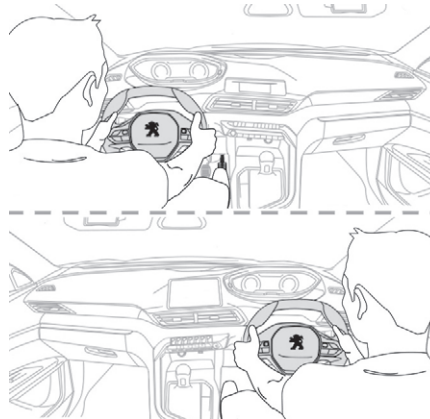

Mențineți o poziție corectă și țineți volanul cu mâinile în poziția „ora 9:15”, astfel încât să puteți ajunge rapid la comenzile de pe volan și din apropierea lui.

! Nu modificați reglajele scaunului sau ale volanului în timpul conducerii. Țineți picioarele pe podea.

Scaune față Scaune cu reglare manuală

3

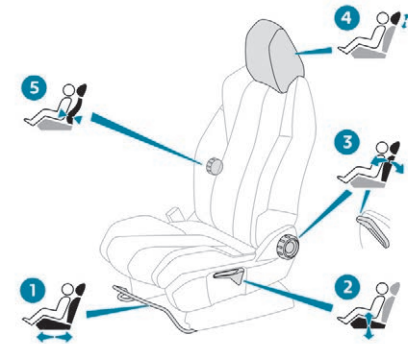

1. Reglarea scaunului înainte și înapoi
 - ☞ Ridicați bara de comandă și deplasați scaunul înainte sau înapoi.
 - ☞ Eliberați bara pentru a bloca poziția scaunului într-una din caneluri.

2. Reglarea în înălțime a pernei de șezut

- ☞ Ridicați sau coborâți comanda de câte ori este necesar pentru a obține înălțimea dorită.

3. Reglarea înclinării spătarului

- ☞ Rotiți butonul înainte sau înapoi pentru a obține unghiul de înclinare dorit.

sau

- ☞ În cazul unui scaun de pasager, care poate sta culcat în poziția masă, trageți de mâner și dirijați spătarul înainte sau înapoi.

4. Reglarea înălțimii tetierei

Consultați rubrica corespunzătoare.

5. Reglarea suportului lombar

(numai la scaunul conducătorului)

- ☞ Rotiți butonul înainte sau înapoi pentru a mări sau a reduce nivelul suportului lombar.

! Înainte de efectuarea unei manevre de deplasare a scaunului înapoi, verificați ca nimeni și nimic să nu deranjeze cursa scaunului. Există riscul de blocare sau prindere în cazul prezenței pasagerilor pe scaunele din spate sau de blocare a scaunului prin prezența unor obiecte mari așezate pe podea, în spatele scaunului.

Scaune certificate „AGR”

Reglaje suplimentare

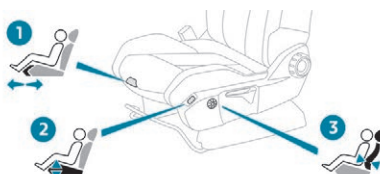

1. Reglarea lungimii pernei de șezut

- ☞ Trageți mânerul către dvs. pentru a debloca perna de șezut, apoi deplasați către înainte sau către înapoi partea din față a pernei de șezut.

2. Reglarea electrică a înclinării pernei de șezut

- ☞ Țineți apăsată partea din față sau partea din spate a butonului, pentru a ridica sau a coborî partea din față a pernei de șezut.

3. Reglarea electrică a suportului lombar

Comanda permite reglarea independentă a profunzimii și a poziției verticale a suportului lombar.

- ☞ Țineți apăsată partea din față sau din spate a comenzii, pentru a mări sau a diminua suportul lombar.
- ☞ Țineți apăsată partea de sus sau partea de jos a comenzii, pentru a urca sau a coborî suportul lombar.

Plasarea scaunului de pasager în poziția măsuță

Spătarul scaunului de pasager poate fi rabatat complet înainte și blocat în această poziție. Această funcție, asociată cu rabatarea spătarelor de la scaunele din spate, facilitează transportul obiectelor lungi și voluminoase.

Primii pași:

- ☞ coborâți tetiera,
- ☞ strângeți măsuța de tip „avion”,
- ☞ deplasați scaunul înapoi, pentru a permite rabatarea spătarului cu tetieră,
- ☞ reglați scaunul în poziția cea mai joasă,
- ☞ asigurați-vă că nimic nu împiedică rabatarea spătarului (centura de siguranță, scaunul pentru copii, haine, genți etc.).

i Se recomandă neutralizarea airbagului frontal de pasager.

Rabaterea spătarului

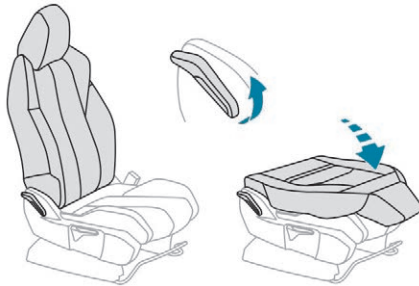

- ☞ Trageți comanda în sus până la capăt, pentru a debloca spătarul.
- ☞ Basculați spătarul înainte, până la capăt.

! În această poziție, spătarul poate suporta o greutate de maximum **30 kg**. În cazul unei decelerări puternice, obiectele așezate pe spătarul rabatat pot fi proiectate către ocupanți.

Readucerea spătarului în poziția inițială

- ☞ Trageți comanda în sus până la capăt, pentru a debloca spătarul.
- ☞ Ridicați spătarul și însoțiți mișcarea lui până la blocare.
- ☞ Verificați blocarea corectă a spătarului.

Tetiere față

Reglare pe înălțime

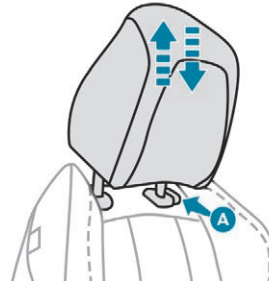

În sus:

- ☞ ridicați tetiera până la înălțimea dorită; tetiera se blochează în poziție cu un clic.

În jos:

- ☞ apăsați proeminența **A** și coborâți tetiera în poziția dorită.

i Reglajul este corect dacă marginea superioară a tetierei este la același nivel cu creștetul capului.

Îndepărtarea unei tetiere

- ☞ Ridicați tetiera până la capăt.
- ☞ Apăsați pe proeminența **A** pentru a elibera tetiera și îndepărtați-o complet,
- ☞ Depozitați tetiera în siguranță.

Remontarea unei tetiere

- ☞ Introduceți tijele tetierei în ghidajele din spătarul scaunului.
- ☞ Apăsați tetiera până la capăt.
- ☞ Apăsați pe proeminența **A** pentru a elibera tetiera și apăsați-o în jos.
- ☞ Reglați înălțimea tetierei.

! Nu rulați niciodată cu tetierele demontate; ele trebuie să fie montate și reglate corect în funcție de ocupantul scaunului.

Scaun de conducător cu reglare electrică

i Pentru a realiza aceste reglaje electrice, puneți contactul sau porniți motorul dacă vehiculul a trecut în modul de economie de energie. Acestea pot fi accesate timp de aproximativ un minut după deschiderea ușii conducătorului. Se dezactivează la aproximativ un minut după tăierea contactului.

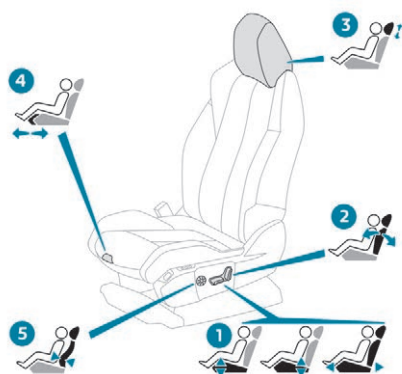

1. Reglarea înclinării și a înălțimii pernei de șezut/reglarea longitudinală a scaunului

- ☞ Ridicați sau coborâți partea din față a comenzii pentru a obține înclinarea dorită a pernei de șezut.
- ☞ Ridicați sau coborâți partea din spate a comenzii pentru a ridica sau a coborî perna de șezut.
- ☞ Glisați comanda înainte sau înapoi pentru a deplasa scaunul înainte sau înapoi.

2. Reglarea înclinării spătarului

- ☞ Basculați comanda înainte sau înapoi pentru a obține înclinarea dorită a spătarului.

3. Reglarea înălțimii tetierei

Consultați rubrica corespunzătoare.

4. Reglarea în lungime a pernei de șezut

- ☞ Trageți mânerul către dvs. pentru a debloca perna de șezut, apoi deplasați înainte sau înapoi partea din față a pernei de șezut.

5. Reglarea suportului lombar

Comanda permite reglarea independentă a profunzimii și a poziției verticale a suportului lombar.

- ☞ Țineți apăsată partea din față sau din spate a comenzii, pentru a mări sau a diminua suportul lombar.
- ☞ Țineți apăsată partea de sus sau partea de jos a comenzii, pentru a urca sau a coborî suportul lombar.

! Înainte de efectuarea unei manevre de deplasare a scaunului înapoi, verificați ca nimeni și nimic să nu deranjeze cursa scaunului. Există riscul de blocare sau prindere în cazul prezenței pasagerilor pe scaunele din spate sau de blocare a scaunului prin prezența unor obiecte mari așezate pe podea, în spatele scaunului.

Memorarea pozițiilor de conducere

Asociată cu scaunul de conducător cu reglaje electrice, această funcție permite memorarea a două poziții de conducere, pentru a facilita reglarea în cazul schimbării frecvente a conducătorului.

Funcția ia în considerare reglajele electrice ale scaunului și ale retrovizoarelor exterioare.

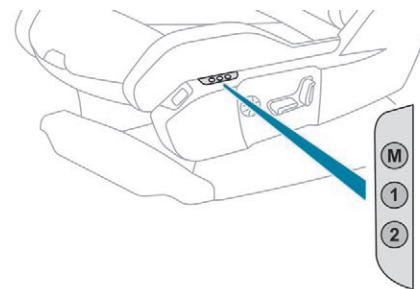

Memorarea unei poziții

Utilizarea butoanelor M/1/2

- ☞ Instalați-vă în scaunul conducătorului.
- ☞ Cuplați contactul.
- ☞ Reglați scaunul și retrovizoarele exterioare.
- ☞ Apăsați pe butonul **M**, apoi într-un interval de patru secunde apăsați butonul **1** sau **2**.

Un semnal sonor este emis pentru a indica faptul ca memorarea poziției avut loc.

i Memorarea unei noi poziții o anulează pe cea precedentă.

Revenirea la o poziție memorată

Contact cuplat sau motor pornit

- ☞ Apăsăți pe butonul **1** sau **2**, pentru a readuce scaunul în poziția respectivă. Un semnal sonor este emis pentru a indica finalizarea reglării.

I Puteți întrerupe mișcarea curentă apăsând butonul **M**, **1** sau **2** sau utilizând una dintre comenzile scaunului. Solicitarea unei poziții memorate în timpul rulării este imposibilă. Solicitarea unei poziții memorate este dezactivată la aproximativ 45 de secunde după decuplarea contactului.

Scaune cu încălzire

Funcția este activă numai dacă motorul este pornit.



Pornire

- ☞ Apăsăți pe butonul corespunzător scaunului dvs.

- ☞ Nivelul de încălzire se modifică la fiecare apăsare pe buton; se aprinde un număr de martori corespunzător:
 - 1 martor portocaliu = redus.
 - 2 martori portocalii = mediu.
 - 3 martori portocalii = ridicat.

Oprire

- ☞ Apăsăți din nou butonul, până la stingerea tuturor marilor.

Starea sistemului nu se memorează la decuplarea contactului.



Dacă scaunul nu este ocupat, nu porniți încălzirea acestuia. Reduceți cât mai repede intensitatea încălzirii. După ce scaunul și habitaclul au atins o temperatură adecvată, puteți opri funcția; reducerea consumului de curent electric reduce consumul de carburant.

! Pentru persoanele cu pielea sensibilă, nu este recomandată utilizarea prelungită cu încălzirea la maxim. Există riscul de arsuri pentru persoanele cu percepția căldurii afectată (boală, tratament etc.).

Risc de supraîncălzire a sistemului în cazul utilizării de materiale izolatoare, cum ar fi husele de scaune.

Nu utilizați sistemul:

- dacă purtați îmbrăcăminte umedă,
- dacă este montat un scaun pentru copii.

Pentru a evita ruperea foliei de încălzire din scaun:

- nu așezați pe scaun obiecte grele,
- nu stați pe scaun în genunchi sau în picioare,
- nu așezați pe scaun obiecte ascuțite,
- nu vărsați lichide pe scaun.

Pentru a preveni riscul unui scurtcircuit:

- nu utilizați produse lichide pentru curățarea scaunului,
- nu utilizați niciodată funcția cât timp scaunul este umed.

Masaj multipunct

Sistem de masaj cu alegerea tipului și reglarea intensității.

Acest sistem funcționează numai cu motorul pornit, cât și în modul STOP al Stop & Start.

Activare/reglare

Reglajele sistemului se fac din ecranul tactil. Funcția poate fi activată fie direct, utilizând butonul de pe scaunul din față, fie prin activarea unei ambiante personalizate, prin funcția **i-Cockpit Amplify**.

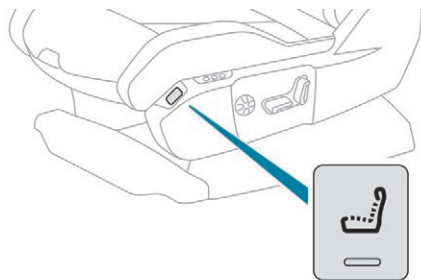

Utilizând butonul de pe scaunul din față:



- ☞ Apăsăți pe acest buton; matorul verde al acestuia se aprinde.

Funcția se activează imediat, cu păstrarea ultimelor reglaje memorate, iar pagina de reglaje se afișează pe ecranul tactil.

Dacă reglajele vă convin și nu modificați nimic, afișajul revine la starea inițială.



Masajele multipunct sunt gestionate și de funcția **i-Cockpit Amplify**.

Pentru mai multe informații despre funcția **i-Cockpit Amplify**, consultați secțiunea corespunzătoare.

Dacă doriți să modificați reglajele:

- ☞ selectați un alt tip de masaj din cele cinci propuse,
- ☞ selectați una dintre cele trei trepte de intensitate a masajului care sunt disponibile: „1” (Redus), „2” (Normal) sau „3” (Tare).

Modificările sunt luate în considerare imediat. După activare, sistemul începe un ciclu de masaj de o oră, compus din secvențe de câte 6 minute de masaj, urmate de 3 minute de pauză.

Sistemul se oprește automat la terminarea ciclului; matorul butonului se stinge.

Reglare volan

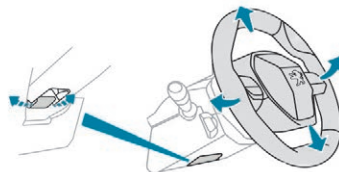

- ☞ **Cu vehiculul oprit**, trageți de comandă, pentru a debloca volanul.
- ☞ Reglați volanul pe verticală și în adâncime în funcție de poziția de conducere.
- ☞ Împingeți comanda pentru a bloca volanul.

! Din motive de siguranță, aceste reglaje se vor face numai dacă vehiculul este oprit.

Retrovizoare

Retrovizoarele exterioare

Fiecare retrovizor este echipat cu câte o oglindă reglabilă, care vă permite să vedeți în lateral, lucru necesar mai ales în cazul depășirii sau al parării.

De asemenea, retrovizoarele pot fi pliate pentru a parca în spații înguste.

Dezaburire/degivrare



Dacă vehiculul este echipat cu retrovizoare încălzite, dezaburirea/degivrarea se face apăsând comanda de degivrare a lunetei.

Pentru mai multe informații despre **Dezaburirea și degivrarea lunetei** consultați secțiunea corespunzătoare.

Reglare

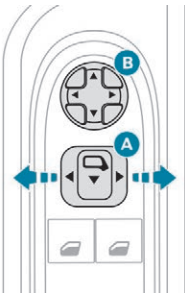

- ☞ Deplasați comanda **A** la dreapta sau la stânga, pentru a selecta retrovizorul corespunzător.
- ☞ Deplasați comanda **B** în oricare din cele patru direcții, pentru a regla oglinda.
- ☞ Aduceți comanda **A** în poziție centrală.

! Ca măsură de siguranță, retrovizoarele trebuie să fie reglate pentru a reduce „unghiul mort”.

Obiectele văzute prin oglinda retrovizoare sunt în realitate mai aproape decât par. Țineți cont de acest lucru pentru a aprecia corect distanța față de vehiculele care vin din spate.

Rabatere

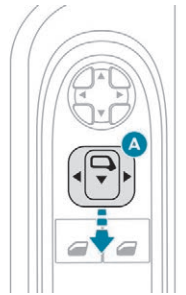

- ☞ Din exterior: blocați vehiculul cu ajutorul telecomenzii sau al cheii.
- ☞ Din interior: cu contactul cuplat, trageți comanda **A** în poziție centrală, înapoi.

i Retrovizoarele pliate cu comanda **A** nu se depliază la deblocarea deschiderii vehiculului. Trebuie să trageți din nou de comanda **A**.

Depliere

- ☞ Din exterior: deblocați vehiculul cu ajutorul telecomenzii sau cu cheia.
- ☞ Din interior: cu contactul cuplat, trageți comanda **A** în poziție centrală, înapoi.

i Rabatarea și deplierea retrovizoarelor exterioare cu telecomanda poate fi dezactivată de un dealer PEUGEOT sau un Service autorizat.

i Dacă este necesar, retrovizoarele pot fi pliate manual.

3

Înclinare automată în marșarier

Sistem care permite vizualizarea solului în timpul manevrelor de parcare cu spatele.

Cu motorul pornit, imediat după cuplarea marșarierului, oglinzile se înclină în jos. Acestea revin în poziția inițială:

- la câteva secunde după decuplarea marșarierului,
- imediat ce viteza depășește 10 km/h,
- la oprirea motorului.



Funcția se activează/dezactivează prin fila **Alte reglaje** din meniul **Vehicul/Iluminat de conducere** de pe ecranul tactil.

Retrovizor interior

Dispune de un dispozitiv antiorbire, care conferă oglinzii o nuanță mai închisă și reduce disconfortul la nivelul privirii conducătorului generat de reflexia luminii solare sau de farurile celorlalte vehicule.

Model manual

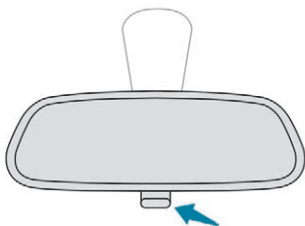

Reglaj

- ☞ Reglați retrovizorul pentru a orienta mai bine oglinda în poziția de „zi”.

Poziție zi/noapte

- ☞ Trageți de manetă pentru a trece oglinda în poziția antiorbire „noapte”.
- ☞ Împingeți maneta pentru a trece în poziția normală „zi”.

Model „electrocrom” automat

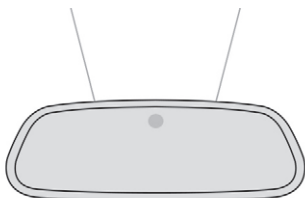

Datorită unui senzor ce măsoară luminozitatea provenită din spatele vehiculului, acest sistem asigură automat și progresiv trecerea între utilizările zi și noapte.

i Pentru a asigura o vizibilitate optimă în timpul manevrelor, oglinda se luminează automat imediat ce a fost cuplat marșarierul.

Scaunele din al doilea rând

Tetiere spate

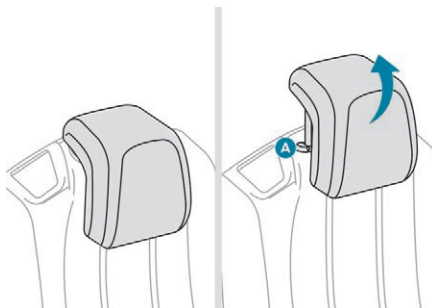

Acestea au două poziții:

- o **poziție înaltă**, când locul este ocupat:
 - ☞ ridicați tetiera până la capăt.

- o **poziție joasă**, de depozitare, când locurile nu sunt ocupate:
 - ☞ apăsați proeminența **A** pentru a debloca tetiera și apăsați-o în jos.

Tetierele din spate sunt demontabile.

Pentru a demonta o tetieră:

- ☞ ridicați tetiera până la capăt,
- ☞ apăsați proeminența **A** pentru a elibera tetiera și îndepărtați-o complet,
- ☞ depozitați tetiera.

Pentru a remonta o tetieră:

- ☞ introduceți tije tetierei în ghidajele din spătarul scaunului corespunzător,
- ☞ apăsați tetiera până la capăt,
- ☞ apăsați proeminența **A** pentru a elibera tetiera și apăsați-o în jos.

! Nu circulați niciodată cu pasageri așezați în spate dacă tetierele locurilor respective sunt demontate; tetierele trebuie să fie la locul lor și în poziția înaltă.

Reglajele scaunelor

Cele trei scaune din al 2-lea rând sunt independente și au aceeași lățime. Spătarele acestora se pot rabata pentru a mări sau a reduce spațiul de încărcare din portbagaj.



- A. Reglare longitudinală
- B. Reglarea înclinării spătarului și rabatare
- C. Rabatarea spătarului din spate și ieșire de urgență pentru pasagerii de pe al 3-lea rând de scaune
- D. Acces la scaunele din al 3-lea rând (versiunile cu 7 scaune)

Reglare longitudinală

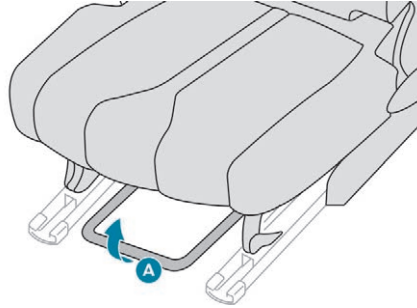

- ☞ Ridicați bara de comandă și deplasați scaunul înainte sau înapoi.
- ☞ Eliberați bara și asigurați-vă că scaunul s-a blocat corect.

Reglarea înclinării spătarului

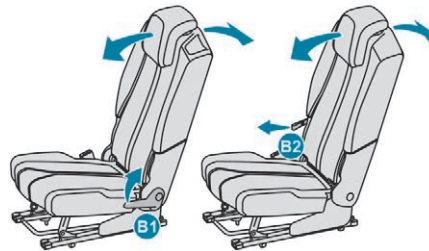

Scaune laterale

- ☞ Ridicați mânerul de comandă **B1** și dirijați spătarul înainte sau înapoi. Dacă este cazul, ridicați-vă un pic.
- ☞ Eliberați mânerul și asigurați-vă că spătarul s-a blocat corect într-una dintre pozițiile prevăzute.

Scaun din mijloc

- ☞ Ridicați chinga de comandă **B2** și dirijați spătarul înainte sau înapoi. Dacă este cazul, ridicați-vă un pic.
- ☞ Eliberați chinga și asigurați-vă că spătarul s-a blocat corect într-una dintre pozițiile prevăzute.

Planșeu plat

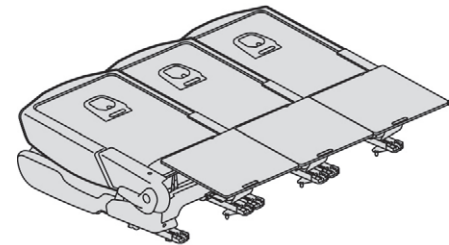

Rabaterea spătarelor de scaun

- ☞ Asigurați-vă că măsuțele de tip „avion” de pe scaunele din față sunt strânse corespunzător.
- ☞ Deplasați scaunele din al doilea rând cât mai în spate.

! Înainte și în timpul manevrelor cu scaunele, asigurați-vă că pasagerii, în special copiii, își feresc mâinile și picioarele de componentele mobile ale scaunelor (balamale, glisiere etc.). Pericol de vătămare gravă!

Rabaterea din exterior

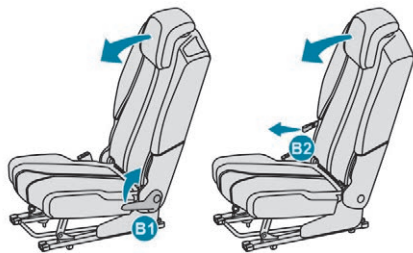

- ☞ Trageți de mânerul **B1** sau de chinga **B2** până când spătarul se lasă complet în spate.
- ☞ Eliberați comanda.
- ☞ Împingeți spătarul ușor înainte, astfel încât să se încline, iar perna de șezut să se așeze pe podea.

Rabaterea din portbagaj

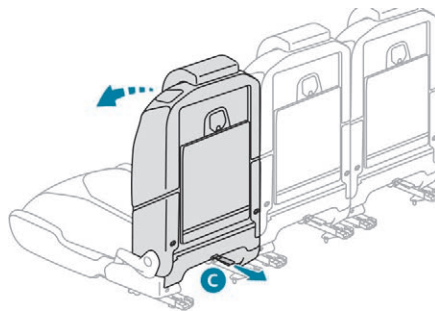

De exemplu, la încărcare sau de pe scaunele din al treilea rând:

- ☞ trageți de chinga **C** pentru a debloca scaunul dorit și împingeți ușor spătarul înainte.

Așezarea la loc a scaunului

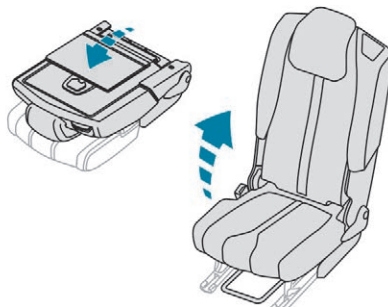

- ☞ Reduceți panourile de mascare ale scaunelor din al doilea rând la spătare.
- ☞ Îndreptați spătarul până când se fixează cu un clic.

! Înainte de a manevra scaunele din spate, asigurați-vă că centurile de siguranță ale scaunelor laterale sunt întinse corect, pentru a nu le deteriora. Centura de siguranță a scaunului din mijloc trebuie depozitată în compartimentul din plafon.

Panouri de continuitate

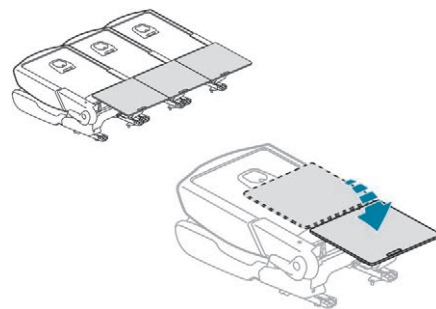

Fiecare scaun are un panou de continuitate în partea de jos a spătarului. Odată desfăcut, acesta:

- creează o suprafață continuă de încărcare în portbagaj, indiferent de poziția scaunelor,

- Împiedică alunecarea diferitelor obiecte sub scaunele din al 2-lea rând.

Panourile de continuitate sunt fixate pe spătarul cu un element magnetic.

! Aceste panouri de mascare nu sunt proiectate să susțină greutatea mai mari de **30 kg**.

i Înainte de a așeza panourile de mascare, asigurați-vă că scaunele din al 2-lea rând au fost deplasate înapoi până la capăt.

Acces la scaunele din al treilea rând

La scaunele din al treilea rând se ajunge trecând de cele laterale din al doilea rând.



Din exterior sau de pe scaunele din al 3-lea rând:

- ☞ Asigurați-vă că măsuțele de tip „avion” de pe scaunele din față sunt pliate corect.
- ☞ Trageți pârghia **D** și dirijați spătarul înainte pentru a-l înclina și a deplasa scaunul în față.

Pentru a aduce la loc spătarul:

- ☞ Îndreptați spătarul până când se fixează cu un clic.

Indiferent de poziția inițială a scaunului, acesta este adus automat la o treime din intervalul de reglare longitudinală, astfel încât pasagerii de pe al 3-lea rând să aibă destul loc.

! Dacă acest sistem nu funcționează (pârghia **D**), pasagerii de pe al 3-lea rând de scaune pot ieși din vehicul și culcând pe spate spătarul scaunelor din al 2-lea rând. Pentru aceasta, trebuie să tragă de chinga **C**. Nu lăsați copiii să manevreze scaunele fără supraveghere.

Scaune din al treilea rând

Cele două scaune din al treilea rând se stochează în poziție rabătută în spatele portbagajului. Fiecare este acoperit cu o podea rigidă de tip armonică, montată în vehicul.

! Nu lăsați copiii să manevreze scaunele fără supraveghere.

i Fiecare panou de podea de tip armonică poate susține o greutate de cel mult **100 kg**, cu scaunele din al treilea rând rabatate.

Dacă scoateți scaunele din al treilea rând și montați suporturile de podea armonică amovibile, sarcina maximă este de **40 kg**.

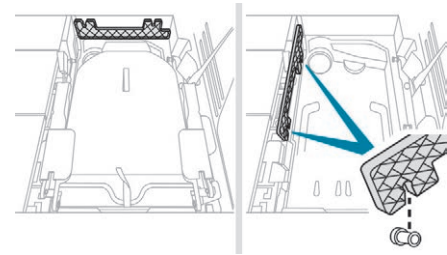

Dacă în spatele portbagajului este un scaun, suportul amovibil se fixează pe peretele din față consolei acestuia.

Dacă scoateți scaunul din spatele portbagajului pentru a avea mai mult spațiu de depozitare, trebuie să așezați suportul amovibil pe cele două proeminențe din peretele central.

Plierea panourilor de tip armonică

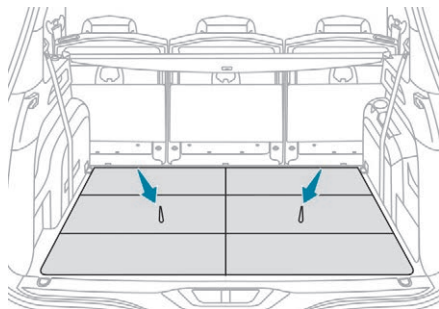

- ☞ Trageți de una dintre chingi. Cele 3 segmente ale plăcii de podea corespunzătoare se pliază ca o armonică.

Dacă scaunele din al treilea rând sunt îndreptate, aceste plăci de podea strânse pot sta:

- culcate în spatele scaunelor,
- pe verticală,

astfel încât interiorul scaunului să poată fi folosit ca spațiu de depozitare.

Instalarea scaunelor

Această operație se realizează dinspre pragul de portbagaj.

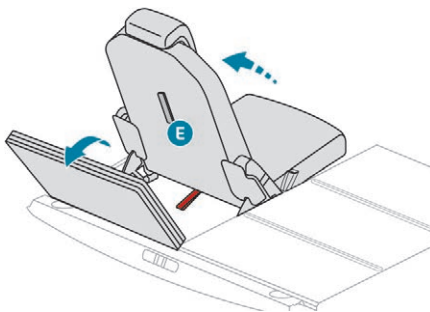

- ☞ Îndepartați ruloul de mascare bagaje.
- ☞ Depliați panourile de continuitate ale scaunelor din al 2-lea rând.
- ☞ Strângeți în spate panourile de tip armonică și îndreptați-le pe verticală.
- ☞ Trageți de chinga neagră E, amplasată în spatele spătarului.

Spătarul se înclină înapoi față de perna de șezut. Scaunul se blochează în poziția deschis.

Ruloul de mascare bagaje se poate stoca în spatele spătarelor scaunelor din al 3-lea rând. Pentru informații suplimentare despre **Amenajări interioare**, în special despre ruloul de mascare bagaje, consultați secțiunea corespunzătoare.

Depozitarea scaunelor

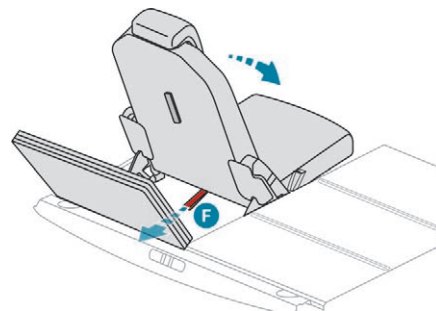

- ☞ Întindeți panourile de mascare ale scaunelor din al doilea rând.
 - ☞ Coborâți tetierele.
 - ☞ Asigurați-vă că centurile scaunelor din al treilea rând sunt depozitate corect pe garniturile interioare, fără să fie îndoite ori răsucite.
 - ☞ Trageți de chinga F din partea de jos a spătarului.
- Scaunul se deblochează.

- ☞ Împingeți spătarul ușor înainte. Spătarul se înclină și se rabatează peste perna de șezut; scaunul rabatat se depozitează în locașul din spate.
- ☞ Puneți panoul de tip armonică peste scaunele rabatate.

! Înainte de a face orice altceva cu scaunele din al treilea rând, îndreptați panourile de mascare ale scaunelor din al doilea rând. Nu încercați să rabatați scaunele din al treilea rând fără să le fi deschis până la blocarea completă a spătarului. Atunci când rabatați scaunele din al treilea rând, nu lăsați nimic nici pe, nici sub acestea. Nu dirijați chinga **F** atunci când depozitați scaunul: vă puteți prinde degetele!

Tetiere pentru locurile din spate

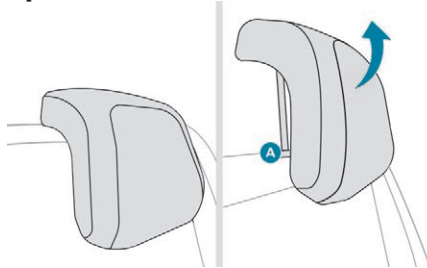

Acestea au două poziții:

- o **poziție înaltă**, când locul este ocupat:
 - ☞ ridicați tetiera până la capăt.
- o **poziție joasă**, de depozitare, când locurile nu sunt ocupate:
 - ☞ apăsați proeminența **A** pentru a debloca tetiera și apăsați-o în jos.

Tetiarele din spate sunt demontabile.

Pentru a demonta o tetieră:

- ☞ ridicați tetiera până la capăt,
- ☞ apăsați proeminența **A** pentru a elibera tetiera și îndepărtați-o complet,
- ☞ depozitați tetiera.

Pentru a remonta o tetieră:

- ☞ introduceți tijele tetierei în ghidajele din spătarul scaunului corespunzător,
- ☞ apăsați tetiera până la capăt,
- ☞ apăsați proeminența **A** pentru a elibera tetiera și apăsați-o în jos.

! Nu circulați niciodată cu pasageri așezați în spate dacă tetierele locurilor respective sunt demontate; tetierele trebuie să fie la locul lor și în poziția înaltă.

Scoaterea scaunului

Dacă doriți să ajungeți la comanda de deblocare a scaunului din stânga, se recomandă să scoateți întâi scaunul din dreapta.

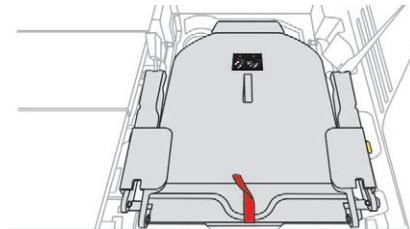

Scaunul trebuie să fie rabatat.

Aceste operații se realizează din pragul de portbagaj.

- ☞ Strângeți plăcile de tip armonică.

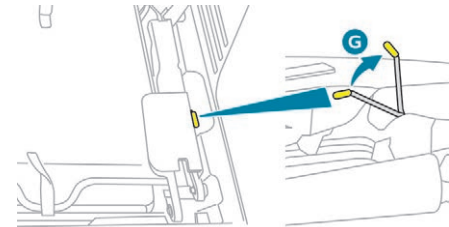

- ☞ Ridicați până la capăt pârghia galbenă **G** din dreapta pentru a debloca scaunul.

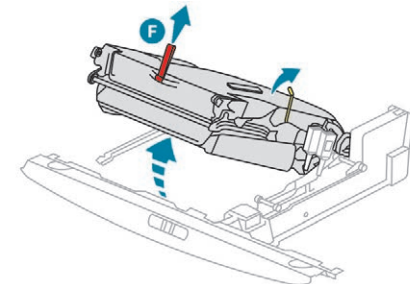

- ☞ Țineți maneta galbenă la capătul cursei și ridicați partea din spate a scaunului, trăgând de chinga roșie **F**.

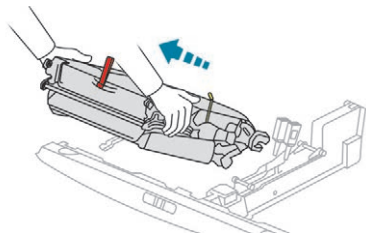

- ☞ După ce ați ridicat partea din spate, prindeți cele două părți ale bazei la capacele de plastic și trageți scaunul spre dvs., ținându-l mereu sub același unghi.

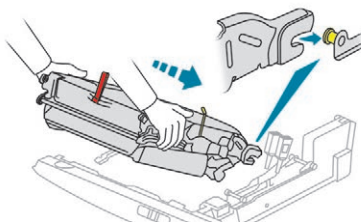

- ☞ Țineți părțile laterale de capacele din plastic și înclinați scaunul înainte.
- ☞ Fixați **simultan** cele două cârlige din partea din față a scaunului în ancorele de fixare colorate din dreapta jos, respectiv stânga jos, în locașul de scaun.

Așezarea la loc a scaunelor

Aceste operații se realizează din pragul de portbagaj.

- ! Scaunul trebuie ținut cu ambele mâini, în poziție rabatată, până când se așază corect la loc.

- ☞ Asigurați-vă dinainte că spațiul de stocare a scaunului este gol și că suportul mobil este fixat corect pe peretele frontal.

- ! Asigurați-vă că cele două cârlige din față ale scaunului s-au fixat corect în ancore. Dacă nu s-au fixat corect, ridicați scaunul și reluați procedura.

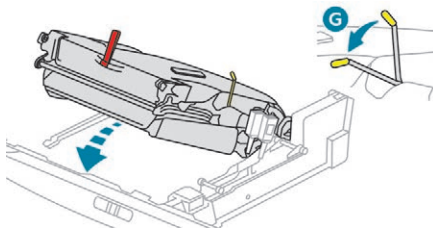

- ☞ Dați drumul părții din spate a scaunului. Acesta se va bloca în locaș sub propria greutate.

Pârghia galbenă **G** se strânge automat.

- ! Dacă scaunul nu este perfect orizontal, **nu apăsați spătarul și nu încercați să-l depliați!** Riscați să deteriorați mecanismul!
Scoateți scaunul și reluați operația.

Modularitatea scaunelor

Exemple de configurare

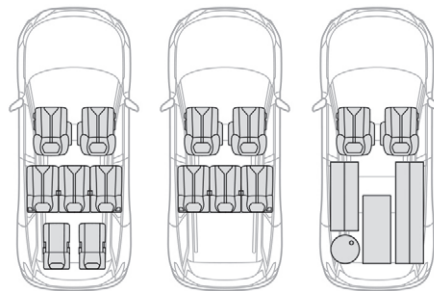

7 locuri

5 locuri

Transportul
obiectelor

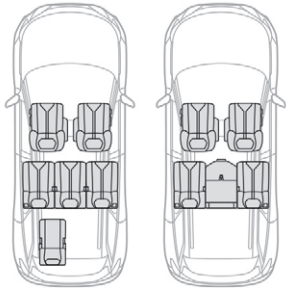

6 locuri

4 locuri

I Dacă rabatați al doilea rând de scaune și retrageți cel de-al treilea, puteți crea o platformă continuă de încărcare, până la spătarele scaunelor din față. Dacă rabatați scaunul pasagerului din față în poziție măsuță, puteți crea o platformă continuă de stocare, până la planșa de bord.

! Rabatarea sau deplierea scaunelor trebuie efectuată numai cu vehiculul oprit.

Funcție i-Cockpit Amplify

Această funcție permite gestionarea ambianțelor în timpul conducerii.

Pentru fiecare ambianță se propune setări specifice.

Aceste ambianțe se pot personaliza în ecranul tactil.

Conținutul unei ambianțe

O ambianță este definită de setările fiecăruia dintre următoarele sisteme:



- iluminat de habitacul, (activare/dezactivare și intensitate luminoasă).



- ambianța sonoră, (setări predeterminate ale egalizatorului sistemului audio).



- difuzor de parfumuri, (activare/dezactivare, alegerea unui parfum și reglarea cantității de parfum repartizate).



- masaj multipunct, (alegerea scaunului, activare/dezactivare, alegerea tipului de masaj și reglarea intensității).



- pachet Dinamic, (activare/dezactivare).

Accesul la pagina de start a sistemului i-Cockpit Amplify



Acces direct de la acest buton



Acces din meniu Connect-App



☞ Selectați „i-Cockpit Amplify”.

Activarea unei ambianțe

Din pagina de start:

☞ Selectați o ambianță: „Relax” sau „Boost”.

În funcție de setările făcute pentru ambianța respectivă, sistemele se activează imediat.

Dezactivarea unei ambianțe

Din pagina de start:

☞ Apăsăți „Dezactivați ambianța”.

sau

☞ Selectați altă ambianță.

Ambianța este dezactivată automat la decuplarea contactului.

Personalizarea unei ambiante

Din pagina de start:

- ☞ Selectați ambianta pentru a o activa.
 - ☞ Apăsați „Setări” pentru a afișa pagina de setări ale ambiantei.
 - ☞ Selectați un echipament ale cărui setări doriți să le modificați.
 - ☞ După efectuarea modificărilor, apăsați pe orice zonă a ecranului în afara ferestrei de configurare a echipamentului, pentru a reveni la pagina de configurare a ambiantei.
 - ☞ După efectuarea tuturor configurărilor dorite, apăsați „Înregistrați parametri”.
- Modificările sunt luate în considerare imediat.

i Ambianța se poate modifica temporar în orice moment, prin modificarea setărilor unuia sau ale mai multor echipamente gestionate în aceasta, fără a mai trece prin funcția i-Cockpit Amplify. De exemplu, puteți dezactiva sau modifica intensitatea masajului în curs prin apăsarea butonului de activare de pe scaun sau puteți activa/dezactiva iluminatul ambiental al habitacului din meniul **Vehicul/Iluminat de conducere**. În acest caz, noile setări nu vor fi memorate în ambianta curentă.

Încălzire și ventilație

Intrare aer

Aerul care circulă prin habitacul este filtrat și provine fie din exterior, prin grila situată la baza parbrizului, fie din interior prin recirculare.

Comenzi

Aerul care intră urmează diferite trasee, în funcție de comenzile selectate de conducător, de pasagerul din față sau de pasagerii din spate, în funcție de nivelul de echipare. Comanda temperaturii permite obținerea confortului dorit prin amestecarea aerului provenit din circuite diferite. Comanda de repartitie a aerului permite alegerea punctelor de difuzare a aerului în habitacul, prin combinarea butoanelor corespunzătoare. Comanda debitului de aer permite creșterea sau scăderea turației ventilatorului.

În funcție de vehicul, comenzile sunt accesibile din meniul „**Aer condiționat**” de pe ecranul tactil sau sunt grupate pe panoul de comandă al consolei centrale.

Repartiție aer

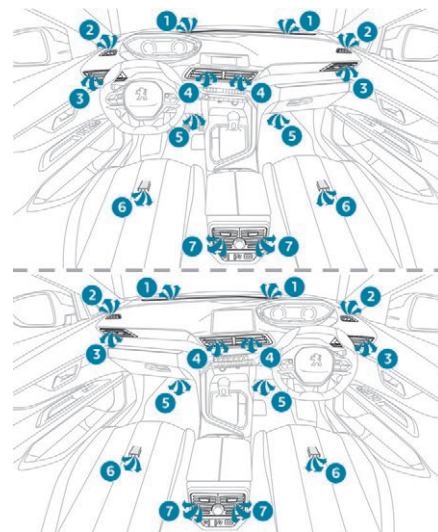

1. Duze de degivrare sau de dezaburire a parbrizului.
2. Duze de degivrare/dezaburire a geamurilor laterale din față.
3. Aeratoare laterale reglabile.
4. Aeratoare centrale reglabile.
5. Guri de aer la picioare, față.

6. Ieșiri de aer la picioarele pasagerilor spate.
7. Aeratoare reglabile cu suflantă.

Pentru a închide aeratoarele:

- ☞ laterale; aduceți cursorul în poziție centrală, apoi deplasați-l lateral către ușă.
- ☞ laterale; aduceți cursorul în poziție centrală, apoi deplasați-l lateral către dvs.

Recomandări privind ventilația și aerul condiționat

Pentru ca aceste sisteme să fie eficiente pe deplin, respectați următoarele reguli de utilizare și întreținere:

- ☞ Pentru a vă asigura că aerul este distribuit uniform, nu blocați grilele de admisie a aerului din exterior, situate în partea de jos a parbrizului, duzele, aeratoarele, gurile de aer, precum și orificiile de evacuare a aerului, din portbagaj.
- ☞ Nu acoperiți senzorul de lumină, situat pe planșa de bord: acesta servește la reglarea sistemului de aer condiționat automat.
- ☞ Porniți sistemul de aer condiționat timp de 5-10 minute, o dată sau de două ori pe lună, pentru a-l păstra în stare perfectă de funcționare.
- ☞ Aveți grijă ca filtrul de habitacul să fie în stare bună de funcționare și înlocuiți periodic elementele filtrante. Vă recomandăm să utilizați un filtru combinat pentru habitacul. Datorită aditivului activ specific, acesta contribuie la purificarea aerului respirat de pasageri și la curățarea habitaculului (reducerea simptomelor alergice, a mirosurilor grele și a depunerilor de grăsime).

- ☞ Pentru a asigura buna funcționare a sistemului de aer condiționat, vă recomandăm de asemenea să îl verificați la intervale regulate, conform indicațiilor din carnet de întreținere și garanții.
- ☞ Dacă sistemul nu produce aer rece, opriți-l și contactați un dealer PEUGEOT sau un Service autorizat.

În cazul tractării unei sarcini maxime pe o rampă abruptă și la o temperatură ridicată, oprirea sistemului de aer condiționat mărește puterea disponibilă a motorului, ameliorând astfel capacitatea de remorcare.



Dacă, după o staționare îndelungată la soare, temperatura interioară este foarte ridicată, mai întâi aerisiți habitaclul câteva momente. Plasați comanda de debit de aer la un nivel suficient de înalt pentru a asigura o bună aerisire a habitaclului.



Condensul creat de aerul condiționat provoacă, la oprire, o scurgere de apă sub vehicul. Acest lucru este normal.



Stop & Start

Sistemele de încălzire și de aer condiționat nu funcționează decât cu motorul pornit.

Pentru a menține confortul termic în habitacl, aveți posibilitatea să neutralizați temporar sistemul Stop & Start.

Pentru mai multe informații despre **Stop & Start**, consultați secțiunea corespunzătoare.

Climatizare manuală

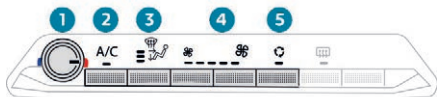

1. Setări de temperatură.
2. Pornire/oprire climatizare.
3. Reglare repartiție aer.
4. Reglare debit de aer.
5. Recirculare aer din habitaclul.

Sistemul de climatizare funcționează numai dacă motorul este pornit.

Reglarea temperaturii



Rotiți acest buton rotativ de la albastru (rece) la roșu (cald).

Reglare repartiție aer



Parbriz și geamuri laterale.



Aeratoare centrale și laterale.



Picioarele ocupanților.

Apăsați acest buton de câte ori este necesar, pentru a alege aeratorul dorit. Repartizarea aerului poate fi adaptată prin combinarea matorilor portocalii corespunzători.

Reglare debit de aer



Apăsați butonul cu simbol „**elice mare**” sau „**elice mică**”, pentru a mări sau a reduce debitul de aer.



Martorii portocalii corespunzători se aprind.

Dacă apăsați butonul „**elice mică**” până la stingerea tuturor matorilor (neutralizarea sistemului), confortul termic nu mai este gestionat.

Un flux de aer de intensitate redusă, datorat deplasării vehiculului, rămâne totuși perceptibil.

Pornire/Oprire aer condiționat

Aerul condiționat este prevăzut pentru a funcționa eficient în toate anotimpurile, cu geamurile închise.

Vă permite:

- vara, să scădeți temperatura,
- iarna, când temperatura este mai mare de 3° C, să sporiți eficiența dezaburirii.

Pornire



Apăsați pe acest buton; matorul portocaliu al acestuia se aprinde.

i Aerul condiționat nu funcționează când reglajul debitului de aer este neutralizat. Pentru a răci mai repede aerul, puteți recircula aerul din interior timp de câteva clipe.

Dezactivarea

A/C Apăsați din nou acest buton; martorul corespunzător se stinge.

Oprirea climatizării poate produce un disconfort (umiditate, condens).

Climatizare semiautomată cu o zonă

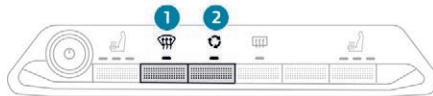

Apăsați butonul meniului **Climatizare** pentru a afișa pagina de comenzi ale sistemului.

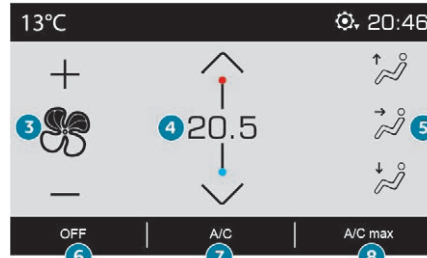

1. Program automat de vizibilitate
2. Recirculare aer din habitaclu.
3. Reglare debit de aer.
4. Reglare temperatură.
5. Reglare repartiție aer.
6. Oprirea sistemului.
7. Pornire/oprire aer condiționat.
8. Climatizare la maximum.

Sistemul de climatizare funcționează numai dacă motorul este pornit.

Temperatura aerului trimis în habitaclu prin aeratoare este reglată de sistem în funcție de temperatura din habitaclu și de nivelul de confort stabilit.

Reglarea temperaturii



Apăsați unul dintre aceste butoane pentru a reduce (albastru) sau a crește (roșu) valoarea.

Valoarea afișată corespunde nivelului de confort și nu unei temperaturi exacte.

Reglare debit de aer

Apăsați unul dintre aceste butoane pentru a mări (+) sau a reduce (-) debitul de aer produs de ventilator.

Simbolul de debit de aer (elicea) se va umple progresiv în funcție de cantitatea de aer selectată.

Prin reducerea la minimum a debitului de aer, opriți ventilația.

! Evitați rularea îndelungată cu ventilația oprită – Risc de formare a condensului și de degradare a calității aerului!

Reglare repartiție aer

Aceste taste permit orientarea distribuției aerului în habitaclu, combinând mai multe guri de aerare.



Parbriz și geamuri laterale.



Aeratoare centrale și laterale.



Spații pentru picioare.

Repartizarea aerului poate fi modificată folosind mai multe taste simultan: aprinderea matorului semnaleză trimiterea de aer în direcția indicată; stingerea matorului semnaleză absența unui debit de aer în acea direcție.

Pentru o distribuție omogenă a aerului în habitacul, cele trei taste pot fi activate simultan.

Pornire/Oprire aer condiționat

Aerul condiționat este prevăzut pentru a funcționa eficient în toate anotimpurile, cu geamurile închise.

Vă permite:

- vara, să scădeți temperatura,
- iarna, când temperatura este mai mare de 3° C, să sporiți eficiența dezaburirii.

Activare

A/C ☞ Apăsați acest buton; matorul acestuia se aprinde.

i Aerul condiționat nu funcționează când fluxul de aer este dezactivat. Pentru o răcire mai rapidă, puteți recircula aerul din interior timp de câteva clipe. Reveniți apoi la admisia aerului din exterior.

Dezactivare

A/C ☞ Apăsați din nou acest buton; matorul corespunzător se stinge.

Oprirea climatizării poate produce un disconfort (umiditate, condens).

Aer condiționat la maxim

Această funcție permite răcirea mai rapidă a aerului din habitacul.

Sistemul reglează automat temperatura de la nivelul cel mai redus posibil, difuzarea aerului către aeratoarele centrale și laterale, debitul de aer la maxim și activează reciclarea aerului ambiant.

A/C MAX ☞ Apăsați acest buton pentru a activa funcția; matorul se aprinde.

☞ Apăsați din nou acest buton pentru a dezactiva funcția și a reveni la reglajele anterioare; matorul tastei se stinge.

Program automat vizibilitate

Pentru mai multe informații privind **Dezaburirea – Degivrarea față**, consultați rubrica corespunzătoare.

Oprirea sistemului

OFF ☞ Apăsați acest buton; matorul corespunzător se aprinde, toți ceilalți matori ai sistemului se sting.

Această acțiune neutralizează toate funcțiile sistemului de aer condiționat.

Reglarea temperaturii se oprește. Se va simți în continuare un ușor flux de aer datorită deplasării înainte a vehiculului.

! Evitați să rulați mult timp cu sistemul neutralizat. Risc de formare a condensului și de degradare a calității aerului!
O nouă apăsare pe oricare dintre butoane reactivează sistemul, cu setările de la utilizarea precedentă.

Aer condiționat automat cu două zone



Apăsați butonul meniului **Climatizare** pentru a afișa pagina de comenzi ale sistemului.

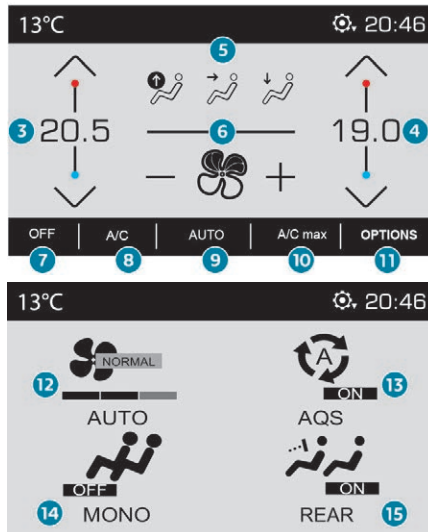

1. Program automat de vizibilitate
2. Recirculare aer din habitacul.
3. Reglarea temperaturii pe partea stângă.
4. Reglarea temperaturii pe partea dreaptă.
5. Reglare repartiție aer.
6. Reglare debit de aer.
7. Oprirea sistemului.
8. Pornire/oprire aer condiționat.
9. Pornire/oprire program automat confort.
10. Climatizare la maximum.
11. Acces la pagina secundară.
12. Selectarea setărilor pentru programul automat de confort (Soft/Normal/Fast).
13. Funcția „AQS” (Air Quality System) (cu senzor de poluare).
14. Cu o zonă/cu două zone
15. Funcție „REAR” (în funcție de versiune).

Sistemul de climatizare funcționează numai dacă motorul este pornit, dar ventilația și comenzile acesteia sunt disponibile din momentul cuplării contactului.

Funcționarea sistemului de climatizare, temperatura, debitul și repartizarea aerului în habitacul se reglează automat.

Reglarea temperaturii

Conducătorul și pasagerul din față pot regla temperatura în mod individual, după dorință.

Valoarea afișată corespunde nivelului de confort și nu unei temperaturi exacte.



☞ Apăsați una dintre aceste taste, pentru a mări valoarea.



☞ Apăsați una dintre aceste taste, pentru a reduce valoarea.

Se recomandă să evitați o diferență de reglare stânga/dreapta mai mare de 3° C.

Program automat de confort

AUTO ☞ Apăsați această tastă pentru a activa sau dezactiva modul automat al sistemului de aer condiționat.

Atunci când marorul luminos al tastei este aprins, sistemul de aer condiționat funcționează în mod automat: în funcție de nivelul de confort pe care l-ați selectat, sistemul va gestiona în mod optim temperatura, debitul și repartizarea aerului în habitacul.

Intensitatea programului automat de confort poate fi reglată prin alegerea uneia dintre cele trei opțiuni din cadrul celei de-a doua pagini ce poate fi accesată pornind de la tasta „OPTIUNI”.

Pentru a modifica setarea curentă, semnalată de martorul luminos corespunzător, apăsați pe această tastă până la afișarea setării dorite:

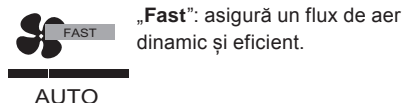
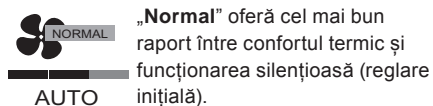
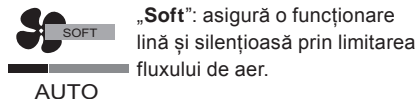

Utilizați setarea „Normal” sau „Fast” pentru a asigura confortul pasagerilor de pe locurile din spate.

Această vedere este disponibilă numai în modul automat. Totuși, la dezactivarea modului **AUTO**, indicatorul ultimei opțiuni selectate rămâne aprins.

Modificarea setării nu reactivează modul **AUTO** dacă acesta a fost dezactivat.

Pe timp rece și cu motorul rece, debitul de aer crește progresiv până la atingerea valorii de confort, pentru a limita difuzia aerului rece în habitacul.

Când intrați în vehicul, dacă temperatura interioară este mult prea mică sau mult prea mare față de setarea de confort, nu este necesară schimbarea valorii afișate pentru ajungerea mai rapidă la nivelul de confort solicitat. Sistemul compensează și corectează automat diferența de temperatură, în cel mai scurt timp.

Program automat vizibilitate

Pentru mai multe informații privind **Dezaburirea – Degivrarea față**, consultați rubrica corespunzătoare.

Funcția „Air Quality System” (AQS)

Utilizând un senzor de detectare a poluării, aceasta funcție activează automat reciclarea aerului ambiant imediat ce detectează o anumită concentrație prag de substanțe poluante în aerul exterior.

Când calitatea aerului este din nou satisfăcătoare, reciclarea aerului ambiant este dezactivată automat.

Această funcție nu este concepută pentru a detecta mirosurile neplăcute. Recircularea se activează automat la spălarea parbrizului și la cuplarea marșarierului. Funcția nu funcționează la temperaturi exterioare sub 5° C, pentru a evita aburirea parbrizului și a geamurilor laterale.

Pentru activarea sau dezactivarea funcției, accesați pagina secundară, apăsând butonul „**OPȚIUNI**”.

Control manual

Aveți posibilitatea de a regla manual una sau mai multe dintre aceste funcții, menținând controlul automat asupra celorlalte funcții:

- debitul de aer,
- repartizarea aerului.

Martorul luminos al butonului „**AUTO**” se stinge imediat după ce modificați o reglare.

AUTO  Apăsați din nou această tastă, pentru a reactiva programul automat de confort.

Reglare debit de aer



- ☞ Apăsați unul dintre aceste butoane pentru a mări sau a reduce turația ventilatorului.



Simbolul debitului de aer (elicea) se umple progresiv pe măsură ce turația ventilatorului crește.

Prin reducerea la minim a debitului de aer, opriți ventilația.

Lângă elice se afișează „OFF”.

! Evitați rularea îndelungată cu ventilația oprită – Risc de formare a condensului și de degradare a calității aerului!

Reglare repartiziie aer

Cu ajutorul acestor trei butoane puteți regla repartiziia aerului în habitacul.



Parbriz și geamuri laterale.



Aeratoare centrale și laterale.



Spații pentru picioare.

Fiecare apăsare de buton activează sau dezactivează funcția. Martorul luminos al tastei luminează atunci când funcția este activată. Pentru o distribuție omogenă a aerului în habitacul, cele trei butoane pot fi activate simultan.

În modul **AUTO**, martorii luminoși ai celor trei taste sunt stinși.

Pornire/Oprire aer condiționat

Aerul condiționat este prevăzut pentru a funcționa eficient în toate anotimpurile, cu geamurile închise.

Vă permite:

- vara, să scădeți temperatura,
- iarna, când temperatura este mai mare de 3° C, să sporiiți eficiența dezaburirii.

Activare

A/C ☞ Apăsați acest buton; martorul acestuia se aprinde.

i Aerul condiționat nu funcționează când fluxul de aer este dezactivat.

Dezactivare

A/C ☞ Apăsați din nou acest buton; martorul corespunzător se stinge.

Oprirea climatizării poate produce un disconfort (umiditate, condens).

Aer condiționat la maxim

Această funcție permite răcirea mai rapidă a aerului din habitacul.

Sistemul reglează automat temperatura la nivelul cel mai redus posibil, difuzarea aerului către aeratoarele centrale și laterale, debitul de aer la maxim și activează recircularea aerului ambiant.

A/C MAX ☞ Apăsați acest buton pentru a activa funcția; martorul se aprinde.

☞ Apăsați din nou acest buton pentru a dezactiva funcția și pentru a reveni la reglajele anterioare; martorul se stinge.

Cu 1 zonă/cu 2 zone

Setarea de temperatură în partea pasagerului poate fi legată de setarea de temperatură din partea conducătorului (funcție cu 1 zonă).

Este disponibilă de pe pagina secundară, accesibilă prin tasta „OPTIUNI”.



☞ Apăsați acest buton pentru a activa funcția „MONO”; starea ei se afișează ca „ON”.

Funcția se dezactivează automat imediat ce pasagerul utilizează butonul de reglare a temperaturii (funcție cu 2 zone).

Funcția „REAR”.

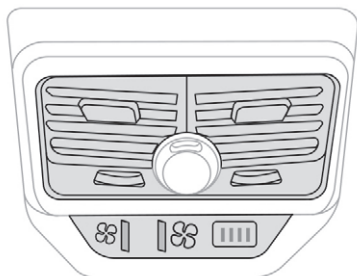

La activarea acestei funcții pornește ventilatorul care deservește aeratoarele din spate. În acest caz pasagerii din spate pot controla debitul aerului din acestea independent de debitul de aer din aeratoarele din față.

La dezactivarea acestei funcții debitul maxim care se distribuie prin aeratoarele din spate este limitat de reglajul de debit al celor din față. Funcția este accesibilă prin pagina secundară, accesibilă prin apăsarea butonului „OPTIUNI”.



☞ Apăsați acest buton pentru a activa funcția „REAR”; starea ei se afișează ca „ON” (Pornit).



☞ Apăsați butonul cu simbol „elice mare” sau „elice mică”, pentru a mări sau a reduce debitul de aer.



Martorii corespunzători se aprind.

Chiar și atunci când martorii sunt stinși, se simte un ușor curent de aer, din cauza mișcării vehiculului.

Ventilație cu contactul pus

Atunci când contactul nu este cuplat, puteți folosi sistemul de ventilație pentru a regla setările de debit de aer și de distribuție în habitaclu, în funcție de nivelul de încărcare a bateriei.

Această funcție nu activează aerul condiționat.

Oprirea sistemului

OFF

☞ Apăsați acest buton. Martorul corespunzător se aprinde. Toți ceilalți martori ai sistemului se sting.

Această acțiune neutralizează toate funcțiile sistemului de aer condiționat.

Prin reducerea la minimum a debitului de aer, sistemul de ventilare se va opri. Reglarea temperaturii se oprește. Totuși, se poate simți un ușor suflu datorat deplasării vehiculului.



Nu rulați mult timp cu ventilația oprită. Există riscul de aburire și de degradare a calității aerului!
O nouă apăsare pe oricare dintre taste reactivează sistemul, cu setările de la utilizarea precedentă.

Recircularea aerului ambiant

Admisia aerului din exterior permite evitarea apariției condensului pe parbriz și pe geamurile laterale.

Recircularea aerului din interior permite izolarea habitaclului de mirosurile și de particulele de la exterior.

Această funcție permite și atingerea mai rapidă a nivelului de temperatură dorit în habitaclu.



☞ Apăsați acest buton pentru a activa funcția; martorul portocaliu se aprinde.

☞ Apăsați din nou acest buton pentru a dezactiva funcția; martorul se stinge.



Evitați recircularea prelungită a aerului din habitaclu. Risc de formare a condensului și de degradare a calității aerului!

i Sistemul se activează automat la cuplarea mersului înapoi.

Dezaburire – Degivrare față

Cu climatizare manuală

- ☞ Reglați temperatura la maxim (roșu).
- ☞ Reglați debitul de aer la maxim; toți marteorii portocalii se aprind.
- ☞ Reglați repartizarea aerului în poziția „Parbriz”; marteorul portocaliu asociat se aprinde.
- ☞ Verificați dacă recircularea aerului interior este activată; marteorul asociat se stinge.
- ☞ Porniți aerul condiționat, apăsând tasta „A/C”; marteorul portocaliu asociat se aprinde.

i Pe un vehicul echipat cu Stop & Start, cât timp funcțiile de dezaburire, aer condiționat și debit de aer sunt activate, modul STOP nu este disponibil.

Cu aer condiționat semiautomat și automat

Program automat de vizibilitate



☞ Apăsăți acest buton pentru a dezaburi sau dezgheța rapid parbrizul și geamurile laterale; marteorul portocaliu corespunzător se aprinde.

Sistemul gestionează automat aerul condiționat (în funcție de versiune), debitul de aer, admisia aerului și repartizează optim ventilația spre parbriz și geamurile laterale.

☞ Pentru a-l opri, apăsați din nou butonul; marteorul acestuia se stinge.

Sistemul permite modificarea manuală a debitului fără a provoca dezactivarea automată a programului automat de vizibilitate.

i Pe un vehicul echipat cu Stop & Start, cât timp este activată dezaburirea, modul STOP nu este disponibil.

! Iarna trebuie să îndepărtați zăpada și gheața de pe obiectivul camerei înainte de a porni la drum. În caz contrar, funcționarea echipamentelor asociate cu camera poate fi afectată.

Parbriz cu încălzire

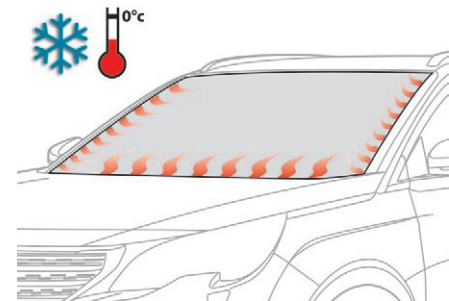

Pe timp rece, această funcție încălzește baza parbrizului, cât și zona situată de-a lungul montanților de ramă de parbriz. Fără a modifica reglajele aerului condiționat, permite desprinderea mai rapidă a ștergătoarelor de parbriz când acestea sunt prinse în gheață, precum și evitarea acumulării de zăpadă, ce ar împiedica funcționarea ștergătoarelor.

Pornire/oprire

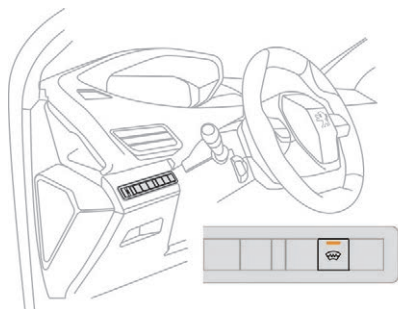

- ☞ Cu motorul pornit, apăsați acest buton; martorul portocaliu se aprinde. Funcția este activată imediat ce temperatura exterioară scade sub 0° C.
- ☞ O nouă apăsare pe comanda oprește funcția; martorul lui se stinge. Funcția este dezactivată automat la fiecare oprire a motorului.

Dezaburire – degivrare lunetă

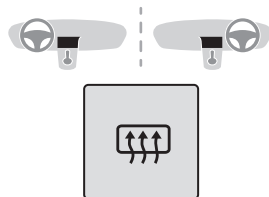

Pornire



- ☞ Apăsați pe acest buton pentru a dezaburi/degivra luneta și (în funcție de versiune) retrovizoarele exterioare.

Indicatorul portocaliu al butonului se aprinde.

Oprire

Degivrarea se oprește automat pentru a preveni consumul excesiv de curent.



- ☞ Este posibilă oprirea dezaburirii/degivrării înainte de oprirea automată, apăsând încă o dată tasta.

Martorul asociat butonului se stinge.

 Opreți dezghețarea lunetei și a oglinzilor retrovizoare când credeți de cuviință, deoarece un consum mai mic de curent permite diminuarea consumului de carburant.

 Dezaburirea – degivrarea lunetei nu se poate realiza decât cu motorul pornit.

Încălzire programabilă

Funcționează independent de motor. Cu motorul oprit, preîncălzește circuitul de lichid de răcire pentru a asigura temperatura optimă de funcționare a motorului imediat ce acesta pornește.

Încălzirea programabilă se activează cu telecomanda cu rază lungă de acțiune. În funcție de programare, acest lucru se poate face imediat sau cu întârziere.



Oprii întotdeauna încălzirea programabilă pe durata alimentărilor cu carburant, pentru a evita riscul de incendiu sau explozie.

Sistemul de încălzire programabil este alimentat din rezervorul de carburant al vehiculului. Înainte de utilizare, asigurați-vă că în rezervor este o cantitate suficientă de carburant. În cazul în care carburantul din rezervor a atins nivelul de rezervă, vă recomandăm insistent să nu programați încălzirea.

Pentru a evita riscurile de intoxicație și de asfixiere, încălzirea suplimentară nu trebuie folosită, nici măcar pentru intervale scurte, în spații închise, cum ar fi un garaj sau un atelier, unde nu există sisteme de aspirare a gazelor de eșapament. Nu parcați vehiculul pe suprafețe inflamabile (iarbă uscată, frunze urcate, hârtii). Pericol de incendiu!

i Detectorul de mișcare al alarmei volumetrică poate fi afectat de curenții de aer proveniți de la sistemul de încălzire pornit. Pentru a evita declanșarea inoportună a alarmei în urma utilizării încălzirii programabile, se recomandă dezactivarea monitorizării volumetrică.

i Adaptarea încălzirii programabile vă permite să încălziți habitacul. Apelați la un dealer PEUGEOT sau la un Service autorizat.

Prezentare

Telecomandă

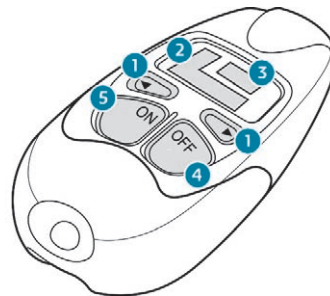

1. Butoane de navigare printre funcțiile din meniu.
2. Simboluri de funcții: ceas, temperatură, timp de funcționare, ora programată, funcționarea sistemului de încălzire, controlul încălzirii.
3. Afișaje digitale: oră, temperatură, timp de funcționare, ora programată sau nivelul de încălzire.
4. Butonul de oprire.
5. Butonul de pornire.

3

Martor de funcționare

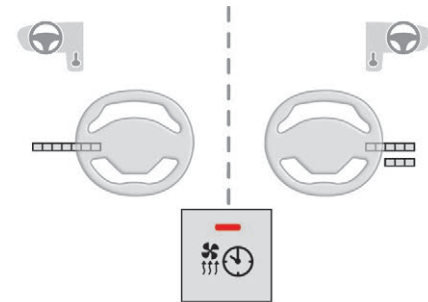

aprsn roșu continuu: funcție programată.
aprsn roșu intermitent: încălzirea este pornită.
stins: încălzirea este oprită.

Afișaj de funcții

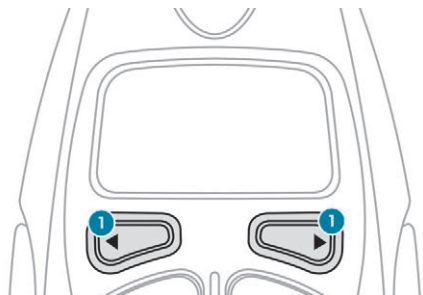

☞ Apăsați de mai multe ori butonul 1 pentru a afișa funcțiile.

La prima apăsare a butonului din stânga sau din dreapta se afișează ora.

Ulterior, butonul din stânga se folosește pentru a ajunge la ora programată, apoi la nivelul de încălzire dorit (de la „C1” până la „C5”).

Cu butonul din dreapta se parcurg funcțiile temperatură în habitacul, apoi timpul de funcționare a sistemului de încălzire, dacă este pornit imediat.

i Informația despre temperatura din habitacul este disponibilă numai atunci când motorul este oprit.

Setare oră



☞ După ce ați afișat ora cu butonul 1, apăsați simultan butoanele 4 și 5, în decurs de 10 secunde.



Acest simbol va fi afișat intermitent.

☞ Setati ora cu butoanele 1.

☞ Apăsați simultan butoanele 4 și 5 pentru a salva reglajul.



Se va afișa acest simbol.

Pornire imediată



☞ Apăsați pe butonul 5 până când este afișat mesajul „OK”.

După primirea semnalului se afișează mesajul „OK” și timpul de funcționare.



Pornește încălzirea și se afișează acest simbol.



Acest maror roșu se aprinde intermitent în timpul încălzirii.

☞ Pentru a dezactiva funcția, apăsați pe butonul 4 până când este afișat mesajul „OK”.



Simbolul dispare, iar marorul se stinge.

i Dacă în timpul acestor operații este afișat mesajul „NEREUSIT”, înseamnă că semnalul nu a fost recepționat. Efectuați din nou procedura după ce schimbați poziția.

Reglarea timpului de funcționare

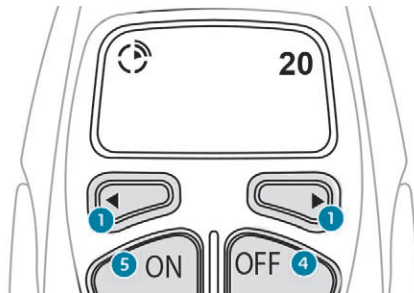

☞ Apăsați pe butoanele **1** pentru a afișa timpul de funcționare.



Se va afișa acest simbol.

☞ După ce ați afișat timpul de funcționare, apăsați simultan butoanele **4** și **5** în decurs de 10 secunde.



Acest simbol va fi afișat intermitent.

- ☞ Reglați timpul de funcționare apăsând pe butoanele **1**: în trepte de câte 10 minute, până la valoarea maximă de 30 de minute.
- ☞ Apăsați simultan pe butoanele **4** și **5** pentru a salva timpul de funcționare.



Se va afișa acest simbol.

i Valoarea setată din fabrică este de 30 de minute.

Cuplare amânată

Pentru ca sistemul să poată calcula momentul optim de pornire a încălzirii, trebuie să programați o oră de pornire.

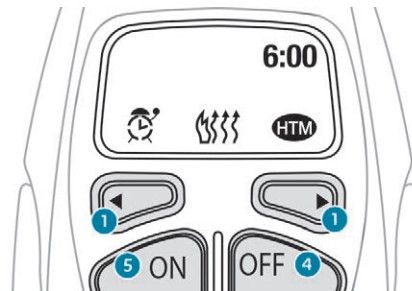

Programarea orei de pornire

☞ Apăsați pe butoanele **1** pentru a afișa ora programată.



Se va afișa acest simbol.

☞ După ce ați afișat ora programată, apăsați simultan butoanele pe **4** și **5** în decurs de 10 secunde.



Acest simbol va fi afișat intermitent.

☞ Setati ora folosind butoanele **1**.
☞ Apăsați simultan pe butoanele **4** și **5** pentru a salva reglajul.



Se va afișa acest simbol.

Activare/dezactivare

☞ După ce ați afișat ora programată cu butonul **1**, apăsați butonul **5** până când este afișat mesajul „OK”.



După primirea semnalului se afișează mesajul „OK”, împreună cu acest simbol.



Martorul luminos roșu rămâne aprins până la pornirea încălzirii.



Acest simbol se afișează în momentul pornirii sistemului de încălzire.

i HTM: Heat Thermo Management

- ☞ Pentru a dezactiva programul, apăsați pe butonul 4 până când este afișat mesajul „OK”.



Simbolul dispare.

i Dacă în timpul acestor operații este afișat mesajul „NEREUSIT”, înseamnă că semnalul nu a fost recepționat. Efectuați din nou procedura după ce schimbați poziția.

Oprirea încălzirii

- ☞ Apăsați butonul 5.



Simbolul rămâne afișat.



Indicatorul butonului se stinge.

Schimbarea nivelului de încălzire

Sistemul are 5 niveluri de încălzire: de la **C1** (nivelul inferior) până la **C5** (nivelul superior).

- ☞ După ce ați afișat nivelul de încălzire cu butoanele 1, apăsați simultan butoanele 4 și 5. Litera „C” se afișează intermitent.
- ☞ Reglați nivelul de încălzire, prin apăsarea butoanelor 1.
- ☞ Apăsați simultan pe butoanele 4 și 5 pentru a salva nivelul selectat. Se va afișa litera „C”.

i Valorile stabilite în prealabil sunt înlocuite de noile intrări. Orele programate sunt memorate până la următoarea modificare. După activarea orei de pornire nu se poate modifica nivelul de încălzire. Întâi trebuie să dezactivați ora de pornire.

Eroare de funcționare

În cazul unei defecțiuni la cheia electronică, contactați un dealer PEUGEOT sau un Service autorizat.

Înlocuirea bateriei

Telecomanda este livrată împreună cu o baterie de 6 V-28L.

Dacă bateria trebuie înlocuită, pe ecran apar informații în acest sens.

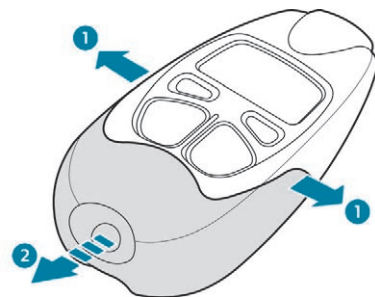

- ☞ Desfaceți carcasa.
- ☞ Respectați polaritățile atunci când înlocuiți bateria.
- ☞ Reinițializați telecomanda.



Nu aruncați la gunoi bateriile uzate, predați-le la un punct de colectare.

Reinițializarea telecomenzii

După deconectarea sau înlocuirea bateriei trebuie să reinițializați telecomanda.

- ☞ În decurs de 5 secunde de la cuplarea alimentării, țineți apăsat butonul 4 timp de 1 secundă.

Dacă procedura reușește, pe ecranul telecomenzii se afișează mesajul „OK”.

Dacă apare o defecțiune, se afișează mesajul „EROARE”.

- ☞ Reluați procedura.

Amenajări față

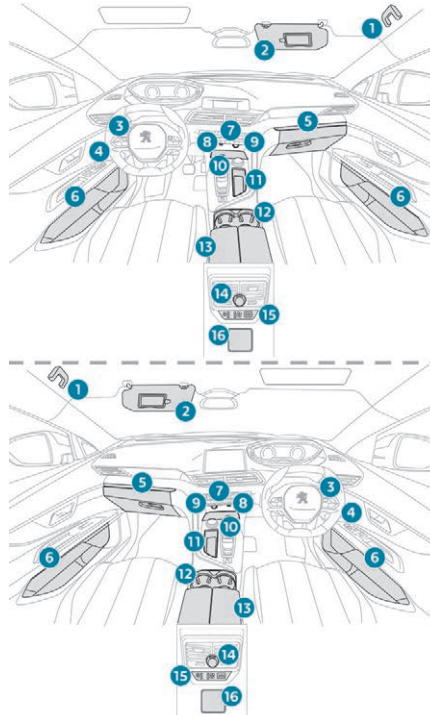

1. Mâner
2. Parasolar
3. Suport de carduri
4. Compartiment de depozitare sub volan

5. Torpedo luminat
6. Spații de depozitare în uși
7. Difuzor de parfumuri
8. Conector USB
9. Priză de accesorii 12 V față (120 W)
10. Compartiment de depozitare, cititor de CD-uri sau încărcător wireless
11. Compartiment de depozitare
12. Suport de pahar
13. Cotieră față cu compartiment de depozitare
14. Priză de accesorii 12 V spate (120 W)
15. Suflantă spate
16. Priză 230 V

Parasolar

Dispozitiv de protecție împotriva soarelui ce bate din față sau din lateral, dotat și cu oglindă luminată.

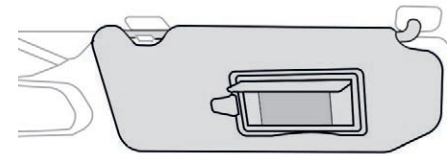

- ☞ Când contactul este cuplat, ridicați clapa de mascare; oglinda se luminează automat. Parasolarul este prevăzut și cu un suport pentru carduri.

Torpedo

☞ Pentru a deschide torpedoul, ridicați mânerul.

La deschiderea capacului, se aprinde lumina în torpedo.

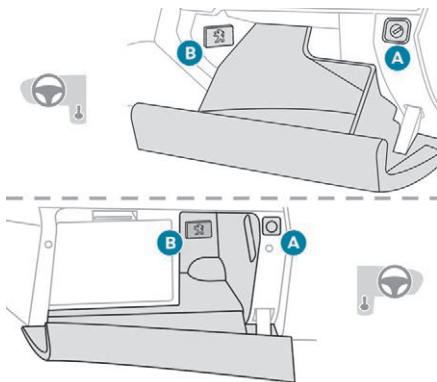

Aici se află comanda de neutralizare a airbagului frontal de pasager **A**.

De asemenea, oferă acces la locașul cartușelor difuzorului de parfum **B**.

! Dacă există un pasager în față, nu conduceți cu torpedoul deschis. Pericol de rănire la decelerare rapidă!

Brichetă/priză(e) de 12 V pentru accesorii

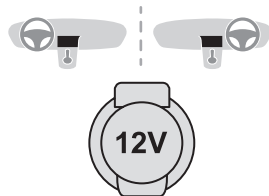

- ☞ Pentru a folosi bricheta, apăsați-o și așteptați câteva secunde declanșarea automată.
- ☞ Pentru a brânșa un accesoriu la 12 V (putere maximă: 120 W), scoateți bricheta și brânșați un adaptor adecvat.

Puteți utiliza aceasta priză pentru a conecta un încărcător de telefon, un încălzitor pentru biberone etc. După utilizare, introduceți imediat bricheta în locașul ei.

! Conectarea unui echipament electric neomologat de PEUGEOT, cum ar fi un încărcător cu conector USB, poate provoca perturbații în funcționarea sistemelor electrice ale vehiculului, de exemplu o recepție telefonică de slabă calitate sau perturbarea afișajelor.

Port USB

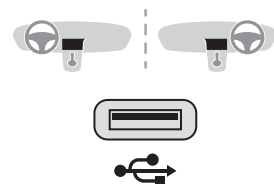

La portul USB se poate conecta un dispozitiv portabil, cum ar fi un player audio portabil de tip iPod® sau o memorie USB. Cititorul USB citește fișierele audio și le transmite sistemului audio pentru a fi redat în difuzoarele din vehicul. Aceste fișiere sunt gestionate prin comenzile de pe volan sau prin sistemul audio.

i Cât timp este conectat la priza USB, dispozitivul portabil poate fi încărcat automat. Dacă, în timpul reîncărcării, consumul dispozitivului portabil depășește amperajul furnizat de vehicul, pe ecran se afișează un mesaj.

Pentru mai multe detalii privind funcțiile Audio și telematică și, în special, priza USB, consultați secțiunea audio corespunzătoare.

Priza USB permite, de asemenea, conectarea unui smartphone prin MirrorLink™, Android Auto® sau CarPlay®, pentru a beneficia de unele aplicații ale smartphone-ului pe ecranul tactil.

Sistem Hi-Fi Premium FOCAL®

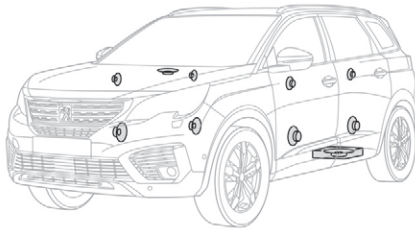

Vehiculul este echipat cu un sistem audio de înaltă fidelitate semnat de marca franceză FOCAL®, specialistă în domeniul audio de peste 35 de ani și recunoscută în întreaga lume pentru inovațiile brevetate și pentru semnătura sa audio unică.

10 difuzoare fabricate cu tehnologii FOCAL® exclusive oferă plăcerea unui sunet pur și detaliat la bordul vehiculului:

- woofere/medii de înaltă fidelitate: tehnologie Polyglass, cu sunet echilibrat și precis,

- tweetere TNF: tehnologie cu domuri inversate din aluminiu, care asigură o dispersie optimă a sunetului și frecvențe înalte foarte clare,
- subwoofer: tehnologie cu bobină triplă Power Flower™, cu diametrul de 200 mm, pentru o redare fidelă și dinamică a frecvențelor joase,
- amplificator activ cu 12 căi – 515 wați: tehnologie hibridă de Clasa AB/Clasa D, ce oferă un sunet bogat și finețe semnalelor de frecvență înaltă, cât și o putere reală frecvențelor joase.

Încărcător wireless

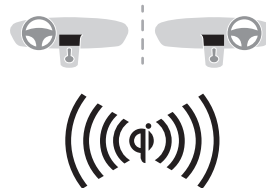

Acest sistem permite încărcarea wireless a aparatelor portabile, cum ar fi un smartphone, utilizând principiul inducției electromagnetice, conform standardului Qi 1.1.

Aparatul portabil de încărcat trebuie să fie compatibil cu standardul Qi, fie din proiectare, fie printr-un modul sau printr-o carcasă compatibilă.

Zona de încărcare este semnalată prin simbolul Qi.

Funcționare

Încărcarea este posibilă numai cu motorul pornit și în modul STOP al Stop & Start. Încărcarea este gestionată de smartphone.

La versiunile cu Acces și Pornire Mâini Libere, funcționarea încărcătorului poate fi perturbată la deschiderea unei uși sau la decuplarea contactului.

Încărcare

- ☞ Verificați în prealabil dacă zona de încărcare este liberă.
- ☞ Așezați un aparat portabil în centrul zonei de încărcare.
- ☞ Imediat ce aparatul portabil este detectat, mărtoșul de încărcare se aprinde și emite lumină verde.



- ☞ Încărcarea acumulatorului aparatului portabil începe imediat.
- ☞ În momentul în care acumulatorul este complet încărcat, mărtoșul de încărcare se stinge.

! Sistemul nu este conceput pentru a încărca mai multe aparate simultan.

! Cât timp încărcați un aparat, nu puneți obiecte din metal (monede, chei, telecomanda vehiculului etc.) în zona de încărcare – risc de supraîncălzire sau de întrerupere a încărcării!



Controlul funcționării

Starea matorului de încărcare permite urmărirea funcționării încărcătorului.

Matorul de încărcare	Semnificație
Stins	Motor oprit. Nu este detectat un aparat portabil compatibil. Încărcare terminată.
Verde aprins continuu	Este detectat un aparat portabil compatibil. Se încarcă.

Portocaliu aprins intermitent	Detectarea unui obiect străin în zona de încărcare. Aparatul portabil nu este așezat în centrul zonei de încărcare.
Portocaliu aprins continuu	Defecțiune a dispozitivului de încărcare a aparatului. Temperatura acumulatorului aparatului portabil este prea ridicată. Defecțiune a încărcătorului.

Dacă matorul emite lumină portocalie:



- îndepărtați aparatul portabil, apoi așezați-l din nou în centrul zonei de încărcare.
- sau
- îndepărtați aparatul portabil și faceți o nouă încercare după un sfert de oră.

Dacă problema persistă, verificați sistemul la un dealer PEUGEOT sau la un Service autorizat.

Cotieră față

Dispozitiv de asigurare a confortului pentru conducător și pentru pasagerul din față. Include un compartiment de depozitare refrigerat.

Deschidere

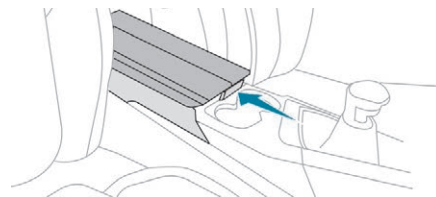

☞ Apăsați maneta de sub capac.
Capacul se deschide în două părți.

Compartiment de depozitare

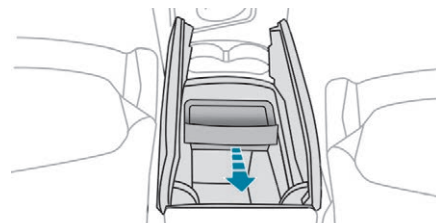

Tava mică amovibilă se poate instala în fața sau în spatele spațiului de depozitare.
O duză de ventilație circulă aerul proaspăt.

Închidere

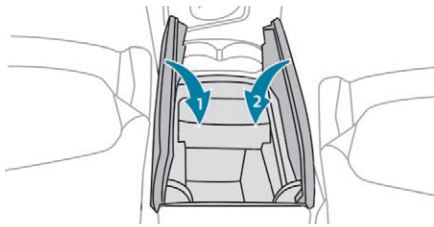

- ☞ Pliati cele două părți ale capacului.

Difuzor de parfumuri

Sistem complet de difuzare a parfumurilor în habitacul. Este alimentat de un cartuș care conține trei arome. Acest sistem funcționează numai cu motorul pornit.

Activare/reglare

Activarea și reglarea difuzorului de parfumuri se realizează folosind ecranul tactil:

- fie direct din meniul **Connect-App**,
- fie prin personalizarea unei ambiante a funcției **i-Cockpit Amplify**.



Din meniul „**Connect-App**”:

- ☞ Selectați „**Difuzor de parfum**”,
- ☞ selectați un parfum dintre cele trei propuse,

- ☞ selectați o intensitate de difuzare pentru a activa sistemul,
 - sau
 - ☞ selectați „**OFF**” pentru a dezactiva sistemul.
- Modificările sunt luate în considerare imediat.



Difuzarea de parfumuri este gestionată și de funcția **i-Cockpit Amplify**.

Pentru mai multe informații despre **i-Cockpit Amplify**, consultați secțiunea corespunzătoare.

Înlocuirea cartușului

Accesul la cartuș se face prin torpedou.

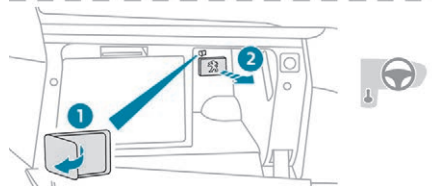
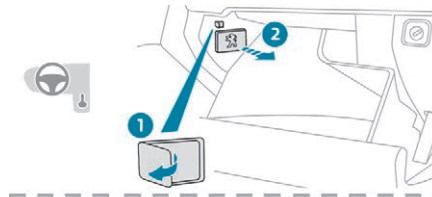

- ☞ Atunci când contactul este cuplat, trageți agățătoarea (1) în direcția indicată de săgeată pentru a elibera cartușul consumat.
- ☞ Scoateți cartușul consumat 2 din locaș. După scoaterea cartușului, difuzorul de parfumuri încetează să funcționeze.

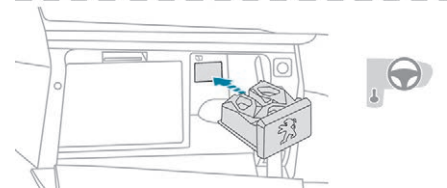
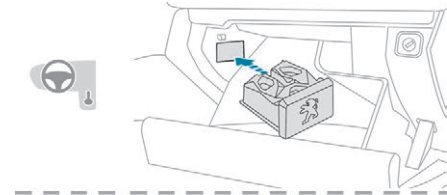

- ☞ Îndepărtați cele două capace de etanșare ale cartușului nou.
- ☞ Introduceți cartușul nou în locaș, respectând direcția de montare. Difuzorul de parfumuri este gata de funcționare.

Recomandări

Nu eliminați cartușul original, care poate servi drept obturator dacă difuzorul de parfumuri nu este folosit.

Păstrați capacele de etanșare a cartușelor. Ele servesc drept ambalaj în cazul neutilizării cartușelor.

Cartușe de schimb sunt disponibile în rețeaua PEUGEOT sau de pe site-ul web al mărcii.

! Ca măsură de siguranță:

- utilizați numai cartușele prevăzute pentru sistem,
- nu încercați să montați sau să îndepărtați un cartuș în timpul conducerii,
- nu încercați să demontați sau să încărcați un cartuș consumat.

Nu permiteți accesul copiilor sau animalelor la cartușele de parfum.

Nu permiteți lichidului din cartuș să intre în contact cu pielea sau ochii.

În caz de ingerare a lichidului din cartuș, consultați un medic și prezentați-i ambalajul sau eticheta produsului.

Covorașe de podea

Montare

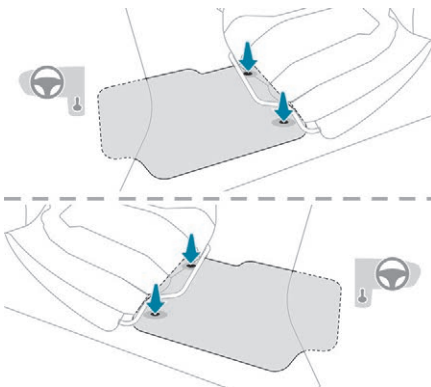

La prima montare, pe partea conducătorului, utilizați exclusiv elementele de fixare din buzunarul atașat.

Celelalte covorașe sunt așezate pe mocheta.

Demontare

Pentru a demonta covorașul de pe partea conducătorului:

- ☞ deplasați scaunul către înapoi la maxim,
- ☞ desprindeți elementele de fixare,
- ☞ îndepărtați covorașul.

Remontarea

Pentru remontare pe partea conducătorului:

- ☞ poziționați corect covorașul,
- ☞ prindeți din nou elementele de fixare, apăsând pe acestea,
- ☞ verificați fixarea corectă a covorașului.

! Pentru a evita orice risc de blocare a pedalelor:

- folosiți numai covorașe adaptate elementelor de fixare deja existente în vehicul; folosirea acestora este obligatorie,
- nu suprapuneți niciodată mai multe covorașe.

Utilizarea covorașelor neomologate de PEUGEOT poate incomoda accesul la pedale și poate afecta funcționarea regulatorului/limitatorului de viteză. Covorașele omologate de PEUGEOT sunt prevăzute cu două elemente de fixare situate sub scaun.

Plafoniere

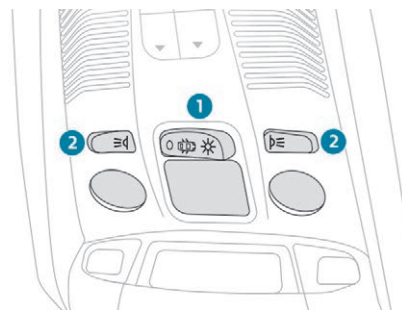

1. Plafonieră față.
2. Lumini de citit harta față

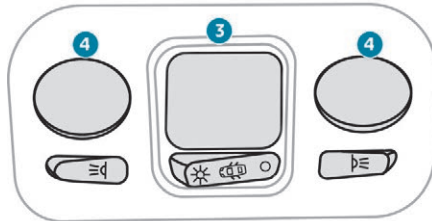

3. Plafonieră spate
4. Lumini de citit harta spate

Plafoniere față și spate



În această poziție, plafoniera se aprinde treptat:

- la deblocarea deschiderilor vehiculului,
- la scoaterea cheii din contact,
- la deschiderea unei uși,
- la apăsarea butonului de blocare de pe telecomandă, pentru a localiza vehiculul.

Se stinge treptat:

- la blocarea deschiderilor vehiculului,
- la cuplarea contactului,
- la 30 de secunde după închiderea ultimei uși.



Stinsă în permanență.



Aprinsă continuu.

În modul iluminat continuu, durata de aprindere variază în funcție de context:

- cu contactul decuplat, aproximativ zece minute,
- în modul economie de energie, aproximativ treizeci de secunde,
- cu motorul pornit, fără limită.

i Când plafoniera față este în modul „iluminat permanent”, plafoniera spate se va aprinde și ea, cu excepția situației în care este în poziția „stinsă în permanență”. Pentru a stinge plafoniera spate, treceți-o în poziția „stinsă în permanență”.

Lumini de citit harta față și spate

! Nu aduceți niciun obiect în contact cu plafonierele.



Cu contactul cuplat, acționați comutatorul corespunzător.

Iluminatul de ambianță

Aprinderea unei lumini difuze în habitacul îmbunătățește vizibilitatea în vehicul, dacă lumina este slabă.

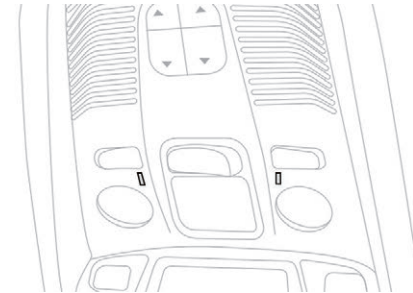

Noaptea, iluminatul de ambianță se activează automat, la aprinderea luminilor de poziție.

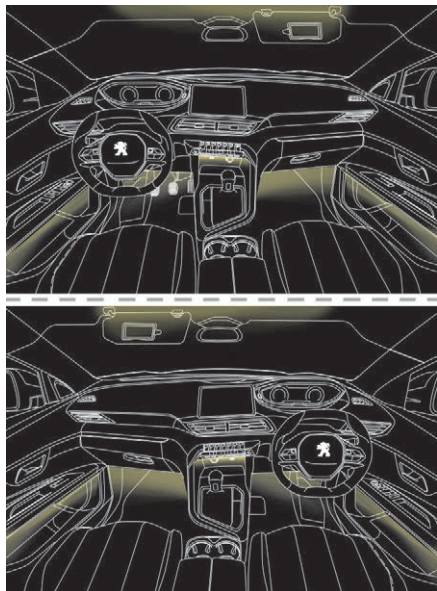

În funcție de versiune, iluminatul de ambianță este compus din:

- două LED-uri, situate în plafoniera față,
- o sursă luminoasă, situată în compartimentul de depozitare, în partea din față a consolei centrale,
- o sursă luminoasă, în fiecare locaș pentru picioare, din față,
- ghiduri de lumină, pe panourile ușilor din față și pe flancurile consolei centrale,

- inele luminoase, integrate în suporturile pentru pahare față,
- o sursă luminoasă, la fiecare locaș din panourile ușilor din față,
- șine luminate de-a lungul trapei panoramice.

Iluminatul de ambianță se stinge automat la stingerea luminilor de poziție.



Activarea sau neutralizarea iluminatului de ambianță, cât și reglarea intensității luminoase a acestuia se realizează din meniul **Vehicul/Iluminat de conducere** de pe ecranul tactil.



Iluminatul de ambianță din habitacul este gestionat și prin funcția **i-Cockpit Amplify**. Pentru mai multe informații despre funcția **i-Cockpit Amplify**, consultați secțiunea corespunzătoare.

Amenajări spate

Priza 230 V/50 Hz

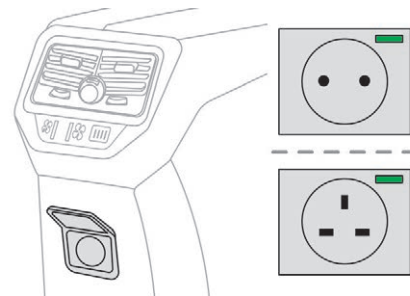

Se află în spate, în consola centrală, sub un capac de protecție.

Priza (putere maximă: 150 W) funcționează cât timp motorul este pornit, precum și în modul STOP al sistemului Stop & Start.

- ☞ Ridicați capacul de protecție.
- ☞ Asigurați-vă că martorul de culoare verde este aprins.
- ☞ Conectați aparatul multimedia sau orice alt aparat electric (încărcător de telefon, laptop, player CD-DVD, încălzitor de biberon etc.).

În caz de defecțiune, martorul de avertizare verde se aprinde intermitent.

Apelați la un dealer PEUGEOT sau la un Service autorizat pentru verificări.

! Branșați un singur aparat la priză (nu utilizați prelungitoare sau multiplicatoare de priză).
Branșați numai aparate cu izolație de clasa II (indicată pe aparat).
Nu utilizați aparate cu carcasă metalică (mașină de ras electrică, etc).

i Din motive de siguranță, în caz de supraconsum și când sistemul electric al vehiculului o cere (condiții meteo deosebite, suprasarcină electrică etc.), curentul furnizat de priză va fi întrerupt; matorul de culoare verde se stinge.

! Conectarea unui echipament electric neomologat de PEUGEOT, cum ar fi un încărcător cu conector USB, poate provoca perturbații în funcționarea sistemelor electrice ale vehiculului, de exemplu o recepție telefonică de slabă calitate sau perturbarea afișajelor.

i Pe partea pasagerului, nu uitați să o rabatați înainte de a plia scaunul în poziția „măsuță”.
Pentru informații suplimentare despre **scaunele față** și în special despre poziția „măsuță” a spătarului scaunului, consultați secțiunea corespunzătoare.

! Nu așezați obiecte dure sau grele pe măsuță.
Acestea pot deveni proiectile periculoase în caz de frânare bruscă sau de impact.

Priză de accesorii 12 V

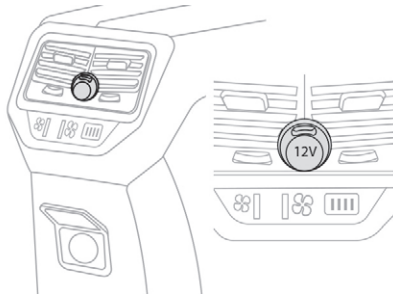

☞ Pentru a bransa un accesoriu la 12 V (putere maximă: 120 W), ridicați capacul și conectați adaptorul adecvat.

Mese de tip „avion”

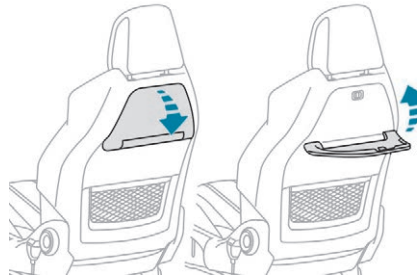

- ☞** Pentru a o utiliza, coborâți măsuța până la blocarea în poziția inferioară.
- ☞** Pentru a o rabata, ridicați măsuța, trecând de punctul de rezistență, până în poziția superioară.

Storuri laterale

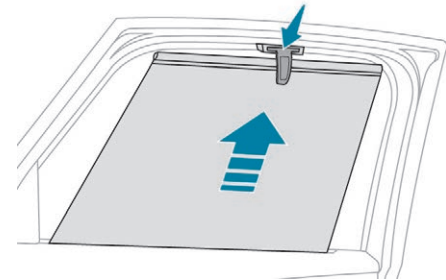

Montate pe geamurile din rândul 2 de scaune, acestea protejează habitacul de razele solare.

- ☞** Trageți de agățătoarea centrală pentru a derula transparentul.
- ☞** Prindeți agățătoarea transparentului de cârlig.

i Dirijați cu atenție transperantul ținând de agățătoare, atât la ridicare, cât și la coborâre.

Compartimente de depozitare

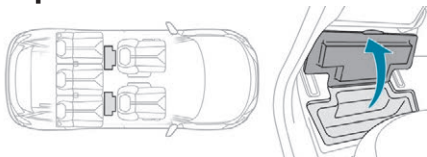

În funcție de versiune, compartimentele de depozitare sunt montate în podea, la scaunele laterale din al doilea rând. Compartimentul din stânga poate conține kitul de depanare provizorie a pneurilor. Pentru a le deschide, ridicați capacul ținând de crestătură.

Amenajări portbagaj

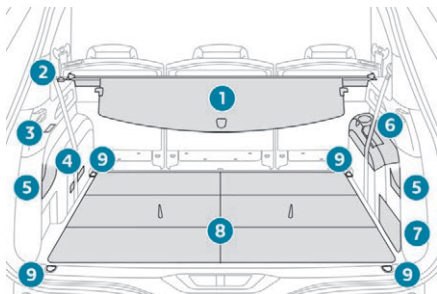

1. Panou de mascare bagaje
2. Priză auxiliară de 12 V (putere maximă 120 wați)
3. Iluminare portbagaj
4. Chingă de reținere a bagajelor
5. Console de depozitare a panoului de mascare a bagajelor
6. Cotieră cu suport de pahare și compartiment de depozitare
7. Compartiment deschis de depozitare
8. Planșeu pliant
9. Inele de ancorare

Rulou de mascare bagaje

În configurația cu 5 scaune, acesta se instalează în spatele celui de-al doilea rând de scaune. Cel de-al treilea rând se rabatează. În configurația cu 7 scaune, se păstrează în spatele celui de-al treilea rând de scaune.

Instalare

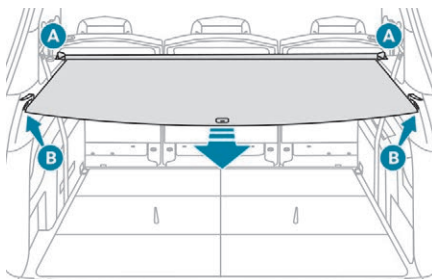

- ☞ Poziționați marginile din stânga și din dreapta ale ruloului în fantele **A**, cu trapa mobilă în față.
- ☞ Trageți ruloul până când ajunge la stâlpii portbagajului.
- ☞ Introduceți ghidajele ruloului în șinele din stâlpii **B**.

Demontare

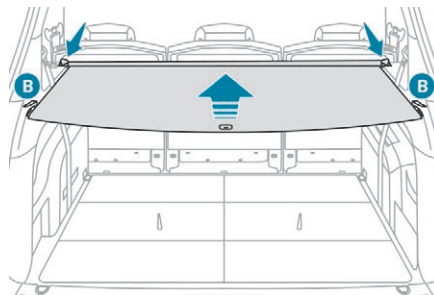

- ☞ Scoateți ghidajele ruloului din șinele din stâlpii **B**.
- ☞ Ghidați ruloul astfel încât să se ruleze corect.
- ☞ Deblocați ruloul apăsând unul dintre mânerele aflate la capetele suportului său.

Depozitare în spatele scaunelor din rândul 3

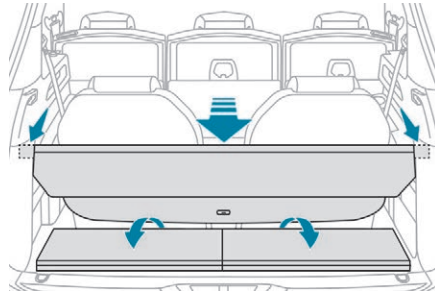

- ☞ Asigurați-vă că scaunele din al treilea rând sunt rabatate.
 - ☞ Pliati primele două plăci de tip armonică.
 - ☞ Poziționați ruloul în spațiul aflat deasupra cotei, înclinându-l ușor.
 - ☞ Glisați ruloul în poziția de oprire până când ajunge la canelurile din spatele portbagajului, cu cele două balamale îndreptate în jos.
 - ☞ Depliați scaunul din rândul 2.
- Plăcile de tip armonică pliate pot fi așezate în poziție orizontală sau verticală.

Pentru a rabata scaunele din al treilea rând cu ruloul depozitat în partea din spate, trebuie să ridicați plăcile de tip armonică pentru a oferi accesul la comenzile de deblocare a scaunelor.

! În cazul unei decelerări puternice, obiectele așezate pe capacul pentru bagaje pot fi proiectate către ocupanți.

Plasă de reținere încărcături înalte

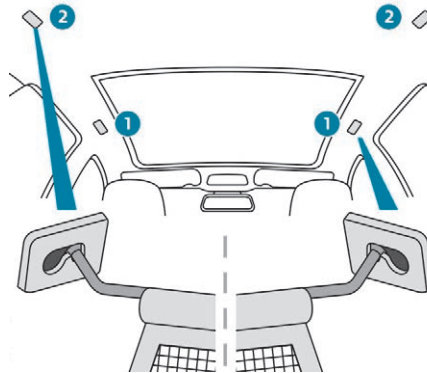

Acest fileu demontabil permite utilizarea întregului volum de încărcare până la pavilion:

- în spatele scaunelor din față (rândul 1), când scaunele din spate sunt rabatate,
- în spatele scaunelor din spate (rândul 2), când capacul pentru bagaje este demontat.

i Acesta oferă protecție ocupanților la frânări bruște.

În spatele scaunelor din față

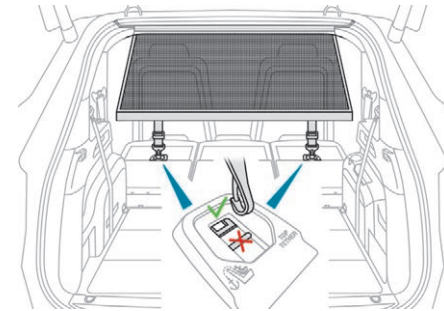

- ☞ Rabatați scaunele din spate.
- ☞ Introduceți capetele barei, unul după altul, în punctele de fixare din acoperiș.
- ☞ Atașați chingile plasei de punctele de ancorare inferioare, situate în carcasa punctelor de fixare ale chingii superioare.
- ☞ Trageți de chingii pentru a întinde plasa.

3

În spatele scaunelor din spate

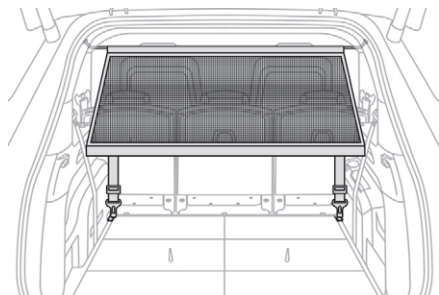

- ☞ Scoateți masca spațiului de bagaje.
- ☞ Introduceți capetele barei, unul după altul, în punctele de fixare din acoperiș.
- ☞ Atașați chingile fileului de inelele inferioare, situate pe laturile portbagajului.
- ☞ Trageți de chingi pentru a întinde fileul.

Priză de accesorii 12 V

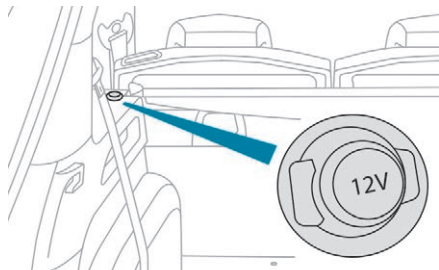

- ☞ Pentru a conecta un accesoriu la 12 V (putere maximă: 120 W), scoateți capacul și conectați un adaptor adecvat.
- ☞ Cuplați contactul.

! Conectarea unui echipament electric neomologat de PEUGEOT, cum ar fi un încărcător cu conector USB, poate provoca perturbații în funcționarea sistemelor electrice ale vehiculului, de exemplu o recepție telefonică de slabă calitate sau perturbarea afișajelor.

Lumini în portbagaj

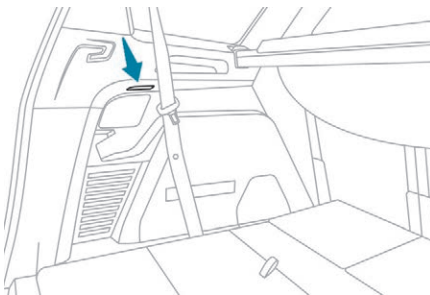

Luminile se aprind automat la deschiderea portbagajului și se sting automat la închiderea acestuia.

- i** Durata iluminatului variază, în funcție de situație:
- cu contactul decuplat, aproximativ zece minute,
 - în modul economie de energie, aproximativ treizeci de secunde,
 - cu motorul pornit, fără limită.

Comandă iluminat exterior

Iluminat principal

Selectarea modului de iluminat principal

☞ Rotiți inelul **A** pentru a plasa simbolul dorit în dreptul reperului.

O Lumini stinse (contact decuplat)/
Lumini de zi (motor pornit).

AUTO Aprindere automată a luminilor.
Lumini de zi/lumini de întâlnire/
lumini de drum.

 Numai lumini de poziție.

 Lumini de întâlnire sau lumini de drum.

i „Funcție autostradă”

La versiunile echipate cu proiectoare cu tehnologia „Full LED”, raza de acțiune a luminilor de întâlnire este mărită automat când viteza vehiculului depășește 110 km/h.

Fără aprindere AUTOMATĂ

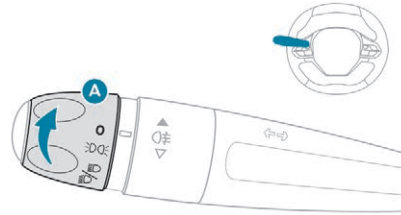

Cu aprindere AUTOMATĂ

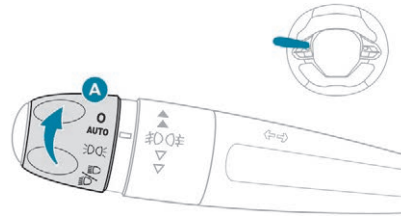

Comutarea luminilor de drum

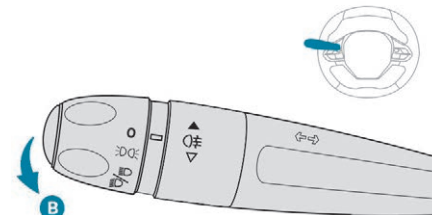

☞ Trageți spre dvs. de maneta **B** pentru a alterna între luminile de întâlnire și luminile de drum sau pentru a activa funcția lumini de drum automate.

În modul de funcționare cu lumini stinse și lumini de poziție, conducătorul poate aprinde temporar faza lungă („semnalizare din faruri”), ținând maneta trasă.

Afișaje

Aprinderea matorului corespunzător de pe tabloul de bord confirmă punerea în funcțiune a tipului de iluminat selectat.



Defecțiunea unei lumini este semnalată prin aprinderea continuă a acestui mator, însoțită de afișarea unui mesaj și de un semnal sonor.

Lumini anticeață

! Aprinderea luminilor anticeață este interzisă pe timp senin sau pe ploaie, atât ziua, cât și noaptea. În aceste cazuri puterea fasciculelor luminoase îi poate orbi pe ceilalți participanți la trafic. Acestea trebuie utilizate exclusiv în condiții de ceață sau ninsoare.

În aceste condiții meteorologice, trebuie să aprindeți manual luminile anticeață și de întâlnire, deoarece este posibil ca senzorul de lumină să detecteze o luminozitate suficientă.

Nu uitați să stingeți luminile anticeață imediat ce nu mai sunt necesare.



Lumini anticeață spate

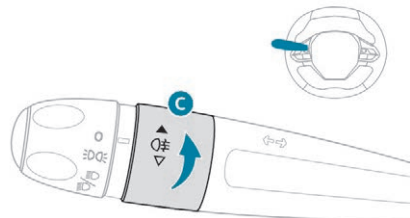

i Luminele de întâlnire sau de drum trebuie să fie aprinse.

Rotiți și eliberați inelul **C**:

- ☞ înainte, pentru a aprinde luminile anticeață spate.
- ☞ înapoi, pentru a le stinge.



Lumini anticeață față și spate

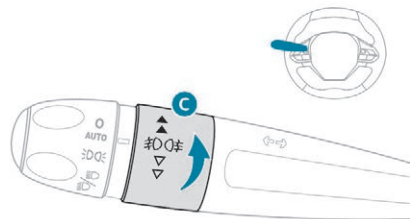

i Luminele de poziție, de întâlnire sau de drum trebuie să fie aprinse.

Rotiți și eliberați inelul **C**:

- ☞ o dată înainte, pentru a aprinde luminile anticeață față,
- ☞ înainte a doua oară, pentru a aprinde luminile anticeață spate.
- ☞ o dată înapoi, pentru a stinge luminile anticeață spate,
- ☞ înapoi, a doua oară, pentru a stinge luminile anticeață față.

i **Stingerea luminilor când contactul este decuplat**

La decuplarea contactului, toate luminile se sting instantaneu, cu excepția luminilor de întâlnire, dacă iluminatul de însoțire automat este activat.

i **Aprinderea luminilor după decuplarea contactului**

Pentru a reactiva comanda luminilor, rotiți inelul **A** către poziția 0 – lumini stinse, apoi către poziția dorită.

La deschiderea ușii conducătorului, un semnal sonor temporar avertizează conducătorul că luminile sunt aprinse.

Acestea se vor stinge automat după o perioadă care depinde de starea de încărcare a bateriei (se intră în modul de economisire a energiei).

i În unele condiții de climă (temperatură scăzută, umiditate), este normală apariția fenomenului de aburire a suprafeței interioare a farurilor și a luminilor din spate; acesta dispare în câteva minute, după aprinderea luminilor.

! Nu vă uitați niciodată de aproape în fasciculul luminos al farurilor „Full LED”. Pericol de vătămare gravă a ochilor!

i **Deplasări în străinătate**

Dacă folosiți vehiculul într-o țară în care sensul de circulație este inversat față de cel din țara de comercializare a vehiculului, este necesar să adaptați reglajele proiectoarelor pentru a nu orbi conducătorii care circulă din sens invers. Apelați la rețeaua PEUGEOT sau la un Service autorizat.

Lumini de zi/lumini de poziție

LED-urile acestor lămpi se aprind automat la pornirea motorului, în partea din față și din spate a vehiculului.

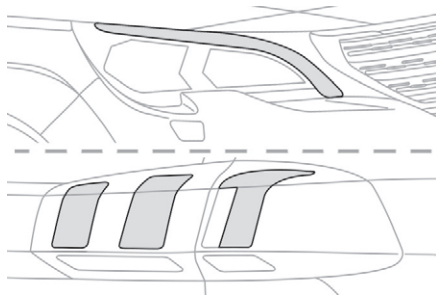

Asigură următoarele funcții:

- Luminile de zi (comanda luminilor în poziția „0” sau „AUTO”, dacă luminozitatea exterioară este suficientă).
- Lumini de poziție (comanda luminilor în poziția „AUTO”, dacă luminozitatea exterioară este redusă, sau „numai lumini de poziție” ori „lumini de întâlnire/de drum”).

Lumini semnalizatoare de direcție

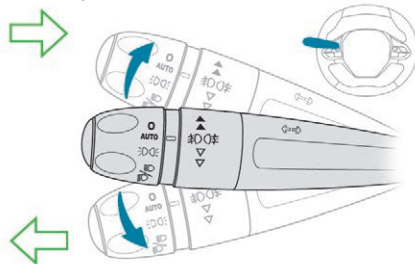

- ☞ Stânga: coborâți comanda luminilor, trecând de punctul de rezistență.
- ☞ Dreapta: ridicați comanda luminilor, trecând de punctul de rezistență.

i Dacă uitați semnalizarea activată mai mult de douăzeci de secunde și viteza de deplasare este mai mare de 60 km/h, semnalul sonor se va intensifica.

Trei aprinderi intermitente

- ☞ Apăsăți scurt în sus sau în jos, fără a depăși punctul de rezistență; luminile semnalizatoare de direcție corespunzătoare se vor aprinde de 3 ori.

Pentru versiunile echipate cu lumini semnalizatoare de direcție cu LED-uri, aprinderea LED-urilor se face secvențial. Intensitatea luminilor de zi scade în timpul aprinderii secvențiale a luminilor semnalizatoare de direcție.

Lumini de staționare

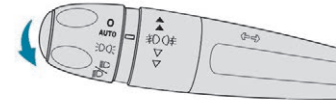

Balizaj lateral realizat prin aprinderea numai a luminilor de poziție de partea pe care se circulă.

- ☞ În funcție de versiune, în minutul de după decuplarea contactului, acționați maneta de comandă a luminilor în sus sau în jos, ținând cont de partea pe care se circulă (de exemplu, dacă staționați pe partea dreaptă, dați maneta în jos; se vor aprinde luminile din partea stângă a vehiculului).

Acest lucru este indicat printr-un semnal sonor și prin aprinderea marotorului indicator de direcție corespunzător pe tabloul de bord. Pentru a stinge luminile de poziție, aduceți maneta de comandă a luminilor în poziția centrală.

Reglarea proiectoarelor

Reglarea manuală a proiectoarelor cu halogen

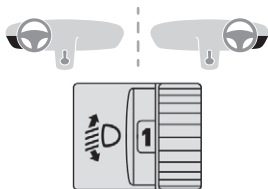

Pentru a nu-i incomoda pe ceilalți participanți la trafic, proiectoarele cu becuri cu halogen trebuie reglate pe înălțime, în funcție de încărcarea vehiculului.

- 0 Numai conducător sau conducător + pasager față.
- 1 Numai conducător sau conducător + pasager față + rândul al 3-lea.
- 2 7 persoane.
- 3 7 persoane + încărcătură în portbagaj.
- 4 Neutilizată.
- 5 Conducător + încărcătură în portbagaj.
- 6 Neutilizată.

i Reglajul inițial este poziția „0”.

Reglare automată a farurilor cu tehnologie „Full LED”

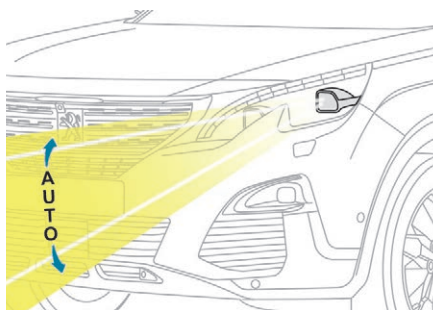

Pentru a nu-i incomoda pe ceilalți participanți la trafic, acest sistem corectează automat înălțimea fasciculului luminos al acestui tip de proiectoare, în funcție de încărcarea vehiculului.



În caz de defecțiune, acest martor se aprinde pe tabloul de bord, însoțit de afișarea unui mesaj și de un semnal sonor.

Sistemul aduce proiectoarele în poziție joasă. Solicitați verificarea sistemului la un dealer PEUGEOT sau la un Service autorizat.

! Nu atingeți farurile „Full LED”. Risc de electrocutare!

Aprindere automată a luminilor

Dacă un senzor detectează luminizitate externă redusă, luminile plăcuței de înmatriculare, cele de poziție și de întâlnire se aprind automat, fără intervenția conducătorului. Acestea se pot aprinde și dacă se detectează ploaie, odată cu pornirea automată a ștergătoarelor de parbriz. Luminile se sting automat imediat ce luminizitatea devine din nou suficientă sau ștergătoarele se opresc.

Pornire

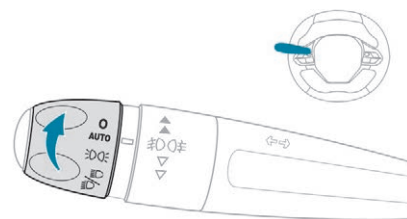

☞ Rotiți inelul în poziția „AUTO”. În momentul activării funcției se afișează un mesaj.

Dezactivare

☞ Rotiți inelul în altă poziție.

Dezactivarea funcției este însoțită de afișarea unui mesaj.

Eroare de funcționare



În caz de defecțiune a senzorului de lumină, luminile se aprind, acest martor se afișează pe tabloul de bord, însoțit de un semnal sonor și/ sau de un mesaj.

Consultați un dealer PEUGEOT sau un Service autorizat.

! Nu mascați senzorul de lumină cuplat la senzorul de ploaie aflat în mijlocul părții de sus a parbrizului, în spatele retrovizorului interior; funcțiile asociate nu vor mai fi comandate.

i Dacă ninge sau este ceață, este posibil ca senzorul de lumină să detecteze un nivel suficient de luminozitate. În acest caz, luminile nu se aprind automat.

Iluminat de însoțire automat

Când funcția de „Aprindere automată a luminilor” este activată, în caz de luminozitate redusă, luminile de poziție, de întâlnire și sporturile de pe retrovizoare se aprind automat, la decuplarea contactului.

Activarea, neutralizarea sau durata iluminatului de însoțire sunt parametrabile prin meniul de parametruare a vehiculului, de pe ecran.

Iluminat de însoțire manual

Aprinderea temporară a luminilor de întâlnire, după ce s-a decuplat contactul vehiculului, facilitează ieșirea conducătorului din vehicul în caz de luminozitate scăzută.

Pornire

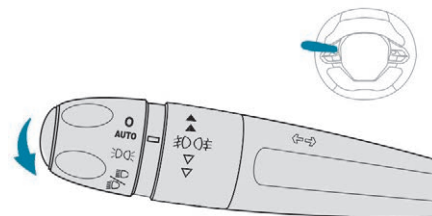

- ☞ Cu contactul decuplat, aprindeți scurt farurile, acționând maneta de comandă a luminilor.
- ☞ Un nou „semnal cu farurile” oprește funcția.

Oprire

Pentru versiunile fără „Aprindere automată a luminilor”, iluminatul de însoțire manual se oprește automat după 30 de secunde.

Pentru versiunile cu „Aprindere automată a luminilor”, durata iluminatului de însoțire manual este egală cu cea parametruată pentru iluminatul de însoțire automat.

Iluminat de primire exterior automat

Când funcția de „Aprindere automată a luminilor” este activată, în caz de luminozitate redusă, luminile de poziție, de întâlnire și sporturile de pe retrovizoare se aprind automat, la deblocarea deschiderilor vehiculului.

Activarea, neutralizarea sau durata iluminatului de primire exterior sunt parametrabile prin meniul de parametruare a vehiculului, de pe ecran.

Iluminat de primire

Această funcție este disponibilă în funcție de versiune.



Apăsați scurt acest buton al telecomenzii.

Luminile de poziție, luminile de întâlnire, luminile plăcuței de înmatriculare și spoturile de pe retrovizoarele exterioare se aprind pentru 30 de secunde.

O nouă apăsare, înainte de sfârșitul temporizării, duce la stingerea imediată a luminilor.

Spoturi în retrovizoarele exterioare



Pentru a ușura apropierea de vehicul, acestea luminează:

- zonele situate în dreptul ușilor conducătorului și pasagerului din față,
- zonele din fața retrovizorului și din spatele ușilor față.

Activare



Când comutatorul plafonierei din față este în această poziție, spoturile se aprind automat:

- la deblocarea deschiderilor vehiculului,
- la deschiderea unei uși,
- când telecomanda emite o solicitare de localizare a vehiculului.

De asemenea, spoturile se aprind, indiferent de poziția comenzii plafonierei din față, la aprinderea luminilor de la distanță exterior și a luminii de înșoțire.

Dezactivare

Acestea se sting automat după 30 de secunde.

Comutare automată lumini de drum

Sistem ce comută automat între luminile de drum și cele de întâlnire, în funcție de condițiile de iluminat și de circulație, folosind o cameră amplasată în partea superioară a parbrizului.

! Acesta este un sistem de asistare la conducere. Conducătorul rămâne responsabil de iluminatul vehiculului și de adaptarea la condițiile de luminozitate, de vizibilitate și de circulație și pentru respectarea codului rutier.

i Sistemul devine operațional la peste 25 km/h. Dacă viteza scade sub 15 km/h, sistemul se dezactivează.

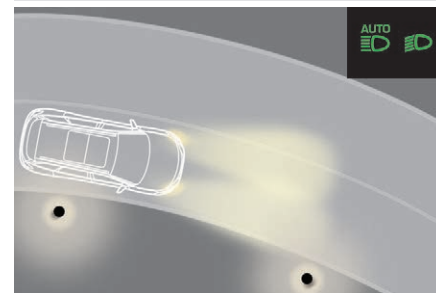

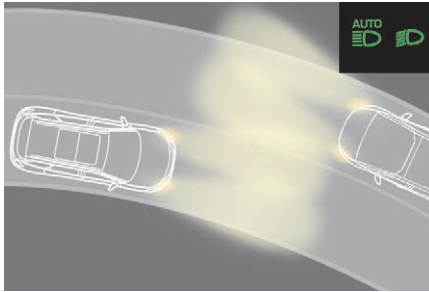

Activare/dezactivare

☞ Plasati inelul de pe maneta de comandă a luminilor în poziția „AUTO”.



☞ În meniul **Vehicul/Iluminat de conducere**, selectați fila „Acces rapid”, apoi „Comutare automată lumini de drum”.

Starea sistemului rămâne în memorie la decuplarea contactului.

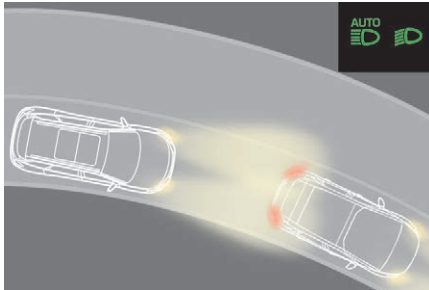

Funcționare

Dacă luminozitatea este suficientă și/sau condițiile de circulație nu permit aprinderea luminilor de drum:



- luminile de întâlnire vor fi menținute, pe tabloul de bord se aprinde acest martor luminos.



Dacă luminozitatea este foarte redusă și condițiile de circulație o permit:



- luminile de drum se vor aprinde automat: pe tabloul de bord se aprind acești martori luminoși.

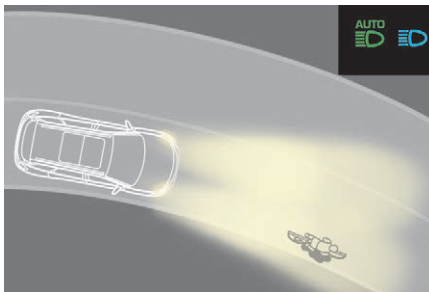

Dacă sistemul detectează ceață, dezactivează temporar funcția.

Imediat de vehiculul iese din zona cu ceață, funcția se reactivează automat.



Acest martor rămâne stins cât timp funcția este dezactivată.

Pauză

Dacă situația necesită o schimbare a stării luminilor, conducătorul poate interveni în orice moment.

☞ Aprinderea intermitentă a farurilor determină trecerea funcției în pauză, iar sistemul de iluminat trece în modul „aprinde automată a luminilor”:

- dacă martorii luminoși „AUTO” și „Lumini de întâlnire” erau aprinși, sistemul va trece la luminile de drum,
- dacă martorii luminoși „AUTO” și „Lumini de drum” erau aprinși, sistemul va trece la luminile de întâlnire,

Pentru a reactiva funcția, aprindeți din nou farurile intermitent.

I Sistemul poate fi perturbat sau poate funcționa incorect:

- în condiții de vizibilitate redusă (ninsoare, ploaie torențială etc.),
- dacă parbrizul este murdar, aburit sau mascat (de un autocolant etc.) în dreptul camerei,
- dacă vehiculul este în dreptul unor panouri puternic reflectorizante.

Dacă sistemul detectează ceață, dezactivează temporar funcția.

Sistemul nu este în măsură să detecteze:

- participanții la trafic care nu au iluminat propriu, de exemplu, pietonii,
- vehiculele ale căror lumini sunt mascate (de exemplu: vehiculele care circulă dincolo de bariera de siguranță dintre sensurile autostrăzii),
- vehiculele care se află în vârful sau la baza unei pante abrupte, în viraje, în intersecții.

Iluminat de viraj

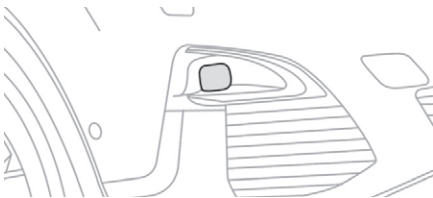

Prezent numai pe versiunile echipate cu proiectoare cu tehnologie „Full LED”, acest sistem permite iluminarea interiorului curbei cu fasciculul proiectoarelor de ceață, când luminile de întâlnire sau de drum sunt aprinse și când viteza vehiculului este mai mică de 40 km/h (conducere urbană, drumuri sinuoase, intersecții, manevre de parcare etc.).

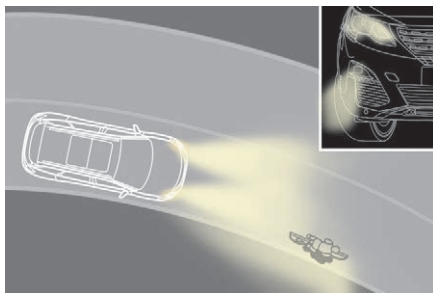

Cu iluminat de curbă

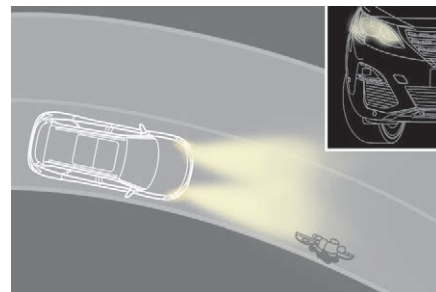

Fără iluminat de viraj

Activare/dezactivare



Iluminatul static de intersecție poate fi activat sau dezactivat din meniul **Vehicul/Iluminat de conducere** de pe ecranul tactil.

Activare

Acest sistem se activează:

- la activarea luminilor semnalizatoare de direcție de pe partea corespunzătoare, sau
- dincolo de un anumit unghi de rotire a volanului.

Dezactivare

Sistemul nu se activează:

- dincolo de un anumit unghi de rotire a volanului,
- la o viteză mai mare de 40 km/h,
- la cuplarea marșarierului.

Maneta de comandă a ștergătoarelor

Programare

Vehiculul poate fi echipat și cu unele funcții parametrabile:

- ștergere automată pentru ștergătorul de parbriz în caz de detectare a ploii,
- ștergere lunetă la cuplarea marșarierului.

i În condiții de iarnă, îndepărtați zăpada, gheața sau givrajul prezente pe parbriz, în jurul brațelor și lamelelor ștergătoarelor de geam și de pe garnitura parbrizului, înainte de a pune în funcțiune ștergătoarele.

! Nu acționați ștergătoarele pe un parbriz uscat. Pe timp extrem de rece sau extrem de cald, înainte de a pune în funcțiune ștergătoarele, verificați ca lamelele ștergătoarelor să nu fie lipite de parbriz.

Ștergătoare de parbriz

A. Maneta de comandă de selectare a cadenței de ștergere: ridicați sau coborâți maneta în poziția dorită.

- 2** Ștergere rapidă (precipitații puternice).
- 1** Ștergere normală (ploaie moderată).
- Int** Ștergere intermitentă (proporțională cu viteza vehiculului).
- 0** Oprire.
- ↓** Ștergere pas cu pas (apăsați în jos sau trageți comanda scurt către dvs., apoi eliberați).

sau

- AUTO ↓** Ștergere automată (apăsați în jos, apoi eliberați). O singură cursă de ștergere (trageți maneta scurt spre dvs.).

Fără ștergere AUTOMATĂ

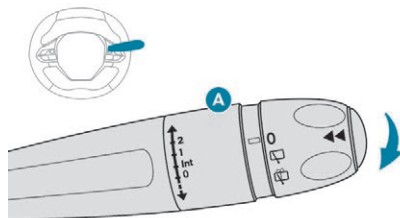

Cu ștergere AUTOMATĂ

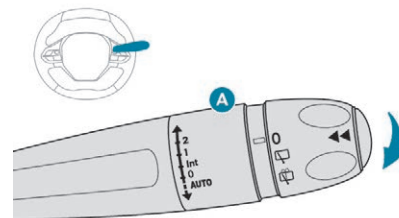

Ștergător de lunetă

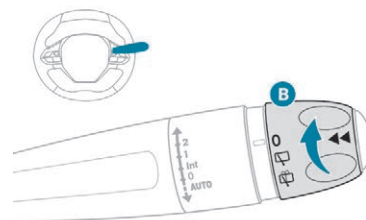

B. Inel de selectare a ștergătorului de lunetă: rotiți pentru a aduce simbolul dorit în dreptul reperului.

- 0** Oprire.
- Int** Ștergere intermitentă.



Spălare cu ștergere.

Rotiți inelul până la capăt: se spală luneta, apoi ștergătorul funcționează o perioadă determinată.

Marșarier

La cuplarea marșarierului, dacă ștergătoarele din față funcționează, ștergătorul din spate se va pune în funcțiune automat.

Activarea sau dezactivarea funcției se face din meniul de parametrare a vehiculului, pe ecran. Această funcție este activată implicit.

! Dacă ninge, este ger sau montați un suport de biciclete pe dispozitivul de remorcare, dezactivați ștergătorul de lunetă automat, prin meniul de setări ale vehiculului.

Spălarea parbrizului

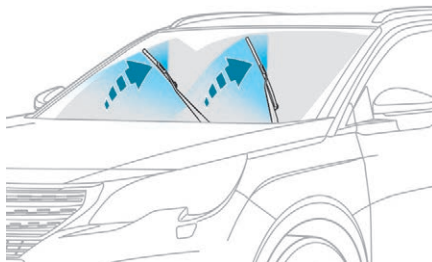

☞ Trageți maneta de ștergere geamuri spre dvs.

Ștergătorul și spălătorul de parbriz funcționează atât timp cât este acționată maneta de comandă.

Oprirea spălării parbrizului este urmată de un ciclu final de ștergere.

i Instalația de spălare a parbrizului include un sistem de ștergătoare cu duze integrate.

Lichidul de spălare geamuri este proiectat de-a lungul lamelei ștergătorului de geam. Aceasta permite ameliorarea vizibilității și reducerea consumului de lichid.

În anumite cazuri, în funcție de compoziție sau de culoare, precum și de lumina din exterior, lichidul este aproape invizibil.

! Pentru a nu deteriora lamelele ștergătoarelor, nu acționați ștergerea parbrizului dacă rezervorul de lichid de parbriz este gol. Nu acționați ștergerea parbrizului dacă există riscul ca lichidul să înghețe pe parbriz și să împiedice astfel vizibilitatea. În perioada iernii, utilizați întotdeauna produse pentru temperaturi scăzute.

Poziție specială a ștergătoarelor de parbriz

Permite curățarea și înlocuirea lamelelor de ștergătoare. Pe timp de iarnă se poate utiliza și pentru a îndepărta ștergătoarele de pe parbriz.

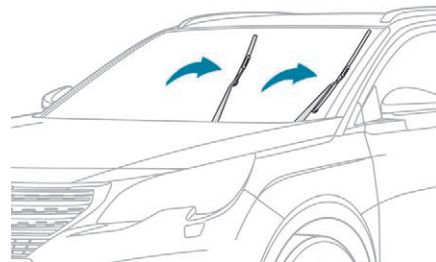

- ☞ În minutul de după decuplarea contactului orice acționare a manetei de comandă a ștergătoarelor va aduce pe verticală lamelele ștergătoarelor.
- ☞ Pentru a readuce ștergătoarele în poziția de parcare, cuplați contactul și acționați maneta de comandă.

- i** Pentru a păstra eficacitatea lamelelor de ștergătoare, vă recomandăm:
- să le manipulați cu atenție,
 - să le curățați regulat cu apă și săpun,
 - să nu le utilizați pentru a susține o placă de carton presată pe parbriz,
 - să le înlocuiți la primele semne de uzură.

Stergere automata parbriz

Ștergătoarele funcționează automat, fără intervenția conducătorului. Își adaptează cadența la intensitatea ploii.

Ploaia este detectată de un senzor situat în mijlocul părții de sus a parbrizului, în spatele retrovizorului interior.

Activare

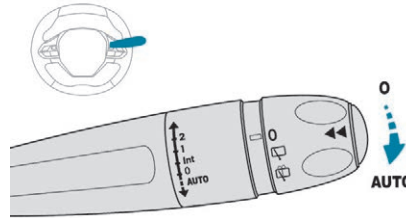

- ☞ Împingeți scurt comanda în jos. Un ciclu de ștergere confirmă luarea în considerare a solicitării.

AUTO Acest martor se aprinde pe tabloul de bord, însoțit de afișarea unui mesaj.

Dezactivare

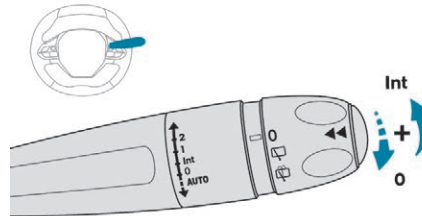

- ☞ Împingeți scurt comanda în jos sau aduceți-o într-o altă poziție (**Int**, **1** sau **2**).

AUTO Acest martor se stinge pe tabloul de bord, însoțit de afișarea unui mesaj.

- i** Reactivarea ștergerii automate este necesară după fiecare taiere a contactului mai lungă de un minut, împingând comanda în jos.

Defecțiuni

Dacă ștergătoarele automate cu senzor de ploaie se defectează, ștergătoarele vor funcționa intermitent.

Pentru verificare, apălați la un dealer PEUGEOT sau la un Service autorizat.

- !** Nu acoperiți senzorul de ploaie. Cuplat cu senzorul de lumină, acesta se află în mijlocul părții de sus a parbrizului. La spălarea vehiculului într-o spălătorie automată, dezactivați sistemul de ștergere automată. Iarna este recomandat să așteptați dezghețarea completă a parbrizului înainte de a activa ștergerea automată.

Recomandări generale de siguranță

! Etichetele sunt atașate în diferite locuri de pe vehicul. Ele includ avertismente de siguranță precum și informații de identificare a vehiculului dumneavoastră. Nu le îndepărtați: ele fac parte integrantă din vehicul.

! Pentru orice intervenție asupra vehiculului dvs., adresați-vă unui atelier calificat ce dispune de informații tehnice, competență și echipament tehnic adecvat, ceea ce rețeaua PEUGEOT este în măsură să vă ofere.

! Vă atragem atenția asupra următoarelor puncte:

- Montarea unui echipament sau a unui accesoriu electric neaprobat de PEUGEOT poate provoca un supraconsum, defecte și defecțiuni la nivelul sistemelor electrice ale vehiculului. Apelați la un dealer PEUGEOT pentru a vă fi prezentată oferta de accesorii alocate.
- Din motive de siguranță, accesul la priza de diagnosticare, asociată cu sistemele electronice ale vehiculului, poate fi accesată doar de dealerii PEUGEOT sau de un Service autorizat, dotat cu instrumentarul adecvat (risc de defecțiuni ale sistemelor electronice, care pot duce la pene sau la accidente grave). Responsabilitatea Constructorului nu va putea fi angajată în cazul nerespectării acestei indicații.
- Orice modificare sau adaptare, neprevăzută sau neautorizată de PEUGEOT, sau realizată fără a respecta indicațiile tehnice ale constructorului, duce la anularea garanției legale și contractuale.

! Instalarea de accesorii și emițătoare de radiocomunicații

Înainte de a instala un emițător de radiocomunicații, trebuie să consultați un dealer PEUGEOT, care vă va informa asupra caracteristicilor emițătoarelor (bandă de frecvență, putere maximă, poziția antenei, condiții specifice de instalare) ce pot fi montate, conform Directivei de Compatibilitate Electromagnetică a Automobilului (2004/104/CE).

! În funcție de reglementările naționale, unele echipamente de siguranță pot fi obligatorii: veste de siguranță reflectorizante, triunghiuri de presemnalizare, etiloteste, becuri de rezervă, siguranțe fuzibile, extincatoare, truse de prim ajutor, bavete de protecție la roțile din spatele vehiculului etc.

Lumini de avarie



- ☞ La apăsarea acestui buton, toate luminile semnalizatoare de direcție se aprind intermitent.
Pot funcționa cu contactul decuplat.

Aprinderea automată a luminilor de avarie

În timpul unei frânări de urgență, în funcție de forța decelerației, luminile de avarie se aprind automat. Acestea se sting automat la prima accelerare.

Le puteți stinge și apăsând pe butonul de pe planșa de bord.

Claxon

Avertizare sonoră pentru a preveni ceilalți participanți la trafic de prezența unui pericol iminent.

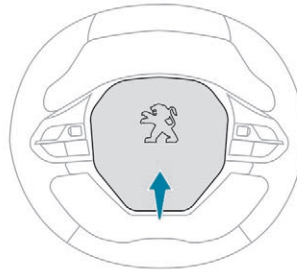

- ☞ Apăsați pe zona centrală a volanului cu comenzi integrate.

Apel de urgență sau de asistare



Peugeot Connect SOS

În caz de urgență, apăsați timp de mai mult de 2 secunde pe această tastă.

Aprinderea intermitentă a LED-ului verde și mesajul vocal confirmă faptul că s-a efectuat apelul către serviciul „Peugeot Connect SOS”.

O a doua apăsare pe acest buton anulează solicitarea; LED-ul verde se stinge.

LED-ul verde rămâne aprins (fără a clipi) când este stabilită comunicația.

El se va stinge la finalul acesteia.

„Peugeot Connect SOS” vă localizează imediat vehiculul, vă contactează în propria limbă** și – dacă este necesar – solicită expedierea serviciilor de urgență corespunzătoare**. În țările în care platforma nu este operațională sau când serviciul de localizare a fost refuzat în mod expres, apelul este direcționat direct către serviciile de urgență (112), fără localizarea vehiculului.

* Conform condițiilor generale de utilizare a serviciului oferit de dealeri, cu limitări tehnologice și tehnice

** Conform acoperirii geografice a funcțiilor „Peugeot Connect SOS”, „Peugeot Connect asistență” și limbii naționale oficiale alese de proprietarul vehiculului.

Lista țărilor acoperite și a serviciilor PEUGEOT CONNECT este disponibilă la dealeri și pe site-ul web care deservește țara dvs.

! Dacă unitatea de control al airbagurilor detectează un impact, se lansează un apel de urgență, independent de declanșarea airbagurilor.

i Dacă beneficiați de oferta Peugeot Connect Packs cu pachet SOS și asistare inclusă, dispuneți de servicii complementare în spațiul personal prin site-ul de Internet din țara dvs.

Funcționarea sistemului



La cuplarea contactului, martorul de culoare verde se aprinde timp de 3 secunde, indicând funcționarea corectă a sistemului.

Pentru toate țările, cu excepția Rusiei, a Bielorusiei și a Kazahstanului.



Martorul roșu clipește, apoi se stinge: sistemul prezintă o defecțiune.

Martorul roșu luminează continuu: bateria de rezervă trebuie înlocuită.

Pentru Rusia, Bielorusia și Kazahstan.



Martorul roșu luminează continuu: sistemul prezintă o defecțiune.

Martorul roșu este clipește: bateria de rezervă trebuie înlocuită.

În ambele cazuri există riscul ca serviciile de urgență și de asistare să nu funcționeze. Consultați cât mai repede un reparator calificat.

i Defecțiunea nu împiedică rularea vehiculului.

Peugeot Connect asistență



Apăsați pe acest buton timp de peste 2 secunde pentru a lansa o cerere de asistare în cazul imobilizării vehiculului.

Un mesaj vocal confirmă faptul că apelul a fost efectuat**.

** În funcție de acoperirea geografică a funcțiilor „Peugeot Connect SOS”, „Peugeot Connect asistență” și de limba națională oficială aleasă de proprietarul vehiculului. Lista țărilor acoperite și a serviciilor PEUGEOT CONNECT este disponibilă la dealeri și pe site-ul web care deservește țara dvs.

O nouă apăsare imediată a acestui buton anulează cererea. Anularea este confirmată printr-un mesaj vocal.

Localizare geografică



Puteți dezactiva localizarea geografică prin apăsarea simultană a butoanelor „Peugeot Connect SOS” și „Peugeot Connect asistență”, urmată de apăsarea pe „Peugeot Connect asistență” pentru confirmare.

Pentru a reactiva localizarea geografică, apăsați din nou, simultan, pe butoanele „Peugeot Connect SOS” și „Peugeot Connect asistență”, apoi apăsați pe „Peugeot Connect asistență” pentru a valida.

i Dacă nu ați cumpărat vehiculul din rețeaua de dealeri PEUGEOT, solicitați unui dealer să verifice configurarea acestor servicii și, dacă este cazul, să facă modificările dorite. Într-o țară în care există mai multe limbi oficiale, configurarea este posibilă în limba națională oficială aleasă de dvs.

I Din motive tehnice, și în special pentru îmbunătățirea calității serviciilor „servicii PEUGEOT CONNECT” de care beneficiază clientul, constructorul își rezervă dreptul de a actualiza în orice moment sistemul telematic montat pe vehicul.

Program de stabilitate electronică (ESC)

Programul de stabilitate electronică integrează următoarele sisteme:

- antiblocarea roților (ABS) și repartitorul electronic de frânare (REF),
- asistarea la frânarea de urgență (AFU),
- antipatinarea roților (ASR),
- controlul dinamic al stabilității (CDS).
- controlul stabilității remorcii (TSM).

Definiții

Antiblocare roți (ABS) și repartitor electronic de frânare (REF)

Aceste sisteme sporesc stabilitatea și manevrabilitatea vehiculului în timpul frânării și contribuie la un control mai bun în viraje, mai ales pe carosabil deteriorat sau alunecos.

Sistemul ABS împiedică blocarea roților în cazul unei frânări de urgență.

Repartitorul electronic de frânare asigură gestionarea presiunii de frânare pe fiecare roată.

Asistare la frânarea de urgență

Acest sistem permite, în caz de urgență, atingerea rapidă a presiunii optime de frânare, reducând astfel distanța de oprire.

El se declanșează în funcție de viteza de acționare a pedalei de frână. Aceasta se traduce prin diminuarea rezistenței pedalei și creșterea eficacității frânării.

Antipatinare roți (ASR)

Acest sistem optimizează tracțiunea, pentru a evita patinarea roților, acționând asupra frânelor roților motoare și motorului. El permite de asemenea ameliorarea stabilității direcționale a vehiculului la accelerare.

Control dinamic al stabilității (CDS)

În cazul apariției unei diferențe între traiectoria urmată de vehicul și cea dorită de conducător, acest sistem monitorizează fiecare roată și acționează automat frâna uneia sau mai multor roți și asupra motorului pentru a readuce vehiculul pe traiectoria dorită, în limita legilor fizicii.

Control al stabilității remorcii (TSM)

Acest sistem permite păstrarea controlului vehiculului când acesta tractează o remorcă, pentru a reduce riscurile de a devia de la traiectorie.

Antiblocare roți (ABS) și repartitor electronic de frânare (REF)



Aprinderea continuă a acestui martor indică o defecțiune a sistemului ABS.

Vehiculul păstrează frânarea clasică. Conduceți cu prudență, cu viteză redusă. Contactați de urgență un dealer PEUGEOT sau un Service autorizat.



Aprinderea acestui martor împreună cu martorii **STOP** și ABS, însoțită de afișarea unui mesaj și de un semnal sonor, semnaleză faptul că există o defecțiune la repartitorul electronic de frânare (REF).

Vehiculul trebuie oprit cât mai repede, în condiții de siguranță.

Apelați la un dealer PEUGEOT sau la un Service autorizat.

i Funcționarea normală a sistemului ABS se poate manifesta prin vibrații ușoare ale pedalei de frână.

! În cazul unei frânări de urgență, apăsați foarte puternic pedala de frână, fără a slăbi apăsarea.

! În cazul schimbării roților (pneuri și jante), verificați ca acestea să fie omologate pentru vehiculul dvs.

! După un impact, efectuați o verificare a sistemului la un dealer PEUGEOT sau la un Service autorizat.

Control inteligent al tracțiunii („Snow motion”)

În funcție de versiune, vehiculul dvs. este echipat cu un sistem de asistare a tracțiunii pe zăpadă: **controlul inteligent al tracțiunii**. Acest sistem detectează situațiile în care aderența este redusă, ceea ce ar putea face dificile pornirile și deplasarea vehiculului în zăpadă adâncă, proaspăt căzută, sau pe zăpadă tasată.

În aceste situații, **controlul inteligent al tracțiunii** limitează patinarea roților, pentru a optimiza tracțiunea și controlul traiectoriei vehiculului.

i Pe un drum cu aderență scăzută, utilizarea pneurilor de iarnă este recomandată cu tărie.

Antipatinare roți (ASR)/ Control dinamic al stabilității (CDS)

Funcționare

Aceste sisteme sunt activate automat, la fiecare pornire a vehiculului. Dacă apar probleme de aderență sau de traiectorie, sistemele intră în funcțiune.



Acest lucru se semnalizează prin aprinderea acestui martor în tabloul de bord.

Dezactivare

În condiții excepționale (demarajul vehiculului împotmolit, imobilizat în zăpadă, pe sol instabil etc.), poate fi utilă dezactivarea sistemului ASR pentru a permite patinarea roților și, ca în acest mod să-și regăsească aderența. Reactivați sistemul când condițiile de aderență permit funcționarea eficientă a acestuia.



Dezactivarea funcției se realizează din meniul **Vehicul/Conducere** al ecranului tactil.

Aceasta este confirmată prin afișarea unui mesaj.

Sistemul ASR nu mai influențează funcționarea motorului.

Reactivate

Sistemul ASR se reactivează automat după fiecare recuplare a contactului sau la viteză mai mare de 50 km/h.

Sub 50 km/h, puteți reactiva manual sistemul:



Reactivarea funcției se realizează din meniul **Vehicul/Conducere** al ecranului tactil.

Aceasta este confirmată prin afișarea unui mesaj.

Eroare de funcționare



Aprinderea acestui martor, însoțită de afișarea unui mesaj și de un semnal sonor, indică o defecțiune a sistemului.

Contactați un dealer PEUGEOT sau un Service autorizat pentru verificarea sistemului.

! ASR/CDS

Aceste sisteme oferă un surplus de siguranță la conducerea normală, dar conducătorul nu trebuie să-și asume riscuri suplimentare, nici să ruleze cu viteză prea mare.

Dacă aderența carosabilului scade (ploaie, zăpadă, polei), riscul pierderii controlului crește. De aceea, este important să păstrați aceste sisteme în permanență activate, în special în condiții dificile.

Funcționarea sistemelor este asigurată sub rezerva respectării indicațiilor constructorului, atât a celor referitoare la roți (pneuri și jante), la elementele sistemului de frânare, la elementele electronice, cât și a procedurilor de montare și intervenție urmate de dealerii PEUGEOT.

Se recomandă utilizarea pneurilor de iarnă, pentru a putea beneficia de aceste sisteme în condiții de iarnă.

În acest caz, este esențial să echipați toate cele patru roți cu pneurile aprobate pentru vehicul.

Controlul stabilității remorcii

La tractarea unei remorci, acest sistem reduce riscul de balansare a vehiculului sau a remorcii.

Activare

Sistemul se activează automat la cuplarea contactului.

Programul de stabilitate electronică (ESC) nu trebuie să prezinte defecțiuni.

Începând de la 60 km/h și până la 160 km/h, imediat ce detectează oscilații ale remorcii, sistemul acționează asupra frânelor pentru a stabiliza remorca și, dacă este necesar, reduce puterea motorului pentru a încetini vehiculul.



Corecția este semnalată prin aprinderea intermitentă a acestui mator pe tabloul de bord și prin aprinderea luminilor de stop.

Pentru informații despre masele și sarcinile remorcabile, consultați secțiunea „Caracteristici tehnice” sau certificatul de înmatriculare a vehiculului.

Pentru a rula în deplină siguranță cu **O remorcă atașată**, consultați secțiunea corespunzătoare.

Defecțiuni



Dacă apare o defecțiune în sistem, acest mator de avertizare se aprinde pe tabloul de bord, însoțit de un mesaj și de un semnal sonor.

Dacă alegeți să continuați tractarea remorcii, reduceți viteza și conduceți cu prudență! Contactați un dealer PEUGEOT sau un Service autorizat pentru verificarea sistemului.

! Sistemul de asistare a stabilității remorcii îmbunătățește siguranța în condiții de deplasare normale, cu condiția ca recomandările de utilizare a remorcii să fie respectate. Acesta nu trebuie să încurajeze conducătorul să își asume riscuri suplimentare, cum ar fi remorcarea în condiții necorespunzătoare (încărcare excesivă, nerespectarea sarcinii verticale pe dispozitivul de remorcare, pneuri uzate sau insuficient umflate, sistem de frânare defect etc.) sau rularea la viteze prea mari. În unele cazuri, este posibil ca balansarea remorcii să nu fie detectată de sistemul ESC, mai ales în cazul unei remorci ușoare.

La deplasarea pe drumuri alunecoase sau degradate, sistemul nu poate împiedica oscilațiile bruște ale remorcii.

Advanced Grip Control

Sistem de control al tracțiunii special, brevetat, care îmbunătățește tracțiunea pe zăpadă, noroi și nisip.

Acest sistem, a cărui funcționare a fost optimizată pentru fiecare situație, vă permite să faceți manevre în majoritatea condițiilor de aderență redusă (întâlnite în cazul călătoriilor lungi).

Împreună cu pneurile pentru toate anotimpurile M+S (Mud and Snow – noroi și zăpadă), acest sistem oferă un nivel ridicat de siguranță, aderență și tracțiune.

Apăsarea pedalei de accelerație trebuie să fie suficientă pentru a permite sistemului să exploateze puterea motorului. Funcționarea la turații mari ale motorului sunt normale.

Un selector cu cinci poziții permite alegerea setării care se potrivește cel mai bine cu condițiile de rulare întâlnite.

Pentru fiecare mod se aprinde un martor luminos corespunzător, completat de afișarea unui mesaj, pentru a confirma alegerea.

Funcții

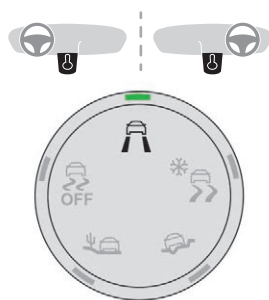

Standard (ESC)



Acest mod este calibrat pentru un nivel redus de patinare, bazat pe diferitele niveluri de aderență întâlnite în mod obișnuit pe drum.

i După fiecare tăiere a contactului, sistemul revine automat în acest mod.

Zăpadă



Acest mod își adaptează strategia la condițiile de aderență întâlnite pentru fiecare roată din față, la pornire.
(mod activ până la 80 km/h)

Orice tip de teren (noroi, iarbă udă etc.)



La pornire, acest mod permite patinarea roții cu aderență mai slabă, pentru a favoriza evacuarea noroiului și regăsirea aderenței. În paralel, roții cu aderență mai bună i se transferă cât mai mult cuplu posibil.

În timpul deplasării sistemul optimizează patinarea, pentru a răspunde cel mai bine solicitărilor conducătorului.
(mod activ până la 50 km/h)

Nisip

Acest mod permite o ușoară patinare a celor două roți motoare, pentru a putea continua rularea și a limita riscurile de împotmolire în nisip.
(mod activ până la 120 km/h)



☞ Aduceți butonul rotativ în această poziție.

! La deplasarea pe nisip, nu utilizați celelalte moduri, pentru a evita împotmolirea vehiculului.



Sistemele ASR și CDS pot fi dezactivate prin aducerea butonului rotativ în poziția „OFF”.

Sistemele CDS și ASR nu vor mai acționa asupra motorului și a frânelor în cazul abaterii neintenționată de la traiectorie. Aceste sisteme se reactivează automat la depășirea vitezei de 50 km/h sau la fiecare punere a contactului.

! Recomandări

Vehiculul a fost conceput în principal pentru a circula pe drumuri asfaltate, dar permite ocazional rularea pe drumuri mai puțin accesibile.

Cu toate acestea, nu permite deplasarea pe teren accidentat, cum ar fi:

- traversarea zonelor și deplasarea pe terenuri ce ar putea deteriora caroseriei sau smulgerea unor componente (conducte de carburant, răcire carburant etc.) din cauza unor obstacole (în special pietre),
- rularea pe teren cu pantă abruptă și cu aderență redusă,
- traversarea unui curs de apă.

Hill Assist Descent Control

Sistem care oferă asistare la coborârea pe suprafețe instabile sau moi (pietriș, noroi etc.) ori pe pante abrupte.

Acest sistem reduce riscul de patinare sau de pierdere a controlului vehiculului la coborâre, indiferent dacă se deplasează înainte sau în marșarier.

În timpul unei coborâri, asistă conducătorul la păstrarea vitezei constante, în funcție de treapta cuplată, eliberând progresiv frânele.

! Sistemul se activează numai dacă panta este mai mare de 5%.
Sistemul poate fi utilizat cu cutia de viteze la punctul neutru.
În caz contrar, cuplați o treaptă potrivită vitezei vehiculului, pentru a evita calarea motorului.
În cazul cutiei de viteze este automate, sistemul poate fi utilizat cu selectorul în poziția **N**, **D** sau **R**.

! Când sistemul controlează viteza, Active Safety Brake se dezactivează automat.

! Sistemul încetează să fie disponibil:

- dacă viteza vehiculului este mai mare de 70 km/h,
- dacă viteza vehiculului este gestionată de Regulator de viteză adaptiv cu funcție Stop, în funcție de tipul cutiei de viteze.

Pornire

În mod implicit, sistemul nu este selectat. Starea sistemului nu se salvează la decuplarea contactului.

Conducătorul poate selecta sistemul cu motorul pornit, când vehiculul este oprit sau în mișcare, până la aproximativ 50 km/h.

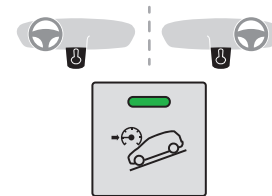

☞ Dacă viteza este mai mică de 50 km/h, apăsați acest buton până la aprinderea matorului verde corespunzător; acest mator apare inactiv pe tabloul de bord.

Siguranță



- ☞ Sistemul se activează la o viteză mai mică de 30 km/h; acest mator de avertizare se aprinde în verde pe tabloul de bord.

- ☞ Imediat ce vehiculul începe să coboare, puteți elibera pedalele de accelerație și de frână; sistemul reglează viteza:



- dacă este cuplată prima treaptă sau treapta a doua a cutiei de viteze, viteza scade și matorul de avertizare clipește rapid,
- în cazul în care cutia de viteze este la punctul neutru sau este apăsată pedala de ambreiaj, viteza scade și matorul de avertizare clipește lent; în acest caz, viteza menținută în coborâre este mai redusă.

Când vehiculul este staționar și se începe coborârea, dacă eliberați pedalele de accelerație și de frână, sistemul va elibera frânele pentru a pune încet vehiculul în mișcare.

Luminile de stop se aprind automat când sistemul reglează viteza.

Dacă se depășește viteza de 30 km/h, reglarea se întrerupe automat, matorul de avertizare redevine inactiv pe tabloul de bord, dar matorul de pe buton rămâne aprins.

Reglarea se reia reluată automat când viteza scade din nou sub 30 km/h și sunt îndeplinite condițiile de pantă și de eliberare a pedalelor.

Puteți apăsa oricând pedala de frână sau cea de accelerație.

Oprire

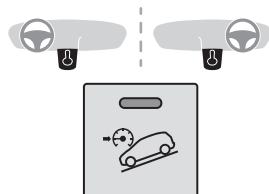

- ☞ Apăsați acest buton până la stingerea matorului; matorul de pe tabloul de bord se stinge.

La depășirea vitezei de 70 km/h, sistemul se dezactivează automat; matorul butonului se stinge.

Defecțiune



În cazul apariției unei defecțiuni a sistemului, se aprinde acest mator luminos în verde, însoțit de afișarea unui mesaj pe tabloul de bord.

Apelați la rețeaua PEUGEOT sau la un Service autorizat pentru a efectua o verificare.

Centuri de siguranță

Centuri de siguranță față

Centurile de siguranță din față sunt echipate cu un sistem de pretensionare pirotehnică și cu limitator de efort.

Acest sistem îmbunătățește siguranța pe locurile din față, în cazul unui impact frontal sau lateral. În funcție de gravitatea impactului, sistemul de pretensiune pirotehnică întinde centurile instantaneu și le strânge pe corpurile pasagerilor.

Centurile cu pretensionare pirotehnică sunt activate la cuplarea contactului.

Limitatorul de efort reduce presiunea centurii pe toracele persoanei care ocupă acel loc, îmbunătățind astfel protecția acesteia.

Cuplare

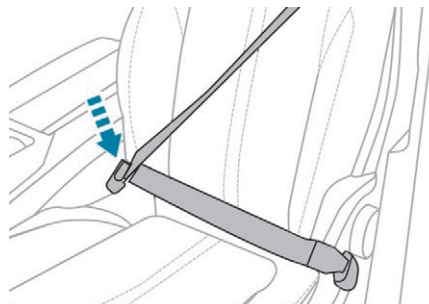

- ☞ Trageți centura, apoi introduceți catarama în dispozitivul de cuplare.

- ☞ Verificați cuplarea trăgând de centură.

Decuplare

- ☞ Apăsați butonul roșu al dispozitivului de cuplare.
- ☞ Însoțiți mișcarea centurii până la rularea completă.

Reglare pe înălțime

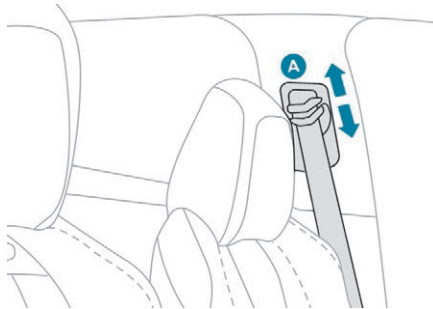

- ☞ Pentru a regla pe înălțime punctul de fixare, strângeți comanda **A** și culisați-o în poziția dorită predefinită.

Centuri de siguranță pe cel de-al doilea rând de scaune

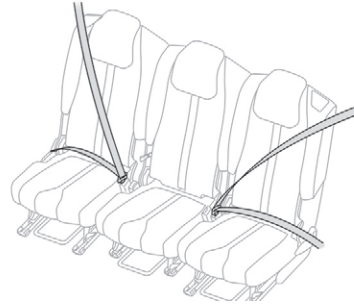

Fiecare dintre scaunele din al doilea rând are centură cu trei puncte de fixare și retractor. Scaunele laterale sunt echipate cu un sistem de pretensionare pirotehnică și cu limitator de forță.

! Înainte de orice intervenție asupra scaunelor din spate, pentru a nu le deteriora, asigurați-vă:

- că centurile laterale sunt tensionate corect,
- că centura scaunului din mijloc este complet retrasă.

Cuplare

- ☞ Trageți centura, apoi introduceți catarama în dispozitivul de cuplare.

- ☞ Trageți de centură pentru a verifica dacă s-a blocat.

Decuplare

- ☞ Apăsați butonul roșu al dispozitivului de cuplare.
- ☞ Însoțiți mișcarea centurii până la rularea completă.

Centura de siguranță a scaunului din mijloc din al doilea rând

Centura de siguranță a scaunului din mijloc, spate, este integrat în acoperiș.

Cuplare

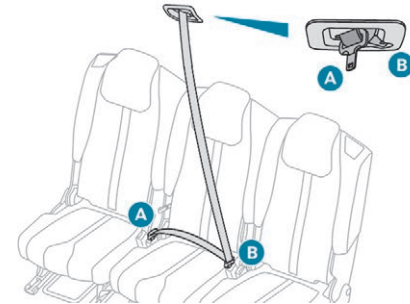

- ☞ Trageți centura și introduceți catarama **A** în dispozitivul de cuplare din dreapta.
- ☞ Trageți centura și introduceți catarama **B** în dispozitivul de cuplare din stânga.
- ☞ Verificați fiecare cuplare trăgând de centură.

Decuplare și depozitare

- ☞ Apăsați butonul roșu al dispozitivului de cuplare **B**, apoi cel negru al dispozitivului de cuplare **A**.
- ☞ Conduceți centura în timpul retragerii acesteia și fixați cataramele **B**, apoi **A** de magnetul din punctul de ancorare de pe acoperiș.

Centuri de siguranță pe cel de-al treilea rând de scaune

Instalare

- ☞ Trageți centura și introduceți catarama în dispozitivul de cuplare.
- ☞ Verificați cuplarea trăgând de centură.

Decuplare și depozitare

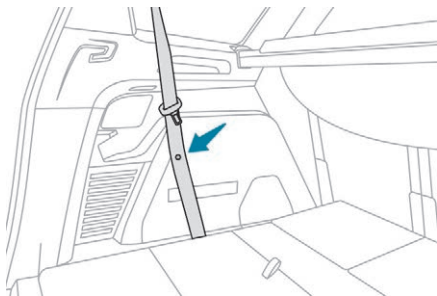

- ☞ Apăsați butonul roșu al dispozitivului de cuplare.
- ☞ Dirijați centura astfel încât să se retragă corect.

- ☞ Întindeți centura de siguranță pe garnitura dinspre portbagaj, folosind sistemul magnetic.

! Centurile de siguranță trebuie să fie fixate ori de câte ori nu sunt în utilizare.

Alerte de centură necuplată/decuplată

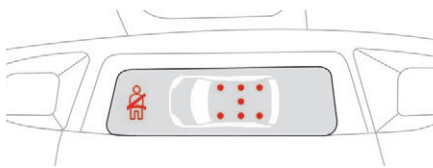

Martor de avertizare necuplare/decuplare centură



Dacă sistemul detectează centură necuplată sau decuplată, se aprinde pe tabloul de bord și pe afișajul martorilor de avertizare pentru airbagul de pasager față, respectiv pentru centură.

Martor de avertizare de identificare a stării de necuplare/decuplare a centurilor



Se aprinde pe afișaj: martorul roșu aprins indică locațiile centurilor de siguranță nefixate sau deblocate.

Avertizări pentru necuplarea centurilor din față

Cât timp contactul este cuplat, acest martor se aprinde pe tabloul de bord atunci când conducătorul și/sau pasagerul din față nu și-au cuplat centura.

La viteze de peste 20 km/h, acești martori luminează intermitent, indicație completată de un semnal sonor, timp de două minute. După această perioadă, martorii rămân aprinși până când la cuplarea centurilor.

Avertizări pentru necuplarea centurilor din spate

În cazul în care contactul este cuplat, motorul este pornit sau vehiculul se deplasează cu o viteză de peste 20 km/h, martorul de avertizare sau lumina indicatoare se aprind timp de aproximativ treizeci de secunde dacă una sau mai multe centuri de siguranță nu sunt cuplate corect.

Avertizări pentru centuri de siguranță decuplate

Cât timp contactul este cuplat, acest martor și luminile indicatoare corespunzătoare se aprind atunci când conducătorul și/sau unul sau mai mulți dintre pasageri își decuplează centura. La viteze de peste 20 km/h, acești martori luminează intermitent, indicație completată de un semnal sonor, timp de două minute. După această perioadă, martorii rămân aprinși până când la recuplarea centurilor.

Recomandări

! Înainte de a porni, conducătorul trebuie să verifice dacă pasagerii utilizează corect centurile de siguranță și că toate centurile sunt corect cuplate. Indiferent unde stați în vehicul, cuplați întotdeauna centura de siguranță, chiar și pe distanțe reduse. Nu inversați punctele de prindere a centurilor, pentru că astfel acestea nu își mai îndeplinesc pe deplin rolul. Centurile de siguranță sunt dotate cu dispozitive de rulare care permit reglarea automată a lungimii centurii după conformația dvs. Retractablea centurii se face automat, când aceasta nu este folosită. Înainte și după utilizare, asigurați-vă că centura este rulată corect. Partea inferioară a centurii trebuie poziționată cât mai jos posibil, deasupra bazinului. Partea superioară trebuie așezată în adâncitura umărului. Dispozitivele de rulare sunt dotate cu un mecanism de blocare automată, care se declanșează în momentul unei coliziuni, al unei frânări de urgență sau al răsturnării vehiculului. Puteți debloca mecanismul trăgând ferm de centură și eliberând-o pentru a se retrage ușor.

Pentru a fi eficientă, o centură de siguranță:

- trebuie să fie întinsă cât mai aproape de corp,
- trebuie să fie trasă prin fața dumneavoastră cu o mișcare uniformă, verificând-o să nu se încurce,
- nu trebuie să mențină decât o singură persoană,
- nu trebuie să fie ruptă sau deșirată,
- nu trebuie să fie transformată sau modificată, pentru a nu-i afecta performanțele.

În conformitate cu actualele reguli de siguranță, pentru orice intervenție la centurile de siguranță ale vehiculului, adresați-vă unui Service autorizat care dispune de competența și de materialele adecvate, ceea ce un dealer PEUGEOT este în măsură să ofere.

Verificați periodic centurile la un dealer PEUGEOT sau la un Service autorizat și, în special, verificați dacă acestea prezintă urme de deteriorare.

Curățați chingile centurilor de siguranță cu apă și săpun sau un produs de curățare pentru materiale textile, comercializat la un dealer PEUGEOT.

După rabatarea sau deplasarea unui scaun sau a banchetei spate, asigurați-vă că centura de siguranță este poziționată și rulată corect.

Recomandări pentru copii

Folosiți scaune pentru copii adecvate, dacă pasagerul are mai puțin de 12 ani sau măsoară mai puțin de 1,50 m. Nu folosiți niciodată aceeași centură de siguranță pentru mai multe persoane. Nu călătoriți niciodată cu un copil în brațe. Pentru mai multe informații privind **Scaunele pentru copii**, consultați secțiunea corespunzătoare.

În caz de impact

În funcție de natura și intensitatea impactului, dispozitivul pirotehnic poate să se declanșeze înainte și independent de deplierea airbagurilor. Declanșarea dispozitivelor de pretensionare este însoțită de o ușoară degajare de fum inofensiv și de un zgomot datorat activării cartușului pirotehnic integrat în sistem. Indiferent de situație, martorul airbagului se aprinde. După un impact, verificați și eventual înlocuiți sistemul de centuri de siguranță în rețeaua PEUGEOT sau la un Service autorizat.

Airbaguri

Generalități

Sistem proiectat pentru îmbunătățirea siguranței ocupanților vehiculului (cu excepția pasagerului din mijloc, spate) în caz de coliziune violentă. Airbagurile completează acțiunea centurilor de siguranță echipate cu limitatoare de forță (cu excepția centurii pasagerului din mijloc, spate).

În cazul unei coliziuni, detectoarele electronice înregistrează și analizează șocurile frontale și laterale suportate în zonele de detectare:

- În caz de șoc violent, airbagurile se declanșează imediat și îmbunătățesc protecția ocupanților vehiculului (cu excepția pasagerului din mijloc, spate); imediat după impact, airbagurile se dezumflă rapid pentru a nu împiedica nici vizibilitatea, nici eventuala ieșire din vehicul a pasagerilor,
- În caz de șoc redus, de impact din spate și în anumite condiții de răsturnare, este posibil ca airbagurile să nu se activeze, protecția asigurată de centura de siguranță fiind suficientă în aceste cazuri.

! Airbagurile nu funcționează când contactul este decuplat.

Acest echipament se declanșează o singură dată. Dacă intervine un al doilea șoc (în timpul aceluiași accident sau al unui alt accident) airbagul nu se va mai declanșa.

Zone de detectare a impactului

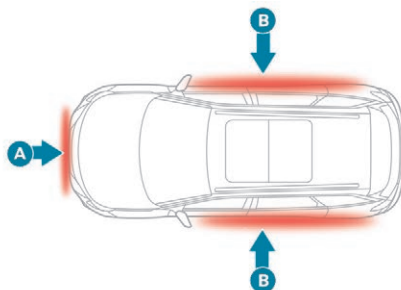

- A. Zonă de impact frontal.
- B. Zonă de impact lateral.

i Declanșarea unui airbag este însoțită de o ușoară degajare de fum și de un zgomot, din cauza activării cartușului pirotehnic integrat în sistem. Acest fum nu este nociv, dar poate fi iritant pentru unele persoane sensibile. Zgomotul de tonaj asociat declanșării unui airbag poate antrena o ușoară diminuare a capacității auditive, pentru un timp foarte scurt.

Airbaguri frontale

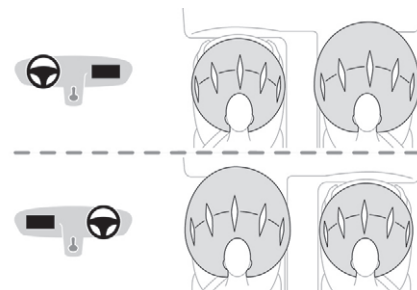

Sistem care protejează, în caz de șoc frontal violent, conducătorul și pasagerul din față, pentru a limita riscurile de traumatisme la nivelul capului și toracelui.

Pentru conducător, airbagul este integrat în centrul volanului; pentru pasagerul din față acesta este integrat în planșa de bord, deasupra torpedoului.

Declanșare

Airbagurile se declanșează (cu excepția situației în care airbagul frontal al pasagerului este neutralizat) în caz de șoc frontal violent, aplicat integral sau parțial pe zona de impact frontală **A**, pe axa longitudinală a vehiculului, în plan orizontal și dinspre față spre partea din spate a vehiculului. Airbagul frontal se interpune între toracele și capul ocupantului din față al vehiculului și volan, pe partea conducătorului, și planșa de bord, pe partea pasagerului, pentru a amortiza proiectarea către înainte.

Neutralizare airbag frontal de pasager

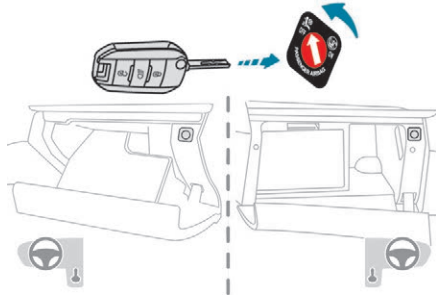

- ☞ **Cu contactul decuplat**, introduceți cheia în comanda de dezactivare a airbagului de pasager.
- ☞ Rotiți cheia pe poziția „OFF”.
- ☞ Scoateți cheia, menținând comanda în această poziție.



La punerea contactului, acest martor se aprinde pe afișajul cu martorii de centuri. Martorul luminos al airbagului se stinge.

! Pentru siguranța copilului, este esențial să neutralizați airbagul frontal al pasagerului când instalați un scaun pentru copii „cu spatele în direcția de mers” pe scaunul pasagerului din față. În caz contrar, copilul riscă să fie grav rănit sau omorât la declanșarea airbagului.

Reactivare airbag frontal de pasager

Imediat ce îndepărtați scaunul pentru copii, **cu contactul decuplat**, rotiți comutatorul în poziția **ON**, pentru a activa din nou airbagul și pentru a asigura astfel siguranța pasagerului în caz de impact.



La punerea contactului, acest martor se aprinde pe afișajul martorilor centurilor de siguranță, timp de aproximativ un minut, pentru a semnala că airbagul frontal este activat.

Airbaguri laterale



Acest sistem protejează, în caz de șoc lateral violent, conducătorul și pasagerul din față, pentru a minimiza riscurile de traumatisme la nivelul pieptului, între șold și umăr. Fiecare airbag lateral este integrat în armătura spătarului scaunului, în partea dinspre ușă.

Declanșare

Airbagurile laterale se declanșează unilateral, în caz de șoc lateral violent, aplicat integral sau parțial pe zona de impact laterală, exercitându-se perpendicular pe axa longitudinală a vehiculului, în plan orizontal și de la exteriorul spre interiorul vehiculului.

Airbagul lateral se interpune între șoldul și umărul ocupantului din față al vehiculului și panoul ușii corespunzătoare.

Airbaguri cortină

Sistem care, în caz de impact lateral violent, sporește protecția conducătorului și a pasagerilor (cu excepția pasagerului de pe locul central-spate), pentru a limita riscurile de traumatisme în zona laterală a capului. Fiecare airbag cortină este integrat în coloane și în zona superioară a habitaculului.

Declanșare

Airbagurile cortină se declanșează simultan cu airbagul lateral corespunzător, în caz de șoc lateral violent, aplicat integral sau parțial pe zona de impact laterală **B**, exercitându-se perpendicular pe axa longitudinală a vehiculului, în plan orizontal și de la exteriorul spre interiorul vehiculului.

Airbagul cortină se interpune între ocupantul din față sau din spate și geamuri.

Defecțiune



Dacă acest martor de avertizare se aprinde pe tabloul de bord, trebuie să consultați un dealer PEUGEOT sau un Service autorizat pentru verificarea sistemului.

Este posibil ca airbagurile să nu se mai declanșeze în cazul unui impact violent.

! În momentul unui șoc sau al unui acroșaj ușor pe partea laterală a vehiculului, sau în cazul răsturnării laterale a vehiculului, este posibil ca airbagurile să nu se declanșeze. În cazul unei coliziuni frontale sau din spate, nu se declanșează niciunul dintre airbagurile laterale.

Recomandări

! Pentru ca airbagurile să fie pe deplin eficiente, respectați recomandările de siguranță de mai jos.

Adoptați o poziție normală și dreaptă pe scaun.

Purtați centura de siguranță reglată corect. Între pasageri și airbaguri nu trebuie să fie nimic (copii, animale, obiecte etc.). Nu fixați și nu lipiți nimic în apropierea sau pe traseul airbagurilor. Acest lucru poate duce la vătămări la declanșare.

Nu modificați niciodată echiparea originală a vehiculului, în special în raza de acțiune directă a airbagurilor.

După un accident sau dacă vehiculul a fost furat, prevedeți verificarea sistemelor de airbaguri.

Orice intervenție asupra sistemului de airbaguri trebuie să fie realizată exclusiv de un dealer PEUGEOT sau de un Service autorizat.

Chiar respectând toate măsurile de precauție menționate, nu este exclus riscul de răniri sau arsuri ușoare în zona capului, toracelui sau brațelor în momentul declanșării airbagului. Sacul airbagului se umflă aproape instantaneu (în câteva milisecunde), apoi se dezumflă, evacuând gazul cald prin orificiile prevăzute în acest scop.

Airbaguri frontale

Nu conduceți ținând volanul de spițe sau lăsând mâinile în zona centrală a volanului. Nu puneți picioarele pe planșa de bord de partea pasagerului.

Nu fumați, declanșarea airbagurilor putând provoca arsuri sau răni din cauza țigării sau a pipei.

Nu demontați, nu înțepați și loviți violent volanul.

Nu fixați și nu lipiți nimic pe volan sau pe planșa de bord, deoarece acest lucru ar putea cauza vătămări la declanșarea airbagurilor.

Airbaguri cortină

Nu atașați și nu suspendați nimic de pavilion, deoarece acest lucru poate provoca răniri la cap în momentul declanșării airbagului cortină.

Dacă vehiculul este echipat cu mâner montate pe pavilion, nu le demontați. Ele contribuie la fixarea airbagurilor cortină.

Airbaguri laterale

Puneți pe scaune numai huse omologate, care permit declanșarea airbagurilor laterale. Pentru a cunoaște gama de huse potrivite cu vehiculul, puteți consulta un dealer PEUGEOT.

Nu atașați nimic și nu suspendați nimic de spătarele scaunelor (haine etc.) deoarece acest lucru poate duce la răniri la torace sau brațe, în momentul declanșării airbagului lateral.

Nu apropiați bustul mai mult decât trebuie de ușă.

Panourile ușilor din față includ senzori de impact lateral.

O ușă deteriorată sau orice intervenție neconformă (modificare sau reparare) la ușile din față sau la garnitura lor interioară, poate compromite funcționarea acestor senzori. Pericol de defecțiune la airbagurile laterale! Aceste lucrări trebuie realizate exclusiv la un dealer PEUGEOT sau la un Service autorizat.

Generalități privind scaunele pentru copii

Reglementarea referitoare la transportul copiilor este specifică fiecărei țări. Consultați legislația în vigoare în țara dvs.

Pentru a asigura siguranță maximă, respectați recomandările următoare:

- conform reglementărilor europene, **toți copiii cu vârsta sub 12 ani sau cu înălțime mai mică decât un metru cincizeci trebuie transportați în scaune pentru copii omologate, adaptate greutateii lor**, pe locurile echipate cu centură de siguranță sau cu sistem de prindere ISOFIX.
- **Statistic, locurile cele mai sigure din vehicul pentru transportul copiilor sunt cele din spate.**
- **Un copil care are mai puțin de 9 kg trebuie obligatoriu transportat în poziția cu spatele în direcția de mers, atât pe locurile din față, cât și pe cele din spate.**

Se recomandă transportarea copiilor pe scaunele din spate ale vehiculului:

- **cu spatele în direcția de mers**, până la vârsta de 3 ani,
- **cu fața în direcția de mers**, peste vârsta de 3 ani.

! Asigurați-vă că centura de siguranță este așezată și tensionată corect. În cazul scaunelor pentru copii care au suport, aveți grijă ca acesta să fie în contact stabil cu podeaua. În față: dacă este necesar, ajustați poziția scaunului pasagerului. În spate: dacă este necesar, ajustați poziția scaunului din față corespunzător.

! Demontați și depozitați tetiera înainte de a instala un scaun pentru copii cu spătar pe locul unui pasager. Montați la loc tetiera imediat ce ați îndepărtat scaunul pentru copii.

Scaun pentru copii în față

„Cu spatele în direcția de mers”

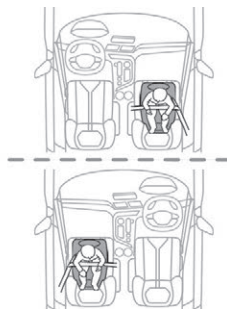

Când pe **locul pasagerului din față** este instalat un scaun pentru copii „cu spatele în direcția de mers”, dați scaunul vehiculului cât mai mult în spate, în poziția cea mai înaltă și cu spătarul la verticală.

! Este esențial ca airbagul frontal al pasagerului să fie neutralizat. În caz contrar, **copilul riscă să fie grav rănit, sau chiar omorât la declanșarea airbagului.**

„Cu fața în direcția de mers”



Când pe **locul pasagerului din față** este instalat un scaun pentru copii „cu fața în direcția de mers”, dați scaunul vehiculului cât mai mult în spate, în poziția cea mai înaltă și cu spătarul la verticală. Lăsați activ airbagul pasagerului din față.

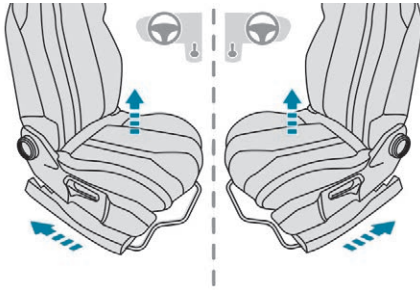

Scaunul pasagerului reglat în cea mai înaltă poziție și cât mai în spate.

Dezactivarea airbagului frontal al pasagerului

! Nu instalați niciodată un sistem de reținere pentru copii cu spatele în direcția de mers pe un scaun din vehicul protejat de un airbag față activat. Aceasta poate provoca decesul copilului sau rănirea lui gravă.

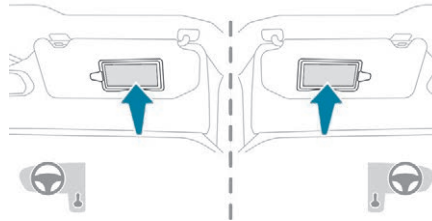

Eticheta de avertizare prezentă pe ambele fețe ale parasolarului de pasager repetă această indicație.

Conform reglementărilor în vigoare, veți găsi în tabelele următoare acest avertisment scris în toate limbile considerate necesare.

Airbag pasager dezactivat (OFF)

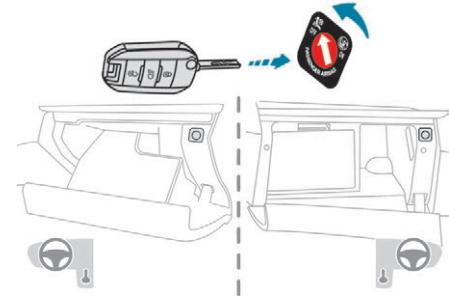

i Pentru mai multe informații despre dezactivarea **airbagului** pasagerului, consultați secțiunea corespunzătoare.

AR	لا يجب أبدا تركيب نظام لإجلالاس الطفل الوجه باتجاه الراء على مقعد سيارة مجهز بوسادة أمان هوائية أمامية مفعلة، فقد يؤدي هذا إلى التسبب بموت الطفل أو بإصابات خطيرة لديه .
BG	НИКОГА НЕ инсталирайте детско столче на седалка с АКТИВИРАНА предна ВЪЗДУШНА ВЪЗГЛАВНИЦА. Това може да причини СМЪРТ или СЕРИОЗНО НАРАНЯВАНЕ на детето.
CS	NIKDY neumist'ujte dětské zádržné zařízení orientované směrem dozadu na sedadlo chráněné AKTIVOVANÝM čelním AIRBAGEM. Hrozí nebezpečí SMRTI DÍTĚTE nebo VÁŽNĚHO ZRANĚNÍ.
DA	Brug ALDRIG en bagudvendt barnestol på et sæde, der er beskyttet af en AKTIV AIRBAG. BARNET risikerer at blive ALVORLIGT KVÆSTET eller DRÆBT.
DE	Montieren Sie auf einem Sitz mit AKTIVIERTEM Front-Airbag NIEMALS einen Kindersitz oder eine Babyschale entgegen der Fahrtrichtung, das Kind könnte schwere oder sogar tödliche Verletzungen erleiden.
EL	Μη χρησιμοποιείτε ΠΟΤΕ παιδικό κάθισμα με την πλάτη του προς το εμπρός μέρος του αυτοκινήτου, σε μια θέση που προστατεύεται από ΜΕΤΩΠΙΚΟ αερόσακο που είναι ΕΝΕΡΓΟΣ. Αυτό μπορεί να έχει σαν συνέπεια το ΘΑΝΑΤΟ ή το ΣΟΒΑΡΟ ΤΡΑΥΜΑΤΙΣΜΟ του ΠΑΙΔΙΟΥ
EN	NEVER use a rearward facing child restraint on a seat protected by an ACTIVE AIRBAG in front of it, DEATH or SERIOUS INJURY to the CHILD can occur
ES	NO INSTALAR NUNCA un sistema de retención para niños de espaldas al sentido de la marcha en un asiento protegido mediante un AIRBAG frontal ACTIVADO, ya que podría causar lesiones GRAVES o incluso la MUERTE del niño.
ET	Ärge MITTE KUNAGI paigaldage „seljaga sõidusuunas” lapseisteti juhi kõrvalistmele, mille ESITURVAPADI on AKTIVEERITUD. Turvapadja avanemine võib last TÕSISELT või ELUOHTLIKULT vigastada.
FI	ÄLÄ KOSKAAN aseta lapsen turvaistuinta selkää ajosuuntaan istuimelle, jonka edessä suojana on käytössä aktiivitu TURVATYYNY. Sen laukeaminen voi aiheuttaa LAPSEN KUOLEMAN tai VAKAVAN LOUKKAANTUMISEN.
FR	NE JAMAIS installer de système de retenue pour enfants faisant face vers l'arrière sur un siège protégé par un COUSSIN GONFLABLE frontal ACTIVÉ. Cela peut provoquer la MORT de l'ENFANT ou le BLESSER GRAVEMENT.
HR	NIKADA ne postavljati dječju sjedalicu leđima u smjeru vožnje na sjedalo zaštićeno UKLJUČENIM prednjim ZRAČNIM JASTUKOM. To bi moglo uzrokovati SMRT ili TEŠKU OZLJEDU djeteta.
HU	SOHA ne használjon menetirányinak háttal beszerelt gyermekülést AKTIVÁLT (BEKAPCSOLT) FRONTLÉGSZÁKKAL védett ülésen. Ez a gyermek HALÁLÁT vagy SÚLYOS SÉRÜLÉSÉT okozhatja.
IT	NON installare MAI seggiolini per bambini posizionati in senso contrario a quello di marcia su un sedile protetto da un AIRBAG frontale ATTIVATO. Ciò potrebbe provocare la MORTE o FERITE GRAVI al bambino.

LT	NIEKADA neįrenkite vaiko prilaikymo priemonės su atgal atgręžtu vaiku ant sėdynės, kuri saugoma VEIKIANČIOS priekinės ORO PAGALVĖS. Išsiskleidus oro pagalvei vaikas gali būti MIRTINAI arba SUNKIAI TRAUMUOTAS.
LV	NEKAD NEuzstādiet uz aizmuguri vērstu bērnu sēdekļīti priekšējā pasažiera sēdvietā, kurā ir AKTIVIZĒTS priekšējais DROŠĪBAS GAISA SPILVENS. Tas var izraisīt BĒRNA NĀVI vai radīt NOPIETNUS IEVAINOJUMUS.
MT	Qatt m'ghandek thalli tifel/tifla marbut f'siggu dahru lejn l-Airbag attiva, ghalix tista' tikkawza korriment serju jew anke mewt lit-tifel/tifla
NL	Plaats NOOIT een kinderzitje met de rug in de rijrichting op een zitplaats waarvan de AIRBAG is INGESCHAKELD. Bij het afgaan van de airbag kan het KIND LEVENSGEVAARLIJK GEWOND RAKEN
NO	Installer ALDRI et barnesete med ryggen mot kjøreretningen i et sete som er beskyttet med en frontal AKTIVERT KOLLISJONSPUTE, BARNET risikerer å bli DREPT eller HARDT SKADET.
PL	NIGDY nie instalować fotelika dziecięcego w pozycji „tyłem do kierunku jazdy” na siedzeniu wyposażonym w CZOŁOWĄ PODUSZKĘ POWIETRZNA w stanie AKTYWNYM. Może to doprowadzić do ŚMIERCI DZIECKA lub spowodować u niego POWAŻNE OBRAŻENIA CIAŁA.
PT	NUNCA instale um sistema de retenção para crianças de costas para a estrada num banco protegido por um AIRBAG frontal ACTIVADO. Esta instalação poderá provocar FERIMENTOS GRAVES ou a MORTE da CRIANÇA.
RO	Nu instalați NICIODATĂ un sistem de reținere pentru copii, dispus cu spatele în direcția de mers, pe un loc din vehicul protejat cu AIRBAG frontal ACTIVAT. Această ar putea provoca MOARTEA COPILULUI sau RĂNIREA lui GRAVĂ.
RU	ВО ВСЕХ СЛУЧАЯХ ЗАПРЕЩАЕТСЯ использовать обращенное назад детское удерживающее устройство на сиденье, защищенном ФУНКЦИОНИРУЮЩЕЙ ПОДУШКОЙ БЕЗОПАСНОСТИ, установленной перед этим сиденьем. Это может привести к ГИБЕЛИ РЕБЕНКА или НАНЕСЕНИЮ ЕМУ СЕРЬЕЗНЫХ ТЕЛЕСНЫХ ПОВРЕЖДЕНИЙ
SK	NIKDY neinštalujte detské zádržné zariadenie orientované smerom dozadu na sedadlo chránené AKTIVOVANÝM čelným AIRBAGOM. Mohlo by dôjsť k SMRTELNÉMU alebo VÁŽNEMU PORANENIU DIEŤAŤA.
SL	NIKOLI ne nameščajte otroškega sedeža s hrbtom v smeri vožnje, če je VARNOSTNA BLAZINA pred sprednjim sopolnikovim sedežem AKTIVIRANA. Takšna namestitve lahko povzročijo SMRT OTROKA ali HUDE POŠKODBE.
SR	NIKADA ne koristite dečje sedišta koje se okreće unazad na sedištu zaštićenim AKTIVNIM VAZDUŠNIM JASTUKOM ispred njega, jer mogu nastupiti SMRT ili OZBILJNA POVREDA DETETA.
SV	Passagerarkrockkudden fram MÅSTE vara avaktiverad om en bakåtvänd bilbarnstol installeras på denna plats. Annars riskerar barnet att DÖDAS eller SKADAS ALLVARLIGT.
TR	KESİNLİKLE HAVA YASTIĞI AKTİF olan ön koltuğa yüzü arkaya dönük bir çocuk koltuğu yerleştirmeyiniz. Bu ÇOCUĞUN ÖLMESİNE veya ÇOK AĞIR YARALANMASINA sebep olabilir.

Scaun pentru copii în spate „Cu spatele în direcția de mers”

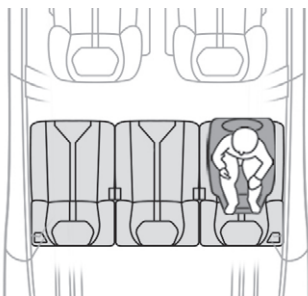

Când pe **locul pasagerului din spate** este instalat un scaun pentru copii cu spatele în direcția de mers, deplasați înainte scaunul din față al vehiculului și aduceți spătarul acestuia la verticală, astfel încât scaunul copilului să nu-l atingă.

„Cu fața în direcția de mers”

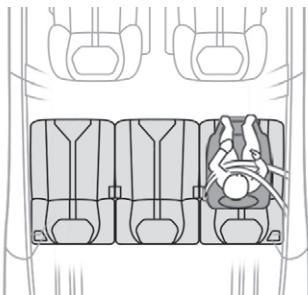

Când pe **locul pasagerului din spate** este instalat un scaun pentru copii „cu fața în direcția de mers”, deplasați înainte scaunul din față al vehiculului și aduceți pe verticală spătarul acestuia, astfel încât picioarele copilului să nu îl atingă.



În cazul în care există un perete separator pentru câine, este imperativ ca înălțătoarele cu spătar pentru copii să fie instalate în al doilea rând.

Scaune recomandate pentru copii

Gamă recomandată de scaune pentru copii, fixate cu ajutorul unei **centuri de siguranță în trei puncte**.

Grupa 0+: de la naștere până la 13 kg



L1

„RÖMER Baby-Safe Plus”

Se instalează „cu spatele în direcția de mers”.

Grupele 2 și 3: de la 15 la 36 kg



L5

„RÖMER KIDFIX XP”

Poate fi fixat cu elementele ISOFIX din vehicul.
Copilul este ținut de centura de siguranță.

Grupele 2 și 3: de la 15 la 36 kg









L6

„GRACO Booster”

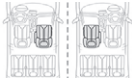
Copilul este ținut de centura de siguranță.

Amplasarea scaunelor pentru copii, fixate cu centura de siguranță

Conform reglementărilor europene, acest tabel indică posibilitățile de instalare a scaunelor pentru copii omologate ca universale, fixate cu centuri de siguranță (a), în funcție de greutatea copilului și de poziția locului pe care se amplasează în vehicul.

Poziția scaunului			Airbag de pasager față.	Greutatea copilului/vârsta orientativă			
				Sub 13 kg (grupele 0 (b) și 0+) Până la aproximativ 1 an	Între 9 și 18 kg (grupa 1) De la 1 la aproximativ 3 ani	Între 15 și 25 kg (grupa 2) De la 3 la aproximativ 6 ani	Între 22 și 36 kg (grupa 3) De la 6 la aproximativ 10 ani
Rând 1 (c)	Scaun pasager cu reglarea înălțimii*		Dezactivat, „OFF”	U	U	U	U
			Activat „ON”	X	UF	UF	UF
	Scaun pasager fără reglarea înălțimii**		Dezactivat, „OFF”	U	U	U	U
			Activat „ON”	X	UF	UF	UF
Rând 2 (d)	Scaun în spatele conducătorului			U	U	U	U
	Scaun în spatele pasagerului față			U	U	U	U
	Scaun central spate			U	U	U	U

* Poziție înălțime maximă.

** Spătar în poziție verticală.

Poziția scaunului		Airbag de pasager față.	Greutatea copilului/vârsta orientativă			
			Sub 13 kg (grupele 0 (b) și 0+) Până la aproximativ 1 an	Între 9 și 18 kg (grupa 1) De la 1 la aproximativ 3 ani	Între 15 și 25 kg (grupa 2) De la 3 la aproximativ 6 ani	Între 22 și 36 kg (grupa 3) De la 6 la aproximativ 10 ani
Rând 3 (d)	Scaune de pasageri laterale spate		U	U	U	U

- U:** poziție adecvată instalării unui scaun pentru copii ce se fixează cu centura de siguranță și omologat ca universal pentru utilizare „cu spatele în direcția de mers” și/sau „cu fața în direcția de mers”.
- UF:** poziție adecvată instalării unui scaun pentru copii ce se fixează cu centura de siguranță și omologat ca universal pentru utilizare „cu fața în direcția de mers”.
- X:** poziție neadecvată instalării unui scaun pentru copii la grupa de greutate indicată.

- (a)** Scaun universal pentru copil: scaun pentru copil care se poate instala în toate vehiculele, fixat cu centura de siguranță.
- (b)** Grupa 0: de la naștere până la 10 kg. Nacelele și landourile auto nu pot fi instalate pe scaunul de pasager față, nici pe scaunele din al 3-lea rând.
- (c)** Consultați legislația în vigoare din țara dumneavoastră, înaintea așezării copilului pe acel loc.
- (d)** Dacă doriți să instalați un scaun pentru copii pe un loc din spate, cu fața sau cu spatele în direcția de mers, deplasați înainte scaunul din față, apoi reglați spătarul acestuia la verticală, astfel încât să fie loc suficient pentru scaunul și picioarele copilului.

Puncte de fixare „ISOFIX”

Scaunele, prezentate mai jos, sunt prevăzute cu puncte de fixare conforme cu ISOFIX:

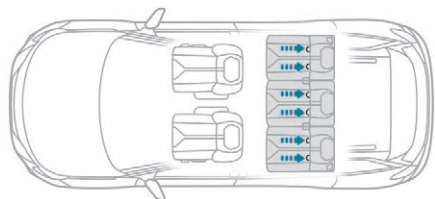

Fiecare scaun are trei inele:

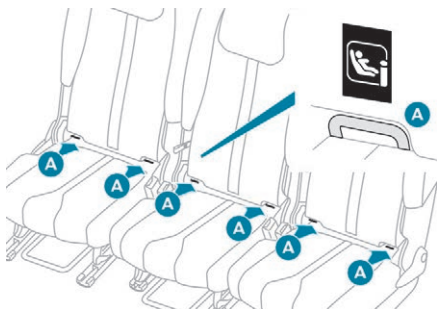

- două inele **A**, amplasate între spătar și perna scaunului, semnalate cu un marcaj,

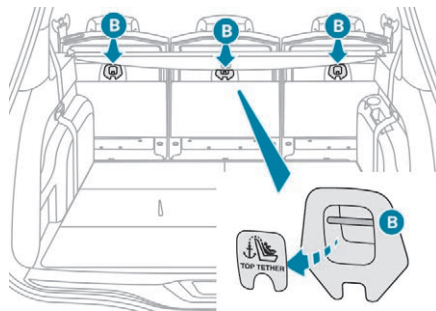

- un inel **B**, situat în spatele scaunului și semnalat printr-un marcaj, pentru fixarea chingii superioare, denumit **TOP TETHER**.

Această dispunere reduce riscul de basculare în față a scaunului pentru copii în cazul unui impact frontal.

Sistemul de fixare ISOFIX asigură o montare sigură, robustă și rapidă a scaunului pentru copii în vehicul.

Scaunele ISOFIX pentru copii sunt prevăzute cu două piese de fixare care se ancorează ușor în cele două inele **A**.

Unele scaune au și o **chingă superioară** care se atașează în inelul **B**.

Pentru a fixa scaunul pentru copii la sistemul **TOP TETHER**:

- ☞ îndepărtați și depozitați tetiera scaunului înainte de a instala un scaun pentru copii pe acest loc (remontați-o imediat ce scaunul pentru copii a fost îndepărtat),

- ☞ treceți chinga superioară a scaunului pentru copii în spatele spătarului scaunului de pe vehicul, între orificiile tijelor tetierei,
- ☞ fixați cârligul de pe chinga superioară pe inelul **B**,
- ☞ strângeți chinga superioară.

i La instalarea unui scaun ISOFIX pentru copii pe locul stânga spate, înainte de a-l fixa, mutați centura de siguranță a locului din mijloc spate către mijlocul vehiculului, pentru a nu deranja funcționarea centurii de siguranță.

! Instalarea incorectă a unui scaun pentru copii într-un vehicul compromise protecția copilului în cazul unui accident. Respectați cu strictețe instrucțiunile de montare furnizate odată cu scaunele pentru copii.

i Pentru informații despre posibilitățile de instalare a scaunelor ISOFIX în vehicul, consultați tabelul recapitulativ.

Scaune ISOFIX recomandate pentru copii

I De asemenea, consultați notele de instalare furnizate de producătorul scaunului pentru copii pentru a afla cum să instalați și să demontați scaunul.

„RÖMER Baby-Safe Plus și baza sa ISOFIX”

(clasa de mărime: E)

Grupa 0+: de la naștere până la 13 kg

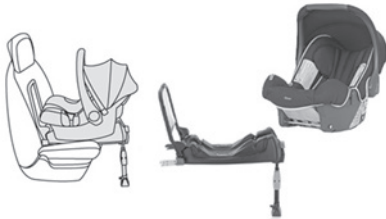

Se instalează „cu spatele în direcția de mers”, utilizând o bază ISOFIX care se cuplează pe inelele **A**.

Baza are un suport cu înălțime reglabilă, care se sprijină pe podeaua vehiculului.

Acest scaun pentru copii poate fi fixat și cu centura de siguranță. În acest caz, se utilizează numai carcasa scaunului, care se fixează pe scaunul vehiculului cu centura de siguranță în trei puncte.

„RÖMER Duo Plus ISOFIX” (clasa de mărime: B1)

Grupa 1: Între 9 și 18 kg



Se instalează numai cu „fața în direcția de mers”.

Se fixează pe inelele **A** și pe inelul superior **B**, denumit TOP TETHER, utilizând o chingă superioară.

Trei poziții ale scaunului: așezat, înclinat și culcat.

Acest scaun pentru copii poate fi utilizat și pe locurile neechipate cu sisteme de ancorare ISOFIX. În acest caz, se va fixa obligatoriu în scaunul vehiculului folosind centura de siguranță cu prindere în trei puncte. Reglați scaunul din față astfel încât picioarele copilului să nu atingă spătarul.

Tabel recapitulativ cu amplasarea scaunelor ISOFIX pentru copii

Conform reglementărilor europene, acest tabel vă indică posibilitățile de instalare a scaunelor ISOFIX pentru copii în locurile din vehicul dotate cu sisteme de prindere ISOFIX.

Clasa de mărime ISOFIX a scaunelor ISOFIX pentru copii, universale și semiuniversale, determinată de o literă cuprinsă între **A** și **G**, este indicată pe scaunul pentru copii, lângă sigla ISOFIX.

		Greutatea copilului/vârsta orientativă									
		Sub 10 kg (grupa 0) Până la aproximativ 6 luni		Sub 10 kg Sub 13 kg (grupa 0) (grupa 0+) Până la ≈ 1 an			Între 9 și 18 kg (grupa 1) De la 1 la aproximativ 3 ani				
Tip de scaun ISOFIX pentru copii		Landou		„Cu spatele în direcția de mers”			„Cu spatele în direcția de mers”		„Cu fața în direcția de mers”		
Clasa de mărime ISOFIX		F	G	C	D	E	C	D	A	B	B1
Loc		Airbag frontal pasager									
Rând 1 (a)	Scaun pasager cu reglare pe înălțime	Dezactivat „OFF”		Non ISOFIX							
		Activat „ON”		Non ISOFIX							
	Scaun pasager fără reglare pe înălțime	Dezactivat „OFF”		Non ISOFIX							
		Activat „ON”		Non ISOFIX							
Rând 2	Scaunul din spatele conducătorului	X	IL (b)	IL			IL		IUF/IL		
	Scaun în spatele pasagerului	IL (b)	X	IL			IL		IUF/IL		
	Loc mijloc spate	X		IL			IL		IUF/IL		

		Greutatea copilului/vârsta orientativă									
		Sub 10 kg (grupa 0) Până la aproximativ 6 luni		Sub 10 kg Sub 13 kg (grupa 0) (grupa 0+) Până la ≈ 1 an			Între 9 și 18 kg (grupa 1) De la 1 la aproximativ 3 ani				
Tip de scaun ISOFIX pentru copii		Landou		„Cu spatele în direcția de mers”			„Cu spatele în direcția de mers”		„Cu fața în direcția de mers”		
Clasa de mărime ISOFIX		F	G	C	D	E	C	D	A	B	B1
Loc		Airbag frontal pasager									
Rând 3	Scaune de pasageri laterale spate	Non ISOFIX									

- X:** loc neadecvat instalării unui scaun pentru copii sau a unui landou ISOFIX pentru grupa de greutate indicată.
- IUF:** loc adecvat instalării unui scaun Isofix Universal, „cu Fața în direcția de mers”, care se fixează cu chinga superioară.

- IL:** loc adecvat instalării unui scaun Isofix Semi-Universal:
- „cu spatele în direcția de mers”, echipat cu o chingă superioară sau cu suport,
 - „cu fața în direcția de mers”, echipat cu suport,
 - un landou dotat cu chingă superioară sau cu suport.

Pentru a atașa chinga superioară la **punctele de prindere ISOFIX**, consultați secțiunea corespunzătoare.

- (a)** Consultați legislația în vigoare în țara dvs., înainte de a pune un copil pe acest loc.
- (b)** Instalarea unui landou pe acest loc poate bloca utilizarea unuia sau a mai multor locuri de pe acest rând.

Tabel recapitulativ cu pozițiile scaunelor i-Size pentru copii



Scaunele pentru copii i-Size sunt dotate cu două blocatoare care se fixează pe cele două inele **A**.

De asemenea, scaunele pentru copii i-Size sunt prevăzute:

- fie cu o chingă superioară care se fixează pe inelul **B**,
- fie cu un suport care se sprijină pe podeaua vehiculului, compatibil cu poziția omologată i-Size, care împiedică bascularea scaunului pentru copii în cazul unei coliziuni.

Pentru mai multe informații despre **punctele de prindere ISOFIX**, consultați secțiunea corespunzătoare.

Conform noilor reglementări europene, acest tabel vă indică posibilitățile de instalare a scaunelor i-Size pentru copii în locurile din vehicul dotate cu sisteme de prindere ISOFIX omologate i-Size.

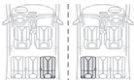
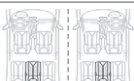
Poziția scaunului			Airbag de pasager față.	Dispozitiv de reținere i-Size
Rând 1 (a)	Scaun pasager		Dezactivat, „OFF”	Non i-Size
			Activat „ON”	Non i-Size
Rând 2	Scaun în spatele conducătorului			i-U
	Scaun în spatele pasagerului față			i-U
	Scaun central spate			i-U

Poziția scaunului		Airbag de pasager față.	Dispozitiv de reținere i-Size
Rând 3	Scaune de pasageri laterale spate		Non i-Size

- i-U:** adecvat numai pentru dispozitivele de reținere i-Size din categoria „Universal”, care pot fi instalate cu fața sau cu spatele în direcția de mers.
- i-UF:** adecvat numai pentru dispozitivele de reținere i-Size din categoria „Universal”, care pot fi instalate cu fața în direcția de mers.
- X:** poziție din vehicul care nu este adecvată pentru dispozitivele de reținere i-Size din categoria „Universal”.
- (a)** Consultați legislația în vigoare în țara dvs., înainte de a așeza un copil pe acest scaun.

Recomandări

! Instalarea incorectă a unui scaun pentru copii într-un vehicul compromise protecția copilului în cazul unui accident.

Asigurați-vă că centurile de siguranță sau cataramele de fixare ale acestora nu ajung sub scaunul pentru copii, pentru că îl pot destabiliza.

Fixați centurile de siguranță sau centurile scaunului copilului limitând cât mai mult jocul față de corpul copilului, chiar și pe trasee scurte.

Dacă instalați un scaun pentru copii cu centura de siguranță, asigurați-vă că aceasta este bine întinsă pe scaunul copilului și că îl fixează ferm pe scaunul vehiculului. Dacă scaunul pasagerului este reglabil, deplasați-l înainte, dacă este cazul.

Pentru locurile din spate, păstrați întotdeauna o distanță suficientă între scaunul față și:

- scaunul pentru copii „cu spatele în direcția de mers”,
- picioarele copiilor așezați într-un scaun pentru copii cu fața în direcția de mers.

Pentru aceasta, culisați înainte scaunul din față și, dacă este necesar, aduceți spătarul în poziție verticală.

Pentru instalarea optimă a scaunului pentru copii „cu fața în direcția de mers”, puneți spătarul scaunului pentru copii cât mai aproape de spătarul scaunului vehiculului sau, dacă este posibil, în contact cu acesta.

Trebuie să îndepărtați tetiera înainte de orice instalare a unui scaun pentru copii cu spătar pe scaunul pasagerului.

Asigurați-vă că tetiera este depozitată sau fixată în siguranță, pentru a evita transformarea ei într-un proiectil în caz de frânare puternică. Dacă scoateți scaunul pentru copii, montați tetiera.

Centuri de siguranță față

Reglementările privind transportul copiilor pe locul pasagerului din față sunt diferite de la țară la țară. Consultați legislația în vigoare în țara dvs.

Dezactivați airbagul frontal al pasagerului când un scaun pentru copii „cu spatele în direcția de mers” este instalat pe locul pasagerului din față.

În caz contrar, copilul riscă să fie grav rănit sau omorât la declanșarea airbagului.

Instalarea unui înălțător

Partea toracică a centurii de siguranță trebuie să fie poziționată pe umărul copilului, fără să-i atingă gâtul.

Verificați dacă partea abdominală a centurii de siguranță trece corect peste șoldurile copilului.

PEUGEOT Recomandăm utilizarea unui înălțător cu spătar echipat cu un ghidaj de centură la nivelul umărului.

Drept măsură de siguranță, nu lăsați:

- unul sau mai mulți copii singuri și nesupravegheați în vehicul,
- un copil sau un animal într-un vehicul expus la soare, cu geamurile închise,
- cheile la îndemâna copiilor din vehicul.

Pentru a împiedica deschiderea accidentală a ușilor și geamurilor din spate, folosiți sistemul de siguranță pentru copii.

Nu deschideți geamurile din spate mai mult de o treime.

Pentru a proteja copiii de razele soarelui, echipați geamurile din spate cu storuri laterale.

Dispozitiv mecanic de siguranță pentru copii

Dispozitiv mecanic care împiedică deschiderea din interior a ușilor din spate.

Comanda, de culoare roșie, este situată pe cantul fiecărei uși spate.

Este marcată cu un simbol aplicat pe caroserie.

Blocare

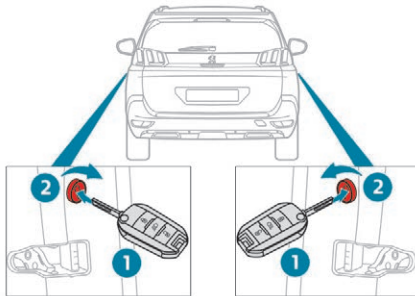

☞ Cu cheia de contact sau cheia integrată, în funcție de versiune, rotiți comanda de culoare **roșie** până la capăt:

- la dreapta, pe ușa din stânga spate,
- la stânga, pe ușa din dreapta spate.

Deblocare

☞ Cu cheia de contact sau cheia integrată, în funcție de versiune, rotiți comanda de culoare **roșie** până la capăt:

- la stânga, pe ușa din stânga spate,
- la dreapta, pe ușa din dreapta spate.

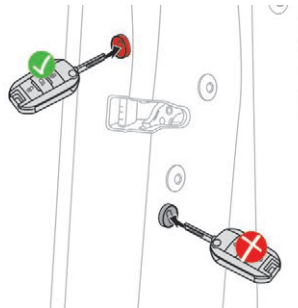

! Nu confundați comanda de siguranță copii, de culoare roșie, cu comanda de blocare de siguranță, de culoare neagră.

Sistem electric de siguranță pentru copii

Sistem cu comandă de la distanță, care împiedică deschiderea din interior a ușilor din spate.

Comanda este situată pe planșa de bord, pe partea conducătorului.

Activare

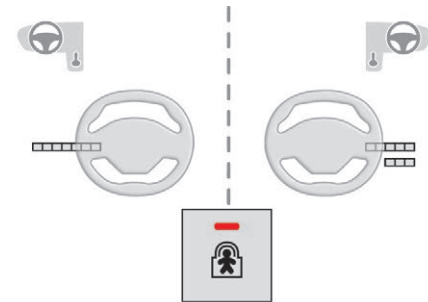

☞ Apăsați acest buton.

Martorul roșu al butonului se aprinde, însoțit de afișarea unui mesaj de confirmare a activării.

Acest martor roșu rămâne aprins atât timp cât sistemul de siguranță pentru copii este activat.

5

Dezactivare

☞ Apăsați din nou butonul.

Martorul butonului se stinge. Se afișează un mesaj de dezactivare.

Acest martor rămâne stins cât timp sistemul de siguranță pentru copii este dezactivat.

! Acest sistem este independent și nu înlocuiește în niciun caz folosirea blocării centralizate a deschiderilor.
Verificați starea sistemului de siguranță pentru copii, la fiecare punere a contactului.
Scoateți cheia din contact de fiecare dată când ieșiți din mașină, chiar și pentru o scurtă durată de timp.
În cazul unui impact violent, sistemul de siguranță electrică pentru copii se dezactivează automat, pentru a permite ieșirea din vehicul a pasagerilor din spate.

Recomandări de conducere

Respectați codul rutier și concentrați-vă la drum, indiferent de condițiile de circulație.

Urmăriți cu atenție traficul și țineți întotdeauna mâinile pe volan pentru a fi gata să reacționați în orice moment și în orice situație.

Din motive de siguranță, conducătorul trebuie să realizeze operațiile care necesită mai multă atenție cu vehiculul oprit.

În cazul unei călătorii lungi, este recomandat să faceți o pauză la fiecare două ore.

În cazul unor condiții meteo dificile, anticipați situațiile care necesită frânare și măriți distanțele de siguranță.

! Nu lăsați niciodată motorul pornit într-un loc închis, fără o ventilație adecvată: motoarele cu ardere internă emit gaze de eșapament toxice, precum monoxidul de carbon. Pericol de intoxicare și de moarte! În condiții de iarnă extreme (temperaturi sub -23° C), pentru a garanta buna funcționare și durata lungă de viață a elementelor mecanice ale vehiculului, a motorului și a cutiei de viteze, trebuie să lăsați motorul să funcționeze timp de 4 minute înainte de a porni vehiculul.

Important!

! Nu conduceți niciodată cu frâna de parcare acționată! Pericol de supraîncălzire și deteriorare a sistemului de frânare!
Întrucât sistemul de evacuare este fierbinte, chiar și după mai multe minute de la oprirea motorului, nu staționați și nu lăsați motorul să funcționeze în zone cu materiale inflamabile (iarbă uscate, frunze căzute etc.): Pericol de incendiu!

! Nu lăsați niciodată vehiculul nesupravegheat, cu motorul pornit. Dacă trebuie să părăsiți vehiculul cu motorul pornit, acționați frâna de parcare și puneți schimbătorul de viteze în punctul neutru sau în poziția **N** sau **P**, în funcție de tipul cutiei de viteze.

Conducerea pe un drum inundat

Nu este recomandat să conduceți pe un drum inundat, deoarece acest lucru ar putea deteriora grav motorul, cutia de viteze și sistemele electrice ale vehiculului.

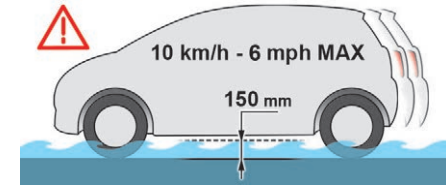

Dacă trebuie să traversați o porțiune de drum inundată:

- asigurați-vă că adâncimea apei nu depășește 15 cm, ținând cont de valurile ce pot fi produse de alți participanți la trafic,
- dezactivați funcția Stop & Start,
- rulați cu o viteză cât mai mică, fără a opri. Nu depășiți în niciun caz viteza de 10 km/h,
- nu vă opriți și nu opriți motorul.

La ieșirea de pe drumul inundat, imediat ce condițiile de siguranță permit acest lucru, frânați ușor de mai multe ori pentru a usca discurile și plăcuțele de frână.

Dacă aveți dubii cu privire la starea vehiculului, contactați rețeaua PEUGEOT sau un Service autorizat.

În cazul remorcării

! Conducerea cu remorcă supune vehiculul tractor unor solicitări mai mari și cere o atenție deosebită din partea conducătorului.

Vânt lateral

- ☞ Țineți cont de creșterea sensibilității la vântul lateral.

Răcire

Tractarea unei remorci în pantă crește temperatura lichidului de răcire. Deoarece ventilatorul este acționat electric, capacitatea de răcire a acestuia nu depinde de turația motorului.

- ☞ Pentru a reduce turația motorului, reduceți viteza.

Sarcina maximă remorcabilă în pantă depinde de înclinarea acesteia și de temperatura exterioară.

În toate situațiile, urmăriți cu atenție temperatura lichidului de răcire.



- ☞ În cazul aprinderii marotorului de avertizare și a marotorului **STOP**, opriți de urgență vehiculul și motorul.

! Vehicul nou

Nu tractați remorcă decât după un rodaj de cel puțin 1.000 de km.

Frânare

Tractarea unei remorci crește distanța de frânare.

Pentru a limita încălzirea frânelor, este recomandată utilizarea frânei de motor.

Pneuri

- ☞ Verificați presiunea în pneurile vehiculului tractor și ale remorcii tractate, respectând presiunile recomandate.

Iluminat

- ☞ Verificați semnalizarea electrică a remorcii și reglarea proiectoarelor vehiculului pe verticală.

Pentru mai multe informații despre **Corector de proiectoare pe verticală**, consultați secțiunea corespunzătoare.

! În cazul utilizării unui dispozitiv de remorcă original PEUGEOT, pentru a evita semnalizarea sonoră, asistarea la parcare cu spatele va fi dezactivată automat.

Protecția antifurt

Imobilizare electronică

Cheile conțin un cip electronic ce are un cod secret. La cuplarea contactului, codul trebuie să fie recunoscut pentru ca demarajul să fie posibil.

La câteva secunde de la decuplarea contactului, acest sistem blochează sistemul de control al motorului, prin urmare, împiedică motorul să pornească în cazul unei întreruperi a activității.

Dacă sistemul nu funcționează, astfel cum este raportat printr-un mesaj, motorul nu va porni. Contactați un dealer PEUGEOT.

Pornirea/oprirea motorului cu cheia

Contactator cu cheie

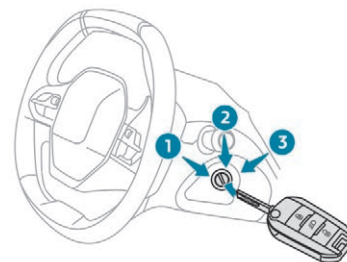

Are 3 poziții:

- Poziția **1 (Oprire)**: introducerea și scoaterea cheii, coloana de direcție blocată.
- Poziția **2 (Contact cuplat)**: coloana de direcție deblocată, cuplarea contactului, preîncălzire motorină, funcționare motor.
- Poziția **3 (Pornire)**.

Poziția contact

Permite utilizarea echipamentelor electrice ale vehiculului sau reîncărcarea accesoriilor.

Imediat ce nivelul de încărcare a bateriei atinge pragul de rezervă, sistemul trece la modul economie de energie: alimentarea este întreruptă automat pentru a conserva energia bateriei.

! Oprirea motorului antrenează pierderea asistenței la frânare.

i Nu agățați obiecte grele de cheie sau de telecomandă, care pot să apese pe axa acesteia când este în contact și pot conduce la probleme în funcționare.

Pornirea motorului

Frâna de staționare acționată:

- ☞ Pentru o **cutie de viteze manuală**, aduceți maneta de viteze la punctul mort, apoi apăsați complet pedala de ambreiaj.
- ☞ Dacă vehiculul este echipat cu o **cutie de viteze automată**, treceți selectorul de viteze în modul **N** sau **P**, apoi apăsați ferm pedala de frână.
- ☞ Introduceți cheia în contactor; sistemul recunoaște codul.
- ☞ Deblocați coloana de direcție, rotind volanul și cheia în același timp.

i În unele cazuri, volanul se manevrează mai greu (de exemplu, roți blocate).

☞ În cazul unui **motor pe benzină**, acționați demarorul rotind cheia în poziția **3** până la pornirea motorului, fără a apăsa pedala de accelerație. Imediat ce motorul pornește, eliberați cheia.

i În cazul **motorizărilor pe benzină**, preîncălzirea catalizatorului după o pornire la rece poate provoca vibrații (resimțite clar) ale motorului dacă vehiculul este oprit și motorul este în funcțiune, timp de cel mult două minute (turație crescută la ralanti).

☞ În cazul unui **motor diesel**, rotiți cheia în poziția **2**, cu contactul cuplat, pentru a activa dispozitivul de preîncălzire a motorului.



Așteptați până când acest martor luminos de pe tabloul de bord se stinge, apoi acționați demarorul rotind cheia în poziția **3**, până la pornirea motorului, fără a accelera. Imediat ce motorul pornește, eliberați cheia.

i Pe timp de iarnă, este posibil ca martorul să rămână aprins o perioadă mai lungă de timp. Când motorul este cald, martorul luminos nu se aprinde.

! Dacă motorul nu pornește imediat, decuplați contactul. Așteptați câteva momente înainte de a reporni. Dacă după câteva încercări motorul nu pornește, nu insistați: riscați să stricați demarorul și motorul. Contactați un dealer PEUGEOT sau un Service autorizat.

i În condiții de climă temperată, nu lăsați motorul la ralanti pentru a-l încălzi, ci porniți imediat și rulați la o turație moderată.

! Nu lăsați niciodată motorul să funcționeze într-un loc închis, fără o ventilație adecvată: motoarele termice emit gaze de eșapament toxice, precum monoxidul de carbon. Pericol de intoxicare și deces! În condiții extreme de iarnă (temperaturi mai mici de -23° C), pentru a garanta buna funcționare și durata lungă de viață a elementelor mecanice ale vehiculului, a motorului și a cutiei de viteze, trebuie să lăsați motorul să funcționeze timp de 4 minute înainte de a porni vehiculul.

Oprirea motorului

- ☞ Oprți vehiculul.
- ☞ Cu motorul la ralanti, rotiți cheia în poziția 1.
- ☞ Scoateți cheia din contactor.
- ☞ Pentru a bloca coloana de direcție, mișcați volanul până când se blochează.

i Pentru a facilita deblocarea coloanei de direcție, se recomandă să poziționați roțile din față în axa vehiculului înainte de a opri motorul.

☞ Asigurați-vă că frâna de staționare este acționată corect, în special pe un teren în pantă.

! Nu decuplați niciodată contactul înainte de imobilizarea completă a vehiculului. Odată cu oprirea motorului se dezactivează și funcțiile de asistare la frânare și de asistare a direcției: riscați să pierdeți controlul asupra vehiculului.

i Când părăsiți vehiculul, luați cheia cu dvs. și blocați vehiculul.

Mod economie de energie

După oprirea motorului (poziția 1 – **Oprire**), puteți utiliza timp de maximum 30 de minute funcții precum sistemul audio și telematic, ștergătoarele, luminile de întâlnire, plafonierele etc.

i Pentru mai multe detalii despre **Modul economie de energie**, consultați secțiunea corespunzătoare.

i Cheie lăsată în contact

În cazul în care uitați cheia în contact în poziția 2 (**Contact cuplat**), decuplarea automată a contactului are loc după aproximativ o oră. Pentru a pune contactul din nou, rotiți cheia în poziția 1 (**Stop**), apoi din nou în poziția 2 (**Contact cuplat**).

Pornirea/oprirea motorului cu Acces și Pornire Mâini Libere

Pornirea motorului



- ☞ În cazul unei **cutii de viteze manuale**, aduceți maneta de viteze în punctul neutru.
- ☞ Cu cheia electronică în interiorul vehiculului, apăsați până la capăt pedala de ambreiaj.

sau

- ☞ În cazul unei **cutii de viteze automate**, aduceți selectorul de viteze în modul **P** sau **N**.
- ☞ Cu cheia electronică în interiorul vehiculului, apăsați până la capăt pedala de frână.

I Cheia electronică a sistemului Acces și Pornire Mâini Libere trebuie să se afle în zona de recunoaștere. Dacă nu se detectează cheia electronică în această zonă, se afișează un mesaj. Aduceți cheia electronică în zona respectivă pentru a putea porni motorul. Dacă în continuare nu puteți porni, consultați secțiunea „Cheie nedetectată – pornire de avarie”.



- ☞ Apăsați pe butonul „**START/STOP**”, menținând apăsată pedala până la pornirea motorului.

Coloana de direcție se deblochează și motorul pornește.

În anumite versiuni care dispun de cutie de viteze automată EAT8, coloana de direcție nu se blochează.

În cazul **motoarelor diesel**, dacă temperatura este sub zero grade și/sau motorul este rece, acesta va porni numai după ce se stinge matorul de preîncălzire.



Dacă acest mator se aprinde după apăsarea comenzii „**START/STOP**”:

- ☞ În cazul unei **cutii de viteze manuale**, trebuie să țineți pedala de ambreiaj complet apăsată până la stingerea matorului și să nu apăsați din nou comanda „**START/STOP**” până când motorul nu a pornit.
- ☞ În cazul unei **cutii de viteze automate**, trebuie să țineți pedala de frână complet apăsată până la stingerea matorului și să nu apăsați din nou comanda „**START/STOP**” până când motorul nu a pornit.

Dacă una dintre condițiile de pornire nu este îndeplinită, pe tabloul de bord se afișează un mesaj de reamintire.

În unele cazuri, trebuie să mișcați volanul în timp ce apăsați comanda „**START/STOP**”, pentru a facilita deblocarea coloanei de direcție. Dacă acest lucru este necesar, se afișează un mesaj.

I În cazul **motorizărilor pe benzină**, preîncălzirea catalizatorului după o pornire la rece poate provoca vibrații resimțite clar ale motorului timp de cel mult 2 minute dacă vehiculul este oprit și motorul este în funcțiune (turație crescută la ralanti).



Ca măsură de siguranță, nu părăsiți niciodată vehiculul lăsând motorul în funcțiune.

Oprirea motorului

- ☞ Imobilizați vehiculul cu motorul la ralanti.
- ☞ În cazul unei **cutii de viteze manuale**, aduceți maneta de viteze în punctul neutru.

sau

- ☞ În cazul unei **cutii de viteze automate**, aduceți selectorul de viteze în modul **P** sau **N**.
- ☞ Cu cheia electronică în interiorul vehiculului, apăsați comanda „**START/STOP**”.

Motorul se oprește și coloana de direcție se blochează.

În anumite situații, trebuie să rotiți volanul pentru a bloca coloana de direcție.

În anumite versiuni care dispun de cutie de viteze automată EAT8, coloana de direcție nu se blochează.



Dacă vehiculul nu este imobilizat, motorul nu se va opri.



Nu părăsiți niciodată vehiculul lăsând cheia electronică la bord.



Oprirea motorului antrenează pierderea asistenței la frână.

Cuplarea contactului (fără a porni motorul)

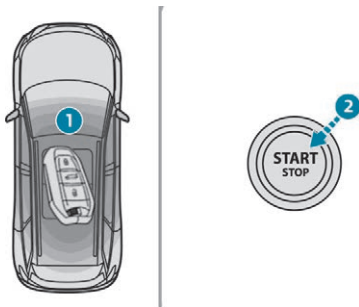

Cu cheia electronică Acces și Pornire Mâini Libere în interiorul vehiculului, apăsarea pe butonul „START/STOP”, fără nicio acțiune asupra pedalelor, permite cuplarea contactului.

Acest lucru permite și activarea unor echipamente (exemple: sistem audio, iluminat etc.).



☞ Apăsați butonul „START/STOP” pentru a aprinde tabloul de bord fără a porni și motorul.

☞ Apăsați din nou butonul pentru a decupla contactul și a permite blocarea deschiderilor vehiculului.

i Cu contactul cuplat, sistemul va trece automat în modul economie de energie, pentru a menține un nivel suficient de încărcare a bateriei.

Cheie nedetectată

Pornire de avarie

Pentru a permite pornirea motorului chiar dacă sistemul nu detectează cheia aflată în zona de recunoaștere sau bateria cheii electronice este descărcată, pe coloana de direcție este montat un cititor de rezervă.

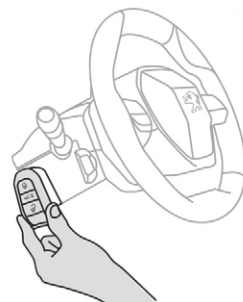

☞ Puneți și țineți telecomanda pe cititor.

☞ **În cazul unei cutii de viteze manuale,** treceți maneta de viteze în punctul neutru, apoi apăsați pedala de ambreiaj până la capăt.

☞ **În cazul unei cutii de viteze automate,** selectați poziția P, apoi apăsați pedala de frână până la capăt.

☞ Apăsați butonul „START/STOP”. Motorul pornește.

Oprire de urgență

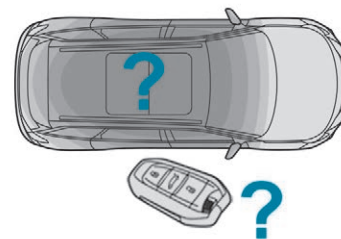

Dacă cheia electronică nu este detectată sau nu mai este în zona de recunoaștere, pe tabloul de bord apare un mesaj la închiderea unei uși sau la oprirea motorului.



☞ Pentru a confirma comanda de oprire a motorului, țineți apăsat butonul „START/STOP” timp de aproximativ cinci secunde.

În cazul unei defecțiuni a cheii electronice, contactați un dealer PEUGEOT sau un Service autorizat.

Oprire de urgență



Numai în caz de urgență, motorul poate fi oprit necondiționat (chiar și în timp ce conduceți). Țineți apăsat timp de aproximativ 5 secunde pe butonul „START/STOP”. În acest caz, coloana de direcție se blochează imediat ce vehiculul se oprește.

Frână electrică de staționare

Acest sistem permite, în cazul funcționării automate, acționarea frânei de staționare la oprirea motorului și eliberarea acesteia la punerea în mișcare a vehiculului.

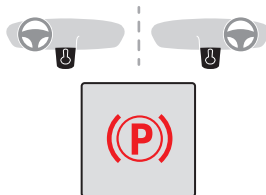

Conducătorul poate interveni în orice moment pentru a acționa sau a elibera frâna de staționare, cu clapeta de comandă:

- ☞ **trăgând** scurt clapeta pentru a acționa frâna,
- ☞ **împingând** scurt clapeta și apăsând pedala de frână în același timp, pentru a o elibera. Modul automat este activat în mod implicit.

Martor de funcționare



Acest martor luminos se aprinde în același timp pe tabloul de bord și pe manetă, pentru a confirma acționarea frânei de staționare.

Martorul se stinge pentru a confirma eliberarea frânei de staționare. Martorul clipește pe manetă la acționarea sau eliberarea manuală a frânei.

! În cazul unei pene a bateriei, frâna electrică de staționare nu mai funcționează. Pentru siguranță, în cazul unei cutii de viteze manuale, dacă frâna de staționare nu este acționată, imobilizați vehiculul prin selectarea unei trepte de viteză. Pentru siguranță, în cazul unei cutii de viteze automate, dacă frâna de staționare nu este acționată, imobilizați vehiculul prin instalarea unei cale la una dintre roți. Apelați la un dealer PEUGEOT sau la un Service autorizat.

Eticheta de pe panoul de ușă

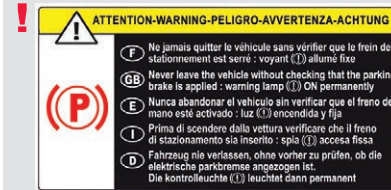

Înainte de a părăsi vehiculul, verificați dacă este acționată frâna de parcare: marteorii luminoși ai frânei de staționare trebuie să fie aprinși continuu pe tabloul de bord și pe clapetă.

Dacă frâna de staționare nu a fost acționată, la deschiderea ușii conducătorului este emis un semnal sonor și este afișat un mesaj.

! Nu lăsați un copil singur în vehicul, când contactul este pus. Copilul ar putea elibera frâna electrică de staționare.

! În cazul tractării, parcării în pantă abruptă sau dacă vehiculul este foarte încărcat, virați roțile spre trotuar și cuplați o treaptă de viteză, pentru o cutie de viteze manuală.

În cazul tractării, parcării în pantă abruptă sau dacă vehiculul este foarte încărcat, virați roțile spre trotuar și/sau selectați modul **P**, pentru o cutie de viteze automată.

În cazul tractării unei remorci, vehiculul este omologat pentru a putea staționa pe pante cu un grad de înclinare mai mic de 12%.

Funcționare manuală

Eliberare manuală

Contact cuplat sau motor pornit:

- ☞ apăsați pedala de frână,
- ☞ menținând pedala de frână apăsată, apăsați scurt pe clapetă.

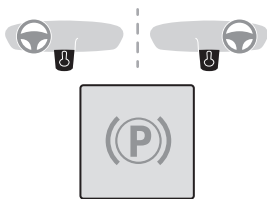

Eliberarea completă a frânei de staționare este confirmată prin stingerea matorului luminos de frânare și a matorului luminos **P** de pe manetă, însoțită de afișarea mesajului „Frână de staționare eliberată”.

i Dacă apăsați clapeta fără a apăsa pedala de frână, frâna de staționare nu se eliberează. Se afișează un mesaj.

Aționare manuală

Vehicul care staționează:

- ☞ trageți scurt de clapeta de comandă.

Comanda de acționare este confirmată de aprinderea intermitentă a matorului luminos de pe clapetă.



Aționarea frânei de staționare este confirmată de aprinderea matorului luminos de frânare și a matorului luminos **P** de pe clapetă, însoțită de afișarea mesajului „Frână de staționare acționată”.

Funcționare automată

Eliberare automată

Asigurați-vă în prealabil că motorul este pornit și că ușa conducătorului este închisă corect.

Frâna de staționare **se eliberează automat și progresiv la punerea în mișcare a vehiculului.**

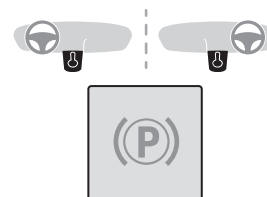

În cazul cutiei de viteze manuale

- ☞ Apăsați până la capăt pedala de ambreiaj; cuplați prima treaptă sau mersul înapoi.
- ☞ Apăsați pedala de accelerație și eliberați pedala de ambreiaj.

În cazul cutiei de viteze automate

- ☞ Apăsați pedala de frână.
- ☞ Selectați poziția **D**, **M** sau **R**.
- ☞ Eliberați pedala de frână și apăsați pedala de accelerație.

i În cazul cutiei de viteze automate, dacă frâna nu se eliberează automat, verificați dacă ușile din față sunt închise corect.

Eliberarea completă a frânei de staționare este confirmată de stingerea matorului luminos de frânare și a matorului luminos **P** de pe clapetă, însoțită de afișarea mesajului „Frână de staționare eliberată”.

! La oprire, cu motorul în funcțiune, nu accelerați inutil pentru că riscați să eliberați frâna de staționare.

Acționare automată

Dacă vehiculului este oprit, frâna de staționare se acționează automat la oprirea motorului.

(P) Acționarea frânei de staționare este confirmată de aprinderea matorului luminos de frânare și a matorului luminos **P** de pe clapetă, însoțită de afișarea mesajului „Frână de staționare acționată”.

! Frâna nu se acționează automat la calarea motorului sau la trecerea acestuia în modul STOP al sistemului Stop & Start.

i Dacă funcționează în modul automat, puteți acționa sau elibera manual frâna de staționare în orice moment, cu ajutorul clapetei.

Cazuri particulare

În unele situații poate fi necesar să acționați manual frâna de staționare.

Imobilizarea vehiculului cu motorul pornit

Pentru a imobiliza vehiculul cu motorul în funcțiune, trageți scurt de manetă.

(P) Acționarea frânei de staționare este confirmată de aprinderea matorului luminos de frânare și a matorului luminos **P** de pe manetă, însoțită de afișarea mesajului „Frână de staționare acționată”.

Parcarea vehiculului cu frâna eliberată

! În cazul unor temperaturi foarte scăzute (îngheț), se recomandă să nu acționați frâna de staționare. Pentru a imobiliza vehiculul, cuplați o treaptă de viteză sau așezați la una dintre roți calele furnizate.

Imobilizarea vehiculului, frână de staționare eliberată.

- ☞ Opriți motorul. Aprinderea matorilor pe tabloul de bord și pe manetă confirmă acționarea frânei de staționare.
- ☞ Cuplați din nou contactul, fără a porni motorul.
- ☞ Eliberați manual frâna de staționare, împingând manetă de comandă și menținând apăsată pedala de frână.



Eliberarea completă a frânei de staționare este confirmată prin stingerea matorului luminos de frânare și a matorului luminos **P** de pe manetă, însoțită de afișarea mesajului „Frână de staționare eliberată”.

☞ Decuplați contactul.

i În cazul unei cutii de viteze automate, modul **P** se activează automat la decuplarea contactului. Roțile sunt blocate. Pentru informații suplimentare despre **cutia de viteze automată**, în special în contextul părăsirii vehiculului aflat în modul roată liberă, consultați secțiunea corespunzătoare.

i În cazul unei cutii de viteze automate, dacă modul **N** este activat, se emite un semnal sonor. Acesta încetează la închiderea ușii conducătorului.

Dezactivarea funcționării automate

În unele situații, precum la temperaturi foarte scăzute sau la tractarea unei remorci (rulotă, depanare), poate fi necesară dezactivarea funcționării automate a sistemului.

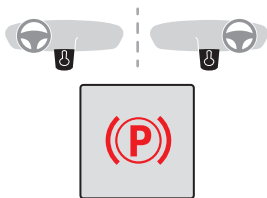

- ☞ Porniți motorul.
- ☞ Acționați, prin intermediul manetei, frâna de staționare, dacă este eliberată.
- ☞ Eliberați complet pedala de frână.
- ☞ Apăsați și țineți apăsată maneta în direcția de eliberare, timp de cel puțin 10 și cel mult 15 secunde.
- ☞ Eliberați maneta de comandă.
- ☞ Apăsați pedala de frână și mențineți-o apăsată.
- ☞ Trageți maneta în direcția de acționare, timp de 2 secunde.



Dezactivarea funcțiilor automate este confirmată prin aprinderea acestui mator luminos pe tabloul de bord.

☞ Eliberați maneta și pedala de frână.

Din acest moment frâna de staționare va putea fi acționată sau eliberată numai manual, cu ajutorul manetei de comandă.

Repețați această procedură pentru a reactiva funcționarea automată.

Reactivarea funcționării automate este confirmată prin stingerea matorului luminos de pe tabloul de bord.

Frânare de urgență

! Frânarea de urgență trebuie utilizată numai în situații excepționale.

Dacă frâna de serviciu nu funcționează la apăsarea pedalei sau în situații excepționale (de exemplu, conducătorului i se face rău, se conduce cu însoțitor etc.), puteți opri vehiculul trăgând continuu de maneta de comandă. Frânarea are loc cât timp trageți de manetă. Dacă eliberați maneta, frânarea se întrerupe. Sistemele ABS și CDS asigură stabilitatea vehiculului la frânarea de urgență. În caz de defectare a sistemului de frânare de urgență, pe tabloul de bord se afișează mesajul „Parking brake control fault” (Defect la frâna de staționare).



În caz de defectare a sistemelor ABS și CDS, semnalată prin aprinderea unuia sau a doi matori luminoși pe tabloul de bord, stabilitatea vehiculului nu mai este garantată. În acest caz, stabilitatea trebuie asigurată de către conducător, prin repetarea succesivă a acțiunilor de „tragere-eliberare” a manetei până la imobilizarea vehiculului.

Cutie manuală cu 6 trepte Cuplarea mersului înapoi

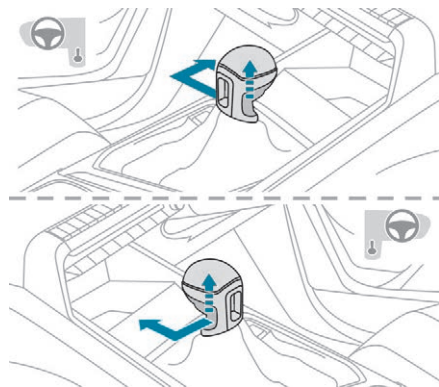

☞ Ridicați piesa de blocare de sub nuca manetei și deplasați maneta de viteze spre stânga, apoi înainte.

i Cuplați mersul înapoi numai cu vehiculul oprit și motorul la ralanti.

! Ca măsură de siguranță și pentru a ușura pornirea motorului, selectați întotdeauna punctul neutru și apăsați pedala de ambreiaj.

Cuplarea treptei a 5-a sau a 6-a

e Deplasați maneta complet spre dreapta pentru a cupla treapta a 5-a sau a 6-a de viteză.

! Nerespectarea acestei instrucțiuni poate provoca deteriorarea definitivă a cutiei de viteze (cuplarea în mod accidental a treptei a 3-a sau a 4-a de viteză).

Cutie de viteze automată (EAT6/EAT8)

Cutie de viteze automată cu șase sau cu opt trepte, cu selector prin apăsare. Are și un mod de utilizare manual, care permite schimbarea treptelor cu clapetele de comandă din spatele volanului.

Starile cutiei de viteze

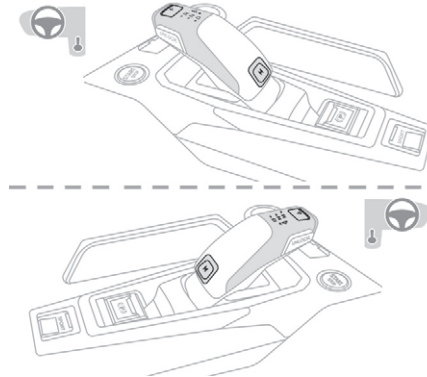

- P.** Parcare.
Pentru staționarea vehiculului: roțile față sunt blocate.
- R.** Marșarier.
- N.** Punct mort.
Pentru deplasarea vehiculului cu contactul decuplat: în unele spălătorii, în caz de remorcare a vehiculului etc.
- D.** Mod automat.
Cutia de viteze gestionează schimbările treptelor conform stilului de condus, profilului drumului și încărcării vehiculului.
- M.** Mod manual.
Conducătorul schimbă treptele utilizând clapetele de comandă de pe volan.

Selector prin impulsuri

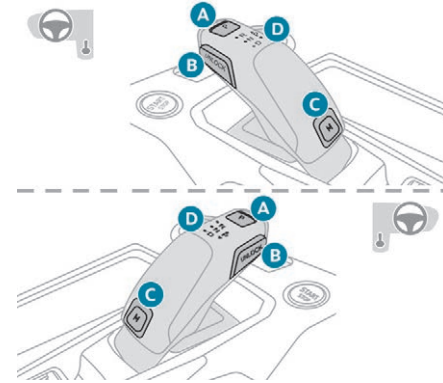

- A.** Buton **P**.
Pentru a trece cutia de viteze în modul **P**.
- B.** Buton de **deblocare**.
Pentru deblocarea cutiei de viteze și ieșirea din poziția **P**, cu piciorul pe pedala de frână, ori pentru cuplarea **R**.
Butonul trebuie apăsat înainte de a apăsa selectorul.
- C.** Buton **M**.
Pentru a trece din modul **D** în modul manual permanent.
- D.** Martorii care se afișează pe panou pentru pozițiile **P**, **R**, **N**, **D** ale cutiei de viteze.

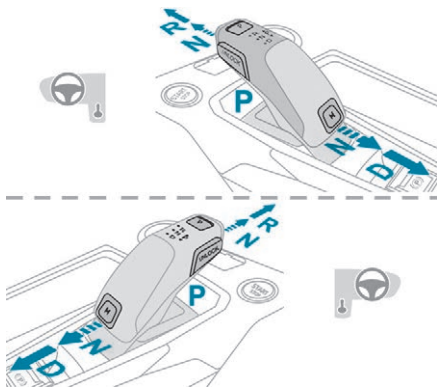

Actionați selectorul printr-o apăsare sau două înainte (**N** sau **R**) sau înapoi (**N** sau **D**), depășind, dacă este necesar, punctul de rezistență.

Imediat ce ați eliberat selectorul, acesta revine la poziția inițială.

De exemplu, din **P** în **R**, aveți opțiunea de a apăsa de două ori înainte, fără a depăși punctul de rezistență sau de a apăsa o singură dată, depășind punctul de rezistență:

- În primul caz, cutia de viteze trece din **P** în **N**, apoi din **N** în **R**.
- În al doilea caz, cutia de viteze trece din **P** în **R**.

Comenzi la volan

În modul **M** sau **D**, clapetele de comandă de pe volan îi permit conducătorului să selecteze manual treptele de viteză.

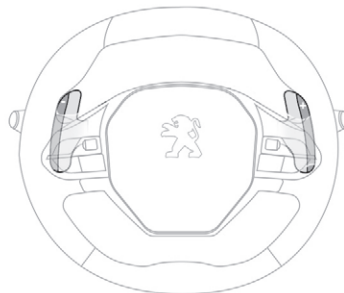

- ☞ Trageți spre dvs. clapeta din partea dreaptă „+” și eliberați-o pentru a cupla treapta imediat superioară.
- ☞ Trageți spre dvs. clapeta din partea stângă „-” și eliberați-o pentru a cupla treapta imediat inferioară.

i Clapetele nu permit selectarea punctului neutru și nici cuplarea sau decuplarea marșarierului.

Buton „Sport”

Cu motorul pornit, când programul asociat butonului este activat, cutia de viteze întârzie schimbarea treptelor în sus, pentru a oferi un stil de conducere mai dinamic. Programul este dezactivat automat la decuplarea contactului.

Activarea programului **Sport** sau a pachetului **Dinamic** nu este recomandată în următoarele situații:

- Este activat unul dintre modurile speciale (diferite de cel standard) ale funcției Advanced Grip Control.
- Nivelul de carburant este scăzut.
- S-a atins nivelul minim de AdBlue.

i Apăsarea acestui buton nu are niciun efect dacă vehiculul tractează o remorcă.

Program Sport



În modul **D**, apăsarea pe acest buton activează programul **Sport**.

Pe tabloul de bord apare simbolul „**S**”.

Pachet Dinamic



Martorul portocaliu al butonului este aprins când pachetul **Dinamic** este activat.

Puteți activa sau dezactiva funcția:

- prin apăsare pe acest buton, sau
- prin funcția **i-Cockpit Amplify**, modificând reglajul unei ambiante de pe ecranul tactil.

Pentru mai multe informații privind **Pachetul Dinamic** și funcția **i-Cockpit Amplify**, consultați secțiunile corespunzătoare.

Afișare pe tabloul de bord

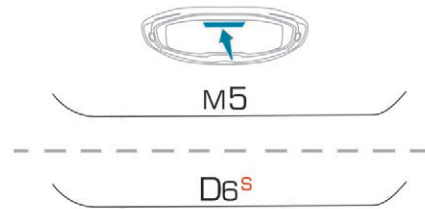

Având contactul pus, starea de viteze este afișată pe tabloul de bord:

P: parcare.

R: marșarier.

N: neutru.

D1...D6 sau D8: modul automat.

S: program Sport sau pachet Dinamic.

M1...M6 sau M8: modul manual.

-: solicitare neluată în considerare în mod manual.

! Având contactul pus, la deschiderea ușii conducătorului, un mesaj se afișează pentru a vă solicita să treceți cutia de viteze în modul **P**. La decuplarea contactului, starea cutiei de viteze rămâne afișată pe tabloul de bord timp de câteva secunde.

Funcționare

Cu motorul pornit, dacă este necesară apăsarea pedalei de frână sau a butonului **Deblocare** pentru schimbarea modului, un mesaj de avertizare se afișează pe tabloul de bord.

Vor fi luate în considerare numai solicitările de schimbare a modului conforme.

! Cu motorul pornit și dacă frâna este eliberată, dacă este selectat **R**, **D** sau **M**, vehiculul se deplasează, chiar fără a apăsa pe pedala de accelerație. Când motorul este pornit, nu lăsați niciodată copii nesupravegheați în interiorul vehiculului.

! Nu apăsați niciodată pedala de accelerație și pedala de frână în același timp – Risc de deteriorare a cutiei de viteze! În caz de pană de baterie, este imperativă așezarea caelelor furnizate împreună cu sculele de la bord la una din roți, pentru a imobiliza vehiculul.

Generalități

Pentru a debloca cutia de viteze:

- din modul **P**:
 - ☞ apăsați până la capăt pedala de frână,
 - ☞ apăsați butonul **Deblocare**,
 - ☞ selectați un alt mod continuând să apăsați pedala de frână și butonul **Deblocare**.
- din poziția neutră **N**, la o viteză sub 5 km/h:
 - ☞ apăsați până la capăt pedala de frână,
 - ☞ selectați un alt mod continuând să apăsați pedala de frână.

Pentru a selecta marșarierul:

- ☞ încetiniți până la oprirea vehiculului,
- ☞ apăsați butonul **Deblocare**,
- ☞ apăsați o dată sau de două ori către înainte.

Pentru a selecta modul manual:

- ☞ cu modul **D** selectat în prealabil,
- ☞ apăsați butonul **M**; martorul butonului se aprinde.

Pentru a părăsi modul manual:

- ☞ apăsați o dată înainte pentru a reveni la **D**.
- sau
- ☞ apăsați butonul **M**; martorul butonului se stinge.

Vehiculul trebuie să fie oprit pentru a putea decupla contactul.

Pentru a trece vehiculul în modul roată liberă, cu motorul oprit:

- ☞ cu vehiculul oprit și motorul pornit, selectați **N**,
- ☞ opriți motorul,
- ☞ în decurs de cinci secunde, cuplați din nou contactul,
- ☞ cu piciorul pe pedala de frână, apăsați selectorul înainte sau înapoi o singură dată, pentru a confirma **N** și eliberați manual frâna electrică de staționare,
- ☞ decuplați contactul.

Dacă depășiți limita de timp de cinci secunde, cutia de viteze cuplează modul **P**; în acest caz, trebuie să reluați procedura.

i Dacă deschideți ușa conducătorului în timp ce modul **N** este activat, se va emite un semnal sonor. Acesta încetează la închiderea ușa conducătorului.

Particularități ale modului automat

Cutia de viteze selectează treapta care oferă performanțe optime în funcție de temperatura ambiantă, profilul drumului, încărcarea vehiculului și comportamentul conducătorului.

Pentru a obține accelerația maximă fără a atinge selectorul, apăsați pedala de accelerație până la capăt (kick down). Cutia de viteze retrogradează automat sau menține treapta selectată până la turația maximă a motorului.

La frânare, cutia de viteze retrogradează automat, pentru a oferi o frână de motor eficientă.

Comenzile de la volan permit conducătorului selectarea temporară a treptelor, în cazul în care condițiile de viteză și de turație a motorului o permit.

Particularități ale modului manual

Trecerea dintr-o treaptă de viteză în alta se face numai în cazul în care condițiile de viteză și de turație a motorului o permit.

Dacă motorul este subturat sau supraturat, simbolul treptei selectate clipește câteva secunde, apoi se afișează treapta selectată efectiv.

Pornirea vehiculului

Din modul **P**:

- ☞ Apăsați pedala de frână până la capăt.
- ☞ Porniți motorul.
- ☞ Menținând piciorul pe pedala de frână, apăsați butonul **Deblocare**.
- ☞ Împingeți o dată sau de două ori înapoi, pentru a selecta modul automat **D**, sau înainte, pentru a cupla mersul înapoi **R**.

Din punctul neutru **N**:

- ☞ Apăsați pedala de frână până la capăt.
- ☞ Porniți motorul.
- ☞ Ținând pedala de frână apăsată, împingeți selectorul înapoi pentru a selecta modul automat **D**, sau înainte, în timp ce apăsați butonul **Deblocare** pentru a cupla marșarierul **R**.

Apoi, din modul **P** sau **N**:

- ☞ Eliberați pedala de frână.
- ☞ Accelerați progresiv pentru a elibera automat frâna electrică de staționare.
- ☞ Când frâna de parcare este eliberată, vehiculul se deplasează imediat.

i În condiții de iarnă severe (temperatură exterioară sub -23°C), se recomandă lăsarea motorului pornit câteva minute înainte de a pune vehiculul în mișcare, pentru a asigura buna funcționare și durabilitatea motorului și a cutiei de viteze.

Oprirea vehiculului

Indiferent de starea cutiei de viteze la decuplarea contactului, modul **P** se activează automat, cu excepția selecției **N**, caz în care modul **P** se va activa după un interval de 5 secunde (posibilitate de a trece în roată liberă).

Verificați dacă modul **P** este acționat și dacă frâna electrică de staționare a fost acționată automat. Dacă nu, acționați frâna manual.



Martorii corespunzători ai panoului de selector și ai manetei de comandă a frânei electrice de staționare trebuie să fie aprinși. La fel și martorii de pe tabloul de bord.

Erori de funcționare

Defecțiune a cutiei de viteze



Este semnalată prin aprinderea acestui martor, însoțită de afișarea unui mesaj și de un semnal sonor, la cuplarea contactului.

Cutia de viteze trece în modul de mers înapoi: modul **D** este blocat în treapta a treia, clapetele de comandă de pe volan nu au efect, modul **M** nu mai este disponibil. La cuplare mersului înapoi puteți simți o smucitură violentă. Acest șoc nu prezintă nici un risc de deteriorare pentru cutia de viteze.

Nu rulați cu viteză mai mare de 100 km/h, în limita reglementărilor locale.

Adresați-vă unui dealer PEUGEOT sau unui Service autorizat.

Defecțiune a selectorului

În caz de defecțiune minoră



Sunteți avertizat prin aprinderea martorului, însoțită de afișarea unui mesaj și de un semnal sonor.

În unele cazuri, martorii selectorului nu se mai aprind, dar starea cutiei de viteze rămâne afișată pe tabloul de bord.

Conduceți prudent și mergeți la un dealer PEUGEOT sau la un Service autorizat.

În caz de defecțiune gravă



Sunteți avertizat prin aprinderea acestui martor.

! Opriți-vă imediat ce este posibil, în afara carosabilului și sunați la un dealer PEUGEOT sau la un Service autorizat. Când contactul este decuplat, cutia de viteze trece automat în modul **P**.

Asistare la pornirea în rampă

Sistemul menține vehiculul imobilizat un interval scurt de timp (aproximativ 2 secunde) la pornirea în rampă, pentru a vă oferi timpul necesar să mutați piciorul de pe pedala de frână pe cea de accelerație.

Acest sistem funcționează numai dacă:

- vehiculul a fost complet oprit, cu piciorul pe pedala de frână,
- sunt îndeplinite unele condiții de pantă,
- ușa conducătorului este închisă.

! Nu ieșiți din vehicul cât timp acesta este menținut de sistemul de asistare la pornirea în rampă. Dacă trebuie să părăsiți vehiculul, motorul fiind pornit, acționați manual frâna de staționare, apoi verificați dacă martorul frânei de staționare și martorul **P** de pe clapeta frânei de staționare electrice luminează continuu (fără intermitențe).

! Asistarea la pornirea în rampă nu poate fi dezactivată, dar utilizarea frânei de parcare întrerupe funcționare acesteia.

Funcționare

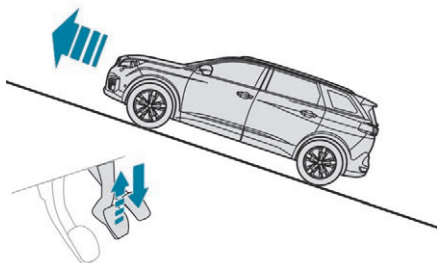

În pantă ascendentă, când vehiculul este oprit, vehiculul este menținut pentru scurt timp imediat ce eliberați pedala de frână:

- dacă vă aflați în prima treaptă sau în punctul mort, în cazul unei cutii de viteze manuale,
- cu condiția să vă aflați în poziția **D** sau **M**, în cazul unei cutii de viteze automate.

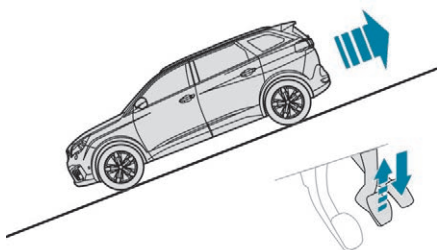

În pantă descendentă, vehiculul fiind oprit și mersul înapoi cuplat, vehiculul este menținut scurt timp imediat ce eliberați pedala de frână.

Anomalie de funcționare



În caz de anomalie a sistemului, acest martor se aprinde însoțit de un mesaj. Contactați un dealer PEUGEOT sau un Service autorizat pentru verificarea sistemului.

Pachet Dinamic

Acest pachet influențează:

- ambianța acustică produsă de motor,
- nivelul de asistare a direcției,
- accelerația.
- schimbarea treptelor, în cazul unei cutii de viteze automate,
- afișarea pe tabloul de bord a informațiilor privind parametrii dinamici ai vehiculului (modul „PERSONAL”).

Activare/dezactivare



Apăsați acest buton; martorul portocaliu asociat se aprinde pentru a confirma activarea funcției.



Pachetul Dinamic este gestionat și de funcția **i-Cockpit Amplify**.

Pentru mai multe informații despre funcția **i-Cockpit Amplify**, consultați secțiunea corespunzătoare.

i Dacă martorul portocaliu luminează intermitent, sistemul nu se poate activa (exemplu: dacă s-a selectat Park Assist). Dacă martorul se aprinde intermitent mai mult timp, contactați un dealer PEUGEOT sau un Service autorizat.

Afisare

Pentru a afișa aceste informații pe tabloul de bord, selectați modul „PERSONAL”, apoi tipul informațiilor dorite.

i Aceste informații de telemetrie (putere generată, presiune de supraalimentare, cuplu, accelerație longitudinală și transversală etc.) sunt furnizate numai în scop informativ.

Indicator de schimbare a treptei

(În funcție de motorizare)

Sistem ce permite reducerea consumului de carburant, recomandând treapta de viteză adecvată.

Funcționare

În funcție de situație și de echiparea vehiculului, sistemul vă poate indica să săriți una (sau mai multe) trepte de viteză. Puteți urma această indicație fără a trece prin treptele intermediare.

Recomandările privind cuplarea unei trepte au doar un caracter informativ. Practic, configurația drumului, traficul și siguranța rămân elementele determinante în alegerea treptei optime. De aceea, conducătorul este cel care are responsabilitatea de a urma sau nu indicațiile sistemului.

Această funcție nu poate să fie dezactivată.

În cazul unei cutii de viteze automate, sistemul nu este activ decât în modul manual.

Informația este afișată pe tabloul de bord, sub forma unei săgeți.

În cazul cutiilor de viteze manuale, săgeata poate fi însoțită de numărul treptei propuse.



▲ 4

! Sistemul adaptează recomandarea de schimbare a treptei în funcție de condițiile de rulare (pantă, încărcare etc.) și de solicitările conducătorului (putere, accelerare, frânare etc.).

Sistemul nu vă va propune niciodată:

- să cuplați prima treaptă,
- să cuplați o treaptă inferioară,
- să treceți în marșarier.

Stop & Start

Sistemul Stop & Start trece temporar motorul în stare de veghe – mod STOP – pe durata fazelor de oprire din circulație (semafoare, ambuteiaje etc.). Motorul pornește din nou automat – mod START – imediat ce doriți să reporniți. Repornirea se efectuează instantaneu, rapid și silențios. Perfect adaptat utilizării urbane, sistemul Stop & Start permite reducerea consumului de carburant, a emisiilor de gaze poluante și a nivelului sonor la oprire.

! Nu alimentați cu carburant când motorul este în modul STOP; este obligatoriu să decuplați contactul cu cheia sau cu butonul „START/STOP”.

Funcționare

Trecerea motorului în mod STOP



Acest martor se aprinde pe tabloul de bord și motorul trece automat în stare de veghe:

- **în cazul unei cutii de viteze manuale**, dacă viteza este mai mică decât 3 km/h pentru versiunile 1,5 BlueHDI sau dacă vehiculul este oprit pentru versiunile 1,2 PureTech, 1,6 BlueHDI și 2,0 BlueHDI 150, când aduceți selectorul de viteze în punctul mort și eliberați pedala de ambreiaj,
- **în cazul unei cutii de viteze automate**, dacă viteza este mai mică decât 20 km/h pentru versiunile 1,5 BlueHDI și 2,0 BlueHDI 180 sau dacă vehiculul este oprit pentru celelalte versiuni, când apăsați pedala de frână sau aduceți selectorul de viteze în modul N,

Un contor de timp calculează timpul petrecut în modul STOP pe durata parcurgerii unui traseu. Acesta se resetează la fiecare cuplare a contactului cu cheia sau butonul „START/STOP”.

i Pentru confortul dumneavoastră, în timpul manevrelor de parcare, modul STOP este indisponibil timp de câteva secunde după decuplarea marșarierului. Sistemul Stop & Start nu influențează funcționarea sistemelor vehiculului, cum ar fi frânarea, direcția asistată etc.

Cazuri particulare: modul STOP nu este disponibil

Modul STOP nu se activează atunci când:

- vehiculul se deplasează în pantă sau în rampă abruptă,
- ușa conducătorului este deschisă,
- centura de siguranță a conducătorului nu este cuplată,
- viteza vehiculului nu a depășit 10 km/h de la ultima pornire (cu cheia sau cu butonul „START/STOP”),
- frâna electrică de staționare este acționată sau în curs de acționare,
- motorul trebuie să rămână în funcțiune pentru a menține confortul termic în habitacul,
- dezaburirea este pornită,
- unele condiții speciale (încărcarea bateriei, temperatura motorului, asistarea la frânare, temperatura exterioară etc.) necesită funcționarea motorului pentru a putea asigura controlul asupra sistemului.



În acest caz, martorul clipește câteva secunde, apoi se stinge.

Această funcționare este perfect normală.

Trecerea motorului în modul START



Acest martor se stinge și motorul pornește automat:

- **la o cutie de viteze manuală**, când apăsați **până la capăt** pedala de ambreiaj,
- **la o cutie de viteze automată**:
 - cu selectorul de viteze în modul **D** sau **M**, la eliberarea pedalei de frână,
 - sau cu selectorul de viteze în modul **N** și pedala de frână eliberată, la aducerea selectorului de viteze în modul **D** sau **M**,
 - sau la cuplarea mersului înapoi.

Cazuri particulare: modul START se declanșează automat

Din motive de siguranță și confort, modul START se declanșează automat atunci când:

- deschideți ușa conducătorului,
- decuplați centura de siguranță a conducătorului,

- viteza vehiculului depășește 25 km/h în cazul versiunii echipate cu motor 2,0 BlueHDi 180 cu cutie de viteze automată în modul **D**, sau 3 km/h în cazul celorlalte versiuni,
- frâna electrică de staționare este acționată,
- anumite condiții (încărcarea bateriei, temperatura motorului, asistarea la frânare, climatizarea etc.) impun acest lucru pentru a păstra controlul asupra unui sistem sau asupra vehiculului.



În acest caz, martorul clipește câteva secunde, apoi se stinge.

Această funcționare este perfect normală.

Dezactivare/reactivare

În unele cazuri, cum ar fi menținerea confortului termic în habitacul, poate fi utilă dezactivarea sistemului Stop & Start. Sistemul poate fi dezactivat în orice moment, de la punerea contactului. Dacă dezactivarea a fost efectuată în modul STOP, motorul repornește imediat. Sistemul Stop & Start se reactivează automat la fiecare punere a contactului.

Cu butonul de pe planșa de bord

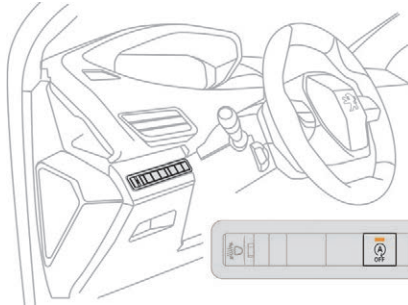

Apăsați pe acest buton; mărtoșul portocaliu asociat se aprinde.



Dezactivarea este confirmată prin aprinderea acestui mărtoș și afișarea unui mesaj pe tabloul de bord.

O nouă apăsare pe acest buton reactivează funcția; mărtoșul asociat se stinge. Mărtoșul de pe tabloul de bord se stinge și se afișează un mesaj.

Cu butonul ecranul tactil



Activarea/dezactivarea funcției se face din meniul **Vehicul/Iluminat** de **conducere** de pe ecranul tactil.

Selectați „Acces rapid”, apoi fila „Stop & Start”.



Dezactivarea este confirmată prin aprinderea acestui mărtoș și afișarea unui mesaj pe tabloul de bord.

O nouă selectare reactivează funcția. Mărtoșul de pe tabloul de bord se stinge și se afișează un mesaj.

! Deschiderea capotei motorului

Înainte de orice intervenție sub capota motorului, dezactivați sistemul Stop & Start, pentru a evita orice risc de rănire generat de o trecere automată în modul START.



! Conducerea pe un drum inundat

Înainte de a pătrunde într-o zonă inundată, se recomandă insistent dezactivarea sistemului Stop & Start. Pentru mai multe informații privind **Recomandările de conducere**, în special pe drumuri inundate, consultați secțiunea corespunzătoare.

Eroare de funcționare



În caz de defectare a sistemului, acest mărtoș clipește câteva momente pe tabloul de bord, apoi rămâne aprins continuu, însoțit de afișarea unui mesaj.

Efectuați o verificare la un dealer PEUGEOT sau la un Service autorizat.

Dacă apare o defecțiune în modul STOP, este posibil ca motorul să se oprească. Toți mărtoșii de pe tabloul de bord se aprind. În acest moment, este necesară decuplarea contactului, apoi repornirea motorului cu cheia sau cu butonul „START/STOP”.

! Sistemul Stop & Start necesită o baterie de 12 V de tehnologie și cu caracteristici specifice.

Orice intervenție la această baterie trebuie realizată exclusiv de un dealer PEUGEOT sau un Service autorizat. Pentru mai multe informații privind **bateria** de 12 V, consultați secțiunea corespunzătoare.

Detectare pneu dezumflat

Sistem care monitorizează automat presiunea din pneuri în timpul rulării.

Sistemul monitorizează presiunea din cele patru pneuri, din momentul în care vehiculul se pune în mișcare.

Compară informațiile generate de cei patru senzori de viteză din roți **cu valorile de referință care trebuie reinițializate după fiecare ajustare a presiunii din pneuri și fiecare înlocuire de roată.**

Sistemul declanșează o avertizare imediat ce detectează o scădere a presiunii în unul sau mai multe pneuri.

! Sistemul de detectare a pneului dezumflat nu înlocuiește atenția conducătorului. Acest sistem nu înlocuiește controlul lunar al presiunii din pneuri (inclusiv din roata de rezervă), nici cel de dinaintea deplasărilor lungi. Rularea cu pneurile dezumflate afectează ținuta de drum, mărește distanțele de frânare și provoacă uzura prematură a pneurilor, în special în condiții dificile (încărcare maximă, viteză ridicată, deplasări lungi).



Rularea cu un pneurile dezumflate mărește consumul de carburant.



Valorile presiunilor prevăzute pentru vehicul sunt trecute pe eticheta de presiune pneuri. Pentru mai multe informații despre **Elementele de identificare**, consultați secțiunea corespunzătoare.



Controlul presiunii din pneuri

Acest control trebuie efectuat „la rece” (cu vehicul oprit de 1 oră sau după un traseu mai scurt de 10 km, parcurs cu viteză moderată). În caz contrar, adăugați 0,3 bari la valorile indicate pe etichetă.



Lanțuri pentru zăpadă

Sistemul nu trebuie reinițializat după montarea sau demontarea lanțurilor pentru zăpadă.

Avertizare de pneu dezumflat



Această avertizare este indicată prin aprinderea continuă a matorului, însoțit de un semnal sonor și, în funcție de echipare, de afișarea unui mesaj.

- ☞ Reduceți imediat viteza, evitați acționarea bruscă a volanului și a frânelor.
- ☞ Opriti-vă imediat ce condițiile de circulație o permit.



Pierderea de presiune detectată nu antrenează întotdeauna o deformare vizibilă a pneului. Nu vă mulțumiți cu un simplu control vizual.

- ☞ Dacă dispuneți de un compresor, de exemplu cel din kitul de depanare provizorie a pneului, controlați presiunea din cele patru pneuri, la rece.
- ☞ Dacă nu este posibilă efectuarea acestui control imediat, rulați cu prudență și cu viteza redusă.

sau

- ☞ În caz de pană, utilizați kitul de depanare provizorie a pneului sau roata de rezervă (în funcție de echipare).



Avertizarea se menține până la reinițializarea sistemului.

Reinițializare

Sistemul trebuie reinițializat după orice ajustare a presiunii din unul sau mai multe pneuri și după înlocuirea uneia sau mai multor roți.

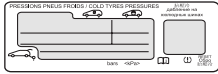

! Înainte de a reinițializa sistemul, asigurați-vă că presiunea din cele patru pneuri este adecvată pentru condițiile de utilizare a vehiculului și că este conformă cu indicațiile înscrise pe eticheta de presiune a pneurilor.

Avertizarea de pneu dezumflat nu este relevantă decât dacă sistemul a fost reinițializat după ajustarea corectă a presiunii din cele patru pneuri. Sistemul de detectare a pneurilor dezumflate nu avertizează asupra presiunii eronate în momentul reinițializării.

Ecraan monocrom C



Reinițializarea funcției se face din meniul „**Personalisation-configuration**”, de pe ecran.

- ☞ Selectați meniul „**Define the vehicle parameters**”.
- ☞ Selectați meniul „**Driving assistance**”.

- ☞ Selectați meniul „**Tyre inflation**”.
- ☞ Selectați funcția „**Reinițializare**”.
- ☞ Selectați „**Da**” pentru a valida.

Reinițializarea este confirmată printr-un semnal sonor.

Ecraan tactil



Reinițializarea funcției se face din meniul **Vehicul/Illuminat de conducere** de pe ecranul tactil.

- ☞ În acest meniu selectați fila „**Alte reglaje**”.
- ☞ În această pagină, selectați funcția „**Inițializare pneu dezumflat**”.
- ☞ Selectați „**Da**” pentru a confirma.

Un semnal sonor și un mesaj afișat confirmă reinițializarea.

Eroare de funcționare



Aprinderea intermitentă, apoi continuă, a matorului de pneu dezumflat, însoțită de aprinderea matorului de Service, indică o problemă la nivelul sistemului. Apare un mesaj însoțit de un semnal sonor.

În acest caz, supravegherea nivelului de umflare a pneurilor nu mai este asigurată. Pentru verificare, apălați la un dealer PEUGEOT sau la un Service autorizat.

i Înainte de orice intervenție asupra sistemului, este necesară verificarea presiunii din cele patru pneuri și apoi reinițializarea sistemului.

Memorarea vitezelor

Această funcție este legată de limitatorul/ regulatorul de viteză programabile și permite înregistrarea pragurilor de viteză, care vor fi apoi propuse celor două echipamente: limitatorul de viteză (viteza limită) sau regulatorul de viteză (viteza de croazieră). Puteți să stocați maximum 5 setări de viteză pentru fiecare sistem. Implicit, unele setări de viteză sunt deja memorate.

! Din motive de siguranță, conducătorul trebuie să modifice setările de viteză cu vehiculul oprit.

Memorarea vitezelor



Această funcție poate fi accesată din meniul **Vehicul/Iluminat de conducere** de pe ecranul tactil.

- ☞ Selectați fila „**Acces rapid**”.
- ☞ Selectați funcția „**Reglare viteză**”.
- ☞ Apăsați „**ON**” (Pornit) pentru a activa funcția.
- ☞ Selectați setarea de viteză, între 1 și 5, pe care doriți să o modificați.
- ☞ Selectați setarea de viteză pe care doriți să o modificați.

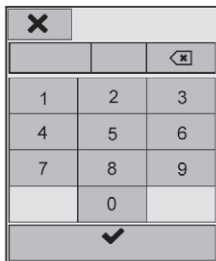

- ☞ Introduceți noua valoare a vitezei cu ajutorul tastaturii numerice și confirmați.
- ☞ Implicit, unele setări de viteză sunt deja memorate.

Buton „MEM”

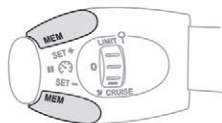

Cu acest buton puteți selecta o viteză de referință memorată pentru a fi folosită de limitatorul de viteză sau de regulatorul de viteză programabil.

Pentru mai multe informații despre **Limitatorul de viteză** sau despre **Regulatorul de viteză**, consultați secțiunea corespunzătoare.

Recunoașterea panourilor cu limitare de viteză și preconizare

Acest sistem permite afișarea pe tabloul de bord a limitei de viteză detectate de camera video.

Limitele de viteză specifice, precum cele destinate vehiculelor grele, nu sunt afișate. Limita de viteză se actualizează pe tabloul de bord atunci când depășiți un indicator de limitare a vitezei destinat autoturismelor (vehicule ușoare).

! Unitatea de măsură a limitei de viteză (km/h sau mph) depinde de țara în care conduceți. Aceasta trebuie luată în considerare pentru respectarea vitezei maxime admise. Pentru ca sistemul să funcționeze corect atunci când intrați într-o altă țară, unitatea de măsură a vitezei afișate pe tabloul de bord trebuie să fie cea din țara în care vă aflați.

! Citirea automată a indicatoarelor rutiere reprezintă un sistem de asistare a conducerii și nu afișează întotdeauna corect limitele de viteză. Indicatoarele de limitare a vitezei întâlnite pe drum au întotdeauna prioritate față de valoarea afișată de sistem. Aceste sisteme nu pot înlocui în niciun caz vigilența conducătorului. Conducătorul trebuie să respecte codul rutier și să adapteze întotdeauna viteza la condițiile meteorologice și de circulație. Este posibil ca sistemul să nu afișeze limita de viteză dacă nu detectează niciun indicator într-o perioadă de durată prestabilită. Sistemul este conceput să detecteze indicatoare care respectă Convenția de la Viena privind semnalizarea rutieră.

i Pentru a nu împiedica funcționarea optimă a sistemului, curățați regulat zona din fața camerei video.

Principii de utilizare

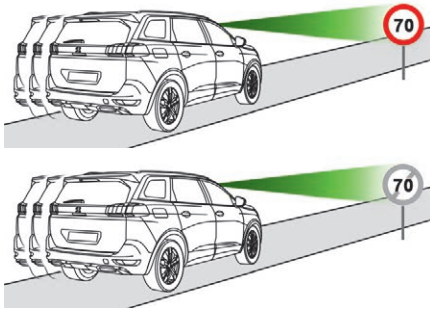

Acest sistem permite afișarea pe tabloul de bord a limitei de viteză detectate de camera video.

Acesta ia în considerare și informațiile de limitare a vitezei din hărțile sistemului de navigație.

! Pentru a obține informații precise despre limitele de viteză de la sistemul de navigație, este necesară actualizarea regulată a hărților.

Activare/dezactivare

Activarea sau dezactivarea funcției se face din meniul de configurare a vehiculului.

Afișare pe tabloul de bord



1. Indicație limită de viteză.
sau
2. Indicație a sfârșitului limitei de viteză.

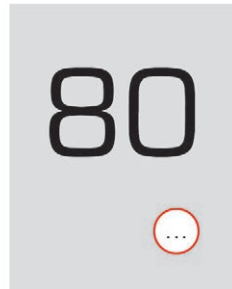
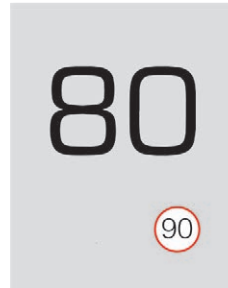

Sistemul este activ, dar nu identifică informații despre limita de viteză.

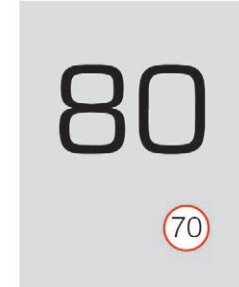

La identificarea unei informații privind limita de viteză, sistemul afișează valoarea.

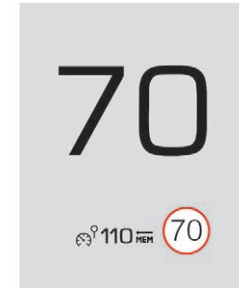

„MEM” se afișează intermitent, se afișează un mesaj activat de limitatorul sau de regulatorul de viteză, sistemul propune înregistrarea limitei de viteză drept noua referință.

Limite de funcționare

Fiecare țară are propria legislație cu privire la limitele de viteză.

Sistemul nu ia în considerare limitele de viteză în următoarele cazuri:

- intemperii (ploaie, ninsoare),
- poluare atmosferică,
- remorcă, rulotă,
- rularea cu o roată de rezervă tip „galeț” sau cu lanțuri pentru zăpadă,
- repararea unui pneu cu kitul de depanare provizorie,
- conducători începători etc.

Funcționarea sistemului poate fi perturbată sau împiedicată în următoarele situații:

- vizibilitate redusă (iluminat stradal necorespunzător, ninsoare, ploaie, ceață),
- zona de parbriz din fața camerei este deteriorată, murdară, aburită, acoperită cu chiciură, zăpadă sau autocolante,
- cameră video defectă,
- hărți vechi sau incorecte,
- indicatoare mascate (de alte vehicule, vegetație, zăpadă),
- indicatoare de limitare a vitezei neconforme cu standardul, deteriorate sau deformat.

Memorarea vitezei de referință

Această memorare completează afișarea funcției de **Recunoașterea a limitei de viteză**.



Conducătorul poate alege să adapteze viteza de referință a vehiculului la limita propusă, apăsând butonul de memorare al limitatorului de viteză, al regulatorului de viteză standard și al regulatorului de viteză adaptiv cu funcție Stop.

Această valoare va înlocui viteza de referință anterioară pentru limitator și/sau regulator.

i Pentru mai multe informații privind **Limitatorul de viteză**, **Regulatorul de viteză** sau **Regulatorul de viteză adaptiv cu funcție Stop**, consultați secțiunile corespunzătoare.

Comenzi la volan

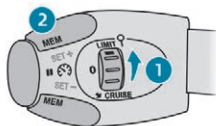

1. Selectarea modului limitator/regulator de viteză.
2. Memorarea unei viteze de referință.

Afișare pe tabloul de bord

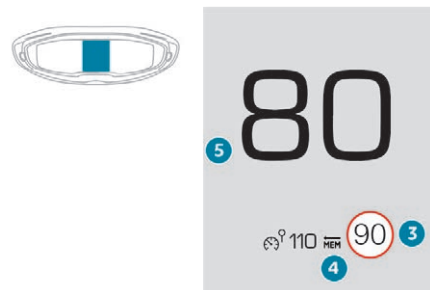

3. Indicație a limitei de viteză.
4. Sugestie de memorare a vitezei.
5. Viteză de referință actuală.

Memorarea vitezei



☞ Porniți limitatorul/regulatorul de viteză. Pe ecran sunt afișate informații despre limitatorul/regulatorul de viteză.

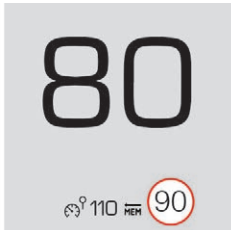

La detectarea unui semn care indică o nouă limitare a vitezei, sistemul afișează valoarea și **MEM** luminează intermitent timp de câteva secunde pentru înregistrarea acesteia ca viteză nouă de referință.

I Dacă există o diferență mai mică de 10 km/h între viteza de referință și viteza afișată de sistemul de recunoaștere a semnului de viteză, simbolul **MEM** nu este afișat.

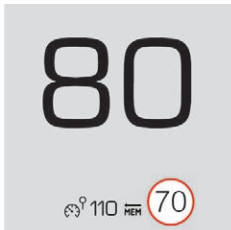

☞ Apăsați **o dată** pe butonul **2** pentru a solicita înregistrarea vitezei propuse.

Pe ecran se afișează un mesaj pentru a confirma cererea.

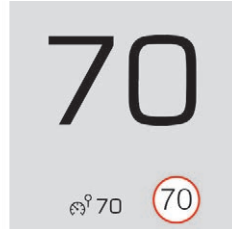

☞ Apăsați **din nou** pe butonul **2** pentru a confirma și a înregistra viteza propusă. După un anumit timp, afișajul revine la normal.

Limitator de viteză



Sistem care împiedică vehiculul să depășească viteza programată de către conducător.

Limitatorul de viteză **se pornește** manual. Pragul minim de viteză programat este de 30 km/h.

Valoarea vitezei programate rămâne în memorie la decuplarea contactului.

! Limitatorul de viteză este un sistem de asistare a conducerii care nu poate în niciun caz să înlocuiască respectarea limitelor de viteză și atenția conducătorului.

Comenzi la volan

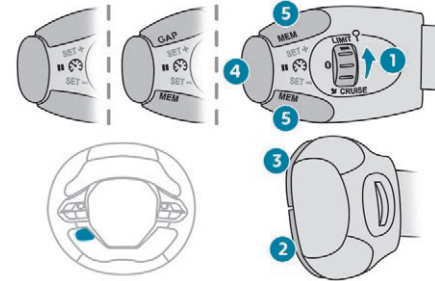

1. Selectarea modului de limitator de viteză.
2. Reducerea valorii programate.
3. Creșterea valorii programate.
4. Pornirea/trecerea în pauză a limitatorului de viteză.
5. În funcție de versiune:
Afișarea pragurilor de viteză din memorie folosite de limitatorul de viteză programabil
sau
Utilizarea vitezei propuse de sistemul de recunoaștere a limitei de viteză.

Pentru informații suplimentare despre **Memorarea vitezelor** sau **Recunoașterea limitei de viteză**, consultați secțiunile asociate.

Afisare pe tabloul de bord

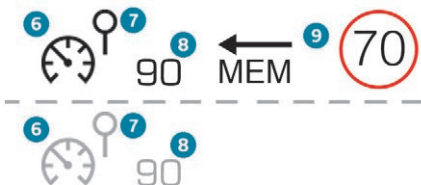

6. Indicație de pornire/oprire a limitatorului de viteză.
7. Indicație privind selectarea modului limitatorului de viteză.
8. Valoarea vitezei programate.
9. Viteza propusă de sistemul de recunoaștere a limitei de viteză (în funcție de versiune).

Pornire

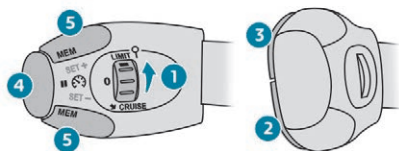

- ☞ Rotiți rola 1 în poziția „LIMIT” pentru a selecta limitatorul de viteză; funcția este pe pauză.



- ☞ În cazul în care sunteți de acord cu setarea de viteză (ultima viteză programată în sistem), apăsați butonul 4 pentru a cupla limitatorul de viteză.



- ☞ O nouă apăsare a butonului 4 întrerupe temporar funcția (pauză).

Reglarea vitezei limită (de referință)

Pentru a seta viteza, limitatorul nu trebuie să fie pornit.

Pentru a modifica valoarea vitezei limită pornind de la viteza actuală a vehiculului:

- ☞ cu pași de +/- 1 km/h, efectuați apăsări scurte succesive pe tasta 2 sau 3,
- ☞ continuu, cu pași de +/- 5 km/h, mențineți apăsată tasta 2 sau 3.

Pentru a modifica valoarea vitezei limită prin intermediul pragurilor de viteză memorate și a ecranului tactil:

- ☞ apăsați tasta 5 pentru afișarea celor șase reglaje de viteză memorate,
- ☞ apăsați tasta corespunzătoare vitezei dorite.

Acest reglaj devine noua viteză limită.

Pentru a modifica valoarea vitezei limită pe baza vitezei propuse de sistemul de recunoaștere a limitei de viteză:

- ☞ viteza propusă este afișată pe tabloul de bord,
- ☞ apăsați o dată butonul 5; se afișează un mesaj pentru a confirma solicitarea de memorare,
- ☞ apăsați din nou butonul 5 pentru a salva viteza propusă.

Viteza se afișează imediat pe tabloul de bord, ca noua referință.

Depășire temporară a vitezei programate

- ☞ În cazul în care doriți să depășiți temporar pragul de viteză programat, apăsați puternic pedala de accelerație și depășiți punctul de rezistență.

Limitatorul se dezactivează temporar, iar viteza programată se afișează intermitent.



! În caz de coborâre abruptă sau de accelerare puternică, limitatorul de viteză nu va putea împiedica vehiculul să depășească viteza programată.

Dacă depășirea nu este provocată de o acțiune a conducătorului, se emite un semnal sonor de avertizare.

Imediat ce viteza vehiculului revine la valoarea programată, limitatorul intră din nou în funcțiune: viteza programată se afișează din nou continuu.



Dezactivare

☞ Rotiți rola 1 în poziția „0”: informațiile legate de limitatorul de viteză dispar de pe afișaj.

Defecțiuni

Aprinderea intermitentă a liniuțelor indică o problemă la limitatorul de viteză.

Apelați la rețeaua PEUGEOT sau la un Service autorizat pentru a efectua o verificare.



! Utilizarea de covorașe neomologate de PEUGEOT poate cauza funcționarea necorespunzătoare a limitatorului de viteză.

Pentru a preveni orice risc de blocare a pedalelor:

- asigurați-vă de corecta poziționare a covorașului,
- nu suprapuneți niciodată mai multe covorașe.

Regulator de viteză



Sistem care menține automat viteza vehiculului la valoarea de croazieră programată de conducător, fără acționarea pedalei de accelerație.

Regulatorul de viteză **se pornește** manual. Acesta necesită o viteză de deplasare de peste 40 km/h.

În cazul cutiilor de viteze manuale, trebuie să fie cuplată treapta a 3-a sau una superioară.

În cazul cutiilor de viteze automate, selectorul trebuie să fie în modul **D** sau cel puțin în treapta a 2-a în modul **M**.

i Reglarea vitezei rămâne activă după o schimbare de treaptă la vehiculele echipate cu cutie de viteze manuală și Stop & Start.

Funcționarea regulatorului de viteză poate fi întreruptă (pauză):

- prin apăsarea comenzii 4 sau a pedalei de frână,
- automat, în cazul activării sistemului de control dinamic al stabilității.

i Decuplarea contactului anulează orice viteză programată.

! Regulatorul de viteză este un sistem de asistare la conducere care nu poate în niciun caz să înlocuiască respectarea limitelor de viteză și atenția conducătorului. Ca măsură de siguranță, se recomandă să țineți picioarele întotdeauna în apropierea pedalelor.

Comenzi pe volan

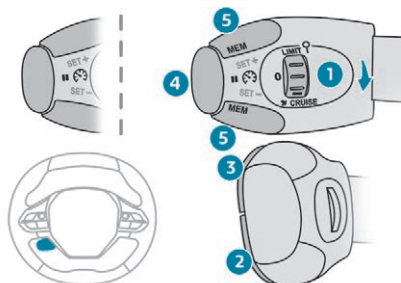

1. Selectarea modului regulatorului de viteză.
2. Înregistrarea vitezei actuale a vehiculului ca viteză de referință sau reducerea valorii.
3. Înregistrarea vitezei actuale a vehiculului ca viteză de referință sau creșterea valorii.
4. Pauză/reluarea reglării vitezei.
5. În funcție de versiune:
Afișarea pragurilor de viteză din memoria regulatorului de viteză programabil.
sau
Utilizarea vitezei propuse de sistemul de recunoaștere a limitei de viteză.

Pentru informații suplimentare despre **Memorarea vitezelor** sau **Recunoașterea limitei de viteză**, consultați secțiunile asociate.

Afișare pe tabloul de bord

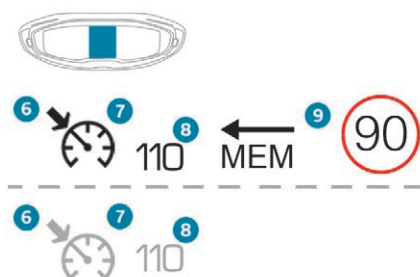

6. Indicație de pauză/reluare a regularizării vitezei.
7. Indicație de selectare a regulatorului de viteză.
8. Valoarea vitezei de referință.
9. Viteza propusă de sistemul de recunoaștere a limitei de viteză (în funcție de versiune).

Pornire

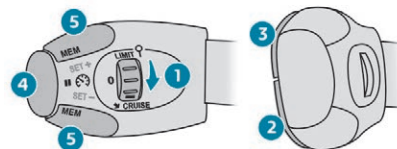

- Rotiți rola 1 în poziția „CRUISE” pentru a selecta modul regulator de viteză; funcția este întreruptă.



- Pentru activarea regulatorului de viteză și setarea unei viteze de croazieră, imediat ce vehiculul atinge viteza dorită, apăsați butonul 2 sau 3: viteza actuală a vehiculului devine viteză de croazieră.

Puteți elibera pedala de accelerație.



- O nouă apăsare a butonului 4 permite întreruperea temporară a funcției (pauză).



- O nouă apăsare a butonului 4 asigură reactivarea regulatorului de viteză (ON).

Modificarea vitezei de croazieră (de referință)

Regulatorul de viteză trebuie să fie activ.

Pentru a modifica valoarea vitezei de croazieră plecând de la viteza actuală a vehiculului:

- ☞ cu pași de +/- 1 km/h, efectuați apăsări scurte succesive pe tasta **2** sau **3**,
- ☞ în continuu, cu pași de +/- 5 km/h, mențineți apăsată tasta **2** sau **3**.

! Fiți atenți: apăsarea lungă a tastei **2** sau **3** provoacă o modificare rapidă a vitezei vehiculului dvs.

! Ca măsură de prevedere, este recomandat să păstrați o valoare a vitezei de referință apropiată de viteza actuală a vehiculului, pentru a evita accelerarea sau decelerarea bruscă a vehiculului.

Pentru a modifica valoarea vitezei de croazieră prin intermediul pragurilor de viteză memorate și de la ecranul tactil:

- ☞ apăsați tasta **5** pentru afișarea celor șase reglaje de viteză memorate,
- ☞ apăsați tasta corespunzătoare vitezei dorite.

Acest prag devine noua viteză de croazieră.

Pentru a modifica valoarea vitezei de croazieră pe baza vitezei propuse de sistemul de recunoaștere a limitei de viteză:

- ☞ viteza propusă este afișată pe tabloul de bord,

- ☞ apăsați o dată butonul **5**; se afișează un mesaj pentru a confirma solicitarea de memorare,
- ☞ apăsați din nou butonul **5** pentru a salva viteza propusă.

Viteza se afișează imediat pe tabloul de bord, ca noua referință.

Depășirea temporară a vitezei programate

Dacă este necesar (pentru manevra de depășire etc.), puteți depăși viteza programată prin apăsarea pedalei de accelerație. Regulatorul se dezactivează temporar, iar viteza programată afișată se aprinde intermitent.



Pentru a reveni la viteza programată, este suficient să eliberați pedala de accelerație. Imediat ce viteza vehiculului revine la valoarea programată, regulatorul intră din nou în funcțiune: viteza programată este din nou afișată continuu.



! În cazul coborării unei pante abrupte, regulatorul de viteză nu poate împiedica depășirea vitezei programate a vehiculului.

Ar putea fi necesară frânarea pentru a controla viteza vehiculului. În acest caz, regulatorul intră automat în modul pauză.

Pentru a reactiva funcția, cu vehiculul la o viteză mai mare de 40 km/h, apăsați butonul **4**.

Dezactivare

- ☞ Rotiți rola **1** în poziția „0”: informațiile legate de regulatorul de viteză nu mai sunt afișate.

Defecțiune

Aprinderea intermitentă a liniuțelor indică o problemă la regulatorul de viteză. Apelați la rețeaua PEUGEOT sau la un Service autorizat pentru a efectua o verificare.



! Utilizați regulatorul de viteză numai în condiții de circulație care permit rularea cu viteza constantă și păstrarea unei distanțe de siguranță suficiente.

Nu activați regulatorul de viteză în zone urbane, cu trafic intens, pe drum sinuos sau abrupt, pe carosabil alunecos sau inundat, în condiții de vizibilitate redusă (ploaie puternică, ceață, ninsoare etc.). În unele cazuri, este posibil ca viteza de referință să nu poată fi menținută și nici măcar atinsă: remorcare, încărcarea vehiculului, pantă ascendentă abruptă.

! Utilizarea de covorașe neomologate de PEUGEOT poate cauza funcționarea necorespunzătoare a regulatorului de viteză.

Pentru a evita orice risc de blocare a pedalelor:

- asigurați-vă de corecta poziționare a covorașului,
- nu suprapuneți niciodată mai multe covorașe.

Regulator de viteză adaptiv



Acest sistem are următoarele două funcții:

- menținerea automată a vitezei vehiculului la valoarea programată de conducător.
- În cazul unei cutii de viteze manuale, reglarea automată a distanței față de vehiculul din față.
- În cazul unei cutii de viteze automate, reglarea automată a distanței față de vehiculul din față, ceea ce poate duce la oprirea completă a vehiculului dvs.

Gestionează accelerarea și decelerarea vehiculului, acționând automat asupra motorului și a sistemului de frânare.



În acest scop, vehiculul are o cameră video în partea de sus a parbrizului și un radar în bara de protecție din față.

! Proiectat în special pentru circulația pe drumuri naționale și autostrăzi, acest sistem funcționează numai în cazul **vehiculelor care se deplasează în același sens** ca vehiculul dvs.

Principiu de funcționare

Sistemul adaptează automat viteza vehiculului la viteza celui din față, pentru a menține o distanță constantă.

Dacă vehiculul din față rulează cu o viteză mai redusă, sistemul încetinește sau chiar oprește complet vehiculul cu frâna de motor și cu sistemul de frânare (pentru versiunile cu o cutie de viteze automată).

Dacă vehiculul din față accelerează sau schimbă banda de rulare, regulatorul de viteză accelerează treptat pentru a reveni la valoarea programată a vitezei.

În cazul în care conducătorul activează luminile semnalizatoare de direcție pentru a depăși un vehicul ce se deplasează prea lent, regulatorul de viteză va autoriza apropierea temporară de vehiculul din față pentru a-l depăși, fără a depăși vreodată valoarea programată a vitezei.

i Odată cu activarea sistemului de frânare a vehiculului se aprind luminile de stop.

! Regulatorul de viteză activ este un sistem de asistare la conducere care nu poate în niciun caz să înlocuiască respectarea regulilor de limitare a vitezei, a distanțelor de siguranță și atenția conducătorului. Vă recomandăm să țineți întotdeauna picioarele în apropierea pedalelor. Conducătorul trebuie să fie pregătit în permanență să preia controlul asupra vehiculului, folosind pedala de frână sau de accelerație, în funcție de situație.

Comenzi pe volan

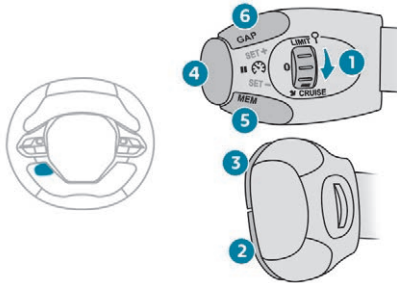

1. Selectarea modului regulatorului de viteză.
2. Înregistrarea vitezei actuale ca viteză de referință/reducerea vitezei de referință.
3. Înregistrarea vitezei actuale ca viteză de referință/creșterea vitezei de referință.

4. Pauză/reluarea reglării vitezei.
5. Utilizarea vitezei propuse de sistemul de recunoaștere a limitei de viteză (MEM).
6. Afișarea și reglarea distanței programate dintre vehicule.

Pentru mai multe informații despre **Recunoașterea și recomandarea limitei de viteză**, consultați secțiunea corespunzătoare.

Afișare pe tabloul de bord

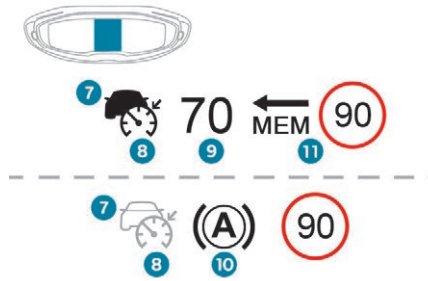

7. Indicație de prezență/lipsă a unui vehicul țintă.
8. Indicație de activare/dezactivare a regulatorului de viteză.
9. Valoarea vitezei de referință.
10. Indicație de menținere a vehiculului oprit.
11. Viteza propusă de sistemul de recunoaștere a limitei de viteză.

În cazul detectării unui vehicul, simbolul **7** este colorat în culoarea asociată stării modului regulator de viteză. Implicit, pictograma **7** este goală. Când modul regulator de viteză este activat, simbolul **8** apare colorat în verde. Implicit, simbolul **8** este gri.

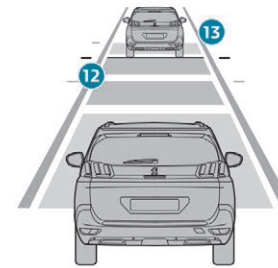

12. Setarea distanței dintre vehicule.
13. Poziția vehiculului detectat de radar.

Aceste informații sunt vizibile pe tabloul de bord în modul de afișare „CONDUCERE”.

Pornire

Regulatorul de viteză **se pornește** manual.

Vehiculul trebuie să aibă o viteză cuprinsă între 30 și 180 km/h.

În cazul unei cutii de viteze automate, în modul **D** sau **M**.

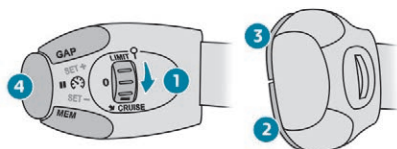

- ☞ Cu motorul pornit, rotiți rola **1** în poziția „**CRUISE**” pentru a selecta modul regulator de viteză: funcția este pe pauză (afișat în gri).
- ☞ Cu vehiculul în mișcare, apăsați una dintre butoanele **2** sau **3**: viteza actuală a vehiculului devine viteza de referință. Regulatorul de viteză intră în funcțiune (afișat în verde).

În mod implicit, distanța dintre vehicule este setată la valoarea „**Normal**” (2 liniuțe).

În caz contrar, la activarea funcției se va lua în considerare ultima valoare utilizată.

Tăierea contactului anulează valoarea vitezei înregistrate și alese de conducător.

Pauză

Regulatorul de viteză adaptiv poate fi trecut în **pauză** manual:

- de către conducător:
 - apăsând butonul **4** (Pauză).
 - apăsând pedala de frână.
 - acționând comanda frânei electrice de parcare.
 - la trecerea din modul **D** în modul **N**, în cazul unei cutii de viteze automate.

- fie automat, în caz de declanșare a sistemului ESC, din motive de siguranță.

! După trecerea în pauză a regulatorului de viteză, reactivarea lui nu va fi posibilă decât atunci când vor fi îndeplinite din nou toate condițiile de siguranță. Dacă reactivarea nu este posibilă, este afișat mesajul „Activation not possible, conditions unsuitable” (Activare imposibilă, condiții nepotrivite). Pentru a reactiva funcția, conducătorul trebuie să accelereze pentru a atinge cel puțin 30 km/h, apoi apăsați unul dintre butoanele **2**, **3** sau **4**.

Din motive de siguranță, nu reactivați funcția cu butonul **4** decât după ce viteza depășește valoarea setată.

! **Versiuni cu cutie de viteze automată**
În caz de frânare până la oprirea completă a vehiculului, sistemul menține vehiculul oprit; regulatorul de viteză este pus pe pauză.

Conducătorul trebuie să apese pe pedala de accelerație pentru a se pune în mișcare, apoi trebuie să reactiveze sistemul, depășind 30 km/h și apăsând butoanele **2**, **3** sau **4**.

Dacă după imobilizarea vehiculului trec câteva minute și conducătorul nu întreprinde nicio acțiune, frâna electrică de staționare se acționează automat.

Modificarea vitezei de referință

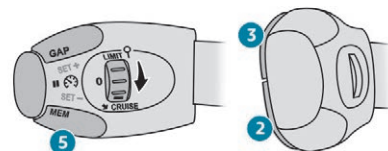

Cu motorul pornit și regulatorul activat (verde), puteți modifica viteza de referință.

Modificare pe baza vitezei actuale

- ☞ Prin apăsări scurte succesive pe butoanele **2** sau **3**, pentru a crește sau reduce viteza în trepte de câte 1 km/h.
- ☞ Printr-o apăsare prelungită pe butoanele **2** sau **3**, pentru a crește sau a reduce valoarea cu trepte de câte 5 km/h.

! Fiți atenți: apăsarea susținută pe una din tastele **2** sau **3** duce la modificarea foarte rapidă a vitezei vehiculului.

Modificare pe baza recunoașterii limitei de viteză

- ☞ Viteza propusă se afișează pe tabloul de bord.

- ☞ Apăsăți o dată butonul **5**; se afișează un mesaj pentru a confirma solicitarea de memorare.
- ☞ Apăsăți din nou butonul **5** pentru a salva viteza propusă.

Viteza se afișează imediat pe tabloul de bord, ca noua referință.

Pentru mai multe informații despre

Recunoașterea și recomandarea limitei de viteză, consultați secțiunea corespunzătoare.

! Ca măsură de precauție, se recomandă selectarea unei viteze de referință suficient de apropiate de viteza actuală a vehiculului în care vă aflați, pentru a evita accelerări sau decelerări bruște.

Modificarea distanței programate dintre vehicule

Pentru distanța dintre vehicule se propun trei setări de prag:

- „**Departe**” (3 liniuțe).
- „**Normal**” (2 liniuțe).
- „**Aproape**” (1 liniuță).

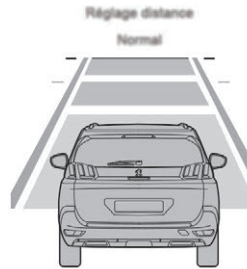

Dacă motorul este pornit și regulatorul este selectat (gri), puteți modifica valoarea de referință a distanței dintre vehicule:

- ☞ apăsați pe tasta **6** pentru a afișa pe ecranul de selectare valoarea de referință a distanței dintre vehicule.
- ☞ Apăsăți repetat pe tasta **6** pentru a derula nivelurile de referință predefinite.

Ecranul de selectare se închide după câteva secunde.

Apoi, modificarea va intra în vigoare.

Această valoare rămâne memorată indiferent de starea funcției și la decuplarea contactului.

Depășirea vitezei de referință

Prin apăsarea pedalei de accelerație, este posibilă depășirea pe moment a vitezei de referință.

În acest timp, regulatorul de viteză nu mai gestionează sistemul de frânare.

Pentru a reveni la viteza de referință este suficient să eliberați pedala de accelerație.











În cazul depășirii vitezei programate, valoarea vitezei dispare și este afișat mesajul „Cruise control suspended” (Regulator de viteză suspendat), până la eliberarea pedalei de accelerație.









Situații de conducere și avertizări asociate

Pentru a beneficia de toate informațiile necesare pe tabloul de bord, va trebui ca, în prealabil, să selectați modul de afișare „CONDUCERE”.



Tablelul de mai jos descrie avertizările și mesajele afișate în funcție de situațiile de conducere.

Afișarea acestor avertizări nu este secvențială.

Martor de funcționare	Afișare	Mesaj asociat	Comentarii
		„Cruise control paused” (Regulator de viteză trecut în pauză)	Sistemul este trecut în pauză. Nu se detectează niciun vehicul.
		„Cruise control paused” (Regulator de viteză trecut în pauză)	Sistemul este trecut în pauză. Se detectează un vehicul.
 70	 în funcție de distanța dintre vehicule selectată	„Cruise control on” (Regulator de viteză activ)	Funcția este activată. Nu se detectează niciun vehicul.
 70	 în funcție de distanța dintre vehicule selectată	„Cruise control on” (Regulator de viteză activ)	Funcția este activată. Se detectează un vehicul.
 sau 		„Cruise control suspended” (Regulator de viteză suspendat)	Funcția este activată. Conducătorul a preluat temporar controlul vehiculului, prin accelerare.

Martor de funcționare	Afișare	Mesaj asociat	Comentarii
 70	 +  (portocaliu)	<p>„Take back control of the vehicle” (Preluțați controlul manual asupra vehiculului)</p>	<p>Conducătorul trebuie să preia controlul vehiculului, accelerând sau frânând, în funcție de situație.</p>
 70	 +  (roșu)	<p>„Take back control of the vehicle” (Preluțați controlul manual asupra vehiculului)</p>	<p>Sistemul nu poate gestiona singur situația critică (frânare de urgență a vehiculului țintă, interpunere rapidă a unui alt vehicul între al dvs. și cel din față). Conducătorul trebuie să preia imediat controlul vehiculului.</p>
 (70) sau  (70)	 (portocaliu)	<p>„Activation not possible, conditions unsuitable” (Activare imposibilă, condiții nepotrivite)</p>	<p>Sistemul refuză să activeze regulatorul de viteză (viteză în afara plajei de funcționare, drum cu serpentine).</p>

Versiuni cu cutie de viteze automată

Martor de funcționare	Afișare	Mesaj asociat	Comentarii
 <p>sau</p> 	 <p>În funcție de distanța dintre vehicule selectată și distanța actuală față de vehiculul țintă</p>	<p>„Cruise control paused” (Regulator de viteză trecut în pauză) (pentru câteva secunde)</p>	<p>Sistemul a frânat vehiculul până la oprirea completă și îl menține oprit. Pentru a porni, conducătorul trebuie să accelereze. Regulatorul de viteză rămâne în pauză până când conducătorul reactivează funcția, ceea ce se poate face la peste 30 km/h.</p>

În caz de frânare până la oprirea completă a vehiculului, sistemul menține vehiculul oprit; regulatorul de viteză este pus pe pauză.

Conducătorul trebuie să apese pedala de accelerație pentru a se repune în mișcare, apoi trebuie să reactiveze sistemul, depășind 30 km/h și apăsând butonul **2**, **3** sau **4**. Dacă conducătorul nu ia nicio măsură în urma imobilizării, frâna electrică de staționare se acționează automat după câteva minute.

Limite de funcționare

Sistemul poate acționa doar în limitele legilor fizicii.

Anumite situații nu pot fi gestionate de sistem, astfel încât conducătorul trebuie să preia controlul vehiculului.

Cazuri în care sistemul nu detectează:

- pietonii, unii bicicliști, animalele,
- vehiculele oprite (ambuteiaje, defecțiuni etc.).

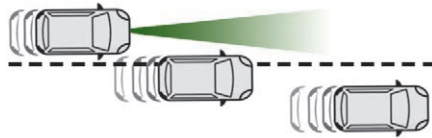

- vehiculele care traversează drumul.
- vehiculele care circulă din sens opus.

Conducătorul trebuie să suspende regulatorul de viteză:

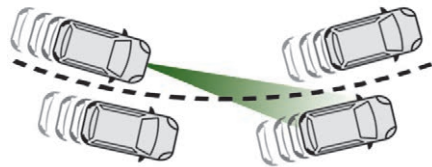

- atunci când vehiculul este într-o curbă,
- atunci când se apropie de un sens giratoriu,

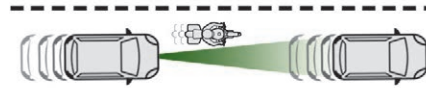

- atunci când are în față un vehicul îngust. Reactivați regulatorul de viteză atunci când condițiile sunt propice.

Cazurile în care conducătorul trebuie să preia imediat controlul:

- încetinirea bruscă și puternică a vehiculului din față,



- dacă un alt vehicul intră brusc între vehiculul din față și cel propriu.

Sistemul nu trebuie activat în următoarele situații:

- în cazul utilizării unei roți de rezervă tip „galeț” (în funcție de model),
- în cazul remorcării,
- în cazul transportării unor obiecte lungi pe barele de suport,
- după o lovitură în parbriz în apropierea camerei video sau în bara de protecție față (versiunile cu radar),

! Trebuie să aveți mare grijă:

- atunci când sunt prezente motocicletele și când există vehicule parcate pe banda de circulație.
- atunci când intrați într-un tunel sau traversați un pod.

! Regulatorul de viteză funcționează atât ziua, cât și noaptea, pe timp de ceață sau ploaie moderată.

Totuși, se recomandă insistent adaptarea vitezei și a distanței de siguranță în raport cu vehiculele care circulă în față, în funcție de condițiile de circulație, meteorologice și de starea drumului.

Utilizați regulatorul de viteză numai în condiții de circulație care permit rularea cu viteză constantă și păstrarea unei distanțe de siguranță potrivite.

Nu activați regulatorul de viteză într-o zonă urbană în care pietonii traversează strada, în zonele cu trafic intens, pe drumurile cu serpentine sau abrupte, pe carosabil alunecos sau inundat, în timpul ninsorilor, dacă bara de protecție față sau parbrizul este deteriorată sau dacă luminile de stop s-au defectat.

În unele situații, este posibil ca viteza de referință să nu poată fi menținută și nici chiar atinsă: vehicul încărcat, rampă abruptă etc.

- !** Funcționarea camerei poate fi întreruptă sau împiedicată în următoarele condiții:
- vizibilitate redusă (drum insuficient luminat, ninsoare, ploaie torențială, ceață densă etc.),
 - orbire (luminile unui vehicul care circulă din sens opus, soare la orizont, reflexii pe carosabilul umed, ieșirea dintr-un tunel, alternanța de umbre și lumini etc.),
 - obstrucționarea obiectivului camerei video sau a radarului (noroi, gheață, zăpadă, condens etc.).
- În aceste condiții este posibil ca performanțele de detectare să fie reduse.

- !** Sistemul nu este conceput pentru următoarele situații:
- dacă partea din față a vehiculului a fost modificată (au fost adăugate faruri cu rază lungă, s-a vopsit bara de protecție față),
 - la deplasarea pe circuite de curse,
 - pe dinamometre auto,
 - la utilizarea de lanțuri pentru zăpadă sau de anvelope antiderapante.
- Utilizarea de covorașe de podea neomologate de PEUGEOT poate deranja funcționarea limitatorului de viteză. Pentru a evita orice risc de blocare a pedalelor:
- Asigurați-vă de corecta poziționare a covorașului,
 - nu suprapuneți niciodată mai multe covorașe.

- !** Funcționarea radarului amplasat în bara de protecție față poate fi afectată de acumularea de murdărie (noroi, praf etc.) sau de anumite condiții meteorologice (zăpadă, chiciură etc.).
- Curățați bara de protecție față la intervale regulate.
- Curățați sistematic parbrizul, în special zona din față camerei video.
- Nu lăsați să se strângă zăpadă pe capota motorului sau pe acoperișul vehiculului, deoarece aceasta ar putea obtura camera video.

- !** În cazul vopsirii sau retușării barei de protecție față, contactați un dealer PEUGEOT sau un Service autorizat. Unele tipuri de vopsea ar putea să afecteze funcționarea radarului.

Eroare de funcționare



În cazul unei defecțiuni a regulatorului de viteză, sunteți avertizat prin aprinderea acestui mator și afișarea unui mesaj pe tabloul de bord, însoțite de un semnal sonor.

Solicitați verificarea sistemului la un dealer PEUGEOT sau la un Service autorizat.

Distance Alert și Active Safety Brake



Acesta este un sistem de asistare, cu trei funcții:

- Distance Alert (avertizare de risc de coliziune),
- asistare la frânarea de urgență inteligentă (AFUI),

- Active Safety Brake (frânare automată de urgență).

Distance Alert: previne conducătorul că vehiculul său riscă să intre în coliziune cu vehiculul din față sau cu un pieton aflat pe aceeași bandă.

Asistare la frânarea de urgență inteligentă: completează acțiunea conducătorului, dacă aceasta este insuficientă.

Active Safety Brake: intervine după avertizarea conducătorului, dacă acesta nu acționează suficient de rapid și nu frânează.

Contribuie, în lipsa acțiunii conducătorului, la evitarea coliziunii sau la reducerea urmărilor impactului, prin reducerea vitezei vehiculului.

Condiții de activare și funcționare

Vehiculul are o cameră video în partea de sus a parbrizului și, în funcție de model, un radar în barele de protecție din față.

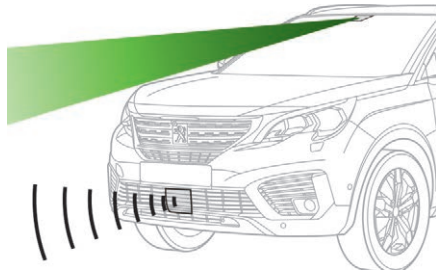

Sistemul se activează la viteze mai mari de 7 km/h și se dezactivează la viteze mai mici de 5 km/h. Ia în considerare:

- vehiculele observate ce rulează pe același sens sau sunt oprite,
- pietonii prezenți pe banda de circulație (bicicletele, motocicletele, animalele sau obiectele de pe drum nu sunt detectate în mod obligatoriu).

! Acest sistem a fost conceput pentru a ajuta conducătorul și a îmbunătăți siguranța rutieră. Conducătorul trebuie să monitorizeze în permanență circulația și să respecte codul rutier. Acest sistem nu înlocuiește atenția conducătorului.

i Imediat ce sistemul detectează un posibil obstacol, pregătește circuitul de frânare, pentru o eventuală frânare automată. Acest lucru poate produce un ușor zgomot și poate da impresia încetinirii vehiculului.

Limite de funcționare

În următoarele cazuri se recomandă dezactivarea sistemului prin meniul de configurare a vehiculului:

- în cazul tractării unei remorci,

- în cazul transportării de obiecte lungi pe barele de suport sau într-un portbagaj montat pe acoperiș,
- înainte de spălarea vehiculului într-o instalație de spălare automată, cu motorul pornit,
- înainte de intrarea pe role, într-un atelier,
- în cazul remorcării vehiculului, cu motorul pornit,
- în cazul montării unei roți de rezervă tip „galeț” (în funcție de model),
- în cazul deteriorării prin impact a parbrizului în zona din dreptul camerei video,
- în cazul deteriorării barei de protecție din față (versiunea cu radar),
- în cazul în care luminile de frână nu funcționează.

! Este posibil să nu se emită avertizări sau ca acestea să fie emise prea târziu ori nejustificat. Drept urmare, fiți mereu atenți și pregătiți să interveniți pentru a evita accidentele.

Distance Alert

În funcție de gradul de risc de coliziune detectat de sistem și de pragul de avertizare selectat de conducător, pot fi declanșate și afișate pe tabloul de bord niveluri diferite de avertizare.



Nivel 1 (portocaliu): numai avertizare vizuală, care semnaleză faptul că vehiculul din față este foarte aproape.

Se afișează mesajul „**Vehicle close**” (Vehicul apropiat).

Acest nivel de avertizare se bazează pe timpul dintre vehiculul în care vă aflați și cel din față.



Nivel 2 (roșu): avertizare vizuală și sonoră, care semnaleză faptul că o coliziune este iminentă.

Se afișează mesajul „**Brake!**” (Frânați!).

Acest nivel de alertă se bazează pe timpul până la coliziune. Ia în considerare dinamica vehiculelor, viteza vehiculului în care vă aflați și a celui din față, condițiile de mediu, condițiile de exploatare a vehiculului (în curbă, pedalele apăstate etc.) pentru a declanșa avertizarea la momentul oportun.

i Dacă vehiculul în care vă aflați se apropie de un altul cu viteză foarte mare, este posibil ca primul nivel de avertizare să nu fie afișat. În acest caz, este posibil să se afișeze direct nivelul 2.

Important: nivelul 1 nu se afișează niciodată dacă pragul de declanșare selectat este „**Aproape**”.

Modificarea pragului de declanșare a avertizării

Acest prag de declanșare determină modul în care doriți să fiți avertizat de prezența unui vehicul ce rulează sau este imobilizat în fața dvs., sau de prezența unui pieton pe sensul pe care circulați.

Pragul actual poate fi modificat din meniul de configurare a vehiculului.

Puteți selecta unul din trei praguri:

- „**Depart**”,
- „**Normal**”,
- „**Aproape**”.

La decuplarea contactului, este memorat ultimul prag care a fost selectat.

Asistare la frânarea de urgență inteligentă

În cazul în care conducătorul frânează, însă nu suficient pentru a evita o coliziune, acest sistem completează frânarea, în limitele legilor fizicii.

Acest sistem se activează numai dacă ați apăsat deja pe pedala de frână.

Active Safety Brake

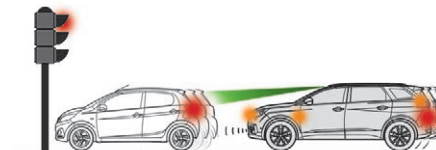

Această funcție, denumită și frânare automată de urgență, are rolul de a reduce viteza de impact sau de a evita coliziunea frontală a vehiculului, în cazul în care conducătorul nu intervine.

Cu o cameră video și, în funcție de versiune, un radar, această funcție acționează asupra sistemului de frânare al vehiculului.



Dacă radarul și/sau camera video au confirmat prezența unui vehicul sau a unui pieton, acest martor de avertizare se aprinde intermitent când funcția acționează asupra frânelor vehiculului.



Important: în cazul declanșării frânării automate de urgență, va trebui să preluați controlul vehiculului și să frânați cu pedala, pentru a completa sau a finaliza frânarea automată.

Conducătorul poate prelua controlul vehiculului în orice moment, acționând energic volanul și/ sau pedala de accelerație.

! Declanșarea frânării poate fi ajustată în funcție de acțiunile conducătorului, cum ar fi mișcarea volanului sau acționarea pedalei de accelerație.

! Funcționarea se poate manifesta prin ușoare vibrații ale pedalei de frână. În cazul opririi complete a vehiculului, frânarea automată este menținută încă 1-2 secunde.

! Dacă vehiculul este prevăzut cu o cutie de viteze manuală, în caz de frânare automată de urgență până la oprirea completă a vehiculului, motorul se poate opri. Dacă vehiculul este prevăzut cu o cutie de viteze automată, în caz de frânare automată de urgență până la oprirea completă a vehiculului, țineți apăsată pedala de frână pentru a împiedica punerea în mișcare a vehiculului.

Condiții speciale de funcționare

La detectarea unui vehicul în mișcare, vehiculul în care vă aflați trebuie să aibă o viteză cuprinsă între 5 și 85 km/h (în cazul modelelor prevăzute numai cu cameră video) sau 140 km/h (în cazul modelelor prevăzute cu cameră video și radar).

La detectarea unui vehicul oprit, viteza vehiculului în care vă aflați nu trebuie să depășească 80 km/h.

La detectarea unui pieton, viteza vehiculului în care vă aflați nu trebuie să depășească 60 km/h.

Sistemul ESC nu trebuie să fie defect.

Sistemul CDS nu trebuie să fie dezactivat.

Toți pasagerii trebuie să aibă cuplate centurile de siguranță.

Viteza de deplasare trebuie să fie constantă, iar drumul nu trebuie să fie sinuos.

! După impact funcția se dezactivează automat. Contactați un dealer PEUGEOT sau un Service autorizat pentru a face verificări.

Dezactivarea/activarea

Implicit, sistemul se activează automat la fiecare pornire a motorului.

Sistemul poate fi dezactivat sau activat din meniul de reglaje al vehiculului.



Dezactivarea sistemului este semnalată prin aprinderea acestui mator luminos, însoțită de afișarea unui mesaj.

! Funcționarea camerei poate fi întreruptă sau împiedicată în următoarele condiții:

- vizibilitate redusă (drum insuficient luminat, ninsoare, ploaie torențială, ceață densă etc.),
- orbire (luminile unui vehicul care circulă din sens opus, soare la orizont, reflexii pe carosabilul umed, ieșirea dintr-un tunel, alternanța de umbre și lumini etc.),
- obstrucționarea obiectivului camerei video sau a radarului (noroi, gheață, zăpadă, condens etc.),

La modelele prevăzute numai cu cameră video, acest mesaj indică obstrucționarea camerei video: „**Cameră asist. cond.: Vizib. limitată, vezi ghid utilizare**”.

În aceste condiții este posibil ca performanțele de detectare să fie reduse.

! Curățați sistematic parbrizul, în special zona din dreptul camerei video. Suprafața interioară a parbrizului se poate aburi în zona camerei. Dacă vremea este umedă și rece, dezaburiți parbrizul la intervale regulate.

Nu lăsați să se strângă zăpadă pe capota motorului sau pe acoperișul vehiculului, deoarece aceasta ar putea obtura camera video.

Curățați bara de protecție din față, în zona radarului: îndepărtați zăpada, noroiul etc.

! În cazul vopsirii sau rețușării barei de protecție față, contactați un dealer PEUGEOT sau un Service autorizat. Unele tipuri de vopsea ar putea să afecteze funcționarea radarului.

i Sistemul este dezactivat automat după ce se detectează utilizarea roții de rezervă de tip „galeț” sau dacă se detectează o defecțiune la luminile de stop laterale.

Defecțiune



În cazul unei defecțiuni a sistemului, conducătorul este avertizat prin aprinderea acestui martor, însoțit de un mesaj și un semnal sonor.

Contactați un dealer PEUGEOT sau un Service autorizat pentru a face verificări.

Detectarea neatenției

Se recomandă să luați pauză dacă simțiți oboseală sau cel puțin o dată la două ore. În funcție de versiune, funcția include numai sistemul de „Avertizor de timp de conducere” sau acesta este completat cu sistemul de „Avertizare atenție conducător”.

! Aceste sisteme nu pot înlocui în niciun caz vigilența conducătorului. Nu urcați la volan dacă sunteți obosit.

Activare/dezactivare

Activarea sau dezactivarea funcției se face din meniul de configurare a vehiculului. Pentru mai multe informații despre meniu, consultați partea corespunzătoare ecranului din secțiunea „Instrumente de bord”.

Starea sistemului rămâne în memorie la decuplarea contactului.

Avertizor de timp de conducere



Sistemul emite o avertizare când detectează faptul că conducătorul nu a făcut o pauză după două ore de condus la viteze mai mari de 65 km/h.



Avertizarea se realizează printr-un mesaj care recomandă o pauză, însoțit de un semnal sonor.

În cazul în care conducătorul nu respectă recomandarea, avertizarea se repetă din oră în oră până la oprirea vehiculului.

Sistemul se reinițializează dacă este îndeplinită una dintre condițiile de mai jos:

- vehiculul este imobilizat peste 15 minute, cu motorul pornit,

- contactul este decuplat câteva minute,
- centura de siguranță a conducătorului este decuplată și ușa acestuia este deschisă.

i Când viteza vehiculului scade sub 65 km/h, sistemul intră în stare de veghe. Timpul de rulare se înregistrează din nou imediat ce viteza crește peste 65 km/h.

Avertizare atenție conducător

În funcție de versiune, sistemul de „Avertizor de timp de conducere”, este completat cu sistemul de „Avertizare atenție conducător”.

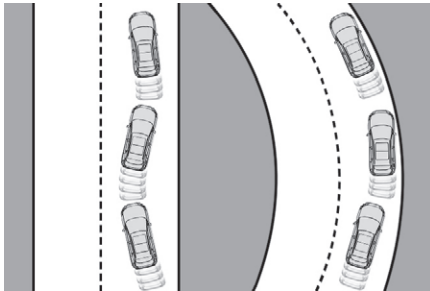

Cu ajutorul unei camere video amplasate în partea superioară a parbrizului, sistemul evaluează atenția conducătorului, identificând abaterile de la traiectorie în raport cu marcajele de pe carosabil.

Acest sistem este potrivit în special pentru conducerea pe drumuri naționale (cu viteze de peste 65 km/h).



În momentul în care sistemul identifică în comportamentul vehiculului un anumit grad de oboseală sau de lipsă de concentrare din partea conducătorului, se declanșează primul nivel de avertizare.

Conducătorul este avertizat prin mesajul „**Aveți grijă!**”, însoțit de un semnal sonor.

După trei avertizări de nivelul întâi, sistemul declanșează una nouă, cu mesajul „**Luați o pauză!**”, însoțit de un semnal sonor mai puternic.

i În unele condiții de conducere (drum degradat sau vânt puternic), sistemul poate emite avertizări independente de atenția conducătorului.

! Sistemul poate fi perturbat sau poate să nu funcționeze în următoarele situații:

- condiții de vizibilitate redusă (drum insuficient iluminat, ninsoare, ploaie torențială, ceață deasă etc.),
- orbire (luminile unui vehicul care circulă din sens opus, soare la orizont, reflexii pe carosabilul umed, ieșirea dintr-un tunel, alternanța de umbre și lumini etc.),
- zona de parbriz din fața camerei este deteriorată, murdară, aburită, acoperită cu chichiură, zăpadă sau autocolante,
- marcaje lipsă, uzate, mascate pe carosabil (zăpadă, noroi) sau altele (drumuri în lucru etc.),
- distanța mică față de vehiculul din față (marcajele de pe carosabil nu pot fi detectate),
- drumuri înguste, cu serpentine etc.

Avertizare de părăsire involuntară a benzii de rulare

Sistem care detectează depășirea involuntară a marcajelor longitudinale de pe carosabil, utilizând o cameră video care recunoaște liniile continue sau discontinue.

Pentru a putea conduce în deplină siguranță, camera video analizează imaginea, apoi declanșează o avertizare dacă atenția conducătorului a scăzut, viteza este mai mare de 60 km/h și direcția de deplasare se schimbă neașteptat.

Folosirea acestui sistem este utilă în special pe autostrăzi și pe drumurile expres.



! Acesta este un sistem de asistare și nu poate, în niciun caz, să înlocuiască atenția conducătorului.

Activare/dezactivare

Această funcție nu se poate dezactiva la versiunile care nu sunt dotate cu un ecran tactil.



Activarea/dezactivarea funcției se face din meniul **Vehicul/Iluminat de conducere** de pe ecranul tactil.

Selectați „**Acces rapid**”, apoi fila „**Avertizare de părăsire a benzii de rulare**”.

Starea sistemului rămâne în memorie la taierea contactului.

Detectare



În cazul detectării unei devieri de la direcția de rulare, sunteți avertizat prin aprinderea intermitentă a acestui martor pe tabloul de bord și prin emiterea unui semnal sonor.

Nicio avertizare nu este transmisă atât timp cât luminile semnalizatoare de direcție sunt activate și timp de încă 20 secunde după stingerea acestora.

Eroare de funcționare



În caz de defecțiune, acest martor se aprinde pe tabloul de bord, însoțit de afișarea unui mesaj și de un semnal sonor.

Apelați la un dealer PEUGEOT sau la un Service autorizat.

i Detectarea poate fi perturbată:

- dacă marcajele de pe carosabil sunt uzate,
- de contrastul insuficient între marcajele de pe carosabil și suprafața drumului,
- dacă parbrizul este murdar,
- în unele condiții meteorologice: ceață, averse puternice, ninsoare, umbră, lumină solară puternică, sau expunere directă la soare (soare razant pe suprafața drumului, ieșire din tunel etc.).

Avertizare activă de părăsire involuntară a benzii de rulare

Cu o cameră video plasată în partea superioară a parbrizului, sistemul identifică marcajele de pe carosabil și rectifică traiectoria vehiculului, avertizând conducătorul cu privire la detectarea unui risc de ieșire de pe banda de rulare.

Folosirea acestui sistem este utilă în special pe autostrăzi și pe drumuri principale.

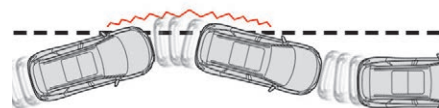

Condiții de funcționare

Vehiculul trebuie să aibă o viteză cuprinsă între 65 și 180 km/h.

Carosabilul trebuie să fie marcat cu cel puțin o linie (continuă sau discontinuă).

Conducătorul trebuie să țină volanul cu ambele mâini.

Modificarea traiectoriei nu trebuie să fie însoțită de activarea luminilor semnalizatoare de direcție.

Sistemul ESC trebuie să fie activat.

! Acesta este un sistem de asistare și nu poate, în niciun caz, să înlocuiască atenția conducătorului. Conducătorul trebuie să păstreze controlul asupra vehiculului în orice situație.

Sistemul asistă conducătorul numai atunci când există riscul ieșirii involuntare a vehiculului de pe banda pe care rulează. Nu gestionează nici distanța de urmărire, nici viteza și nici frânarea.

Conducătorul trebuie să țină ambele mâini pe volan astfel încât să poată interveni imediat ce situația nu mai permite sistemului să acționeze (de exemplu, în cazul în care nu mai există marcaje pe carosabil).

Este necesară respectarea codului rutier și luarea unei pauze o dată la două ore.

Funcționare

Imediat ce sistemul identifică un risc de părăsire involuntară a benzii de rulare, acesta face o corecție de traiectorie, necesară pentru readucerea vehiculului la traiectoria inițială. Conducătorul va observa rotirea volanului.



Acest maror clipește pe durata acțiunii de corectare a direcției.

i Dacă dorește, conducătorul poate păstra traiectoria vehiculului și poate împiedica efectuarea corecției ținând ferm volanul (în cursul unei manevre de evitare, de exemplu). Corecția va fi întreruptă la activarea luminilor semnalizatoare de direcție.

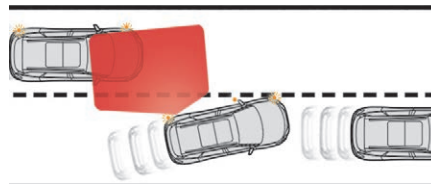

Cât timp luminile semnalizatoare de direcție sunt aprinse și câteva secunde după stingerea lor, sistemul consideră că orice deviere de la traiectorie este intenționată și nu declanșează nicio corecție în aceasta perioadă.

Totuși, dacă „sistemul de supraveghere a unghiului mort” este activat și conducătorul se pregătește să părăsească banda de rulare în timp ce un alt vehicul este detectat în unghiul mort, se va declanșa o corecție a traiectoriei, chiar dacă luminile semnalizatoare de direcție sunt activate.

Pentru mai multe informații despre **sistemul de supraveghere a unghiului mort**, consultați secțiunea corespunzătoare.





! Dacă sistemul detectează că conducătorul nu ține volanul suficient de ferm volanul în timpul corecției automate a traiectoriei, întrerupe corecția. Se declanșează o avertizare pentru a determina conducătorul să preia controlul vehiculului.







Situații de conducere și avertizări asociate

Pentru a beneficia de toate informațiile necesare pe tabloul de bord, va trebui ca, în prealabil, să selectați modul de afișare „CONDUCERE”.

Tabelul de mai jos descrie avertizările și mesajele afișate în funcție de situațiile de conducere.

Afișarea acestor avertizări nu este secvențială.

Starea funcției	Martor de funcționare	Afișare și mesajul asociat	Comentarii
STINS		 (gri)	Funcție dezactivată.
APRINS			Sistem activ, condiții neîndeplinite: <ul style="list-style-type: none"> - viteză sub 65 km/h, - nu se identifică niciun marcaj pe carosabil, - se dezactivează ESC sau se declanșează o acțiune, - conducere „sportivă”.
APRINS			Dezactivarea/trecerea automată în veghe a sistemului (de exemplu, detectarea unei remorci, utilizarea unei roți de rezervă tip „galet” furnizată împreună cu vehiculul).

Starea funcției	Martor de funcționare	Afișare și mesajul asociat	Comentarii
APRINS		 <p>(verde)</p>	Detectare de marcaje pe carosabil. Viteză mai mare de 65 km/h.
APRINS		 <p>(portocaliu)/(verde)</p>	Sistemul corectează traiectoria pe partea unde a fost detectat riscul de încălcare a liniei (linie portocalie).
APRINS	 	 <p>„Take back the wheel” (Reluați controlul volanului).</p>	<ul style="list-style-type: none"> - Dacă, în timpul unei corecții, sistemul detectează faptul că volanul a fost lăsat liber de către conducător pentru câteva secunde, acesta întrerupe corecția și redă controlul conducătorului. - Dacă, în timpul corecției traiectoriei, sistemul constată insuficiența corecției și că se încalcă o linie continuă (linia portocalie), conducătorul este avertizat că trebuie să finalizeze corecția traiectoriei.

Limite de funcționare

Sistemul trece automat în stare de veghe în următoarele cazuri:

- se dezactivează ESC sau se declanșează o acțiune,
- viteza este mai mică de 65 km/h sau mai mare de 180 km/h,
- se conectează electric o remorcă,
- se detectează utilizarea unei roți de rezervă tip „galeț” (întrucât detectarea nu este imediată, se recomandă dezactivarea sistemului),
- se detectează un stil de conducere dinamic, presiune pe pedala de frână sau de accelerație,
- se rulează în locuri fără marcaje de benzi,
- se activează luminile semnalizatoare de direcție,
- se traversează linia interioară într-o curbă,
- se rulează în viraje strânse,
- detectarea inactivității conducătorului pe durata unei corecții.

! Funcționarea sistemului poate fi perturbată sau împiedicată în următoarele situații:

- condiții de vizibilitate redusă (drum insuficient iluminat, ninsoare, ploaie, ceață),
- orbire (luminile unui vehicul care circulă din sens opus, soare la orizont, reflexii pe carosabilul umed, ieșirea dintr-un tunel, alternanța de umbre și lumini),
- zona de parbriz din fața camerei este deteriorată, murdară, aburită, acoperită cu chiciură, zăpadă sau autocolante,
- marcaje lipsă, uzate, mascate pe carosabil (zăpadă, noroi) sau altele (drumuri în lucru etc.),
- distanță mică față de vehiculul din față (marcajele de pe carosabil nu pot fi detectate),
- drum îngust, sinuos.

Risc de declanșări nedorite

În următoarele cazuri, se recomandă dezactivarea funcției:

- conducere pe drum degradat,
- condiții climatice nefavorabile,
- conducere pe suprafețe alunecoase (polei).

Sistemul nu este conceput pentru următoarele situații de conducere:

- la circuite de curse,
- cu tractarea unei remorci,
- pe dinamometre auto,
- pe drum nestabilizat.

Activare/dezactivare



Activarea/dezactivarea funcției se face din meniul **Vehicul/Iluminat de conducere** de pe ecranul tactil.

Selecțaiți **„Acces rapid”**, apoi fila **„Asistare la menținerea benzii de rulare”**.

Starea sistemului rămâne în memorie la decuplarea contactului.

Eroare de funcționare



În cazul unei defecțiuni a sistemului, conducătorul este avertizat prin aprinderea acestor martori pe tabloul de bord, însoțiți de un mesaj și un semnal sonor.

Solicitați verificarea sistemului la un dealer PEUGEOT sau la un Service autorizat.

Sistem de supraveghere a unghiului mort

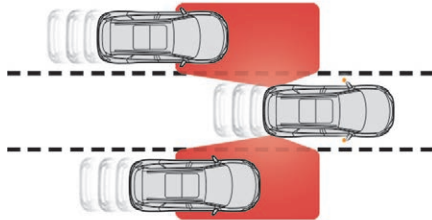

Acest sistem avertizează conducătorul de prezența unei alte mașini în unghiul mort al vehiculului (zone în afara câmpului de vizibilitate al conducătorului), imediat ce aceasta reprezintă un potențial pericol.

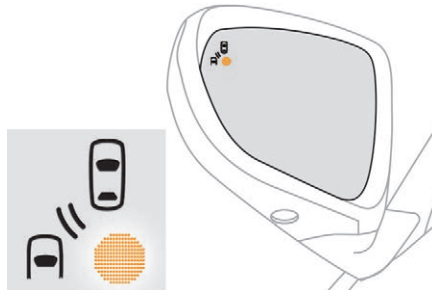

Un martor de avertizare se aprinde în retrovizorul din partea corespunzătoare:

- imediat, în cazul în care vehiculul este depășit,

- după aproximativ o secundă, la depășirea lentă a unui vehicul.

! Acest sistem de asistare a conducerii a fost proiectat pentru a îmbunătăți siguranța în trafic și nu poate înlocui niciodată utilizarea retrovizoarelor exterioare și a celui interior. Rămâne responsabilitatea conducătorului să supravegheze în permanență traficul, să evalueze distanța și viteza relativă față de celelalte mașini, să anticipeze manevrele înainte de a decide să schimbe banda de rulare. Acesta este un sistem de asistare și nu poate, în niciun caz, să înlocuiască atenția conducătorului.

Activare/dezactivare



Activarea/dezactivarea funcției se face din meniul **Vehicul/Iluminat de conducere** de pe ecranul tactil.

Selectați „**Acces rapid**”, apoi fila „**Supravegherea unghiurilor moarte**”.



Pe tabloul de bord se aprinde acest martor luminos.

Senzorii montați în barele de protecție din față și spate monitorizează zonele de unghi mort. Starea sistemului rămâne în memorie la decuplarea contactului.



Pentru dezactivarea sistemului, selectați din nou „**Supravegherea unghiurilor moarte**” în fila „**Acces rapid**”.

Martorul luminos se stinge.

i Sistemul se dezactivează automat la remorcarea cu un dispozitiv de remorcă omologat de PEUGEOT.

Funcționare

Senzorii montați în barele de protecție din față și spate monitorizează zonele de unghi mort. Imediat ce se detectează un vehicul – automobil, camion, bicicletă -, se emite o avertizare: se aprinde un martor portocaliu în retrovizorul de pe partea în cauză.

Pentru aceasta, trebuie să fie îndeplinite următoarele condiții:

- toate vehiculele trebuie să ruleze pe același sens de circulație și pe benzi adiacente,

- vehiculul trebuie să aibă o viteză cuprinsă între 12 și 140 km/h,
- trebuie să depășiți un vehicul cu o diferență de viteză mai mică decât 10 km/h,
- când un vehicul vă depășește cu o diferență de viteză mai mică de 25 km/h,
- traficul trebuie să fie fluid,
- în cazul unei manevre de depășire prelungită, iar vehiculul depășit rămâne în unghiul mort,
- circulați în linie dreaptă sau într-o curbă ușoară,
- vehiculul dvs. nu trebuie să tracteze nicio remorcă, rulotă etc.

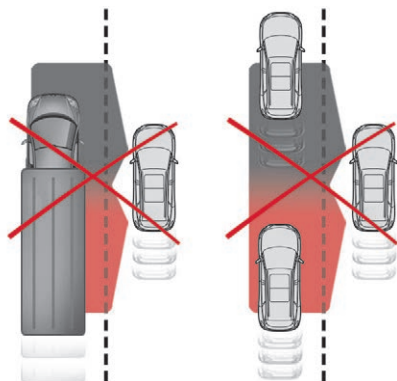
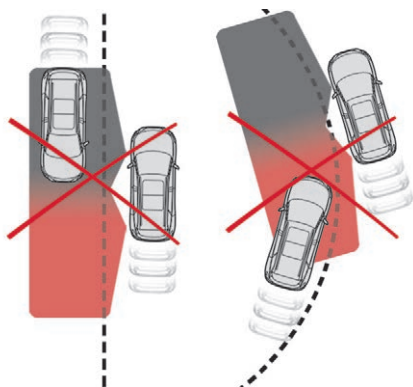

În situațiile de mai jos, nu se va emite nicio avertizare:

- în prezența unor obiecte imobile (vehicule parcate, bariere de siguranță, felinare, indicatoare rutiere etc.),
- pentru vehiculele care circulă în sens opus,
- conducerea pe drumuri sinuoase sau cu viraje strânse,
- în cazul în care depășiți sau sunteți depășit de un vehicul foarte lung (camion, autocar etc.) care este detectat într-o zonă de câmp mort din spate și este prezent și în câmpul vizual al conducătorului la partea din față,
- la o depășire rapidă,
- în trafic aglomerat: vehiculele detectate în față sau în spate sunt confundate cu un camion sau un obiect fix imobil.

Eroare de funcționare



Dacă sistemul se defectează, acest martor clipește câteva momente pe tabloul de bord, fiind însoțit de aprinderea matorului de întreținere și de afișarea unui mesaj.

Contactați un dealer PEUGEOT sau un Service autorizat pentru a face verificări.

- i** Sistemul poate fi perturbat temporar de unele condiții meteorologice (ploaie, grindină etc.). În special rularea pe suprafețe ude sau trecerea de pe o suprafață uscată pe una udă poate conduce la avertizări false (de exemplu, prezența unui nor de picături de apă în unghiul mort este interpretată ca un vehicul). În condiții de vreme nefavorabilă sau pe timp de iarnă, asigurați-vă că senzorii nu sunt acoperiți de noroi, gheață sau zăpadă. Nu mascați zona de avertizare situată pe retrovizoarele exterioare, nici zonele de detectare, situate pe barele de protecție față și spate, lipind autocolante sau alte obiecte; aceasta riscă să afecteze buna funcționare a sistemului.

i Sistemul este dezactivat automat în cazul remorcării cu un dispozitiv de remorcare omologat de PEUGEOT.

! Spălare la înaltă presiune

La spălarea vehiculului, țineți jetul de apă sub presiune la cel puțin 30 cm distanță de senzori.

Sistem activ de supraveghere unghi mort

Concomitent cu aprinderea motorului de avertizare din retrovizorul de pe latura în cauză, se va face simțită și o corecție a traiectoriei dacă încălcați o linie de marcaj rutier cu luminile de semnalizare a direcției activate, pentru a vă ajuta să evitați o coliziune.

Condiții de funcționare

Următoarele sisteme trebuie să fie activate:



- Sistem de supraveghere a unghiului mort,
- Avertizare activă de părăsire involuntară a căii de rulare.

Pentru mai multe informații despre **sistemul de supraveghere a unghiului mort** și **avertizarea activă de părăsire involuntară a căii de rulare**, consultați secțiunile corespunzătoare.

Senzori de parcare

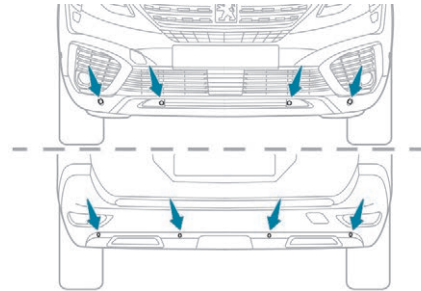

Cu ajutorul senzorilor aflați în bara de protecție, această funcție semnalează apropierea de orice obstacol (exemple: pietoni, vehicule, arbori, bariere) ce intră în zona de detectare.

! Acesta este un sistem de asistare și nu poate, în niciun caz, să înlocuiască atenția conducătorului. Conducătorul trebuie să rămână vigilent și să dețină controlul vehiculului în permanență. Înainte de începerea unei manevre, conducătorul trebuie să verifice întotdeauna zona din jurul vehiculului. Iar în timpul efectuării manevrei, acesta trebuie să se asigure că zona rămâne liberă.

Asistare la parcare cu spatele

Activarea se face prin cuplarea mersului înapoi. Aceasta este confirmată printr-un semnal sonor.

Dezactivarea se face prin decuplarea marșarierului.

Asistență sonoră

BIP... BIP... BIP...



Informația de apropiere este dată de un semnal intermitent, cu frecvență din ce în ce mai mare, pe măsură ce vă apropiați de obstacol. Sunetul emis prin difuzor (stânga sau dreapta) permite identificarea părții în care se află obstacolul.

Când distanța dintre vehicul și obstacol scade sub treizeci de centimetri, semnalul sonor devine continuu.

Asistență grafică



Completează semnalul sonor prin afișarea pe ecran a unor bare care se mișcă progresiv mai aproape de vehicul (alb: obstacole mai îndepărtate, portocaliu: obstacole apropiate, roșu: obstacole foarte apropiate). La o distanță foarte mică de obstacol, pe ecran se afișează simbolul „Pericol”.

Senzori de parcare cu față

În completarea senzorilor de parcare cu spatele, senzorii de parcare cu față se declanșează imediat ce este detectat un obstacol în față, iar viteza vehiculului este în continuare sub 10 km/h.

Senzorii de parcare cu față se întrerup dacă vehiculul se oprește mai mult de trei secunde din mersul înainte, dacă nu mai sunt detectate alte obstacole sau viteza vehiculului depășește 10 km/h.

i Sunetul emis prin difuzor (spate sau față) localizează obstacolul în raport cu vehiculul – în traiectoria vehiculului, în față sau în spate.

Asistare la parcare laterală



Prin intermediul a patru senzori suplimentari de pe laturile barelor de protecție față și spate, sistemul înregistrează poziția obstacolelor fixe în timpul manevrei și le semnalează atunci când se află lângă părțile laterale ale vehiculului.

! Numai obstacolele fixe sunt semnalate corect. Obstacolele mobile detectate la începutul manevrei pot fi semnalate în mod eronat, iar obstacolele mobile care apar pe laturile vehiculului fără a fi fost anterior înregistrate nu vor fi semnalate.

Dezactivare/activare

Activarea sau dezactivarea funcției se face din meniul de parametrare a vehiculului, de pe ecran.

Starea funcției este memorată la tăierea contactului.

i Sistemul de asistare la parcare cu spatele va fi dezactivat automat dacă se cuplează o remorcă sau un suport de bicicletă la dispozitivul de remorcare montat în conformitate cu indicațiile constructorului.

Asistarea la parcare este dezactivată în timpul fazei de măsurare a spațiului disponibil cu funcția **Park Assist**.

Pentru mai multe informații privind **Park Assist**, consultați rubrica corespunzătoare.

Limite de funcționare

- Anumite obstacole din unghiurile moarte ale senzorilor pot rămâne nedetectate sau pot ieși din zona de detectare în timpul manevrei.
- Sunetele puternice, cum ar fi cele emise de vehiculele și utilajele zgomotoase (de exemplu, camioane, picamere etc.) pot afecta senzorii vehiculului.

- Anumite materiale (textile) absorb unele sonore: este posibil ca pietonii să nu fie detectați.
- Zăpada sau frunzele uscate acumulate pe suprafața șoselei pot afecta senzorii vehiculului.
- O coliziune frontală sau din spate poate perturba reglajele senzorilor, lucru care poate trece nedetectat de sistem: măsurătorile de distanțe pot fi incorecte.
- Dacă portbagajul este prea încărcat, înclinarea vehiculului poate afecta măsurătorile distanțelor.
- Senzorii pot fi afectați de condițiile meteorologice nefavorabile (ploaie torențială, ceață densă, ninsoare etc.).

Recomandări pentru întreținere

i În condiții de vreme nefavorabilă sau pe timp de iarnă, asigurați-vă că senzorii nu sunt acoperiți de noroi, gheață sau zăpadă. La cuplarea mersului înapoi, un semnal sonor (bip lung) vă indică posibilitatea ca senzorii să fie acoperiți de murdărie.

i Spălare la înaltă presiune

La spălarea vehiculului, țineți jetul de apă sub presiune la cel puțin 30 cm distanță de senzori.

Eroare de funcționare



În caz de defecțiune la cuplarea mersului înapoi, acest martor se aprinde pe tabloul de bord, însoțit de afișarea unui mesaj și de un semnal sonor.

Apelați la rețeaua PEUGEOT sau la un Service autorizat pentru verificarea sistemului.

Visiopark 1 – Visiopark 2

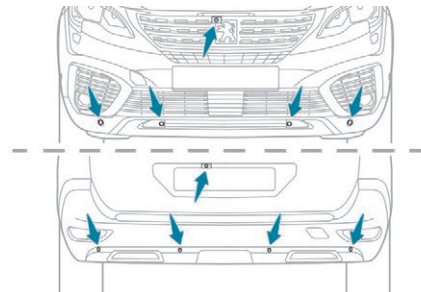

Dacă motorul este pornit, acest sistem permite afișarea pe ecrul tactil a unor imagini ale zonelor din imediata apropiere a vehiculului, folosind o cameră video pentru Visiopark 1 și două camere video pentru Visiopark 2.

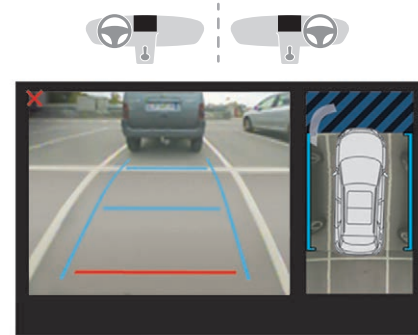

Ecranul este împărțit în două: în stânga, o vedere contextuală; în dreapta, o vedere de sus a vehiculului, cu împrejurimile. Senzorii de asistare la parcare completează informația generată de vederea de sus a vehiculului.

În partea stângă pot fi afișate diferite imagini contextuale:

- vedere standard,
- vedere la 180°,
- vedere mărită.

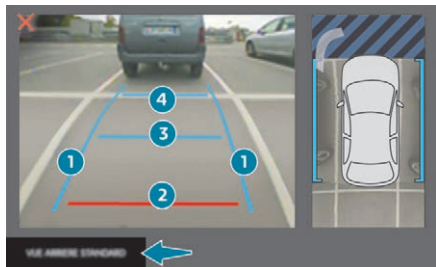

Linile de gabarit de culoare albastră 1 reprezintă lățimea vehiculului cu retrovizoarele depliate; ele se orientează în funcție de poziția volanului.

Linia de culoare roșie 2 reprezintă o distanță de 30 cm de la bara de protecție față; cele două linii de culoare albastră 3 și 4 reprezintă distanțe de 1 m și, respectiv, 2 m de la bara de protecție.

Modul AUTO este activat în mod implicit. În acest mod, sistemul alege cea mai bună imagine de afișat (standard sau mărită), în funcție de informațiile transmise de senzorii de asistare la parcare. Schimbarea tipului de vedere poate fi efectuată în orice moment, în timpul manevrei.

- ☞ Apăsăți butonul din colțul din stânga jos al ecranul tactil.
- ☞ Selectați tipul de vedere:
 - „Vedere standard”.
 - „180° view”.
 - „Vedere Zoom”.
 - „AUTO view”.

Afișajul se actualizează imediat cu tipul de imagine selectat.

Starea sistemului nu este memorizată la decuplarea contactului.

Principiu de funcționare

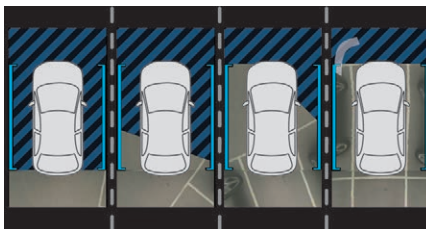

Acest sistem, utilizând una sau două camere video, redă zona din jurul vehiculului în timpul manevrei, la viteze mici.

Imaginea de sus a vehiculului se creează în timp real, pe măsură ce realizați manevra. Această reprezentare facilitează alinierea vehiculului propriu cu celelalte cele vehicule parcate și permite vizualizarea obstacolelor din apropiere.

Această imagine se șterge automat dacă vehiculul rămâne imobil prea mult timp.

Cu Visiopark 2, imaginea este compusă prin utilizarea a două camere video, atât la mersul înainte, cât și la mersul înapoi.

Este posibil ca vederea centrală să nu fie afișată în momentul activării funcției. Dacă sistemul este activat după ce vehiculul s-a deplasat, vederea centrală poate fi afișată în întregime.

! Acesta este un sistem de asistare vizuală și nu poate, în niciun caz, să înlocuiască atenția conducătorului.

i Imaginile oferite de camera(e) video pot fi deformate de relief. Prezența zonelor de umbră, soarele puternic sau drumul insuficient iluminat pot genera imagini întunecate și cu contrast redus.

Recomandări pentru întreținere

În condiții de vreme nefavorabilă sau pe timp de iarnă, asigurați-vă că senzorii și obiectivele camerelor video nu sunt acoperite de noroi, gheață sau zăpadă. Verificați sistematic curățenia obiectivelor camerelor video. Dacă este necesar, curățați camerele video cu o lavetă moale, uscată.

La spălarea vehiculului la presiune ridicată, țineți jetul de apă sub presiune la cel puțin 30 cm distanță de camere și de senzorii de asistare la parcare.

Visiopark 1

Cu vedere în spate

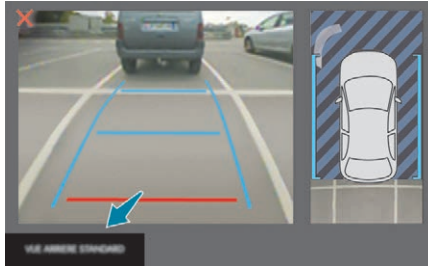

Pentru a activa camera video situată pe hayon, cuplați mersul înapoi și nu depășiți viteza de 10 km/h.

Funcția se dezactivează:

- automat, la peste aproximativ 10 km/h,
- automat, la deschiderea hayonului,
- la decuplarea mersului înapoi (imaginea rămâne afișată timp de 7 secunde),
- prin apăsarea simbolului „X” roșu de pe ecranul tactil (colțul stânga sus).

Modul AUTO

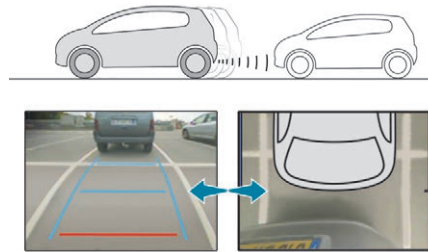

Acest mod este activat în mod implicit.

Utilizând senzorii amplasați în bara de protecție spate, vederea automată permite trecerea de la vederea din spate la cea de sus, la apropierea de un obstacol în linia roșie (mai puțin de 30 cm) în timpul unei manevre.

Vedere standard

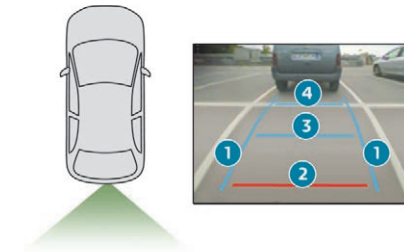

Zona din spatele vehiculului este afișată pe ecran.

Liniile de gabarit de culoare albastră 1 reprezintă lățimea vehiculului cu retrovizoarele depliate; ele se orientează în funcție de poziția volanului.

Linia de culoare roșie 2 reprezintă o distanță de 30 cm de la bara de protecție față; cele două linii de culoare albastră 3 și 4 reprezintă distanțe de 1 m și, respectiv, 2 m de la bara de protecție.

Această vedere este disponibilă în modul AUTO sau prin selectare din meniul de schimbare a vederii.

Vedere mărită

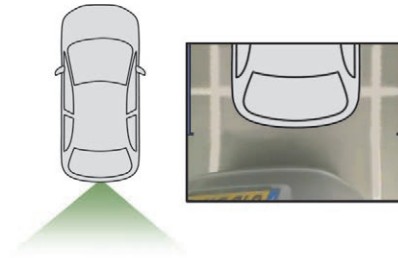

Camera video înregistrează zona din jurul vehiculului pe durata manevrei, pentru a crea o imagine de sus spate, ceea ce permite manevrarea vehiculului în funcție de obstacolele din apropiere.

Această vedere este disponibilă în modul AUTO sau prin selectare din meniul de schimbare a vederii.

i Obstacolele pot părea mai îndepărtate decât în realitate.

În timpul manevrei este important să verificați poziția vehiculului cu ajutorul retrovizoarelor.

Asistare la parcare cu spatele permite și completarea informațiilor referitoare la zona din jurul vehiculului.

Vedere la 180°

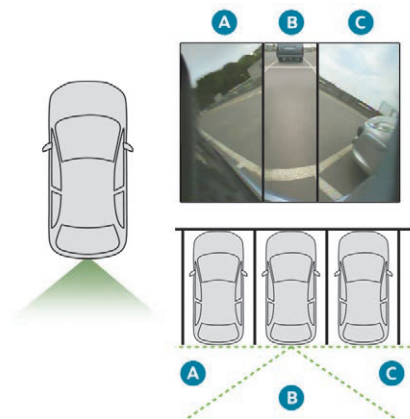

Vederea la 180° permite ieșirea în mers înapoi dintr-o parcare, anticipând trecerea vehiculelor, pietonilor sau a bicicliștilor.

Aceasta vedere nu este recomandată pentru efectuarea unei manevre complete.

Vederea este compusă din 3 zone: stânga **A**, centru **B** și dreapta **C**.

Această vedere este disponibilă numai prin selectare din meniul de schimbare a vederii.

Visiopark 2

Vehiculul este echipat cu o camera video la partea din față, montată în calendarul radiatorului, și cu o camera video la partea din spate, fixată în apropierea comenzii de deschidere a hayonului.

Utilizând aceste camere video, sistemul afișează zona din jurul vehiculului pe ecranul tactil, propunându-vă o vedere a zonei din spatele vehiculului (vedere din spate), când este cuplat mersul înapoi și o vedere a zonei din fața vehiculului (vedere din față), când cutia de viteze este în punctul neutru sau cu o treapta cuplată.

Cu vedere în spate

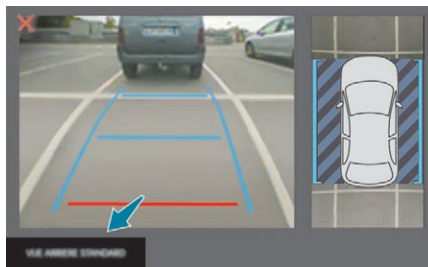

Sistemul se activează automat la cuplarea mersului înapoi.

Funcția se dezactivează:

- automat, la peste aproximativ 10 km/h,
- la scoaterea din mersul înapoi (după 7 secunde, imaginea cu vederea din spate este înlocuită de imaginea cu vederea din față),
- prin apășarea simbolului „x” roșu de pe ecranul tactil (colțul stânga sus).

i În cazul atașării unei remorci sau al montării unui suport de bicicletă pe dispozitivul de remorcare, zona din spatele vehiculului devine neagră în vederea de sus. Reconstruirea imaginii reprezentând zona din jurul vehiculului este realizată numai pe baza camerei din față.

Imaginile afișate în vederea din spate sunt similare cu cele descrise în Visiopark 1. Pentru mai multe informații privind **Visiopark 1**, consultați secțiunea corespunzătoare.

Vederi față și spate

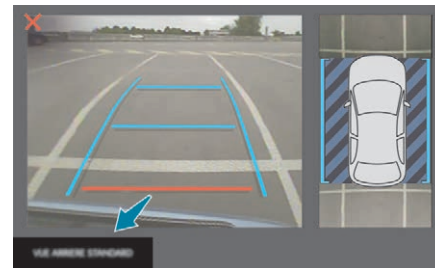



Cu motorul pornit, la o viteză mai mică de 20 km/h, activarea funcției se face din meniul **Vehicul/Iluminat de conducere** de pe ecranul tactil:

☞ Selectați **„Asistare vizuală panoramică”**.

În mod implicit, se afișează modul AUTO cu vederea din față, când cutia de viteze este în punctul mort sau cu o treaptă cuplată, sau vederea din spate, când este cuplat mersul înapoi.

Funcția se dezactivează:

- automat, la depășirea vitezei de aproximativ 30 km/h (imaginea dispare temporar începând de la 20 km/h),
- prin apăsarea simbolului „x” roșu de pe ecranul tactil (colțul stânga sus).

Modul AUTO

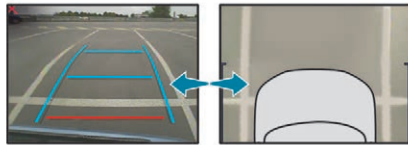

Acest mod este activat în mod implicit. Utilizând senzorii montați în bara de protecție față, vederea automată permite trecerea de la vederea din față la vederea de sus, la apropierea de un obstacol în timpul unei manevre.

Vedere standard

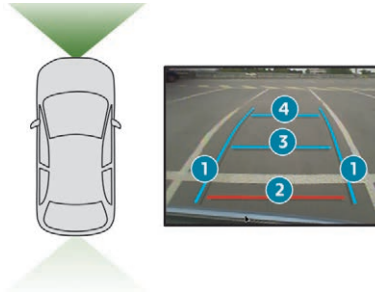

Pe ecran se afișează zona din fața vehiculului. Liniile de gabarit de culoare albastră **1** reprezintă lățimea vehiculului cu retrovizoarele depliate; ele se orientează în funcție de poziția volanului. Linia de culoare roșie **2** reprezintă o distanță de 30 cm de la bara de protecție față; cele două linii de culoare albastră **3** și **4** reprezintă distanțe de 1 m și, respectiv, 2 m de la bara de protecție. Această vedere este disponibilă în modul AUTO sau prin selectare din meniul de schimbare a vederii.

Vedere mărită

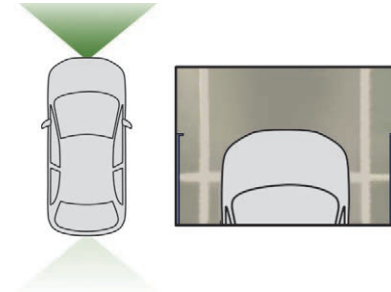

Camera video înregistrează împrejurimile în timpul unei manevre, pentru a reconstitui o vedere de sus și din față a vehiculului și a zonei apropiate, permițând efectuarea unei manevre ținând cont de obstacolele din jur. Această vedere este disponibilă în modul AUTO sau prin selectare din meniul de schimbare a vederii.

i Obstacolele pot părea mai îndepărtate decât în realitate. În timpul manevrei este important să verificați poziția vehiculului cu ajutorul retrovizoarelor. Asistarea la parcare cu fața/spatele permite și completarea informațiilor privind zona din jurul vehiculului.

Vedere la 180°

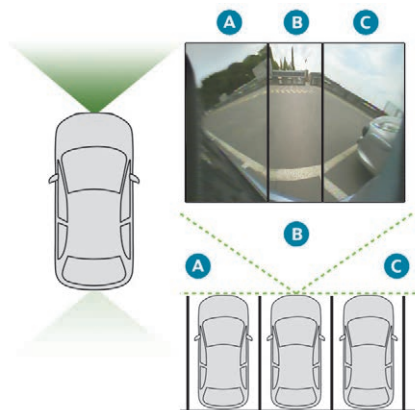

Vederea la 180° asistă, la mersul înainte, ieșirea dintr-o parcare, anticipând trecerea vehiculelor, bicicliștilor sau a pietonilor. Aceasta vedere nu este recomandată pentru efectuarea unei manevre complete.

Vederea este compusă din 3 zone: stânga **A**, centru **B** și dreapta **C**.

Această vedere este disponibilă numai prin selectare din meniul de schimbare a vederii.

Park Assist

Acest sistem oferă asistare activă la manevrele de parcare. Detectează un loc de parcare, apoi acționează mecanismul de direcție, pentru a parca în acel loc.

În cazul **cutiei de viteze manuale**, conducătorul gestionează accelerația, frâna, treptele de viteză și ambreiajul.

În cazul **cutiei de viteze automate (EAT6/ EAT8)**, conducătorul gestionează accelerația, frâna și treptele de viteză.

În timpul intrării în și al ieșirii din parcare sistemul comunică informații vizuale și sonore, astfel încât conducătorul să facă manevrele în siguranță. Pot fi necesare mai multe manevre de mers înainte sau înapoi.

Conducătorul poate prelua în orice moment controlul volanului.

! Acest sistem de asistare la manevrare nu poate, în niciun caz, să înlocuiască atenția conducătorului.

Conducătorul trebuie să rămână stăpân pe vehicul și să se asigure că spațiul este suficient pe durata tuturor manevrelor.

În unele cazuri, senzorii nu pot detecta obstacolele mici aflate în unghiul mort.

i Sistemul Park Assist nu se poate activa dacă motorul este oprit.

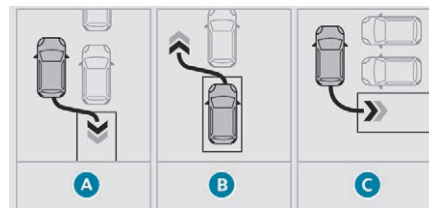

Sistemul Park Assist oferă asistare la următoarele manevre:

- A.** intrarea într-un spațiu de parcare paralel,
- B.** ieșirea dintr-un spațiu de parcare paralel,
- C.** parcare perpendiculară.

! În timpul manevrelor volanul se mișcă rapid: nu-l țineți și nu vă puneți mâinile între barele acestuia. Atenție la obiectele care pot bloca manevra (haine, eșarfe, cravate etc.) – Pericol de vătămare!

i Când funcția Park Assist este activă, aceasta împiedică trecerea sistemului Stop & Start în modul STOP. În modul STOP, activarea Park Assist repornește motorul.

! Sistemul Park Assist asigura asistare pentru maxim 4 cicluri de manevre. Funcția este dezactivată după aceste 4 cicluri. În cazul în care considerați ca vehiculul dvs. nu a fost parcat corect, trebuie să preluați controlul volanului pentru a realiza manevra.

! Derularea manevrelor și instrucțiunile de conducere sunt afișate pe tabloul de bord.



Asistarea este activată: afișarea acestui simbol și a unei limite de viteză indică faptul sistemul manevrează volanul. Nu atingeți volanul.



Asistarea este dezactivată: afișarea acestui simbol indică faptul că sistemul nu mai manevrează volanul. Trebuie să preluați controlul volanului.

! Înainte de începerea unei manevre, verificați întotdeauna zona din jurul vehiculului.

! Funcția de asistare la parcare este indisponibilă în faza de măsurare a spațiului disponibil. Aceasta intervine ulterior, în timpul manevrelor, pentru a vă avertiza că vehiculul se apropie de un obstacol: semnalul sonor devine continuu în momentul în care distanța până la obstacol scade sub treizeci de centimetri. Dacă ați dezactivat anterior funcția de asistare la parcare, aceasta va fi reactivată automat în cursul manevrelor asistate.

! Activarea Park Assist dezactivează sistemul de supraveghere a unghiului mort.

! În timpul manevrelor de parcare, respectiv de ieșire din parcare, se pot activa funcțiile Visiopark 1 și Visiopark 2. Acestea facilitează monitorizarea zonei din jurul vehiculului, prin afișarea unor informații suplimentare pe tabloul de bord. Pentru mai multe informații despre funcțiile **Visiopark 1** și **Visiopark 2**, consultați secțiunea corespunzătoare.

Funcționare

Asistare la manevrele de parcare laterală

☞ Din momentul în care ați identificat un loc de parcare.



☞ Selectați „**Park Assist**” din meniul **Vehicul/Iluminat de conducere** de pe ecranul tactil pentru a activa funcția.



Acest martor se aprinde pe tabloul de bord pentru a confirma activarea sistemului.

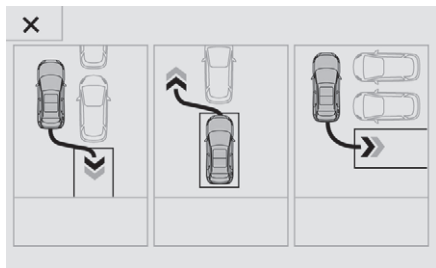

- ☞ Limitați viteza vehiculului la maximum 20 km/h și selectați „Intrare în parcare laterală” de pe ecranul tactil.

I Pentru parcare laterală, sistemul nu indică locuri care sunt în mod clar mai mici sau mai mari decât dimensiunea vehiculului.

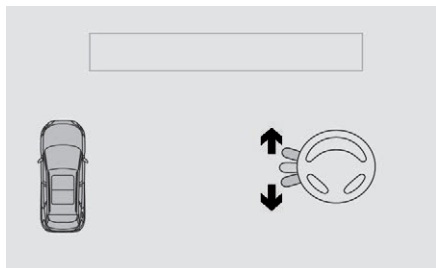

- ☞ Activați semnalizatorul de direcție pe partea pe care doriți să parcați. Se activează funcția de măsurare. Trebuie să vă deplasați la 0,5-1,5 m de rândul de vehicule parcate.

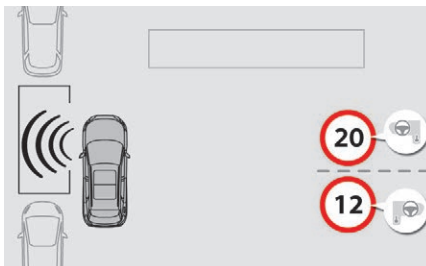

- ☞ Rulați lent, urmând instrucțiunile, până când sistemul găsește un loc disponibil.

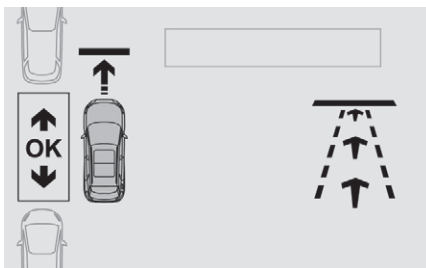

- ☞ Avansați lent, până la afișarea mesajului, însoțit de un semnal sonor, care vă solicită să cuplați treapta de marșarier.

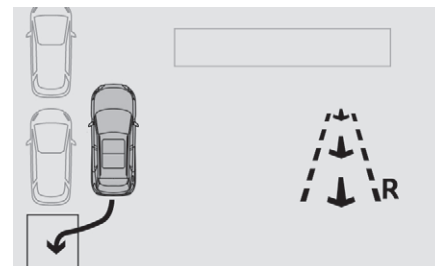

- ☞ Cuplați treapta de marșarier, eliberați volanul și porniți, fără a depăși viteza de 7 km/h.

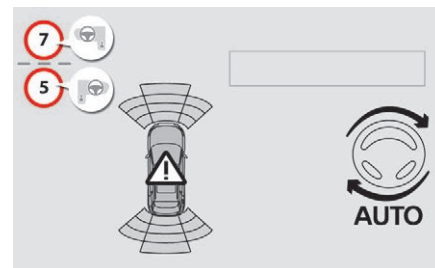

- ☞ Manevra de parcare asistată este în curs. Fără a depăși viteza de 7 km/h, efectuați manevre de deplasare cu fața și cu spatele, ajutându-vă de avertizările emise de senzorii de parcare, până când este indicat finalul manevrei.



- ☞ La finalul manevrei, martorul de pe tabloul de bord se stinge și este afișat un mesaj împreună cu emiterea unui semnal sonor. Funcția de asistare este dezactivată: puteți prelua controlul.

Asistare la manevrele de ieșire din parcare laterală

- ☞ Când doriți să plecați dintr-un loc în care ați parcat lateral, porniți întâi motorul.



- ☞ Selectați „**Park Assist**” din meniul **Vehicul/Iluminat de conducere** de pe ecranul tactil pentru a activa funcția.



- Acest martor se aprinde pe tabloul de bord pentru a confirma activarea sistemului.



- ☞ Apăsăți „**Ieșire din parcare laterală**” de pe ecranul tactil.

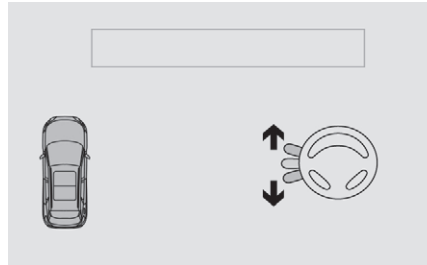

- ☞ Acționați luminile semnalizatoare de direcție de pe partea pe care doriți să ieșiți.
- ☞ Cuplați treapta de mers înapoi sau de mers înainte și eliberați volanul.

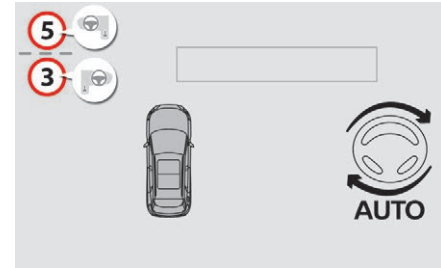

- ☞ Manevra de parcare asistată este în curs. Fără a depăși viteza de 5 km/h, deplasați vehiculul înainte și înapoi, ajutându-vă de avertizările emise de senzorii de parcare, până când se indică finalul manevrei.



Manevra este încheiată din momentul în care axa roților față ale vehiculului a ieșit din locul de parcare.

La finalul manevrei, martorul de pe tabloul de bord se stinge, se afișează un mesaj și se emite un semnal sonor.

Funcția de asistare este dezactivată: puteți prelua controlul.

Asistare la manevrele de parcare perpendiculară

☞ Din momentul în care ați identificat un loc de parcare.



☞ Selectați „Park Assist” din meniul **Vehicul/Iluminat de conducere** de pe ecranul tactil pentru a activa funcția.



Acest martor se aprinde pe tabloul de bord pentru a confirma activarea sistemului.



☞ Limitați viteza vehiculului la maximum 20 km/h și selectați „Intrare în parcare perpendiculară” de pe ecranul tactil.

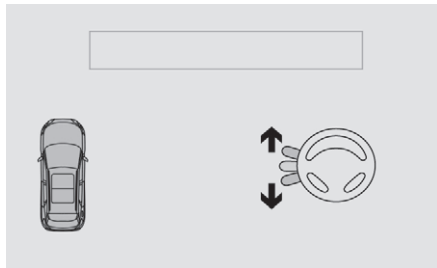

☞ Activați semnalizatorul de direcție pe partea pe care doriți să parcați. Se activează funcția de măsurare. Trebuie să vă deplasați la 0,5-1,5 m de rândul de vehicule parcate.

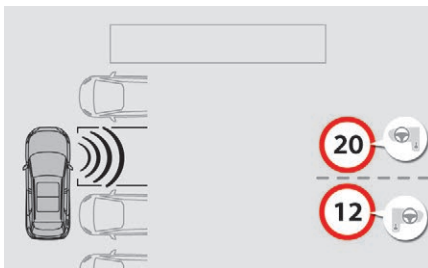

☞ Rulați lent, urmând instrucțiunile, până când sistemul găsește un loc disponibil.

☞ Dacă sunt detectate mai multe locuri succesive, vehiculul va fi direcționat către ultimul dintre acestea.

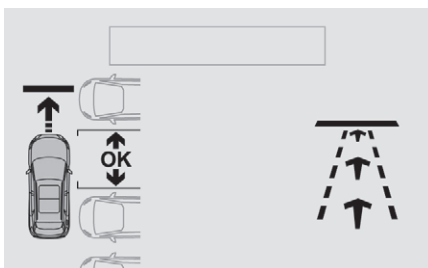

☞ Avansați lent, până la afișarea mesajului, însoțit de un semnal sonor, care vă solicită să cuplați treapta de marșarier.

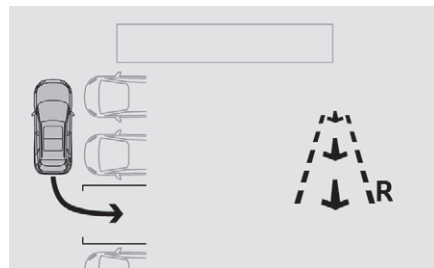

☞ Cuplați treapta de marșarier, eliberați volanul și porniți, fără a depăși viteza de 7 km/h.

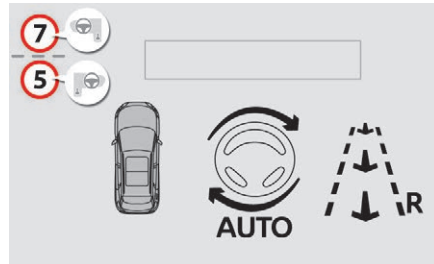

☞ Manevra de parcare asistată este în curs.

Fără a depăși viteza de 7 km/h, urmați instrucțiunile afișate pe tabloul de bord, ajutându-vă de avertizările emise de senzorii de parcare, până când se indică finalul manevrei.



La finalul manevrei, martorul de pe tabloul de bord se stinge și este afișat un mesaj împreună cu emiteria unui semnal sonor. Funcția de asistare este dezactivată: puteți prelua controlul.

i În cursul manevrei de parcare perpendiculară funcția Park Assist este dezactivată automat din momentul în care partea din spate a vehiculului se apropie la mai puțin de 50 cm de un obstacol.

Dezactivare

Sistemul se dezactivează printr-o apăsare pe comandă.

Sistemul se dezactivează automat:

- la decuplarea contactului,
- dacă motorul se oprește,
- dacă nu se efectuează nici o manevră timp de 5 minute după selectarea tipului de manevră,
- după o staționare prelungită a vehiculului pe durata manevrei,
- se activează antideraparea roților (ASR),
- viteza vehiculului depășește limita autorizată,
- când conducătorul întrerupe rotirea volanului,
- după 4 cicluri de manevră,
- la deschiderea ușii conducătorului,
- dacă una dintre roțile din față întâlnește un obstacol.

Martorul luminos de pe tabloul de bord se stinge și este afișat un mesaj, însoțit de un semnal sonor.

Conducătorul trebuie să preia controlul volanului.

i Sistemul este dezactivat pe durata unei manevre, conducătorul trebuie să reactiveze funcția pentru relansarea manevrei în curs.

Neutralizare

Sistemul se dezactivează automat:

- în cazul atașării unei remorci, bransată electric,
- dacă ușa conducătorului este deschisă,
- viteza vehiculului este mai mare de 70 km/h.

Pentru a dezactiva sistemul pe o perioadă mai lungă de timp, contactați rețeaua PEUGEOT sau un Service autorizat.

Erori de funcționare

P În caz de defecțiune, acest martor se aprinde intermitent timp de câteva secunde, însoțit de un semnal sonor.

Dacă defecțiunea survine în cursul utilizării sistemului, martorul se stinge.

STOP În caz de defecțiune a direcției asistate, acest martor luminos se aprinde pe tabloul de bord și este afișat un mesaj de avertizare.

Apelați la un dealer PEUGEOT sau la un Service autorizat.

! Dacă distanța laterală dintre vehicul și locul de parcare este prea mare, sistemul nu poate măsura spațiul disponibil. Niciun obiect care depășește gabaritul vehiculului nu este luat în considerare de Park Assist în cazul unei manevre (de exemplu, o scară transportată pe acoperiș).

i În condiții de vreme nefavorabilă sau pe timp de iarnă, asigurați-vă că senzorii nu sunt acoperiți de noroi, gheață sau zăpadă. În caz de defecțiune, apelați la un dealer PEUGEOT sau la un Service autorizat pentru verificarea sistemului.

Spălare la înaltă presiune

La spălarea vehiculului, nu apropiați jetul de apă sub presiune la mai puțin de 30 cm de senzori.



PEUGEOT & TOTAL UN PARTENERIAT ÎN SERVICIUL PERFORMANȚEI!

Echipa PEUGEOT TOTAL știe cum să depășească limitele de performanță pentru a obține victorii în cele mai dificile condiții, așa cum o confirmă primele trei locuri pe podium obținute în 2017.

Pentru a obține aceste rezultate excepționale, echipele Peugeot Sport au ales TOTAL QUARTZ pentru Peugeot 3008 DKR, un lubrifiant cu tehnologie de ultimă oră, care protejează motorul în condițiile cele mai solicitante.

TOTAL QUARTZ protejează motorul împotriva efectelor timpului.

TOTAL QUARTZ Ineo First este un lubrifiant de înaltă performanță, rezultatul colaborării echipelor de cercetare și dezvoltare Peugeot și Total. Cu o formulă special concepută pentru motoarele vehiculelor Peugeot, tehnologia sa inovatoare reduce în mod semnificativ emisiile de CO₂ și asigură o protecție eficientă pentru a menține motorul curat.

PEUGEOT RECOMANDĂ TOTAL



PEUGEOT



TOTAL

OFFICIAL PARTNERS

Carburant

Capacitatea rezervorului: aproximativ 56 de litri.

Nivel de rezervă: 6 litri.

Nivel minim de carburant



Când se atinge nivelul minim de carburant în rezervor, acest martor se aprinde pe tabloul de bord, însoțit de un semnal sonor și de un mesaj. La prima aprindere, în rezervor mai sunt **aproximativ 6 litri** de carburant.

Până când alimentați o cantitate suficientă, acest martor se aprinde la fiecare cuplare a contactului și este însoțit de un semnal sonor și de un mesaj. În timpul mersului mesajul și avertizarea sonoră se repetă din ce în ce mai des, pe măsură ce nivelul combustibilului scade spre 0.

Alimentați imediat cu carburant, pentru a nu rămâne în pană.

Pentru mai multe informații despre **Pana de carburant (diesel)**, consultați secțiunea corespunzătoare.

! Dacă vehiculul este echipat cu sistemul Stop & Start, nu efectuați niciodată o alimentare cu carburant când motorul este în modul STOP; este imperativă decuplarea contactului utilizând cheia sau butonul „START/STOP”, dacă vehiculul dvs. are Acces și Pornire Mâini Libere.

Alimentare

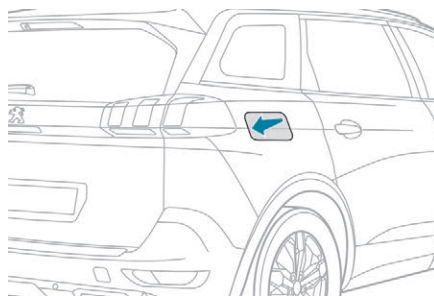

În interiorul capacului bușonului de rezervor se află o etichetă, care indică tipul de carburant ce trebuie utilizat, în funcție de motorizarea vehiculului.

Alimentările trebuie să depășească 5 litri, pentru a putea fi detectate de indicatorul de nivel de carburant.

Deschiderea bușonului poate declanșa un zgomot la pătrunderea aerului. Vidul este un fenomen normal și apare din cauza etanșării sistemului de alimentare cu carburant.

! Dacă ați alimentat carburant necorespunzător, trebuie să goliți rezervorul și să-l umpleți cu carburant corect înainte de a porni motorul.

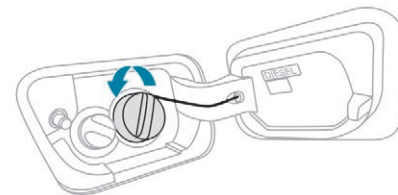

Pentru a alimenta în siguranță totală:

- ☞ **Trebuie să opriți motorul.**
- ☞ Cu vehiculul deblocat, apăsați partea din spate a capacului de protecție a bușonului de rezervor.
- ☞ Rotiți bușonul spre stânga.
- ☞ Scoateți bușonul și agățați-l de cârligul din interiorul capacului de protecție.
- ☞ Umpleți complet rezervorul, dar **opriți-vă după a 3-a întrerupere** a pistolului, în caz contrar pot apărea defecțiuni.

După terminarea alimentării:

- ☞ puneți la loc bușonul,
- ☞ rotiți-l spre dreapta,
- ☞ închideți capacul de protecție.

Selector de carburant (Diesel)

(În funcție de țara de comercializare.)

Dispozitiv mecanic ce împiedică introducerea de benzină în rezervorul de motorină. Se evită defectarea motoarelor din această cauză.

Situat la gura de alimentare a rezervorului, selectorul de carburant este vizibil la îndepărtarea bușonului.

Funcționare

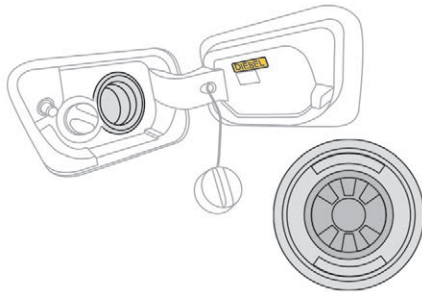

La introducerea pistolului pompei de benzină într-un rezervor de motorină, pistolul de alimentare cu benzină este blocat de o clapetă. Sistemul rămâne blocat și împiedică alimentarea.

Nu insistați. Introduceți în gura de alimentare a rezervorului un pistol de alimentare de tip diesel.

❖ Rămâne posibilă alimentarea dintr-o canistră.
Pentru a asigura o bună scurgere a carburantului, apropiați gura canistrei, fără a o atinge de selectorul de carburant și turnați încet.

❖ **Deplasări în străinătate**
Pistoalele de alimentare diesel pot diferi de la o țară la alta; prezența selectorului de carburant poate împiedica alimentarea. Nu toate vehiculele cu motoare diesel sunt echipate cu selector de carburant. De aceea, înainte de a pleca în străinătate, vă recomandăm să verificați la un dealer PEUGEOT dacă vehiculul este adaptat sistemului de distribuție utilizat în țara în care veți circula.

Compatibilitatea de carburanți

Carburant utilizat pentru motoarele diesel

Motoarele diesel sunt compatibile cu biocarburanții care respectă standardele europene actuale și viitoare și pot fi distribuiți la pompă:

B7

Motorină care respectă standardul EN590, în amestec cu un biocarburant conform standardului EN14214 (încorporând posibil cel mult 7% ester metilic de acid gras),

B10

Motorină care respectă standardul EN16734, în amestec cu un biocarburant conform standardului EN14214 (încorporând posibil cel mult 10% ester metilic de acid gras),

XTL

Motorină parafinică, conform standardului EN15940, în amestec cu un biocarburant conform standardului EN14214 (eventual cu cel mult 7% ester metilic de acid gras).



B20

În motoarele diesel este posibilă utilizarea carburantului B20 sau B30 care respectă standardul EN16709. Însă, această utilizare, chiar și ocazională, necesită strictă respectare a condițiilor speciale de întreținere, denumite „Condiții dure”.

B30

Pentru mai multe informații, contactați un dealer PEUGEOT sau un Service autorizat.

! Utilizarea oricărui alt tip de (bio)carburant (uleiuri vegetale, sau animale, pure sau diluate, ulei menajer etc.) este strict interzisă (pericol de deteriorare a motorului și a circuitului de carburant).

i Singurii aditivi pentru motorină autorizați sunt cei care respectă standardul B715000.

Diesel la temperatură redusă

La temperaturi sub 0° C, formarea de parafine în motorină de vară poate determina o funcționare anormală a circuitului de

alimentare cu carburant. Pentru a evita acest lucru, vă recomandăm să utilizați motorină de iarnă și mențineți rezervorul de carburant plin mai mult de 50%.

Dacă, în ciuda acestui fapt, la temperaturi de sub -15° C motorul întâmpină probleme la pornire, lăsați vehiculul într-un garaj sau atelier încălzit puțin timp.

Carburant utilizat pentru motoarele pe benzină

Motoarele pe benzină sunt compatibile cu biocarburanții care respectă standardele europene actuale și viitoare și pot fi distribuiți la pompă:

E5

benzină care respectă standardul EN228, în amestec cu biocarburant conform standardului EN15376.

E10

i Singurii aditivi pentru benzină autorizați sunt cei care respectă standardul B715001.

Deplasări în străinătate

Anumiți carburanți ar putea deteriora motorul vehiculului dvs.

În anumite țări, ar putea fi necesară utilizarea unui anumit tip de carburant (cifra octanică specifică, denumire comercială specifică etc.) pentru a garanta buna funcționare a motorului.

Pentru orice informație suplimentară, consultați un reparator agreat.

Dispozitiv de remorcare

Repartizarea încărcăturii

☞ Repartizați încărcătura în remorcă astfel încât obiectele cele mai grele să fie cât mai aproape de axa roților, iar sarcina verticală pe brațul de remorcare să fie aproape de valoarea maximă autorizată, fără a o depăși.

Densitatea aerului scade odată cu altitudinea, reducând astfel performanțele motorului.

Sarcina maximă remorcabilă trebuie redusă cu câte 10% pentru fiecare 1.000 m de altitudine suplimentari.

! Utilizați dispozitivele de remorcare și cablajele acestora nemodificate aprobate de PEUGEOT. Se recomandă ca instalarea să fie făcută de un reparator agreat PEUGEOT sau un Service autorizat.

Dacă dispozitivul de remorcare nu este montat de un reparator agreat PEUGEOT, această lucrare trebuie realizată conform instrucțiunilor furnizate de producătorul vehiculului.

Important: la versiunile echipate cu hayon motorizat cu funcția Acces cu mâinile încărcate, dacă se instalează un alt dispozitiv de remorcare decât cel original PEUGEOT, este esențial să vă adresați unui reparator agreat PEUGEOT sau unui Service autorizat pentru a recalibra sistemul de detectare: funcția Acces cu mâinile încărcate se poate defecta. Dacă se folosește un dispozitiv de remorcare aprobat, anumite funcții de asistare la conducere sau la manevre se dezactivează automat.

! Respectați masele maxime remorcabile autorizate, specificate în certificatul de înmatriculare, eticheta producătorului, precum și în secțiunea **Caracteristici tehnice** a prezentului ghid.

Conformitatea cu masa maximă remorcabilă autorizată (articulația) include și utilizarea accesoriilor (suport de bicicletă, cutii etc.).

! Respectați legislația în vigoare în țara în care călătoriți.

! **Vehicule prevăzute cu hayon motorizat, cu funcția „Acces cu mâinile încărcate”**

Pentru a evita deschiderea nedorită a hayonului în timpul remorcării:

- dezactivați în prealabil funcția „Acces cu mâinile încărcate”, din meniul de configurare a vehiculului,
- sau îndepărtați cheia electronică din zona de recunoaștere, cu capacul de portbagaj închis.

Dispozitiv de remorcare cu sferă demontabilă

Montarea sau demontarea acestui dispozitiv de remorcare original nu necesită utilizarea de scule.

Prezentare

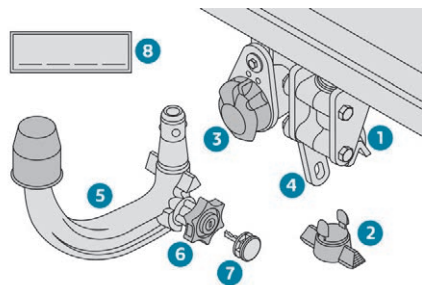

1. Suport de fixare.
2. Obturator de protecție.
3. Priză de racordare.
4. Inel de siguranță.
5. Sferă detașabilă.
6. Rolă de blocare/deblocare.
7. Încuietoare.
8. Etichetă de referință pentru cheie.

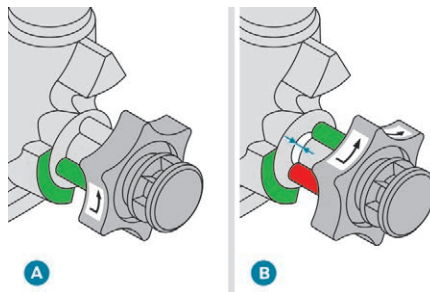

- A. Poziția **blocat** (marcajele de culoare **verde** sunt față în față); rola este în contact cu sfera (fără spațiu între cele două).
- B. Poziția **deblocat** (marcajul **roșu** opus marcajului **verde**); rola nu mai este în contact cu sfera (spațiu de aproximativ 5 mm).

! Remorcile cu faruri cu LED nu sunt compatibile cu cablajul acestui dispozitiv.

i Pentru mai multe informații despre **caracteristicile tehnice**, în special despre sarcinile remorcabile în funcție de vehicul, consultați secțiunea corespunzătoare.

Pentru siguranța în timpul conducerii cu un **Dispozitiv de remorcare**, consultați rubrica corespunzătoare.

! Înainte de orice utilizare

Verificați dacă sfera este montată corect. Inspectați următoarele:

- reperul de culoare verde de pe rolă trebuie să coincidă cu reperul verde de pe sferă,
- rola trebuie să fie în contact cu sfera (poziția **A**),
- mecanismul de încuiere de siguranță trebuie să fie acționat, iar cheia îndepărtată; rola nu mai poate fi acționată,
- sfera nu trebuie să se miște deloc în suportul ei; încercați să o mișcați manual.

Dacă sfera nu este blocată, remorca se poate desprinde. Pericol de accident!

! Pe durata utilizării

Nu deblocați niciodată dispozitivul cât timp există o remorcă sau un alt suport atașat la sferă.

Nu depășiți niciodată masa maximă autorizată (MTRA) a vehiculului.

Este esențial să fie respectată sarcina maximă autorizată pe dispozitivul de remorcare. În caz contrar, dispozitivul se poate desprinde de vehicul, prezentând un risc grav de accident.

Verificați dacă luminile remorcii funcționează corect.

Înainte de a porni, verificați reglarea poziției verticale a proiectoarelor.

Pentru mai multe informații privind

Corectorul de proiectoare pe verticală, consultați rubrica corespunzătoare.

! După utilizare

În timpul deplasării fără dispozitiv de remorcare sau fără un suport, sfera trebuie demontată și obturatorul inserat în suportul sferei. Această măsură se aplică în special în cazul în care sfera ar putea deranja vizibilitatea plăcii de înmatriculare sau a dispozitivului de iluminat.

Montarea sferei

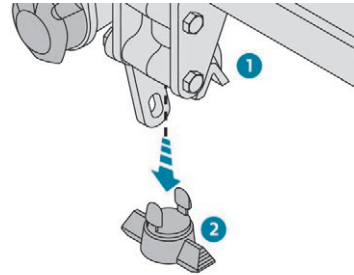

- ☞ Sub bara de protecție spate, demontați obturatorul de protecție 2 de pe suportul 1.

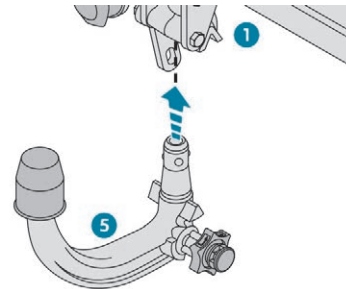

- ☞ Montați capătul sferei 5 pe suportul 1 și împingeți-l în sus. Se va bloca automat.

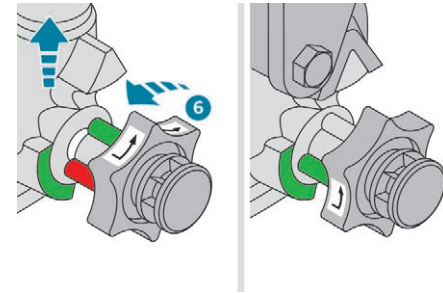

- ☞ Rola 6 face un sfert de tură în sens antiorar; feriți mâinile!

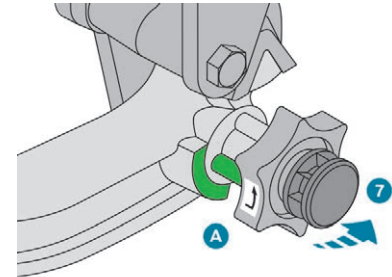

- ☞ Asigurați-vă că mecanismul s-a blocat corect (poziția A).
- ☞ Acționați mecanismul de încuiere 7 cu ajutorul cheii.

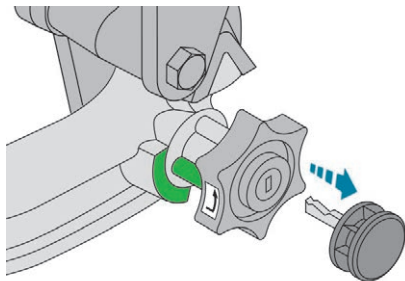

- ☞ Scoateți întotdeauna cheia. Cheia nu se poate scoate dacă încuietoarea este deschisă.
- ☞ Fixați capacul pe încuietoare.

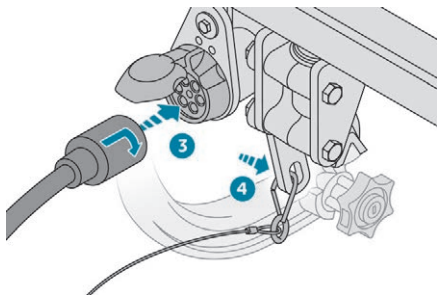

- ☞ Îndepărtați masca de protecție a sferei de remorcă.
- ☞ Fixați remorca pe sfera de remorcă.
- ☞ Atașați cablul remorcii în inelul de siguranță 4 al suportului.
- ☞ Introduceți conectorul remorcii și răsuciți-l cu un șert de tură pentru a realiza conexiunea cu soclul 3 al suportului.

Demontarea sferei

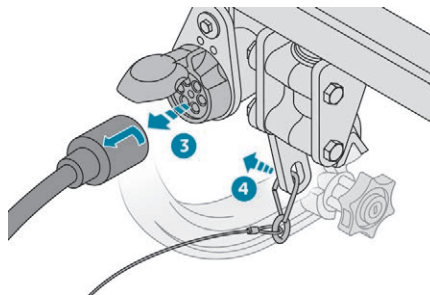

- ☞ Răsuciți conectorul remorcii un sfert de tură în soclul 3, apoi deconectați-l.
- ☞ Detașați cablul remorcii de la inelul de siguranță 4 al suportului.
- ☞ Desprindeți remorca de pe sfera de remorcă.
- ☞ Remontați obturatorul de protecție pe sfera de remorcă.

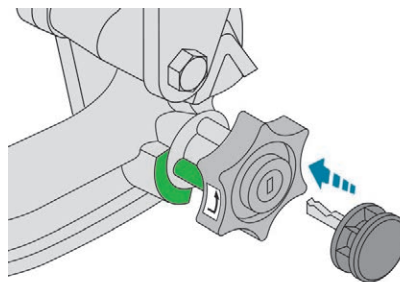

- ☞ Îndepărtați capacul încuietorii și apăsați-l pe capătul cheii.

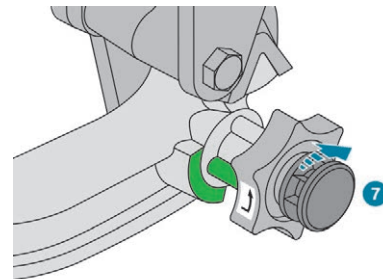

- ☞ Introduceți cheia în încuietoarea 7.
- ☞ Deschideți încuietoarea cu ajutorul cheii.

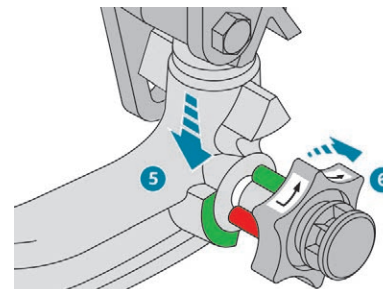

- ☞ Țineți ferm sfera 5 cu o mână iar cu cealaltă trageți și rotiți rola 6 până la capăt, în sens orar. Nu eliberați rola.

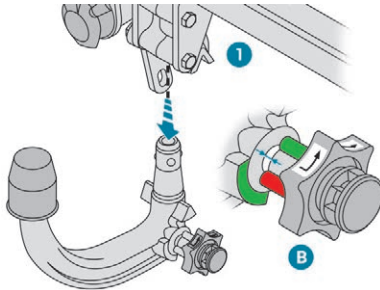

- ☞ Scoateți sfera prin partea de jos a suportului 1.
- ☞ Eliberați rola. Aceasta se blochează automat în poziția deblocat (poziția B).

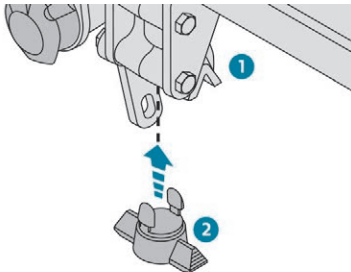

- ☞ Puneți la loc obturatorul 2 pe suportul 1.
- ☞ Depozitați cu grijă sfera de remorcare în husa ei, la adăpost de lovituri și murdărie.

Întreținere

Funcționarea corectă este posibilă numai dacă sfera și suportul acesteia sunt curate. Înainte de a spăla vehiculul cu jet de apă sub presiune, trebuie să demontați sfera și să montați pe suport obturatorul de protecție.

- i** Lipiți eticheta livrată într-un loc foarte vizibil, în apropierea suportului sau în interiorul portbagajului. Pentru orice intervenție la dispozitivul de remorcare, adresați-va unui dealer PEUGEOT sau unui Service autorizat.

Mod de delestare

Sistemul gestionează anumite funcții, în funcție de nivelul de încărcare a bateriei. În timpul mersului, se pot dezactiva temporar anumite funcții, cum ar fi aerul condiționat, degivrarea lunetei etc., în funcție de nivelul de încărcare a bateriei.

Reactivarea funcțiilor dezactivate se face automat, imediat ce starea bateriei o permite.

Mod economie de energie

Sistem care gestionează durata utilizării unor funcții pentru păstrarea unui nivel suficient de încărcare a bateriei.

După oprirea motorului, puteți utiliza în continuare unele funcții, cum ar fi sistemul audio și telematic, ștergătoarele de geamuri, luminile de întâlnire, plafonierele etc., în total aproximativ patruzeci de minute.

Trecerea în acest mod

Un mesaj de trecere în modul economie de energie apare pe afișajul din tabloul de bord și funcțiile active trec în starea de veghe.

- i** Dacă în acest moment are loc o convorbire telefonică, aceasta va fi menținută timp de aproximativ 10 minute cu kitul Bluetooth „mâini-libere” al sistemului audio.

Ieșirea din mod

Aceste funcții vor fi reactivate automat la următoarea utilizare a vehiculului.

Pentru a beneficia din nou, imediat, de aceste funcții, porniți motorul și lăsați-l să funcționeze:

- mai puțin de zece minute, pentru a utiliza echipamentele timp de aproximativ cinci minute,

Informații practice

- mai mult de zece minute, pentru a utiliza echipamentele timp de aproximativ treizeci de minute.

Respectați timpii de pornire a motorului, pentru a asigura o încărcare corectă a bateriei.

Nu utilizați în mod repetat și continuu pornirea motorului pentru a încărca bateria.

! O baterie descărcată nu permite pornirea motorului.

Pentru mai multe informații privind **bateria de 12 V**, consultați secțiunea corespunzătoare.

Ecran de protecție pentru temperaturi scăzute

(În funcție de țara de comercializare a produsului.)

Împiedică acumularea de zăpadă pe ventilatorul de răcire a radiatorului.

Acest dispozitiv amovibil se compune din două elemente care se fixează în fața barei de protecție din față.

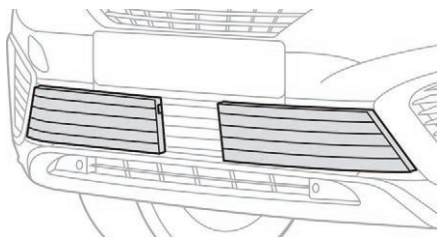

i Pentru a monta, respectiv a demonta ecranul, se recomandă să contactați un dealer PEUGEOT sau un Service autorizat.

! Înainte de a monta sau a demonta ecranul de protecție, asigurați-vă că motorul și ventilatorul sunt oprite.

Montare

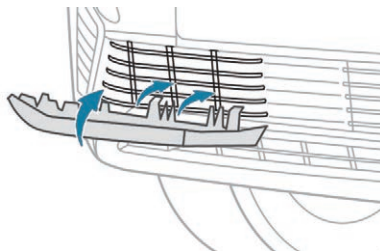

- ☞ Aduceți ecranul corespunzător în dreptul grilei inferioare din bara de protecție.
- ☞ Mai întâi, introduceți cele două cleme de fixare inferioare în bara de protecție.
- ☞ Înclinați apărătoarea în sus până când cele trei cleme de fixare superioare se blochează în poziție.
- ☞ Asigurați-vă că ansamblul este bine fixat, apăsând pe marginea sa.

Repețați operațiunile cu cealaltă apărătoare.

Demontare

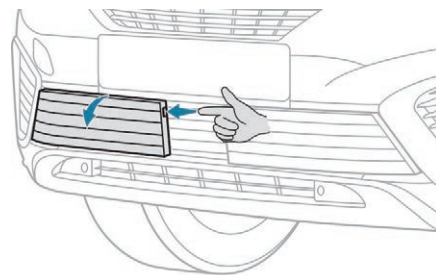

- ☞ Introduceți un deget în locașul din partea superioară a ecranului.
- ☞ Trageți spre dvs. pentru a desprinde ansamblul.

Repețați operațiunile cu celălalt ecran.

- !** Ecranele de protecție pentru vreme geroasă trebuie demontate în cazul:
- unei temperaturi exterioare de peste 10° C,
 - unei remorcări,
 - unei viteze mai mari de 120 km/h.

Lanțuri pentru zăpadă



În condiții de iarnă, lanțurile pentru zăpadă îmbunătățesc tracțiunea și comportamentul vehiculului la frânare.

! Lanțurile pentru zăpadă pot fi montate doar pe roțile față. Nu pot fi montate pe roțile de rezervă de tip „galet”.

i Aveți în vedere reglementările specifice fiecărei țări în ceea ce privește utilizarea lanțurilor pentru zăpadă și viteza maximă autorizată.

Utilizați numai lanțurile concepute pentru tipul de roți cu care este echipat vehiculul:

Dimensiunea pneurilor originale	Dimensiune maximă za de lanț
215/65 R17	9 mm
225/55 R18	9 mm
205/55 R19	9 mm
235/50 R19	nu pot fi echipate cu lanțuri

Pentru mai multe informații despre lanțurile pentru zăpadă, contactați un dealer PEUGEOT sau un Service autorizat.

Sugestii de montare

- ☞ Dacă doriți să montați lanțurile pe traseu, opriți vehiculul pe o suprafață plană și orizontală, în afara carosabilului.
- ☞ Acționați frâna de parcare și blocați roțile cu o cală, pentru a evita alunecarea vehiculului.
- ☞ Montați lanțurile, respectând instrucțiunile furnizate de producătorul acestora.
- ☞ Puneți vehiculul ușor în mișcare și conduceți pentru scurt timp, fără a depăși 50 km/h.
- ☞ Opriți vehiculul și verificați dacă lanțurile sunt corect poziționate.

i Se recomandă cu insistență să exersați montarea lanțurilor pe un teren plan și uscat înainte de plecare.

! Nu conduceți pe drumuri dezapezite cu lanțuri pentru zăpadă, pentru a nu deteriora pneurile vehiculului și carosabilul. Dacă vehiculul este echipat cu jante din aluminiu, verificați ca nicio parte a lanțului sau a prinderilor acestuia să nu intre în contact cu janta.

Montarea barelor de acoperiș

! Din motive de siguranță și pentru a nu deteriora acoperișul, este imperativă utilizarea de bare de acoperiș transversale omologate pentru vehiculul dvs. Respectați indicațiile de montare și condițiile de utilizare din instrucțiunile furnizate împreună cu barele de acoperiș.

Montare pe bare longitudinale

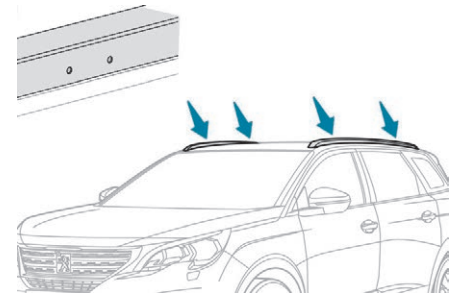

Barele transversale trebuie montate la nivelul reperelor gravate pe barele longitudinale.

Montare directă pe acoperiș

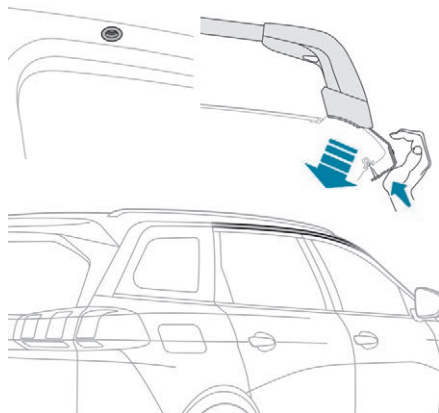

Barele transversale se fixează numai în cele patru puncte de fixare din cadrul acoperișului. Ușile închise maschează punctele respective. Barele transversale se fixează numai în cele patru puncte de fixare de la marginea acoperișului.

i Încărcătura maximă distribuită pe barele transversale, în cazul unei înălțimi a încărcăturii de cel mult 40 cm (cu excepția suportului de bicicletă): **80 kg**. Pentru mai multe informații, contactați un dealer PEUGEOT sau un Service autorizat. Dacă înălțimea încărcăturii depășește 40 cm, adaptați viteza vehiculului la profilul drumului, pentru a nu deteriora barele și punctele de fixare de pe vehicul. Dacă trebuie să transportați obiecte mai lungi decât vehiculul, consultați legislația locală în vigoare.

! **Recomandări**
Distribuiți încărcătura uniform, având grijă să nu supraîncărcați niciuna dintre părți. Așezați încărcătura cea mai grea cât mai aproape de acoperiș. Fixați bine încărcătura. Conduceți cu atenție, deoarece sensibilitatea la vânt lateral este mai mare. Stabilitatea vehiculului poate fi afectată. Pe trasee lungi, verificați fixarea corectă a încărcăturii la fiecare oprire. Demontați barele suport de pe pavilion imediat ce nu mai sunt necesare.

! **Trapă**
Asigurați-vă că încărcătura nu coboară sub nivelul barelor, pentru a nu împiedica mișcărilor trapei.

Capotă

! Înainte de orice intervenție sub capota motorului, dezactivați sistemul Stop & Start, pentru a evita orice risc de rănire generat de o trecere automată în modul START.

i Poziția comenzii interioare împiedică deschiderea capotei cât timp ușa stânga față este închisă.

! Când motorul este cald, manipulați cu grijă comanda exterioară și tija de susținere a capotei (pericol de arsuri), utilizând zona protejată. Atunci când capota este deschisă, aveți grijă să nu loviți agățătoarea de siguranță. Nu deschideți capota în caz de vânt puternic.

! **Electroventilatorul poate porni după oprirea motorului: atenție la obiectele sau hainele care s-ar putea prinde în elice.**

Deschidere

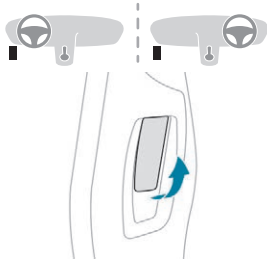

- ☞ Deschideți ușa stânga față.
- ☞ Trageți spre dvs. pârghia de deblocare din partea de jos a cadrului ușii.

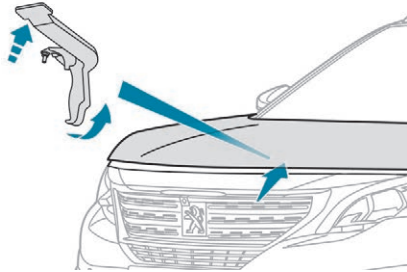

- ☞ Ridicați siguranța și deschideți capota.

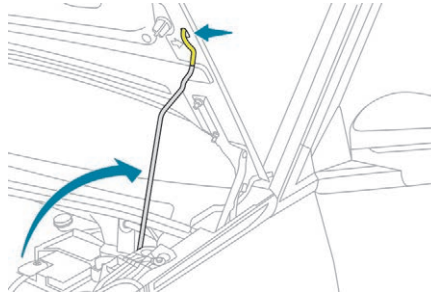

- ☞ Desprindeți tija de susținere și introduceți-o în locașul de fixare pentru a ține capota ridicată.

Închidere

- ☞ Scoateți tija de susținere din locașul de susținere.
- ☞ Prindeți susținătorul de capotă în locașul său.
- ☞ Coborâți capota și dați-i drumul la sfârșitul cursei.
- ☞ Trageți de capotă pentru a o verifica dacă este blocată corespunzător.

! Întrucât în compartimentul motorului se află echipamente electrice, se recomandă limitarea expunerii limitată (ploaie, spălare etc.).

Sub capota motorului

Acest exemplu de motor are scopuri pur ilustrative.

Amplasarea următoarelor elemente poate fi diferită:

- filtru de aer,
- jojă ulei motor,
- bușon de completare ulei motor,
- pompa de reamorsare,
- șurub de eliminare a gazelor.

1. Rezervor lichid de spălare geamuri
2. Rezervor lichid de răcire
3. Rezervor lichid de frână
4. Baterie/siguranțe
5. Punct de masă detașat (-)
6. Caseta cu siguranțe
7. Filtru de aer
8. Jojă de ulei motor
9. Bușon rezervor ulei de motor
10. Pompa de amorsare*
11. Șurub de eliminare a gazelor*.

! Circuitul de injecție a motorinei funcționează la presiune foarte mare. Intervențiile asupra acestui circuit se vor face numai la un dealer PEUGEOT sau la un Service autorizat.

* În funcție de motorizare

Motoare pe benzină

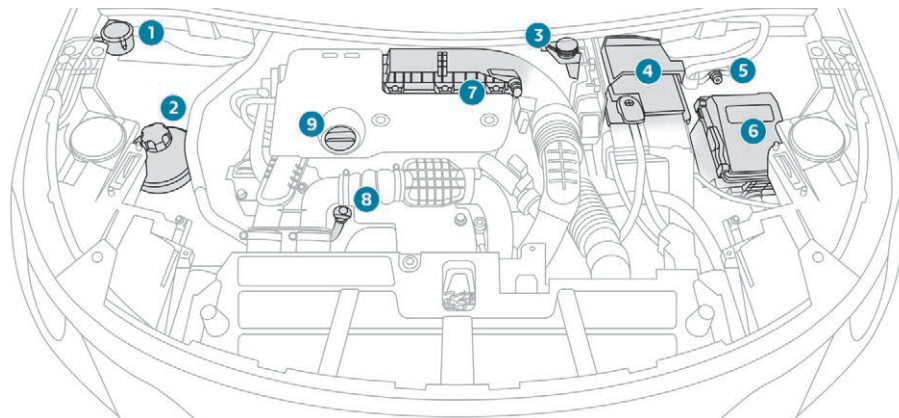

Motoare Diesel

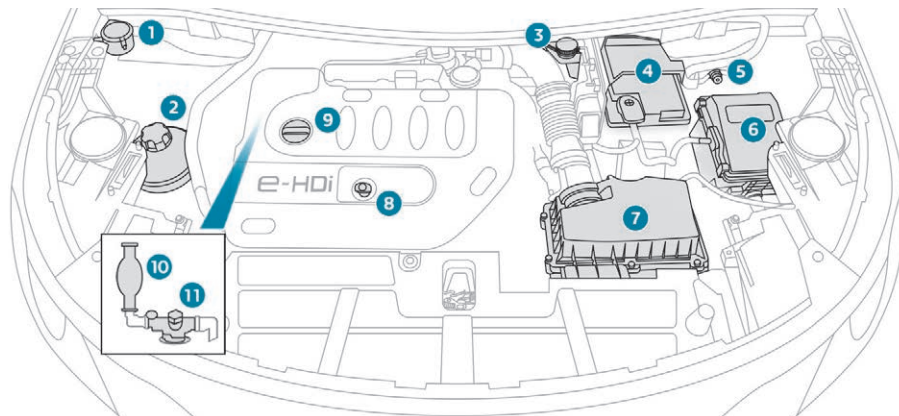

Verificare niveluri

Verificați regulat toate aceste niveluri, conform instrucțiunilor din planul de întreținere al constructorului. Faceți completări dacă este necesar, cu excepția cazurilor când există indicații contrare.

În cazul unor pierderi importante de lichid, apelați la un dealer PEUGEOT sau la un Service autorizat pentru verificarea sistemului corespunzător.

! Acest lichid trebuie să respecte recomandările constructorului și specificațiile motorului vehiculului.

! Dacă lucrați sub capotă, aveți grijă: anumite zone ale motorului pot fi extrem de fierbinți (pericol de arsuri), iar electroventilatorul poate porni în orice moment (chiar și cu contactul decuplat).

Produse uzate

! Evitați orice contact prelungit al pielii cu uleiul sau cu lichidele uzate. Majoritatea acestor lichide sunt nocive pentru sănătate sau foarte corozive.



Nu deversați uleiul sau lichidele în sistemul de canalizare sau pe pământ. Duceți uleiul uzat la un dealer PEUGEOT sau la un Service autorizat și eliminați-l în containerele puse la dispoziție în acest scop.

Nivelul uleiului de motor



Verificarea se face fie la cuplarea contactului, cu indicatorul de nivel al uleiului de pe tabloul bord, pentru vehiculele echipate cu indicator electric, fie cu joja manuală.

i Pentru a asigura corectitudinea măsurării, vehiculul trebuie parcat pe teren orizontal, cu motorul oprit de mai mult de 30 de minute.

Este normal să completați nivelul de ulei între două revizii (sau schimburi de ulei). PEUGEOT vă recomandă un control, eventual cu completare de ulei, la fiecare 5.000 km.

Verificare cu joja

Amplasarea joi de ulei este ilustrată în schița componentelor de sub capota motorului.

- ☞ Apucați joja de capătul colorat și scoateți-o complet.
- ☞ Ștergeți tija joi de ulei cu o lavetă curată și care nu lasă scame.
- ☞ Introduceți joja în motor, până la capăt, apoi scoateți-o din nou, pentru un control vizual: nivelul corect trebuie să se situeze între reperele **A** și **B**.

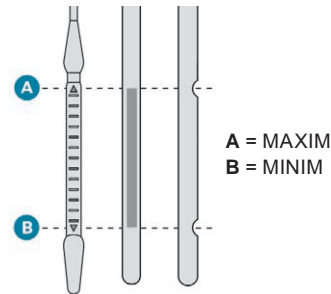

Dacă se constată că nivelul depășește reperul **A** sau nu ajunge la reperul **B**, **nu porniți motorul**.

- Dacă nivelul **MAXIM** este depășit (pericol de deteriorare a motorului), contactați un dealer PEUGEOT sau un Service autorizat.
- Dacă nivelul **MINIM** nu este atins, este imperativă completarea cu ulei de motor.

Caracteristicile uleiului

Înainte de a completa cu ulei sau de a schimba uleiul de motor, asigurați-vă ca uleiul corespunde motorizării și că este conform cu recomandările constructorului.

Completare cu ulei motor

Amplasarea orificiului de umplere și completare cu ulei de motor este ilustrată în schița de sub capota motorului.

- ☞ Deșurubați bușonul rezervorului de ulei, pentru a avea acces la gura de umplere.
- ☞ Turnați ulei în cantități mici, pentru a evita stropirea cu ulei a componentelor motorului (pericol de incendiu).
- ☞ Așteptați câteva minute înainte de a verifica nivelul cu joja manuală.
- ☞ Completați până la nivel, dacă este necesar.
- ☞ După verificarea nivelului, înfiletați cu grijă bușonul rezervorului de ulei și introduceți joja la locul ei.

i După o completare cu ulei, verificarea făcută, la punerea contactului, cu indicatorul de nivel de pe tabloul de bord nu este valabilă decât după 30 minute de la efectuarea completării.

Schimbul uleiului de motor

Pentru a păstra fiabilitatea motorului și a dispozitivului antipoluare, nu utilizați niciodată aditivi în uleiul de motor.

Nivelul lichidului de frână



Nivelul acestui lichid trebuie să se situeze în apropierea reperului „MAXI”. În caz contrar, verificați uzura plăcuțelor de frână.

Înlocuirea lichidului de răcire

Citiți indicațiile din planul de întreținere al constructorului, pentru a cunoaște periodicitatea acestei operații.

Caracteristicile lichidului de răcire

Acest lichid trebuie să fie conform recomandărilor constructorului.

Nivelul lichidului de răcire



Verificați în mod regulat nivelul lichidului de răcire.

O completare cu acest lichid între două revizii este normală.

Este imperativ ca atât verificarea, cât și completarea să fie efectuate cu motorul rece.

Un nivel insuficient creează riscul unor deteriorări importante la nivelul motorului. Nivelul acestui lichid trebuie să se situeze în apropierea nivelului „MAX”, fără să-l depășească.

Dacă nivelul se apropie de reperul „MIN” sau scade sub acest nivel, este imperativă o completare.

Când motorul este cald, temperatura lichidului de răcire este reglată de electroventilator.

Mai mult, întrucât circuitul de răcire este sub presiune, trebuie să așteptați cel puțin o oră după oprirea motorului pentru a interveni.

Pentru a evita orice pericol de ardere, în cazul unei completări urgente cu lichid, utilizați o lavetă pentru a deșuruba bușonul cu două ture, pentru a reduce presiunea.

Când presiunea a scăzut, scoateți bușonul și completați nivelul.

! Electroventilatorul poate porni după oprirea motorului: atenție la obiectele sau hainele care s-ar putea prinde în elice.

Caracteristicile lichidului de răcire

Acest lichid trebuie să fie conform recomandărilor constructorului.

Nivelul lichidului de spălare geamuri



Completați nivelul atunci când este necesar.

Capacitatea rezervorului:

- 5,3 litri în cazul versiunilor pentru „climă foarte rece”.
- 2,2 litri în cazul celorlalte versiuni.

Caracteristicile lichidului

Lichidul de spălare trebuie completat cu un amestec gata de utilizare.

Iarna (la temperaturi sub zero grade), trebuie utilizat un lichid cu antigel adaptat condițiilor, pentru a proteja componentele sistemului (pompa, rezervor, conducte etc.).

Nu utilizați niciodată doar apă (riscul de îngheț, depuneri de calcar etc.).

Nivel de aditiv motorină (Diesel cu filtru de particule)



Nivelul minim al aditivului din rezervor este indicat prin aprinderea continuă a acestui martor, însoțită de un semnal sonor și de un mesaj de nivel scăzut al aditivului pentru filtrul de particule.

Completare

Completarea cu aditiv trebuie executată imperativ și urgent în cadrul rețelei PEUGEOT sau la un Service autorizat.

Nivel de AdBlue

În momentul în care este atins nivelul de rezervă, se declanșează o avertizare. Pentru a evita imobilizarea vehiculului conform reglementărilor, trebuie să completați cu AdBlue.

Pentru mai multe informații despre **AdBlue și sistemul SCR** și, în special, despre completarea acestuia, consultați secțiunea corespunzătoare.

Verificări

Dacă nu există indicații contrare, verificați aceste elemente conform planului de întreținere al constructorului și în funcție de motorizarea vehiculului.

În caz contrar, apălați la un dealer PEUGEOT sau la un Service autorizat pentru verificare.

Baterie 12 V



Bateria nu necesită întreținere. Totuși, verificați regulat strângerea colierelor cu șurub (pentru versiunile fără coliere cu eliberare rapidă) și starea de curățenie a conexiunilor.

i Pentru informații suplimentare despre **bateria de 12 V** și măsurile de precauție care trebuie luate înaintea intervențiilor, consultați secțiunea corespunzătoare.

! Versiunile echipate cu sistemul Stop & Start au o baterie cu plumb, de 12 V, cu tehnologie și caracteristici specifice. Înlocuirea acestuia se va face numai de un dealer PEUGEOT sau un Service autorizat.

Filtru de habitaculu



În funcție de mediu (atmosfera cu praf etc.) și de utilizarea vehiculului (de exemplu, conducere în mediu urban), **schimbați-le, dacă este necesar, de două ori mai des.**

i Un filtru de habitaculu îmbăscit poate deteriora performanțele sistemului de aer condiționat și poate genera mirosuri neplăcute.

Filtru de aer



În funcție de mediu (atmosfera cu praf etc.) și de utilizarea vehiculului (de exemplu, conducere în mediu urban), **schimbați-le, dacă este necesar, de două ori mai des.**

Filtru de ulei



Schimbați filtrul de ulei la fiecare schimbare a uleiului de motor.

Filtru de particule (diesel)



Începutul saturării filtrului de particule este indicat prin aprinderea temporară a acestui martor, însoțită de un mesaj despre riscul de blocare a filtrului.

i Imediat ce condițiile de trafic permit, regenerați filtrul rulând cu o viteză de cel puțin 60 km/h până la stingerea martorului. Dacă martorul de avertizare nu se stinge, înseamnă că nivelul aditivului diesel este scăzut. Pentru mai multe informații despre **Verificarea nivelurilor**, consultați secțiunea corespunzătoare.

i La un vehicul nou, primele operații de regenerare a filtrului de particule pot fi însoțite de un miros de ars, ceea ce este perfect normal. După o funcționare prelungită a vehiculului la viteză redusă sau la ralanti, este posibil ca, la accelerare, să constatați emisii de aburi de apă pe eșapament. Acești aburi nu afectează comportamentul vehiculului și nici mediul.

Cutie de viteze manuală



Cutie de viteze nu necesită întreținere (uleiul nu trebuie schimbat).

Cutie de viteze automată



Cutie de viteze nu necesită întreținere (uleiul nu trebuie schimbat).

Plăcuțe de frână



Uzura frânelor depinde de stilul de condus, mai ales pentru vehiculele folosite în orașe, pe distanțe scurte. Verificarea stării frânelor se poate impune chiar și între revizii.

Dacă nu există scurgeri, scăderea nivelului lichidului de frână indică o uzură a plăcuțelor de frână.

Starea de uzură a discurilor de frână



Pentru orice informație referitoare la verificarea stării de uzură a discurilor de frână, contactați un dealer PEUGEOT sau un Service autorizat.

Frâna electrică de parcare



Acest sistem nu necesită întreținere de rutină. Totuși, în caz de probleme, apelați la rețeaua PEUGEOT sau la un Service autorizat pentru verificare.

i Pentru mai multe informații despre **Frâna electrică de staționare**, consultați secțiunea corespunzătoare.

Roți și pneuri



Presiunea se verifică la rece în toate pneurile (inclusiv în roata de rezervă) cel puțin o dată pe lună și înaintea unei deplasări lungi.

Presiunile indicate pe etichetă sunt valabile pentru pneurile „reci”. Dacă ați rulat mai mult decât 10 minute sau 10 kilometri cu peste 50 km/h, pneurile sunt calde; va trebui să adăugați 0,3 bari (30 kPa) la presiunile indicate pe etichetă.

Presiunea insuficientă duce la creștere a consumului de carburant. Presiunea necorespunzătoare în pneuri provoacă uzura prematură a pneurilor și afectează ținuta de drum a vehiculului. Pericol de accident! Deplasarea cu pneuri uzate sau deteriorate reduce randamentul frânării și controlul asupra direcției. Se recomandă verificarea periodică a stării pneurilor (suprafața de rulare și taloanele) și a jantelor, precum și a ventilelor.

Utilizarea unor roți și pneuri diferite de cele specificate poate afecta durata de viață a pneurilor, mișcarea roților, garda la sol și vitezometrul. De asemenea, poate afecta ținuta de drum.

Montarea unor pneuri diferite pe punțile față, respectiv spate poate duce la funcționarea incorectă a sistemului ESC.

! Nu utilizați decât produse recomandate de PEUGEOT sau produse de calitate și caracteristici echivalente.

În scopul optimizării funcționării componentelor la fel de importante ca sistemul de frânare, PEUGEOT selectează și propune produse cu totul specifice. După spălarea vehiculului, când umiditatea este crescută, sau în condiții de iarnă, se poate forma gheață pe discurile și plăcuțele de frână; eficacitatea sistemului de frânare poate fi redusă. Efectuați ușoare manevre de frânare, pentru a usca sau a dezgheța frânele.

AdBlue® (Motoare BlueHDi)

Pentru a proteja mediul înconjurător și pentru a se conforma prevederilor standardului Euro 6, fără a afecta performanțele sau consumul de carburant al motoarelor diesel, PEUGEOT a ales pentru tratarea gazelor de eșapament un dispozitiv care asociază sistemul SCR (Reducere Catalitică Selectivă) și filtrul de particule (FAP).

Sistem SCR

Cu ajutorul lichidului AdBlue®, care conține uree, un catalizator transformă până la 85% din oxizii de azot (NOx) în azot și apă, substanțe inofensive pentru sănătate și mediul înconjurător.



AdBlue® se păstrează într-un **rezervor special**, cu capacitatea de aproximativ 17 litri.

Imediat ce se atinge nivelul de rezervă, se declanșează automat o avertizare: mai puteți parcurge 2.400 km până la golirea completă a rezervorului.

! Dacă rezervorul de AdBlue® este gol, pornirea motorului este împiedicată de un sistem impus de lege.

Dacă sistemul SCR este defect, nivelul de emisii al vehiculului nu mai corespunde standardului Euro 6: vehiculul devine poluant.

În cazul unei defecțiuni confirmate a sistemului SCR, trebuie să mergeți cât mai curând la un dealer PEUGEOT sau la un Service autorizat: după parcurgerea a 1.100 km de kilometri, se va activa automat un sistem care împiedică pornirea motorului.

În ambele cazuri, un indicator de autonomie vă spune distanța pe care o puteți parcurge înainte de imobilizarea vehiculului.

i Pentru mai multe informații despre **martorii de avertizare** și despre avertizările asociate, consultați secțiunile corespunzătoare.

i **Înghețarea lichidului AdBlue®**

AdBlue® îngheață la temperaturi mai mici de aproximativ -11° C.

Sistemul SCR include un dispozitiv de încălzire a rezervorului de aditiv AdBlue®, ceea ce permite rularea în condiții de frig extrem.

Alimentare cu AdBlue®

I Se recomandă să completați cu AdBlue® la prima avertizare privind atingerea nivelului de rezervă.

- !** Pentru a asigura funcționarea corectă a sistemului SCR:
- Utilizați exclusiv lichid AdBlue® care respectă standardul ISO 22241.
 - Nu treceți niciodată lichidul AdBlue® în alt recipient, deoarece acest lucru îi afectează puritatea.
 - Nu diluați niciodată AdBlue® cu apă.

Puteți obține AdBlue® de la un dealer PEUGEOT sau de la un Service autorizat.

I De asemenea, puteți vizita o stație de distribuție echipată cu pompe de AdBlue®, concepute special pentru autoturisme personale.

! Nu completați niciodată cu un distribuitor de AdBlue® rezervat camioanelor de mare tonaj.

Recomandări pentru depozitare

AdBlue® îngheață la aproximativ -11° C și se deteriorează la temperaturi mai mari 25° C. Bidoanele trebuie să fie depozitate într-un loc răcoros, ferit de lumina directă a soarelui. În aceste condiții, lichidul poate fi păstrat cel puțin un an. Dacă lichidul a înghețat, va putea fi utilizat după dezghețarea completă, la temperatură ambientală.

! Nu depozitați niciodată recipientele de AdBlue® în vehicul.

Măsuri de precauție în timpul utilizării

Lichidul AdBlue® este o soluție pe bază de uree. Este neinflamabil, incolor și inodor (dacă este păstrat într-un loc răcoros). În cazul contactului cu pielea, spălați zona respectivă cu multă apă și săpun. În cazul contactului cu ochii, clătiți imediat și din abundență cu apă sau cu o soluție pentru spălarea ochilor, timp de cel puțin 15 minute. În caz de senzație de arsură sau de iritație persistentă, consultați un medic. În caz de ingerare, clătiți imediat gura cu apă curată, apoi beți multă apă. În anumite condiții (de exemplu la temperaturi extreme), nu poate fi exclus riscul de degajare

a vaporilor de amoniac: nu inhalați vapori de lichid. Vaporii de amoniac au un efect iritant asupra mucoaselor (ochi, nas și gât).

! Păstrați lichidul în recipientul său original AdBlue® și nu-l lăsați la îndemâna copiilor.

Procedura

Înainte de a începe completarea, asigurați-vă că vehiculul este parcat pe o suprafață plană și orizontală.

În timpul iernii, verificați dacă temperatura din vehicul este mai mare decât -11° C. În caz contrar, aditivul AdBlue® este înghețat și nu va putea fi turnat în rezervor. Parcați vehiculul într-un loc mai cald timp de câteva ore, înainte de a efectua completarea.

! În caz de pană de AdBlue® confirmată printr-un mesaj „Adăugați AdBlue: Pornire imposibilă”, trebuie să completați cu cel puțin 5 litri.

! Nu turnați niciodată AdBlue® în rezervorul de motorină.

! Dacă sar stropi de AdBlue® sau apar scurgeri pe vehicul, clătiți imediat cu apă rece sau ștergeți cu o lavetă umedă. Dacă lichidul s-a cristalizat, îndepărtați-l cu un burete și apă fierbinte.

! Important: **în cazul adăugării de aditiv după o pană provocată de golirea rezervorului de AdBlue**, trebuie să așteptați aproximativ 5 minute înainte de a cupla contactul, **fără a deschide ușa conducătorului, fără a debloca vehiculul, fără a introduce cheia în contactor și fără a introduce cheia în sistemul „Acces și Pornire Mâini Libere” din habitaclu.** Cuplați contactul și, după un interval de așteptare de 10 secunde, porniți motorul.

☞ Decuplați contactul și scoateți cheia din contactor pentru a opri motorul.

sau

☞ Dacă aveți sistem Acces și Pornire Mâini Libere, apăsați butonul „START/STOP” pentru a opri motorul.

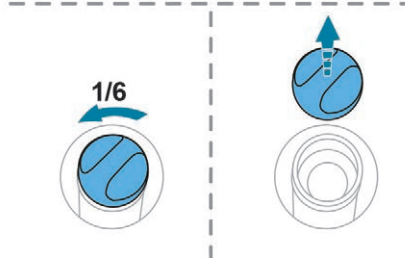
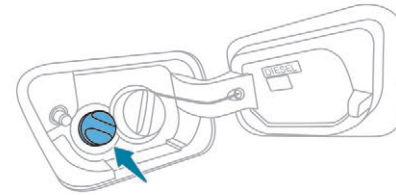

☞ Cu vehiculul deblocat și capacul de protecție a bușonului de rezervor deschis, rotiți cu 1/6 de tură în sens antiorar capacul albastru al bușonului de AdBlue®.

☞ Scoateți bușonul albastru.

☞ Luați un recipient de AdBlue®. Verificați întâi termenul de expirare, citiți cu atenție instrucțiunile de pe etichetă, apoi turnați conținutul recipientului sau al bidonului în rezervorul de AdBlue al vehiculului.

Sau

☞ Introduceți pistolul de la pompa de umplere cu AdBlue® și completați rezervorul până la oprirea automată a debitului.

! Important:

- Pentru a evita revărsarea rezervorului de AdBlue®, se recomandă:
 - Pentru a completa cu o cantitate cuprinsă între 10 și 13 litri, folosind recipientul de AdBlue®.

Sau

- Pentru a nu încerca să completați după prima oprire automată a duzei dacă alimentați la o pompă.
- Dacă rezervorul de AdBlue® al vehiculului este complet gol, acest lucru fiind confirmat de mesajele de avertizare și de imposibilitatea de a reporni motorul, trebuie să adăugați obligatoriu cel puțin 5 litri.

După umplere

- ☞ Puneți la loc bușonul albastru al rezervorului și rotiți-l 1/6 de tură în sensul acelor de ceasornic.
- ☞ Închideți capacul de protecție.



Nu eliminați recipientele de AdBlue® împreună cu deșeurile menajere. Depozitați-le într-un recipient adecvat, sau predați-le dealerului dumneavoastră.

În caz de pană

Triunghi de semnalizare

Din motive de siguranță, înainte de a ieși din vehicul pentru a monta și instala triunghiul, aprindeți luminile de avarie și îmbrăcați vesta reflectorizantă de siguranță.

Compartiment de depozitare

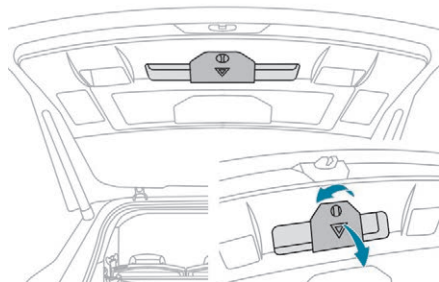

Există un compartiment în ornamentul interior al hayonului, destinat depozitării triunghiului.

- ☞ Deschideți hayonul.
- ☞ Deblocați capacul, rotind șurubul cu un sfert de tură către stânga.

Montarea triunghiului

Pentru versiunile echipate cu triunghi original:

- ☞ scoateți triunghiul din trusa de depozitare,
- ☞ depliați picioarele,
- ☞ ridicați cele două laturi ale triunghiului,
- ☞ fixați ansamblul pentru a termina montarea.

i Pentru alte versiuni, consultați instrucțiunile de montare furnizate de producător împreună cu triunghiul.

Instalarea triunghiului

- ☞ Instalați triunghiul în spatele vehiculului, conform legislației locale în vigoare.

Pană de carburant (Diesel)

La vehiculele echipate cu motor Diesel, în caz de pană de carburant, este necesară reamorsarea circuitului de carburant.

Dacă motorul nu pornește la prima încercare, nu insistați. Reluați procedura.

i Pentru mai multe informații despre **Selectorul de carburant (diesel)**, consultați secțiunea corespunzătoare.

Cu motor BlueHDi de 1,6 și motor BlueHDi 150 S&S de 2,0

- ☞ Adăugați în rezervorul de carburant cel puțin 5 litri de motorină.
- ☞ Cuplați contactul (fără a porni motorul).
- ☞ Așteptați aproximativ 6 secunde și decuplați contactul.
- ☞ Repetați operația de 10 ori.
- ☞ Acționați demarorul pentru a pune în funcțiune motorul.

Cu motor BlueHDi de 1,5 și motor BlueHDi 180 S&S de 2,0

- ☞ Adăugați în rezervorul de carburant cel puțin 5 litri de motorină.
- ☞ Cuplați contactul (fără a porni motorul).
- ☞ Așteptați aproximativ 1 minut și decuplați contactul.
- ☞ Acționați demarorul pentru a pune în funcțiune motorul.

Dacă motorul nu pornește, repetați procedura.

Cu motor 2,0 HDi

- ☞ Adăugați cel puțin 5 litri de motorină în rezervorul de carburant.
- ☞ Deschideți capota motorului.
- ☞ Dacă este necesar, desprindeți masca decorativă a motorului, pentru a avea acces la pompa de reamorsare.
- ☞ Slăbiți șurubul pentru eliminarea gazelor.
- ☞ Acționați pompa de reamorsare până când carburantul pătrunde în tubul transparent.
- ☞ Strângeți șurubul pentru eliminarea gazelor.
- ☞ Acționați demarorul până la pornirea motorului (dacă motorul nu pornește la prima încercare, așteptați aproximativ 15 secunde, apoi reluați).
- ☞ Dacă motorul nu pornește nici după mai multe încercări, acționați din nou pompa de reamorsare, apoi demarorul.
- ☞ Puneți-o la loc, puneți masca decorativă și asigurați-vă că este bine fixată.
- ☞ Închideți capota motorului.

Trusă de scule

Cuprinde toate sculele livrate împreună cu vehiculul.

Conținutul trusei depinde de nivelul de echipare a vehiculului:

- kit de depanare provizorie a pneului,
- roată de rezerva.

Lista de scule

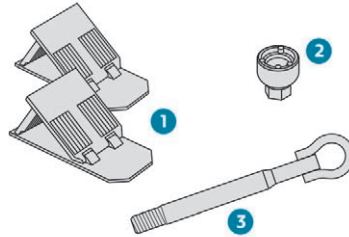

1. Cale pentru imobilizarea vehiculului (în funcție de echipare).
2. Adaptor pentru șuruburi antifurt (în funcție de echipare). Permite adaptarea cheii de demontare roți la șuruburile speciale „antifurt”.
3. Inel de remorcare detașabil.

Pentru mai multe informații despre **Remorcarea vehiculului** și utilizarea inelului de remorcare detașabil, consultați secțiunea corespunzătoare.

Pentru versiunile cu kit de depanare a pneului:

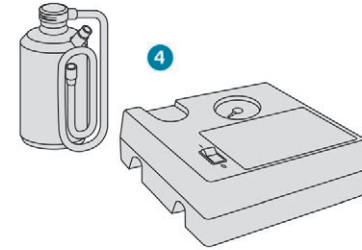

4. Kit de depanare provizorie a pneului. Conține un compresor de 12 V și un cartuș de material de etanșare pentru repararea temporară a roții și reglarea presiunii pneului.

Pentru mai multe informații despre **Kitul de depanare provizorie pneu**, consultați secțiunea corespunzătoare.

Pentru versiunile cu roată de rezervă:

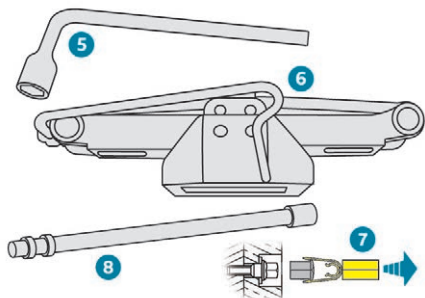

5. Cheie pentru demontarea roților.
Permite demontarea capacului de roată și a prezoanelor.
6. Cric cu manivelă integrată.
Permite ridicarea vehiculului.
7. Sculă pentru demontarea capacelor de protecție a șuruburilor de roată (în funcție de echipare).
Permite demontarea protecțiilor de pe capul șuruburilor de roată, în cazul jantelor din aluminiu.
8. Prelungitor de cheie pentru demontarea roților.
Permite deșurubarea/înșurubarea piuliței suportului de roată de rezervă.

Pentru mai multe informații despre **Roata de rezervă**, consultați secțiunea corespunzătoare.

! Toate aceste scule sunt specifice vehiculului și pot să difere în funcție de echipare.
Nu le utilizați în alte scopuri.

! Cricul trebuie utilizat numai pentru înlocuirea unei roți cu pană.
Nu utilizați alt cric decât cel furnizat împreună cu acest vehicul.
Dacă vehiculul nu este echipat cu un cric original, contactați un dealer PEUGEOT sau un Service autorizat pentru a-l procura pe cel corect.
Cricul respectă standardele europene definite în Directiva referitoare la echipamente tehnice 2006/42/CE.
Cricul nu necesită întreținere.

Acces la scule

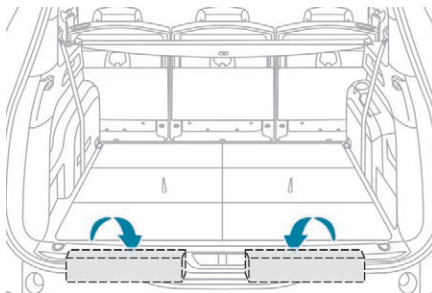

Unele scule sunt depozitate sub podea, lângă pragul de portbagaj.

Cutia din stânga conține cheia pentru demontarea roților și prelungitorul acesteia. Cutia din dreapta conține calele și inelul de remorcare.

Pentru a le scoate:

- ☞ deschideți portbagajul,
- ☞ strângeți podeaua,
- ☞ instalați al treilea rând de scaune,
- ☞ scoateți sculele necesare din garnitura pragului de portbagaj.

Pentru versiunile cu kit de depanare provizorie a pneului

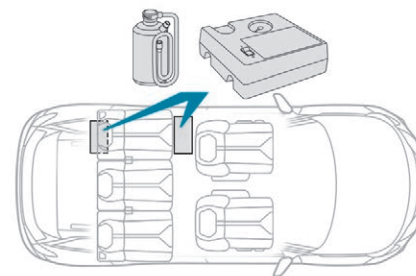

Model fără casetă de depozitare

Acest kit se află într-o gențiță, în spatele scaunului din stânga de pe al doilea rând.

- ☞ Rabatați spătarul peste perna de șezut pentru a scoate gențița.

Model cu casetă de depozitare

Acest kit se află în caseta de depozitare din fața scaunului din stânga de pe al doilea rând.

- ☞ Deschideți caseta de depozitare pentru a scoate kitul.

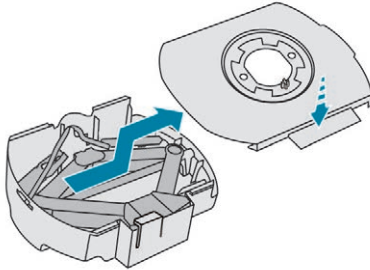
Pentru versiunile cu roată de rezervă

Această cutie de scule se află în centrul roții de rezervă, sub vehicul.

Conține cricul și cheia de demontare a capacelor de protecție ale prezoanelor.

- ☞ Mai întâi scoateți roata de rezervă. Pentru mai multe informații despre **Roata de rezervă**, consultați secțiunea corespunzătoare.

- ☞ Pentru deblocarea capacului, apăsați piedica.
- ☞ Cu piedica apăsată, glisați capacul peste mijloc, apoi scoateți-l.

Kit de depanare provizorie pneu

- ℹ Scanați codul QR de la pagina 3 pentru a vizualiza înregistrările video explicative.

Compus dintr-un compresor și un cartuș cu material de etanșare, acesta permite o **depanare temporară** a pneului, pentru a putea ajunge la cel mai apropiat atelier auto. Este conceput pentru a repara majoritatea fisurilor ce pot afecta pneul, situate pe banda de rulare sau pe talonul pneului.

- ℹ Circuitul electric al vehiculului permite conectarea compresorului pe durata necesară reparării pneului deteriorat.

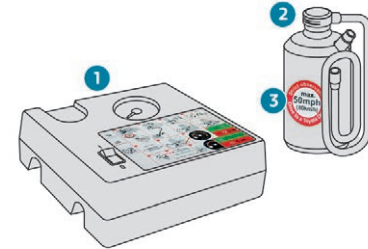
Componența kitului

1. Compresor de 12 V cu manometru integrat.
2. Cartuș cu material de etanșare, cu furtun integrat.
3. Autocolant cu limită de viteză.

Procedură de reparare

- ☞ Parcați vehiculul fără a obstrucționa circulația și acționați frâna de parcare.
- ☞ Respectați instrucțiunile de siguranță (semnal de avarie, triunghi de presemnalizare, purtați o vestă reflectorizantă etc.) conform legislației în vigoare în țara în care conduceți.
- ☞ Taiati contactul.
- ☞ Desfaceți conducta depozitată sub compresor.

În caz de pană

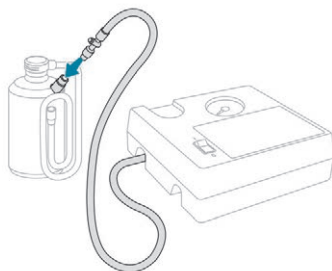

- ☞ Racordați conducta compresorului la recipientul cu lichid de etanșare.

! Evitați îndepărtarea oricărui corp străin ce a penetrat pneul.

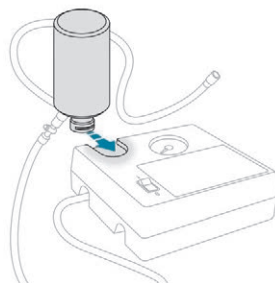

- ☞ Răsturnați recipientul cu produs de colmatare și fixați-l în degajarea specială din compresor.

- ☞ Scoateți capacul ventilului pneului ce trebuie reparat și țineți-l într-un loc curat.

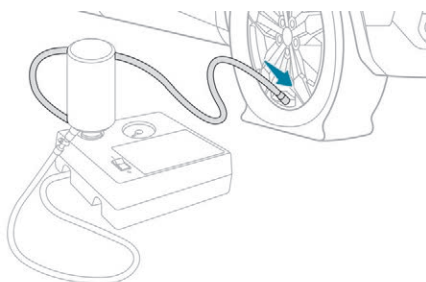

- ☞ Racordați tubul recipientului cu lichid de etanșare la ventilul pneului ce trebuie reparat și strângeți ferm.
- ☞ Verificați dacă întrerupătorul compresorului se află în poziția „O”.
- ☞ Desfaceți complet cablul electric depozitat sub compresor.

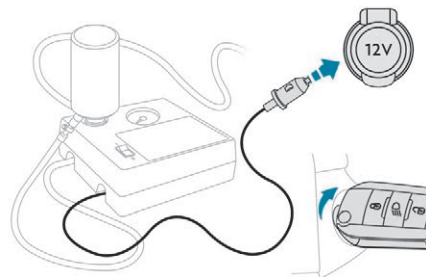

- ☞ Conectați din nou fișa electrică a compresorului la priza de 12 V a vehiculului.

! Compresorul poate fi conectat numai la prizele de 12 V situate în partea din față a vehiculului și în portbagaj. Priza de 12 V, situată în spatele consolei centrale, nu este adecvată pentru această utilizare.



- ☞ Aplicați autocolantul cu limita de viteză.

! Autocolantul cu limita de viteză trebuie lipit în interiorul vehiculului, în câmpul vizual al conducătorului, pentru a vă aduce aminte că o roată poate fi utilizată doar temporar.

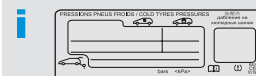

Presiunea de umflare a pneurilor este indicată pe această etichetă.

- ☞ Cuplați contactul.

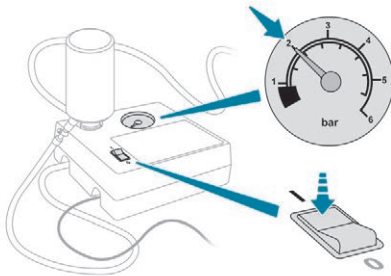

- ☞ Porniți compresorul prin rotirea întrerupătorului în poziția „I” până când presiunea pneului ajunge la 2 bari. Produsul de etanșare este injectat sub presiune în pneu; nu deconectați tubul de pe ventil în timpul acestei operații (risc de pierdere aer).

! Dacă presiunea nu atinge valoarea de 2 bari în decurs de aproximativ 7 minute, pneul nu mai poate fi reparat; solicitați asistare unui dealer PEUGEOT sau unui Service autorizat.

- ☞ Treceți întrerupătorul în poziția „O”.
- ☞ Deconectați fișa electrică a compresorului de la priza de 12 V a vehiculului.
- ☞ Puneți la loc capacul pe valvă.

- ☞ Îndepărtați kitul.
- ☞ Îndepărtați și apoi depozitați cutia cu materialul de etanșare.

! Fiți atenți, materialul de etanșare este nociv în caz de ingerare și irită ochii. Nu lăsați acest produs la îndemâna copiilor. Data limită de utilizare a lichidului este înscrisă pe recipient. După utilizare, nu aruncați recipientul în mediul înconjurător. Predați-l unui dealer PEUGEOT sau unei organizații care se ocupă cu recuperarea acestor recipiente. Nu uitați să cumpărați un recipient nou cu material de etanșare, de la un dealer PEUGEOT sau de la un atelier de service autorizat.

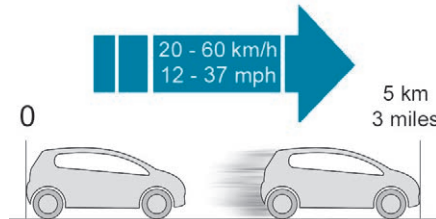

- ☞ Conduceți imediat pe o distanță de aproximativ cinci kilometri, la viteză redusă (între 20 și 60 km/h), pentru a astupa fisura.
- ☞ Opiți-vă pentru a verifica reparația și pentru a măsura presiunea în pneuri, utilizând kitul.

! Nu depășiți viteza de 80 km/h în timpul rulării cu un pneu reparat prin folosirea acestui tip de kit.

Controlul presiunii/Umflare ocazională

i Puteți, de asemenea, utiliza compresorul fără injectare de produs de etanșare, pentru a controla și, dacă este necesar, pentru a regla presiunea în pneuri

- ☞ Scoateți capacul ventilului pneului ce trebuie reparat și țineți-l într-un loc curat.
- ☞ Desfaceți conducta depozitată sub compresor.

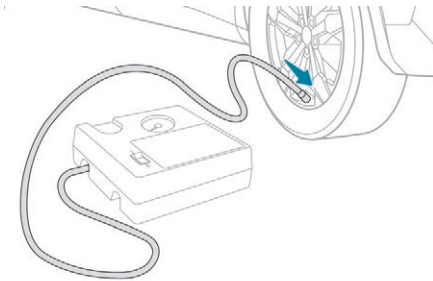

- ☞ Înșurubați conducta pe ventil și strângeți ferm.

În caz de pana

- ☞ Verificați dacă întrerupătorul compresorului se află în poziția „O”.
- ☞ Desfaceți complet cablul electric depozitat sub compresor.

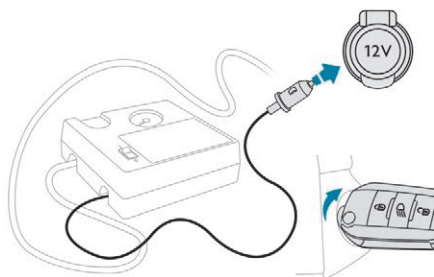

- ☞ Conectați din nou fișa electrică a compresorului la priza de 12 V a vehiculului.
- ☞ Cuplați contactul.

! Compresorul poate fi conectat numai la prizele de 12 V situate în partea din față a vehiculului și în portbagaj. Priza de 12 V, situată în spatele consolei centrale, nu este adecvată pentru această utilizare.

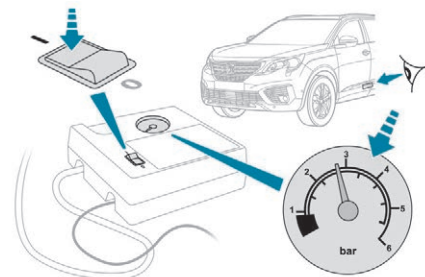
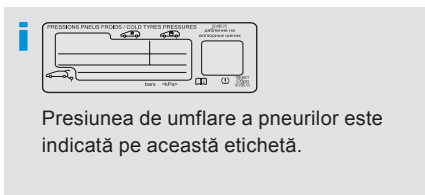

- ☞ Porniți compresorul prin deplasarea întrerupătorului în poziția „I” și ajustați presiunea la valoarea înscrisă pe eticheta cu presiunea pneurilor vehiculului. Pentru dezumflare: apăsați pe butonul negru situat pe conducta compresorului, la nivelul recordului de ventil.

! Dacă presiunea nu atinge valoarea de 2 bari în decurs de 7 minute, pneul nu mai poate fi reparat; solicitați asistare unui dealer PEUGEOT sau unui Service autorizat.

- ☞ După ce a fost atinsă presiunea respectivă, treceți întrerupătorul în poziția „O”.
- ☞ Îndepărtați și depozitați kitul.

! Nu conduceți peste 200 km cu pneul reparat; schimbați-l la un dealer PEUGEOT sau la un Service autorizat.

! Dacă se schimbă presiunea într-unul sau mai multe pneuri, sistemul de detectare a pneurilor dezumflate trebuie reinițializat. Pentru mai multe informații privind **Detectarea pneului dezumflat**, consultați secțiunea corespunzătoare.

Roată de rezervă

- i** Scanați codul QR de la pagina 3 pentru a vizualiza înregistrările video explicative.

Mod de operare pentru schimbarea unei roți cu pană cu o roată de rezervă, utilizând instrumentele cu care este echipat vehiculul.

Acces la roata de rezervă

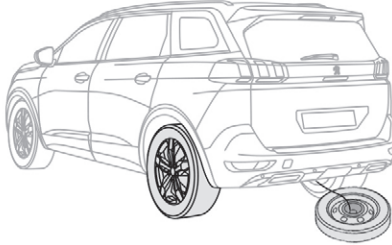

Roata de rezervă este fixată cu un sistem troliu, sub partea din spate a vehiculului.

i Sub vehicul nu se poate fixa decât o roată de rezervă de tip „galeț”.

Scoaterea roții de rezervă

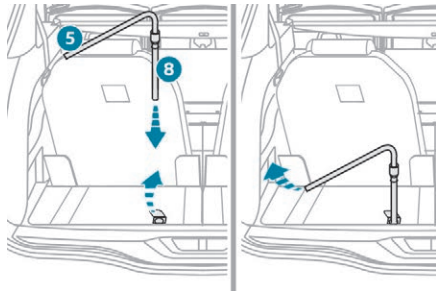

- ☞ Strângeți podeaua de tip armonică și montați scaunul din al treilea rând, din stânga (dacă vehiculul este dotat cu acesta).
- ☞ Ridicați secțiune decupată a covorașului pentru a scoate șurubul de fixare din roata de rezervă.
- ☞ Utilizând prelungitorul **8** montat pe cheia pentru demontarea roților **5**, rotiți piulița în direcția de „strângere” pentru a derula cablul de troliu până când roata de rezervă ajunge pe sol. Derulați lungimea necesară scoaterii facile a roții.

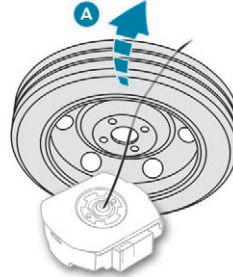

- ☞ Scoateți ansamblul roții și casetei din partea din spate a vehiculului.
- ☞ Îndreptați roata de rezervă pentru a ajunge la trusa de scule (**A**).

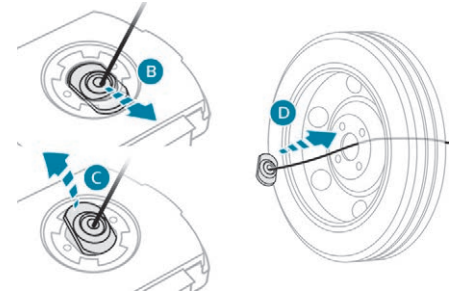

- ☞ Desprindeți piesa de legătură din capacul trusei de scule (**B – C**).
- ☞ Treceți piesa de legătură prin butucul roții pentru a o elibera (**D**).

Depozitare scule

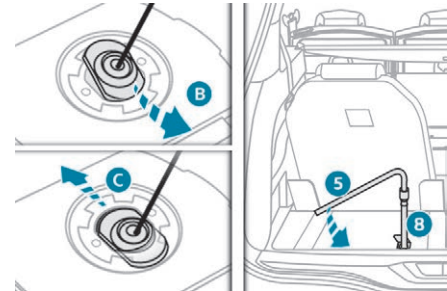

- ☞ Puneți la loc sculele în cutie și închideți capacul.
- ☞ Puneți cutia de scule pe pământ.

În caz de pană

- ☞ Introduceți piesa de legătură în orificiul cutiei de scule (B – C).
- ☞ Strângeți trolul: slăbiți șurubul de comandă al acestuia cu cheia pentru demontarea roților 5 și cu prelungitorul 8: după ce cablul a fost complet înfășurat, nu mai trebuie să simțiți nicio rezistență.
- ☞ Depozitați restul sculelor în zonele de depozitare din garnitura pragului de portbagaj.

! Pneul cu pană nu se poate depozita sub vehicul.

Acesta trebuie pus în portbagaj. Puneți o folie de căptușeală pentru a proteja interiorul portbagajului.

Punerea la loc a trolului și a roții de rezervă

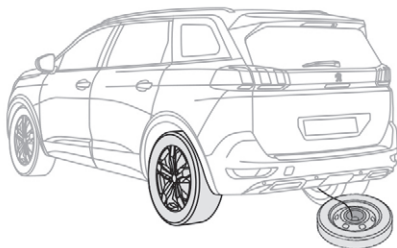

- ☞ Puneți sculele în cutie și închideți capacul.
- ☞ Puneți cutia de scule pe pământ.

! Dacă roata de rezervă este montată în locul celei cu pană, este trolul și trusa de scule trebuie aduse sub vehicul înainte de a demara.

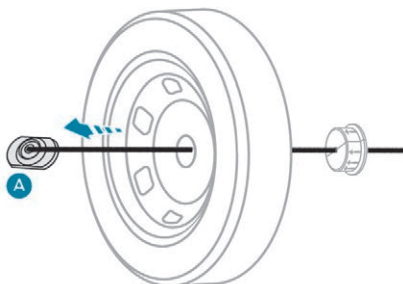

- ☞ Îndreptați roata.
- ☞ Treceți piesa de legătură prin butucul roții (A).

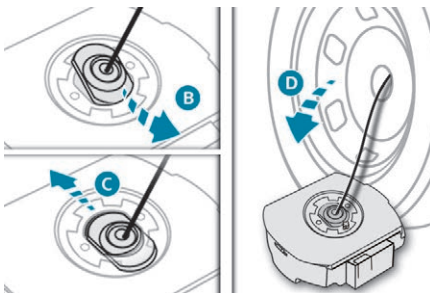

- ☞ Introduceți piesa de legătură în orificiul cutiei de scule (B – C).

- ☞ Centrați și poziționați roata de rezervă peste trusa de scule (D).

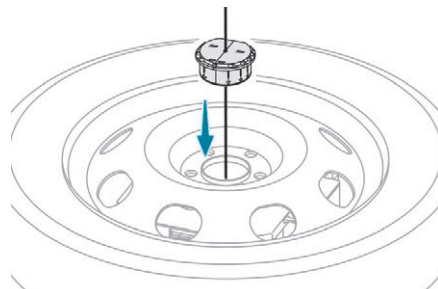

- ☞ Introduceți ghidajul de centrare în butucul roții.
- ☞ Așezați ansamblul roată/casetă sub capătul din spate al vehiculului.

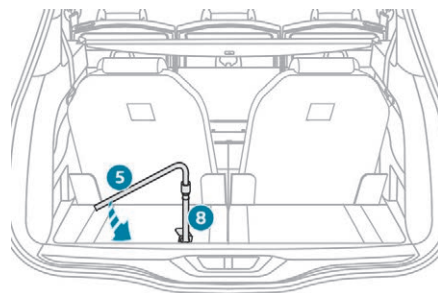

- ☞ Trageți la loc roata/cutia de scule sub vehicul: „slăbiți” șurubul de comandă al trolului cu cheia pentru demontarea roților 5 și prelungitorul 8.

- ☞ Strângeți complet. După ce cablul este complet înfășurat, șurubul nu mai opune rezistență.
- ☞ Asigurați-vă că roata s-a așezat corect și atinge podeaua pe toată circumferința.

Demontarea unei roți

i Roata cu capac de roată

La demontarea roții, îndepărtați în prealabil capacul de roată, utilizând cheia de demontare/montare roți, trăgând la nivelul deschiderii valvei.

La montarea roții, remontați capacul de roată începând cu plasarea deschiderii în dreptul valvei. Apoi, apăsați cu palma pe toată circumferința.

! Parcarea vehiculului

Opriiți într-un loc unde nu deranjați circulația: terenul trebuie să fie orizontal, stabil și nealunecos.

Acționați frâna de staționare, dacă nu este programată în modul automat; decuplați contactul și, pentru cutiile de viteze manuale, plasați vehiculul în prima treaptă, pentru a bloca roțile.

Acționați frâna de staționare, dacă nu este programată în modul automat; decuplați contactul și, pentru cutiile de viteze automate, selectați modul **P**, pentru a bloca roțile.

Verificați aprinderea continuă a marilor de avertizare de frânare pe tabloul de bord (neintermitent).

Asigurați-vă, în mod obligatoriu, că ocupanții au coborât din vehicul și se află într-o zonă care le garantează siguranța. Blocați roata diametral opusă cu cea pe care doriți să o înlocuiți, cu o cală. Nu vă așezați niciodată sub un vehicul ridicat numai pe cric. Utilizați un suport fix, rigid.

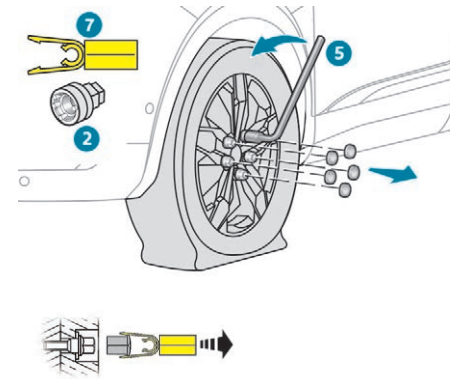

- ☞ Pentru a demonta capacele de pe fiecare șurub de roată, utilizați unealta 7 (jante de aluminiu).
- ☞ Montați adaptorul antifurt 2 pe cheia de demontare roți 5, pentru a debloca șurubul antifurt.
- ☞ Deblocați restul șuruburilor cu ajutorul cheii 5.

În caz de pană

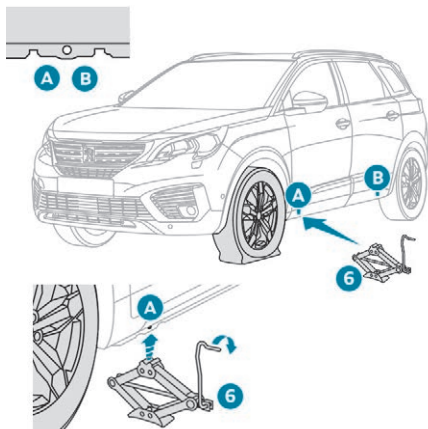

- ☞ Poziționați talpa cricului 6 pe sol și asigurați-vă că aceasta se află pe aceeași linie verticală cu amplasamentul A față sau B spate prevăzut în podea, cel mai aproape de roata de schimbat.

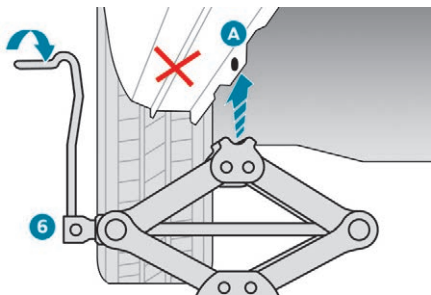

- ☞ Desfaceți cricul 6 până când capul acestuia intră în contact cu locașul A sau B utilizat. Zona de sprijin A sau B a vehiculului trebuie să intre bine în partea centrală a capului cricului.
- ☞ Ridicați vehiculul până când se creează un spațiu suficient între roată și sol, astfel încât să se poată monta cu ușurință roata de rezervă (fără pană).

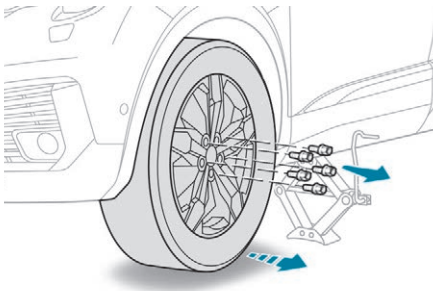

- ☞ Scoateți șuruburile de roată și așezați-le într-un loc curat.
- ☞ Îndepărtați roata.

! Asigurați-vă că cricul este perfect stabil. În cazul unei suprafețe alunecoase sau instabile, este posibil ca cricul să alunece sau să se afunde. Pericol de rănire! Poziționați cricul doar în amplasamentele A sau B sub vehicul, astfel încât capul cricului să fie bine centrat sub zona de sprijin a vehiculului. În caz contrar, vehiculul poate fi deteriorat și/sau cricul poate ceda. Pericol de rănire!

Montarea unei roți

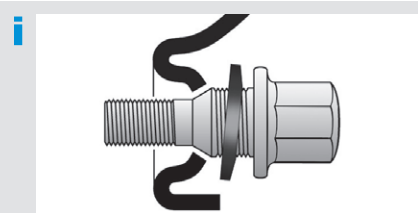

Fixarea roții de rezervă cu jantă din tablă sau de tip „galeț”

Dacă vehiculul este echipat cu roți cu jante din aluminiu, este normal să constatați, la strângerea șuruburilor, că șaibele nu vin în contact direct cu roata de rezervă cu jantă din tablă sau de tip „galeț”. Fixarea roții se face prin suprafața conică a fiecărui șurub.

După o schimbare de roată

! Cu roată de rezervă tip „galeț”



Se recomandă următoarele:

- dezactivați funcțiile de asistare la conducere (Active Safety Brake, Regulator de viteză adaptiv cu funcție Stop etc.), conform indicațiilor de pe eticheta aplicată pe roată,
- nu depășiți viteza maximă autorizată de 80 km/h.

! Mergeți de urgență la un dealer PEUGEOT sau un Service autorizat pentru a verifica presiunea din roata de rezervă și dacă prezoanele sunt bine strânse.

Duceți la verificare pneul cu pană. după diagnosticare, technicianul vă va informa dacă pneul poate fi reparat sau trebuie înlocuit.

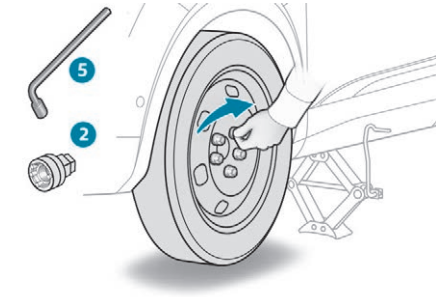

- ☞ Așezați roata pe butuc.
- ☞ Înșurubați prezoanele cu mâna, până la capăt.
- ☞ Strângeți provizoriu șurubul antifurt cu cheia 5 pentru demontarea roților, echipată cu adaptorul antifurt 2.
- ☞ Strângeți provizoriu prezoanele, folosind exclusiv cheia 5 pentru demontarea roților.

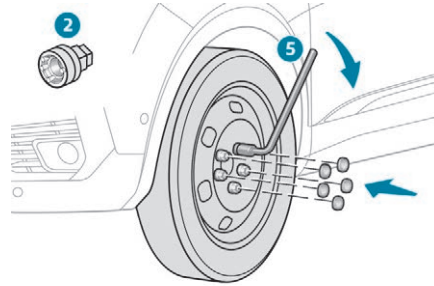

- ☞ Strângeți șurubul antifurt cu cheia 5 pentru demontarea roților, echipată cu adaptorul antifurt 2.
- ☞ **Strângeți** prezoanele folosind exclusiv cheia 5 pentru demontarea roților.
- ☞ Remontați capacele pe fiecare șurub (în funcție de echipare).
- ☞ Depozitați sculele.

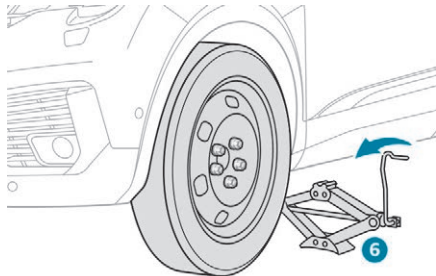

- ☞ Coborâți din nou complet vehiculul.
- ☞ Pliati cricul 6 și îndepărtați-l.

Înlocuirea unui bec

! Proiectoarele sunt dotate cu geamuri din policarbonat, acoperite cu lac de protecție:

- ☞ **nu le curățați cu lavete uscate sau abrazive, nici cu produse pe bază de detergenți sau solvenți,**
- ☞ utilizați un burete și soluție de apă cu săpun sau un produs cu pH neutru,
- ☞ utilizând sistemul de spălare de înaltă presiune pentru a curăța petele persistente, nu îndreptați mult timp pistolul spre proiectoare, farurilor sau contururilor acestora pentru a evita deteriorarea lacului de protecție și a garniturii de etanșare.

! Becul se schimbă după decuplarea contactului, dacă farul este stins de mai multe minute. Pericol de arsuri grave!

- ☞ Nu atingeți direct becul: utilizați lavete fără scame.

Este absolut necesară utilizarea exclusivă a lămpilor anti-ultraviolet (UV), pentru a nu deteriora proiectorul.

Înlocuiți întotdeauna un bec defect cu altul nou de același tip și cu aceleași caracteristici.

i În unele condiții de climă (temperatură scăzută, umiditate), este normală apariția fenomenului de aburire a suprafeței interioare a farurilor și a luminilor din spate; acesta dispare în câteva minute, după aprinderea luminilor.

! **Diode electroluminiscente (LED)**
Pentru a înlocui acest tip de becuri, trebuie să contactați un dealer PEUGEOT sau un Service autorizat.

i **Becuri cu halogen**
Pentru a asigura o iluminare bună, asigurați-vă că becul stă corect în carcasă.

Lumini față

Model cu lumini „Full LED”

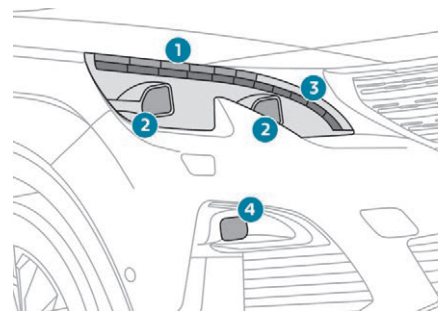

1. **Lumini semnalizatoare de direcție (LED).**
2. **Lumini de drum/lumini de întâlnire (LED).**
3. **Lumini de zi/lumini de poziție (LED).**
4. **Lumini cu diode electroluminiscente (LED)**

! Nu atingeți farurile „Full LED”. Risc de electrocutare!
Apelați la un dealer PEUGEOT sau la un Service autorizat.

Model cu becuri cu halogen

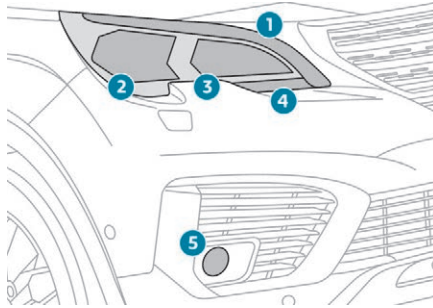

1. Lumini de zi/de poziție (LED).
2. Lumini de întâlnire (H7).
3. Lumini de drum (HB3).
4. Semnalizatoare de direcție (PWY24W).
5. Lămpi anticeață (H11).

! Deschiderea capotei/accesul la becuri

Aveți grijă, motorul este fierbinte. Pericol de arsuri!

Aveți grijă să nu se prindă obiecte sau haine în ventilatorul motorului. Pericol de strangulare!

Înlocuirea becurilor semnalizatoarelor de direcție (la modelele cu faruri de halogen)

i Clipirea rapidă a semnalizatorului de direcție (stânga sau dreapta) indică defectarea unuia dintre becurile din partea respectivă.

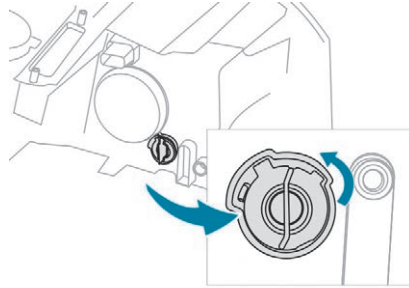

- ☞ Rotiți suportul becului cu un sfert de tură și scoateți-l.
 - ☞ Rotiți becul cu un sfert de tură, extrageți-l și puneți un bec nou în loc.
- Pentru reasamblare, efectuați aceleași operațiuni în ordine inversă.

i Becurile portocalii, cum ar fi cele din luminile semnalizatoarele de direcție, trebuie înlocuite cu becuri cu caracteristici și culoare identice.

! Pentru remontare, închideți capacul de protecție cu foarte mare atenție pentru a garanta etanșeitatea lămpii.

Înlocuirea becurilor în luminile de întâlnire (la modelele cu becuri cu halogen)

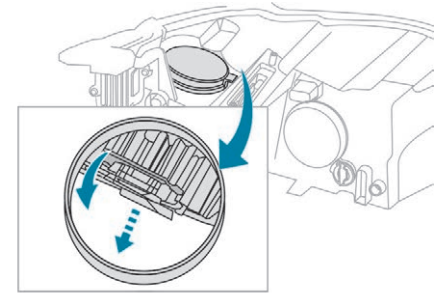

- ☞ Îndepărtați capacul de protecție, trăgând de lamelă.
 - ☞ Trageți conectorul înapoi, pentru a-l deconecta.
 - ☞ Trageți becul înapoi pentru a-l extrage.
 - ☞ Înlocuiți becul.
- Pentru remontare, executați aceste operațiuni în ordine inversă.

Înlocuirea becurilor în luminile de drum (la modelele cu becuri cu halogen)

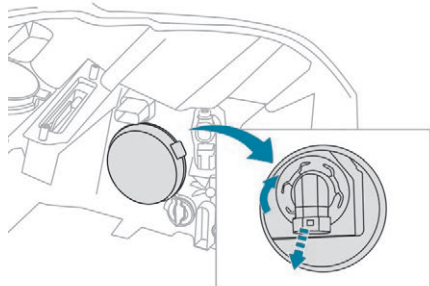

- ☞ Îndepărtați capacul de protecție, trăgând de lamelă.
- ☞ Rotiți suportul becului cu un sfert de tură și scoateți-l.
- ☞ Scoateți becul și înlocuiți-l.

Pentru remontare, executați aceste operațiuni în ordine inversă.

Înlocuirea becurilor în luminile anticeață (la modelele cu becuri cu halogen)

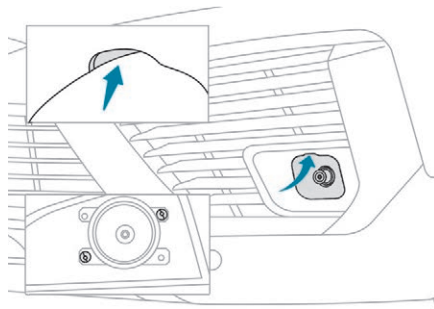

- ☞ Introduceți o șurubelniță plată în orificiul ornamentului.
- ☞ Trageți și mișcați pentru a desprinde ornamentul lămpii anticeață.
- ☞ Folosind o șurubelniță Torx, îndepărtați cele două șuruburi de fixare a modului.
- ☞ Scoateți modulul din locaș.

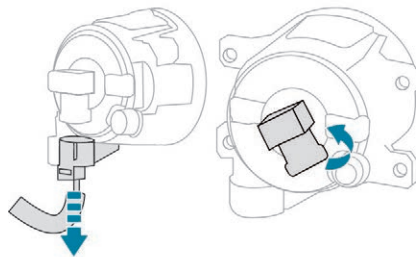

- ☞ Deconectați conectorul de la suportul de bec.
- ☞ Rotiți suportul becului cu un sfert de tură și scoateți-l.
- ☞ Înlocuiți ansamblul.

Pentru remontare, executați aceste operații în ordine inversă.

i Pentru a înlocui acest tip de bec, puteți apela și la un dealer PEUGEOT sau la un Service autorizat.

Semnalizatoare de direcție laterale (LED)

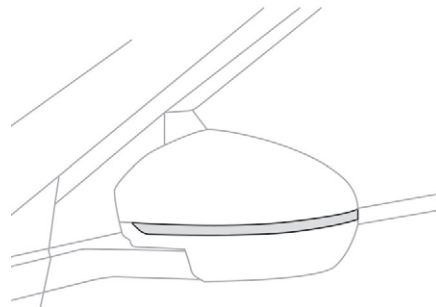

Lumini de poziție (LED-uri)



Lumini spate

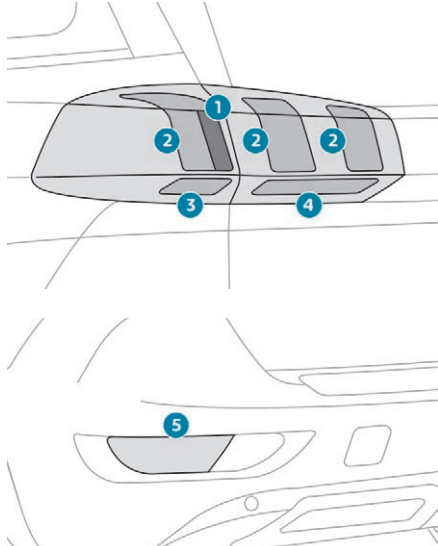

1. Lumini de stop (LED-uri).
2. Lumini de poziție/de zi (LED-uri).
3. Lumini semnalizatoare de direcție (WY16W ambră).
4. Lumini de mers înapoi (W16W).
5. Lumini anticeață (P21W).

LED-uri: diode electroluminiscente.

Lumini semnalizatoare de direcție (pe aripi)

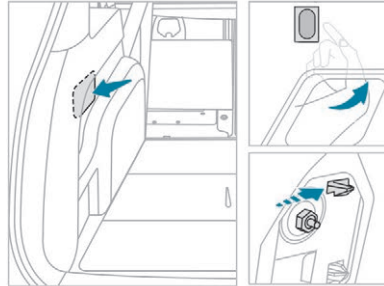

- ☞ Deschideți hayonul, apoi desprindeți trapa de acces din partea în cauză.
- ☞ Deblocați șurubul de fixare a lămpii cu o cheie inelară de 10 mm.
- ☞ Pentru a preveni căderea piuliței în garnitura aripii, așezați în prealabil o lavetă sub aceasta.

- ☞ Deșurubați și îndepărtați manual piulița de fixare a lămpii.
- ☞ Îndepărtați clema de fixare, degajând lampa cu grijă spre exterior.

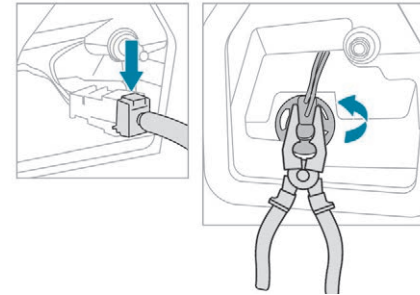

- ☞ Din exterior, scoateți lampa cu atenție, trăgând-o înapoi, apoi în sus.
- ☞ Debransați conectorul electric de la lampă.
- ☞ Rotiți suportul becului cu un sfert de tură (folosiți un clește) și scoateți-l.
- ☞ Scoateți becul și înlocuiți-l.

Pentru remontare, executați aceste operațiuni în ordine inversă.

Lumini de mers înapoi (pe hayon)

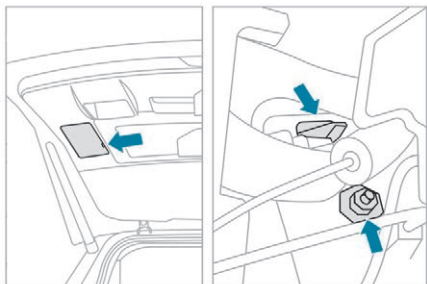

- ☞ Deschideți hayonul, apoi introduceți o șurubelniță plată în locaș pentru a desprinde capacul de acces din partea dorită.
- ☞ Deblocați șurubul de fixare a lămpii cu o cheie inelară de 10 mm.
- ☞ Deșurubați și îndepărtați manual piulița de fixare a lămpii.
- ☞ Îndepărtați clema de fixare, degajând lampa cu grijă spre exterior.

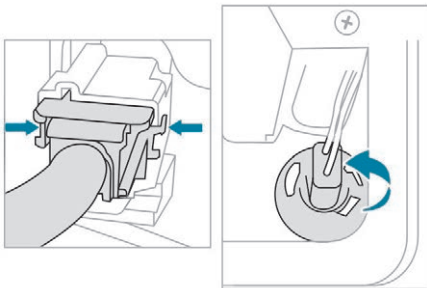

- ☞ Din exterior, scoateți lampa cu atenție, trăgând-o înapoi.
- ☞ Debransați conectorul de la lampă, apăsând pe fiecare parte.
- ☞ Rotiți suportul becului cu un sfert de tură și scoateți-l.
- ☞ Scoateți becul și înlocuiți-l.

Pentru remontare, executați aceste operații în ordine inversă.

Lumini anticeață

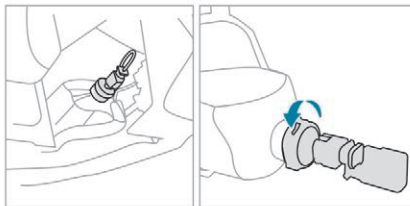

Aceste becuri se înlocuiesc din exteriorul barei de protecție spate:

- ☞ treceți mâna sub bara de protecție,
- ☞ rotiți suportul becului cu un sfert de tură și extrageți-l,
- ☞ rotiți becul cu un sfert de tură, extrageți-l și puneți un bec nou în loc.

Pentru reasamblare, efectuați aceleași operațiuni în ordine inversă.

! Dacă schimbați becul în decurs de câteva minute de la decuplarea contactului, aveți grijă să nu atingeți toba de eșapament – pericol de arsuri!

Lumină de stop superioară (LED)

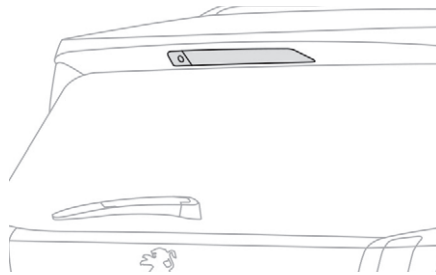

Lumini pentru plăcuța de înmatriculare

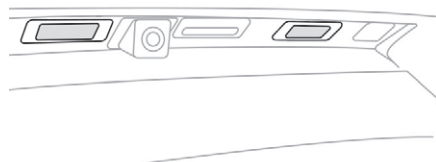

- ☞ Introduceți o șurubelniță subțire în fanta carcasei transparente.
- ☞ Împingeți-o spre exterior pentru a o desprinde.
- ☞ Scoateți carcasa transparentă.
- ☞ Scoateți becul și înlocuiți-l.

Înlocuirea unei lamele de ștergător

Înainte de demontarea unei lamele din față

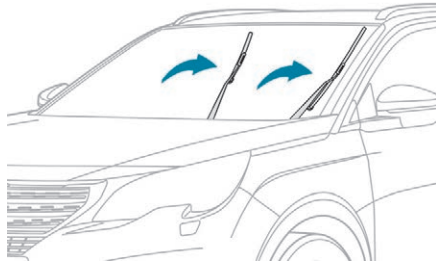

- ☞ În minutul care urmează decuplării contactului, acționați comanda ștergătoarelor pentru a poziționa lamele pe mijlocul parbrizului (poziție de mentenanță).

Demontare

- ☞ Ridicați brațul de ștergător respectiv.
- ☞ Desprindeți lama și îndepărtați-o.

Montare

- ☞ Montați lamela nouă și fixați-o.
- ☞ Coborâți cu grijă brațul de ștergător.

După montarea lamelei ștergătorului de parbriz

- ☞ Cuplați contactul.
- ☞ Acționați din nou comanda ștergătorului pentru a aranja lamele.

Înlocuirea unei siguranțe Acces la instrumente

Penseta de extracție este amplasată pe spatele capacului casetei cu siguranțe.

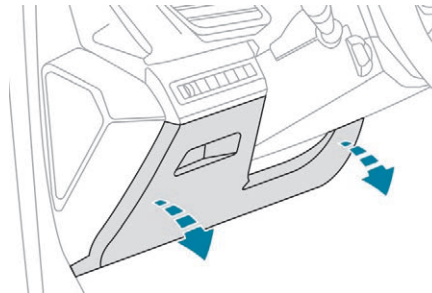

- ☞ Desprindeți capacul trăgând de partea superioară stânga, apoi de partea dreaptă.
- ☞ Degajați complet capacul și rotiți-l.
- ☞ Retrageți penseta din locașul ei.

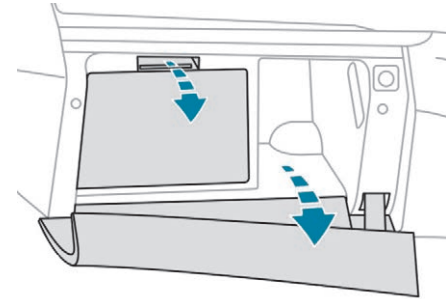

- ☞ Deschideți torpedoul.
- ☞ Apăsăți mânerul central din capacul casetei cu siguranțe.
- ☞ Coborâți complet capacul.
- ☞ Retrageți penseta din locașul ei.

Înlocuirea unei siguranțe

Înainte de a înlocui o siguranță:

- ☞ să depistați cauza defecțiunii și să o remediați,
- ☞ să opriți toți consumatorii electrici,
- ☞ imobilizați vehiculul și decuplați contactul,
- ☞ să identificați siguranța defectă folosind schemele și tabelele de alocare existente.

În caz de pană

Dacă doriți să înlocuiți o siguranță:

- ☞ utilizați penseta specială pentru a extrage siguranța din locașul său și verificați filamentul,
- ☞ înlocuiți întotdeauna siguranța defectă cu una echivalentă (aceeași culoare); o siguranță diferită poate provoca o defecțiune (pericol de incendiu).

Dacă pană se repetă la scurt timp după înlocuirea siguranței, verificați echipamentul electric la un dealer PEUGEOT sau la un Service autorizat.

i Tabelele de alocare a siguranțelor și schemele corespunzătoare sunt disponibile la un dealer PEUGEOT sau un Service autorizat.

! Înlocuirea unei siguranțe nementionate în tabelele de alocare ar putea genera defecțiuni grave la vehicul. Contactați rețeaua PEUGEOT sau un Service autorizat.

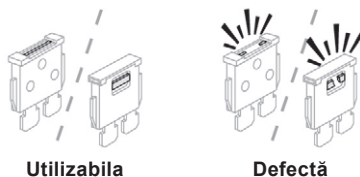

Utilizabila

Defectă



Pensetă

i **Instalarea de accesorii electrice**
Circuitul electric este conceput pentru a funcționa cu echipamente de serie sau opționale.
Înainte de a instala alte echipamente sau accesorii electrice pe vehicul, contactați rețeaua PEUGEOT sau un Service autorizat.

! PEUGEOT își declină orice responsabilitate privind cheltuielile ocazionate de aducerea în stare de funcționare a vehiculului sau de defecțiunile rezultate din instalarea de accesorii auxiliare nefurnizate, nerecomandate de PEUGEOT și neinstalate conform instrucțiunilor sale, mai ales când consumul tuturor aparatelor suplimentare conectate este mai mare de 10 miliamperi.

Siguranțe în planșa de bord

Caseta cu siguranțe este amplasată în partea inferioară a planșei de bord (în partea stângă). Pentru a avea acces la siguranțe, urmați aceeași procedură ca în cazul accesării trusei de instrumente pentru schimbarea siguranțelor. Pentru mai multe informații privind **Trusa de instrumente**, consultați rubrica corespunzătoare.

Versiune 1 (Full)

Caseta 1

Siguranța fuzibilă nr.	Intensitate (A)	Funcții
F1	3 A	Acces și Pornire Mâini Libere.
F2	5 A	Ecran multifuncțional.
F5	5 A	Camera video de mers înapoi, asistare la parcare.
F7	10 A	Amplificator hi-fi.
F8	20 A	Ștergător de lunetă.
F10	30 A	Încuitori.
F11	30 A	Încuitori.
F17	10 A	Priză de accesorii 12 V portbagaj.
F18	5 A	Apeluri de urgență și de asistare.
F22	3 A	Iluminat torpedo.
F26	3 A	Afișaj martori de necuplare a centurii de siguranță.
F27	3 A	Senzor de ploaie și de luminozitate.
F31	5 A	Airbaguri.
F33	15 A	Priză de accesorii 12 V față
F35	5 A	Tablou de bord.
F36	20 A	Sistem audio, ecran tactil, CD player, sistem audio/navigație.

Caseta 2

Siguranța fuzibilă nr.	Intensitate (A)	Funcții
F17	10 A	Memorarea pozițiilor de conducere.

Versiune 2 (Eco)

Siguranța fuzibilă nr.	Intensitate (A)	Funcții
F4	15 A	Claxon.
F5	20 A	Pompă spălător de parbriz.
F6	20 A	Pompă spălător de lunetă.
F7	10 A	Priză auxiliară 12 V.
F8	20 A	Ștergător de lunetă.
F10	30 A	Încuitori.
F11	30 A	Încuitori.
F14	5 A	Sirenă de alarmă.
F17	5 A	Tablou de bord.
F22	3 A	Senzor de ploaie și de luminozitate.
F24	5 A	Camera video de mers înapoi, asistare la parcare.
F25	5 A	Airbaguri.
F27	5 A	Alarmă.
F28	5 A	Apeluri de urgență și de asistare.
F29	20 A	Sistem audio, ecran tactil, CD player, sistem audio/ navigație.
F32	15 A	Brichetă.
F36	5 A	Iluminat torpedo.

Siguranțe în compartimentul motorului

Caseta cu siguranțe este amplasată în compartimentul motor, în apropierea bateriei.

Acces la siguranțele fuzibile

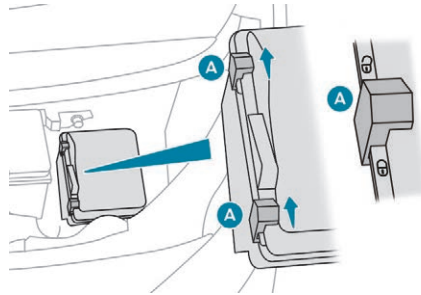

- ☞ Deblocați cele două încuietori A.
- ☞ Scoateți capacul.
- ☞ Înlocuiți siguranța.
- ☞ După intervenție, închideți cu mare atenție capacul, apoi blocați cele două încuietori A, pentru a asigura etanșeitatea casetei cu siguranțe.

Versiune 1 (Full)

Caseta 1

Siguranța fuzibilă nr.	Intensitate (A)	Funcții
F14	15 A	Pompă de spălare geamuri.
F15	5 A	Direcție asistată.
F20	25 A	Pompă de spălare geamuri.
F22	15 A	Claxon.
F23	15 A	Lumini de drum din dreapta.
F24	15 A	Lumini de drum din stânga.

Caseta 2

Siguranța fuzibilă nr.	Intensitate (A)	Funcții
F8	30 A	Sistem antipoluare Diesel (AdBlue)
F12	15 A	Cutie de viteze automată.
F14	5 A	Cutie de viteze automată.

Versiune 2 (Eco)

Siguranța fuzibilă nr.	Intensitate (A)	Funcții
F16	25 A	Lumini anticeață față.
F18	10 A	Lumini de drum din dreapta.
F19	10 A	Lumini de drum din stânga.

În caz de pană

Baterie de 12 V

Instrucțiuni pentru pornirea motorului cu ajutorul altei baterii sau încărcarea bateriei descărcate.

Generalități

Baterii de pornire cu acid și plumb



Bateriile conțin substanțe nocive, cum ar fi acidul sulfuric și plumbul. Acestea trebuie eliminate cu respectarea prevederilor legale. Nu se aruncă în niciun caz la gunoierul menajer. Predați bateriile uzate de orice tip la un punct de colectare specializat.



Înainte de a manipula bateria, protejați-vă ochii și fața. Orice operație la o baterie trebuie efectuată într-un mediu aerisit, ferit de foc deschis sau surse de scânteie, pentru a evita orice risc de explozie sau incendiu. Spălați-vă mâinile la terminarea operațiilor.

Acces la baterie

Bateria este amplasată în compartimentul motorului.

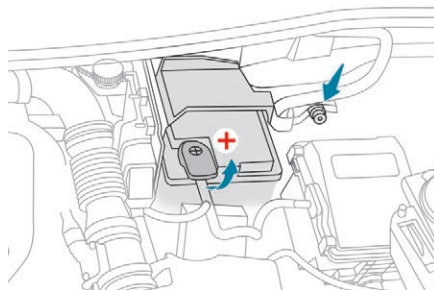

Pentru a ajunge la borna (+):

- ☞ deblocați capota cu maneta din interior, apoi cu cea din exterior,
- ☞ ridicați capota motorului și fixați-o cu tija.

(+) Borna pozitivă.

Are un colier cu deblocare rapidă.

(-) Borna negativă.

Borna negativă a bateriei nefiind accesibilă, în apropierea bateriei este amplasat un punct de masă detașat.

Pornire cu ajutorul altei baterii

Dacă bateria vehiculului este descărcată, motorul poate fi pornit folosind o baterie de rezervă (externă sau de pe un alt vehicul) și cabluri sau o stație de încărcare baterii.



Nu porniți niciodată motorul prin conectarea unui redresor. Nu utilizați niciodată o stație de încărcare baterii de 24 V sau mai mult. Verificați în prealabil dacă bateria de rezervă are o tensiune nominală de 12 V și o capacitate minimă egală cu cea a bateriei descărcate. Cele două vehicule nu trebuie să se atingă. Opriiți toți consumatorii din cele două vehicule (sistem audio, ștergătoare, lumini etc.). Așezați cablurile de pornire astfel încât să nu ajungă aproape de părțile mobile ale motorului (ventilator, curele etc.). Nu deconectați borna (+) cât timp motorul este în funcțiune.

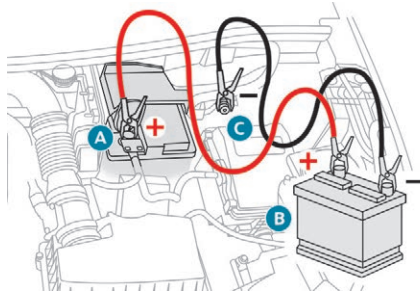

- ☞ Ridicați protecția de plastic a bornei (+), dacă vehiculul este echipat cu această componentă.
- ☞ Conectați cablul roșu la borna pozitivă (+) a bateriei în pană **A** (la cotul metalic), apoi la borna pozitivă (+) a bateriei de rezervă **B** sau a stației de încărcare.
- ☞ Conectați un capăt al cablului verde sau negru la borna negativă (-) a bateriei de rezervă **B** sau a stației de încărcare (sau la masa vehiculului de depanare).
- ☞ Conectați celălalt capăt al cablului verde sau negru la punctul de masă **C** al vehiculului în pană.
- ☞ Porniți motorul vehiculului de depanare, apoi lăsați-l să meargă câteva minute.
- ☞ Acționați demarorul vehiculului în pană și lăsați motorul să funcționeze.

Dacă motorul nu pornește imediat, decuplați contactul și așteptați puțin înainte de a încerca din nou.

- ☞ Așteptați revenirea la ralanti.
- ☞ Deconectați cablurile în ordine inversă.
- ☞ Remontați protecția de plastic al bornei (+), dacă vehiculul este prevăzut cu această componentă.
- ☞ Lăsați motorul să meargă cel puțin 30 de minute, cu vehiculul pornit sau oprit, pentru a permite bateriei să atingă un nivel de încărcare suficient.

! Dacă vehiculul este echipat cu cutie de viteze automată, nu încercați niciodată să porniți motorul prin împingerea vehiculului.

Încărcarea bateriei cu un redresor

Pentru a asigura o longevitate maximă a bateriei, aceasta trebuie să aibă mereu un nivel de încărcare suficient.

În unele cazuri, poate fi necesară încărcarea bateriei:

- dacă parcurgeți în mod repetat trasee scurte,
- înaintea unei staționări prelungite, de mai multe săptămâni.

Contactați un dealer PEUGEOT sau un Service autorizat.

! Dacă intenționați să încărcați pe cont propriu bateria vehiculului, folosiți exclusiv un redresor compatibil cu bateriile cu acid și plumb cu o tensiune nominală de 12 V.

! Respectați instrucțiunile de utilizare date de producătorul redresorului. Nu inversați niciodată polaritățile.

i Nu este necesară deconectarea bateriei.

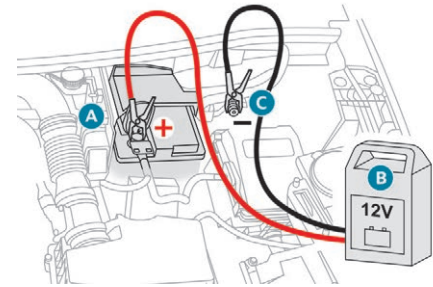

- ☞ Decuplați contactul.
- ☞ Decuplați toți consumatorii electrice (sistem audio, iluminare, ștergătoare etc.).
- ☞ Opriți redresorul **B** înainte de a conecta cablurile la baterie, pentru a evita eventualele scântei periculoase.

În caz de pană

- ☞ Verificați cablurile redresorului: acestea trebuie să fie în stare bună.
- ☞ Dacă vehiculul este echipat cu această componentă, ridicați masca din plastic de pe borna (+).
- ☞ Conectați cablurile redresorului **B**, după cum urmează:
 - cablul pozitiv de culoare roșie (+) la borna (+) a bateriei **A**,
 - cablul negativ de culoare neagră (-) la punctul de masă **C** de pe vehicul.
- ☞ La terminarea operației de încărcare, decuplați redresorul **B** înainte de a deconecta cablurile de la bateria **A**.

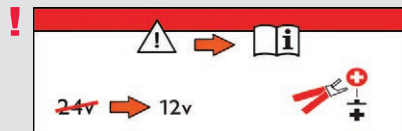

Dacă această etichetă este prezentă, este imperativă utilizarea exclusivă a unui redresor de 12 V. În caz contrar, există riscul deteriorării ireversibile a echipamentelor electrice aferente sistemului Stop & Start.

! Nu încercați niciodată să încărcați o baterie înghețată – Pericol de explozie! Dacă bateria a înghețat, controlați-o în rețeaua PEUGEOT sau la un Service autorizat care va verifica dacă componentele interne nu sunt deteriorate și dacă carcasa nu este fisurată, ceea ce ar implica riscul scăpărilor/scurgerilor de acid care este toxic și coroziv.

i Unele funcții, printre care și Stop & Start, nu sunt disponibile cât timp bateria nu a atins un nivel de încărcare suficient.

Deconectarea bateriei

Pentru a menține un nivel de încărcare suficient care să permită pornirea motorului, se recomandă deconectarea bateriei în cazul imobilizării pe o perioadă mai îndelungată.

Înainte de deconectarea bateriei:

- ☞ Închideți toate deschiderile (uși, hayon, geamuri, trapă de plafon),
- ☞ opriți toți consumatorii electrici (sistem audio, ștergătoare de geam, lumini etc.),
- ☞ decuplați contactul și respectați un interval de așteptare de patru minute.

În momentul în care aveți acces la baterie, este suficient să deconectați borna (+).

Colier cu montare rapidă

Debranșare de la borna (+)

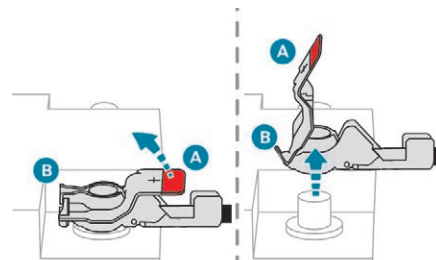

- ☞ Ridicați clapeta **A** la maxim, pentru a debloca colierul **B**.
- ☞ Îndepărtați colierul **B** prin ridicare.

Rebranșare la borna (+)

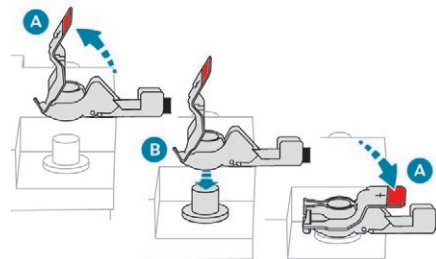

- ☞ Ridicați clapeta **A** la maxim.
- ☞ Așezați colierul **B** în poziția deschis pe borna (+).
- ☞ Apăsați pe colierul **B** până când se așază corect pe borna bateriei.
- ☞ Coborâți clapeta **A** pentru a bloca colierul **B**.

! Nu forțați când apăsați clapeta: în cazul în care colierul este așezat incorect, blocarea este imposibilă; reluați procedura.

După reconectarea bateriei

După reconectarea bateriei, cuplați contactul și așteptați 1 minut înainte de a porni motorul, pentru a permite inițializarea sistemelor electronice.

i Pentru vehiculele cu volan pe dreapta, când kilometrajul total a atins 100 km, trebuie să așteptați aproximativ 15 minute înainte de a porni motorul.

Totuși, dacă după această operație persistă ușoare perturbații, consultați un dealer PEUGEOT sau un Service autorizat. Conform indicațiilor din rubrica corespunzătoare, trebuie să reinițializați personal unele elemente ca:

- cheia cu telecomandă sau cheia electronică (în funcție de versiune),
- trapa de plafon și storul său electric,
- geamurile electrice,
- data și ora,
- posturile de radio memorate.

i Este posibil ca sistemul Stop & Start să nu funcționeze în timpul deplasării de după prima pornire a motorului. În acest caz, sistemul nu va fi disponibil din nou decât după o perioadă de imobilizare continuă a vehiculului. Durata acesteia depinde de temperatura ambiantă și de nivelul de încărcare a bateriei (până la aproximativ 8 ore).

Remorcarea vehiculului

Procedura de remorcare a vehiculului sau de remorcare a unui alt vehicul cu acesta, folosind un inel de remorcare detașabil.

Acces la instrumente

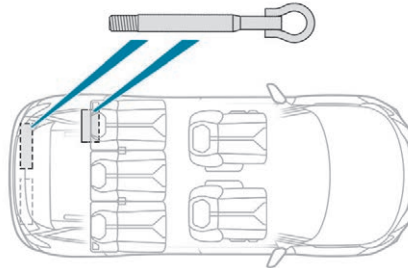

În funcție de versiune, inelul de remorcare se află fie în ornamentul interior al pragului de portbagaj – în partea stângă – fie într-o geantă în spatele scaunului stânga spate. Pentru mai multe informații privind **Trusa de instrumente**, consultați rubrica corespunzătoare.

Remorcarea vehiculului propriu

Pentru a ajunge la locașul filetat:

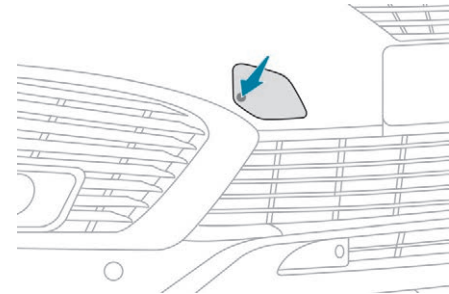

Model cu becuri cu halogen

☞ Apăsați în zona indicată până când se desface capacul.

În caz de pană

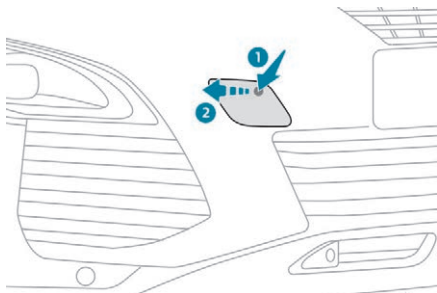

Model cu becuri „Full LED”

- ☞ Apăsați în colțul din dreapta, sus, apoi, ținând cu mâna, glisați degetul spre stânga, până când se desprinde capacul.
- ☞ Înșurubați inelul de remorcare, până când acesta se strânge complet.
- ☞ Instalați bara de tractare.

- ! ☞ Aduceți maneta de viteze la punctul mort.

Nerespectarea acestei indicații ar putea defecta anumite subansamble (frâne, sistem de propulsie etc.) și ar determina absența asistenței la frânare după repornirea motorului.

- ! Cutie de viteze automată: nu remorcați niciodată un vehicul cu roțile din față pe sol dacă are motorul oprit.

- ☞ Deblocați direcția și eliberați frâna de staționare.
- ☞ Aprindeți luminile de avarie pe cele două vehicule.
- ☞ Porniți ușor și rulați încet, pe o distanță scurtă.

Remorcarea altui vehicul

Pentru a ajunge la locașul filetat din spate:

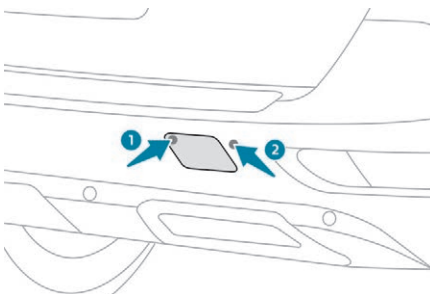

- ☞ Apăsați colțul din stânga, sus, al capacului, apoi împingeți bara în dreapta capacului, până când acesta se desprinde.
- ☞ Înșurubați până la capăt inelul de remorcare.
- ☞ Instalați bara de tractare.
- ☞ Aprindeți luminile de avarie pe cele două vehicule.
- ☞ Porniți ușor și rulați încet, pe o distanță scurtă.

! Recomandări generale

Respectați legislația în vigoare din țara dvs.

Asigurați-vă că greutatea vehiculului tractor este mai mare decât cea a vehiculului tractat.

Conducătorul trebuie să rămână la volanul vehiculului tractat și trebuie să aibă un permis de conducere valabil.

Dacă se tractează cu toate cele patru roți pe sol, utilizați întotdeauna o bară de remorcare omologată; corzile și chingile sunt interzise.

Vehiculul tractor trebuie să pornească ușor.

Când vehiculul este tractat cu motorul oprit, frânarea și direcția asistată sunt inactive.

În următoarele cazuri, este obligatoriu să apelați la un profesionist pentru remorcare:

- vehicul în pană pe autostradă sau pe un drum expres,
- vehicule cu tracțiune pe patru roți,
- imposibilitatea trecerii cutiei de viteze în punctul neutru, a deblocării direcției sau a eliberării frânei de staționare,
- în cazul imposibilității remorcării unui vehicul cu cutie de viteze automată, cu motorul pornit,
- tractare cu numai două roți pe sol,
- lipsa unei bare de remorcare omologate etc.

Caracteristici, motorizări și sarcini remorcabile

Motoare

Caracteristicile motorului vehiculului sunt trecute în certificatul de înmatriculare, precum și în documentația comercială.

i Puterea maximă corespunde valorii omologate pe motor la stand, cu respectarea condițiilor definite în reglementarea europeană (Directiva 1999/99/CE).

Pentru mai multe informații, contactați un dealer PEUGEOT sau un Service autorizat.

Mase și sarcini remorcabile

Valorile maselor și ale sarcinilor remorcabile corespunzătoare vehiculului sunt trecute în certificatul de înmatriculare, precum și în documentația comercială.

Aceste valori se regăsesc și pe plăcuța sau eticheta constructorului.

Pentru mai multe informații, contactați un reparator agreat PEUGEOT sau un Service autorizat.

Valorile MTRA și sarcinile remorcabile din listă sunt valabile până la altitudinea maximă de 1.000 m. Sarcina maximă remorcabilă trebuie redusă cu câte 10% pentru fiecare 1.000 m de altitudine suplimentari.

Sarcina maximă autorizată corespunde masei permise pe dispozitivul de remorcare.

MTRA: Masa totală rulantă autorizată.

! Temperaturile exterioare ridicate pot antrena scăderi ale performanțelor vehiculului pentru a proteja motorul. Când temperatura exterioară este mai mare de 37° C, reduceți sarcina remorcabilă.

! Remorcarea cu un vehicul puțin încărcat poate afecta ținuta de drum. Tractarea unei remorci mărește distanța de frânare. În cazul remorcării nu depășiți viteza de 100 km/h (respectați legislația locală în vigoare).

i Dacă temperatura exterioară este ridicată, este recomandat să lăsați motorul pornit timp de 1-2 minute după ce opriți vehiculul, pentru a-i permite să se răcească.

Motorizări și sarcini remorcabile – benzină

Motorizări	1,2 litri PureTech 130 S&S	1,2 litri PureTech 130 S&S	1,2 litri PureTech 130 S&S	1,6 litri THP 150	1,6 litri THP 165	1,6 litri THP 165 S&S
Cutii de viteze	BVM6 (Manuală, 6 trepte)	BVM6 (Manuală, 6 trepte)	EAT6 (Automată, 6 trepte)	EAT6 (Automată, 6 trepte)	EAT6 (Automată, 6 trepte)	EAT6 (Automată, 6 trepte)
Coduri	LHK (EB2ADTS MB6 STT)	CRK (EB2DTS MCM STT)	CRQ – CXQ (EB2DTS AT6III STT) (EB2DTS AT6III STT)	KUM (EP6FDTMD AT6III)	KNM (EP6FDTM AT6III)	KHQ (EP6FDT AT6III STT)
Tipuri, variante, versiuni M...	RHNSJ/S1B RHNSJ/S1F	RHNYH/S1B RHNYH/S1F - RHNYH/S1K	RHNYW/S1B RHNYW/S1F RHNWW/S1B RHNWW/S1F	45GXV/S1A 45GXW/S1A	45GYV/S1A 45GYW/S1A	45GZW/S1B 45GZW/S1F
Capacitate cilindrică (cm³)	1.199	1.199	1.199	1.598	1.598	1.598
Puterea maximă (kW): standard CEE	96	96	96	110	121,4	121,4
Carburant	Fără plumb	Fără plumb	Fără plumb	Fără plumb	Fără plumb	Fără plumb
Remorcă frânată (în limita MTRA) (kg) în pantă de 10% sau 12%	1.150	1.200/1.100	1.000	600	600	1.340
Remorcă nefrânată (kg)	690	690	690	600	600	720
Sarcina maximă verticală admisă pe dispozitivul de remorcare (kg)	46	72	72	72	72	72

Motorizări diesel și sarcini remorcabile

Motorizări	1,5 litri BlueHDi 130 S&S	1,5 litri BlueHDi 130 S&S
Cutii de viteze	BVM6 (Manuală, 6 trepte)	EAT8 (Automată, 8 trepte)
Coduri	MAK (DV5RC ML60 STT)	MA1 (DV5RC ATN8 STT)
Tipuri, variante, versiuni M...	CYHZJ/S2B CYHZJ/S2F CYHZJ/S2K	CYHZR/S2B CYHZR/S2F CYHZR/S2K
Capacitate cilindrică (cm³)	1.499	1.499
Puterea maximă (kW): standard CEE	96	96
Carburant	Motorina	Motorina
Remorcă frânată (în limita MTRA) (kg) în pantă de 10% sau 12%	1.300	1.200
Remorcă nefrânată (kg)	750	750
Sarcina maximă verticală admisă pe dispozitivul de remorcare (kg)	72	48

Motorizări	1,6 litri BlueHDi 100 S&S	1,6 litri BlueHDi 115 S&S	1,6 litri BlueHDi 115 S&S	1,6 litri BlueHDi 120 S&S	1,6 litri BlueHDi 120 S&S
Cutii de viteze	BVM (Manuală, 5 trepte)	BVM6 (Manuală, 6 trepte)	EAT6 (Automată, 6 trepte)	BVM6 (Manuală, 6 trepte)	EAT6 (Automată, 6 trepte)
Coduri	KEJ (DV6FD BE4 STT)	LAK (DV6FC ML6C STT)	LAQ (DV6FC AT6III STT)	KDK (DV6FC ML6C STT)	KDQ (DV6FC AT6III STT)
Tipuri, variante, versiuni M...	CBHYB/S2B CBHYB/S2F	CBHYB/S2B CBHXH/S2F	CBHXW/S2B CBHXW/S2F	CBHZH/S2B CBHZH/S2F - CBHZH/S2K	CBHZW/S2B CBHZW/S2F
Capacitate cilindrică (cm ³)	1.560	1.560	1.560	1.560	1.560
Puterea maximă (kW): standard CEE	73	85	85	88	88
Carburant	Motorina	Motorina	Motorina	Motorina	Motorina
Remorcă frânată (în limita MTRA) (kg) în pantă de 10% sau 12%	1.100	1.300	1.100	1.300/1.200	1.100
Remorcă nefrânată (kg)	710	720	720	720	720
Sarcina maximă verticală admisă pe dispozitivul de remorcare (kg)	72	72	72	72	72

Motorizări diesel și sarcini remorcabile

Motorizări	2,0 litri HDi 150	2,0 litri HDi 150	2,0 litri BlueHDi 150 S&S	2,0 litri BlueHDi 180 S&S
Cutii de viteze	BVM6 (Manuală, 6 trepte)	EAT6 (Automată, 6 trepte)	BVM6 (Manuală, 6 trepte)	EAT8 (Automată, 8 trepte)
Coduri	LR6 (DW10FD ML6C)	LRM (DW10FD AM6III)	KBK (DW10FD ML6C STT)	KA1 (DW10FC AMN8 STT)
Tipuri, variante, versiuni M...	JAHXG/S2A	JAHXV/S2A	JAHXH/S2B JAHXH/S2F	JEHZP/S2B JEHZP/S2F JEHZP/S2K
Capacitate cilindrică (cm ³)	1.997	1.997	1.997	1.997
Putere max.: standard UE (kW)	110	110	110	130
Carburant	Motorina	Motorina	Motorina	Motorina
Remorcă frânată (în limita MTRA) (kg) în pantă de 10% sau 12%	600	600	1.800	1.800
Remorcă nefrânată (kg)	600	600	750	750
Sarcina maximă verticală admisă pe dispozitivul de remorcare (kg)	72	72	72	72

Dimensiuni (în mm)

Aceste dimensiuni au fost măsurate pe un vehicul neîncărcat.

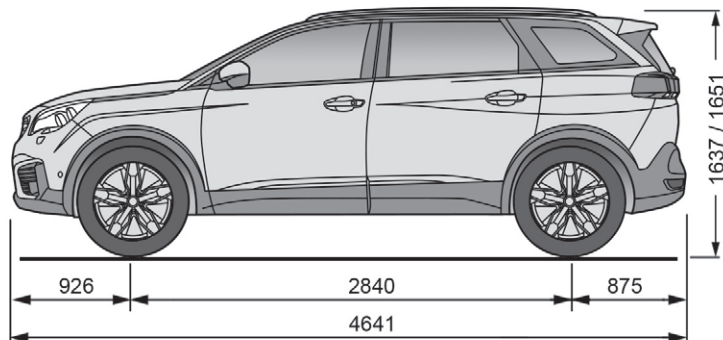
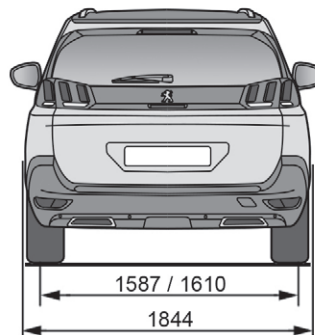
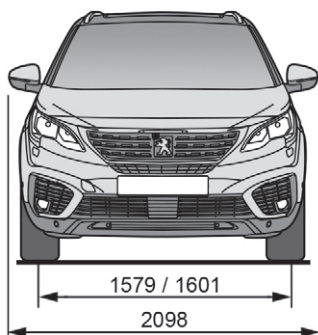

Marcaje de identificare

Diferite marcaje vizibile pentru identificarea și localizarea vehiculului.

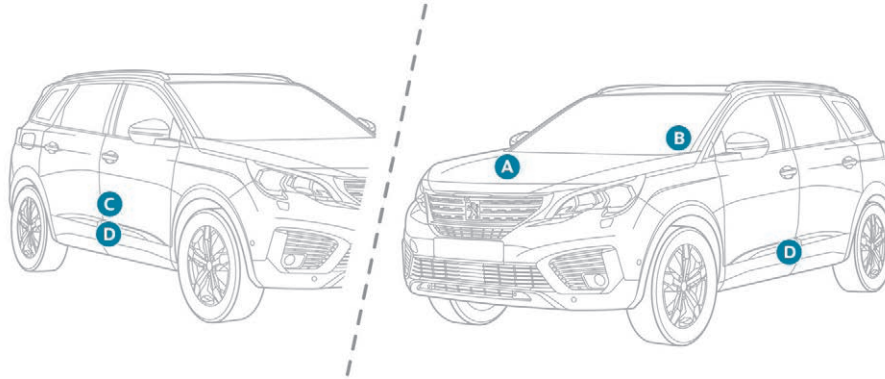

A. Cod de identificare vehicul (VIN), sub capota motorului.

Acest cod este gravat pe caroserie.

B. Cod de identificare vehicul (VIN), pe planșa de bord.

Acest cod este înscris pe o etichetă vizibilă prin parbriz.

C. Eticheta constructorului.

Această etichetă autodestructibilă este aplicată pe rama ușii din dreapta.

Conține următoarele informații:

- denumirea fabricantului,
- numărul de omologare CE al tipului de vehicul,
- codul de identificare a vehiculului (VIN),

- masa maximă tehnic admisibilă a vehiculului încărcat (MTAC),
- masa totală rulantă autorizată (MTRA),
- masa maximă pe puntea față,
- masa maximă pe puntea spate.

D. Etichetă pneuri/cod de culoare.

Această etichetă este aplicată pe rama ușii conducătorului.

Conține următoarele informații despre pneuri:

- presiunile de umflare pentru vehiculul gol, respectiv încărcat,
- specificațiile pneurilor: dimensiune, tip și indicii de încărcătură și viteză,

- presiunea de umflare a roții de rezervă. Eticheta conține și reperul de culoare pentru vopsea.

i Este posibil ca vehiculul să fie echipat inițial cu pneuri cu indici de sarcină și de viteză superiori celor indicați pe etichetă, fără a afecta presiunea de umflare.

PEUGEOT Connect Nav



Navigationă prin satelit GPS – aplicații – multimedia audio – telefon Bluetooth®

Cuprins	
Primii pași	2
Comenzi pe volan	3
Meniuri	3
Comenzile vocale	5
Navigationă	11
Navigationă conectată	13
Aplicații	16
Radio	21
Radio DAB (Digital Audio Broadcasting)	22
Media	23
Telefon	25
Setări	29
Întrebări frecvente	32

i Funcțiile și setările descrise mai jos variază în funcție de versiunea și de configurația vehiculului.

! Din motive de siguranță și pentru că necesită o atenție îndelungată din partea conducătorului, asocierea telefonului mobil cu sistemul mâini libere Bluetooth al sistemului audio trebuie să fie făcută cu **vehiculul oprit** și contactul cuplat.

i Sistemul este protejat, astfel încât să funcționeze numai pe vehiculul dvs. Afișarea mesajului **Mod economie de energie** semnalează trecerea iminentă în modul în așteptare.

i Mai jos găsiți legătura pentru accesarea codurilor OSS (Open Source Software) ale sistemului.
<https://www.groupe-psa.com/fr/oss/>
<https://www.groupe-psa.com/en/oss/>

Primii pași



Cu motorul pornit, o apăsare dezactivează sunetul.
Cu contactul decuplat, o apăsare activează sistemul.



Reglarea volumului.

Utilizați butoanele de lângă sau de sub ecranul tactil pentru a accesa meniurile, apoi apăsați butoanele virtuale din ecranul tactil.

În funcție de model, utilizați butoanele „Sursa” sau „Meniu” dispuse de fiecare parte a ecranului tactil, pentru a accesa meniurile, apoi apăsați butoanele afișate pe ecranul tactil.

Puteți afișa în orice moment meniul, apăsând scurt pe ecran, folosind trei degete.

Toate suprafețele tactile ale ecranului sunt de culoare albă.

Apăsați pe cruce pentru a reveni la nivelul anterior.

Apăsați „OK” pentru a confirma.

! Ecranul tactil este de tip „capacitiv”.
Pentru a curăța ecranul, folosiți o lavetă moale, neabrazivă (lavetă pentru ochelari) fără niciun produs suplimentar.
Nu utilizați obiecte ascuțite pe ecran.
Nu atingeți ecranul cu mâinile umede.

Unele informații sunt afișate în permanență în banda superioară a ecranului tactil:

- informațiile (în funcție de versiune) despre climatizare și accesul direct la meniul corespunzător,
- acces direct la selectarea sursei sonore și la lista posturilor de radio (sau a titlurilor de piese, în funcție de sursa redată),
- acces la notificările despre mesaje, e-mailuri, actualizări de hărți și, în funcție de servicii, la notificările de navigație,
- acces la setările ecranului tactil și ale tabloului de bord digital.

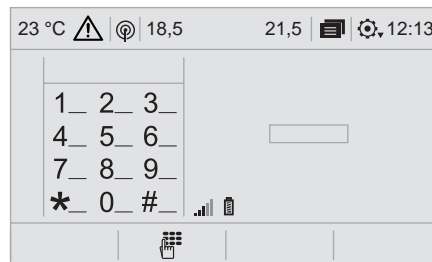

Selectarea sursei audio (în funcție de versiune):

- Posturi radio FM/DAB*/AM*.
- Tasta USB.
- CD player (în funcție de model).
- Media player conectat prin priza auxiliară (în funcție de model).
- Telefon conectat prin Bluetooth și difuzare multimedia Bluetooth* (streaming).

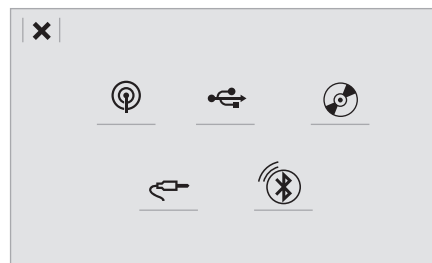

* În funcție de echipament.

În meniul „Setări”, puteți să creați un profil pentru o singură persoană sau pentru un grup de persoane care au puncte comune, cu posibilitatea introducerii unui număr mare de setări (presetări radio, setări audio, istoricul navigației, contacte favorite etc.) aceste setări sunt luate în calcul automat.

La temperaturi foarte ridicate, volumul sonor poate fi limitat pentru a proteja sistemul. Poate trece în modul de așteptare (stingerea ecranului și întreruperea sunetului) pentru cel puțin 5 minute. Revenirea la condițiile normale are loc atunci când temperatura din habitacul scade.

Comenzi pe volan

În funcție de model.



Comenzile vocale:

această comandă este situată pe volan, ori la capătul manetei de comandă a luminilor (în funcție de model).
 Apăsare scurtă, comenzile vocale ale sistemului.
 Apăsare lungă, comenzile vocale ale smartphone-ului, prin intermediul sistemului.

 Creșterea volumului.



 Întreruperea/reactivarea sunetului. Sau

Întrerupeți sunetul prin apăsarea simultană a butoanelor de creștere și de reducere a volumului.

Restabiliți sunetul prin apăsarea unuia dintre cele două butoane de volum.

 Reducerea volumului.



 **Media** (apăsare scurtă): schimbarea sursei multimedia.

Telefon (apăsare scurtă): inițierea apelului telefonic.

Apel în curs (apăsare scurtă): accesarea meniului telefonului.

Telefon (apăsare lungă): respingerea unui apel primit, terminarea apelului; atunci când nu există o convorbire în curs, accesarea meniului telefonului.

 **Radio** (rotire): căutare automată a postului anterior/următor.

Media (rotire): piesa anterioară/ următoare, deplasare în listă.

Apăsare scurtă: confirmarea unei selecții; dacă nu este selectat nimic, accesarea presetărilor.

LIST **Radio:** afișarea listei de posturi radio.

Media: afișarea listei de piese.

Radio (apăsare continuă): actualizarea listei posturilor radio recepționate.

Meniuri

În funcție de model/în funcție de echipare

Aer condiționat

 Permite gestionarea diferitelor setări de temperatură, debit de aer etc.

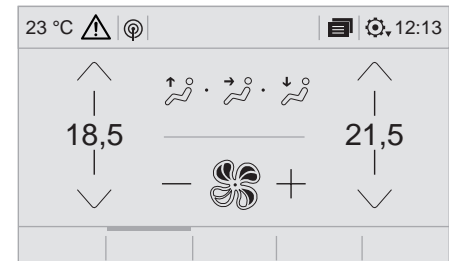

Navigația conectată

N
sau
NAV

Introduceți setările de navigație și alegeți o destinație.
Utilizați serviciile disponibile în timp real, în funcție de echipament.

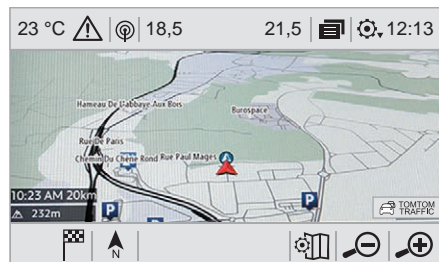

Aplicații

☐☐
sau
APPS

Rulați anumite aplicații ale smartphone-ului conectat prin CarPlay®, MirrorLink™ sau Android Auto.
Verificați starea conexiunilor Bluetooth® și Wi-Fi.

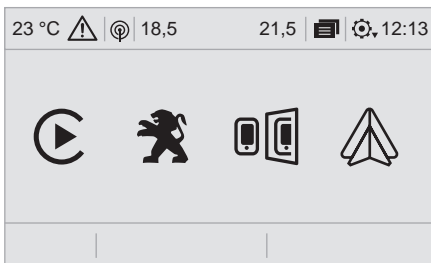

Radio Media

🎵
sau
MEDIA

Selecțai o sursă audio, un post de radio, afișați fotografiile.

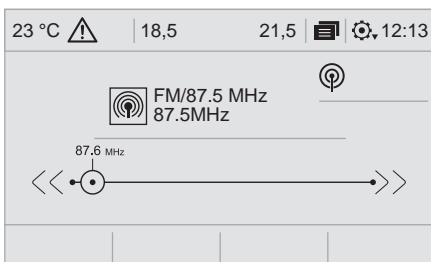

Telefon

📞
sau
TEL

Conectați un telefon prin Bluetooth®, citiți mesajele, email-urile și trimiteți mesaje rapide.

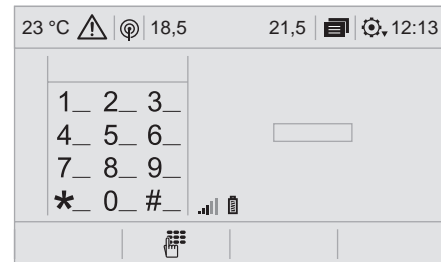

Configurare

⚙️
sau
SETUP

Configurați un profil personal și/sau configurați sunetul (balans, ambianță etc.) și afișajul (limbă, unități, dată, oră etc.).

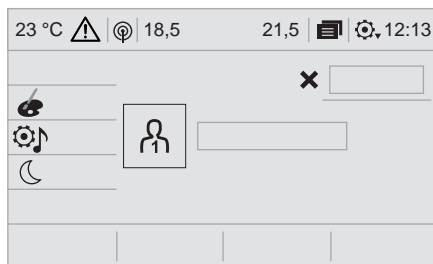

Vehicul



Activați, dezactivați sau configurați anumite funcții ale vehiculului.

sau

DRIVE



Comenzile vocale

Comenzi la volan



Apăsați scurt acest buton pentru a activa funcția de comenzi vocale.

- !** Pentru a asigura recunoașterea comenzilor vocale de către sistem, respectați următoarele recomandări:
- vorbiți pe un ton normal, fără a silabisi cuvintele sau a ridica tonul.
 - rostiți întotdeauna comanda după ce auziți un „bip” (semnal sonor),
 - pentru o funcționare optimă, se recomandă închiderea geamurilor și a trapei (dacă există), pentru a evita interferența zgomotului din exterior,
 - înainte de a rosti o comandă vocală, rugați-i pe ceilalți pasageri să nu vorbească.

Primii pași



Exemplu de „comandă vocală” pentru navigație:
„Navigare la adresa: 11 Regent Street, Londra”.

Exemplu de „comandă vocală” pentru radio și media:
„Ascultare artist: Madonna”.
 Exemplu de „comandă vocală” pentru telefon:
„Apelare David Miller”.

- !** Comenzile vocale, cu 12 limbi disponibile (engleză, franceză, italiană, spaniolă, germană, olandeză, portugheză, poloneză, turcă, rusă, arabă, braziliană) sunt efectuate folosind limba selectată anterior și setată în sistem. Pentru unele comenzi vocale sunt disponibile sinonime. Exemplu: Indicații la/Navigație la/Acces la/... În limba arabă nu sunt disponibile comenzile vocale: „Navigare la adresa” și „Afișare puncte de interes din oraș”.



Informații – utilizarea sistemului



Apăsați butonul „apasă pentru a vorbi” și spuneți-mi ce doriți după semnalul sonor. Nu uitați că mă puteți întrerupe în orice moment, apăsând pe acest buton. Dacă apăsați din nou butonul în timp ce aștept să vorbiți, voi încheia conversația. Dacă doriți să începeți din nou, spuneți „revocare”. Dacă doriți să anulați ceva, spuneți „anulare”. Pentru a primi informații și sfaturi în orice moment, spuneți „asistare”. Dacă îmi solicitați o comandă și eu am nevoie de mai multe informații, vă voi furniza exemple sau vă voi ghida pas cu pas. Pentru informații suplimentare, vă rugăm să consultați modul „începător”. În momentul în care vă simțiți mai confortabil, puteți configura modul de dialog în starea „expert”.



Comenzile vocale globale

Aceste comenzi pot fi date în orice pagină de pe ecran, după apăsarea butonului „Comandă vocală” sau „Telefon” situat pe volan, cu condiția să nu fie în desfășurare niciun apel telefonic.

 Comenzile vocale	 Mesajele de asistare
Asistență	Sunt foarte multe aspecte în care vă pot ajuta. Puteți spune: „asistare cu telefonul”, „asistare la navigare”, „asistare media” sau „asistare radio”. Pentru o prezentare generală a modalității de utilizare a comenzilor vocale, puteți spune „asistare pentru controlul vocal”.
Asistență comenzi vocale	
Asistență navigație	
Asistență radio	
Asistență media	
Asistență telefon	
Setare mod dialog ca <...>	Alegeți modul „începător” sau „expert”.
Selectare profil <...>	Selectați profilul 1, 2 sau 3.
Da	Răspundeți cu „da” dacă am înțeles corect. În caz contrar, spuneți „nu” și o luăm de la început.
Nu	

Comenzile vocale pentru „navigație”



! Aceste comenzi pot fi date în orice pagină de pe ecran, după apăsarea butonului „Comandă vocală” sau „Telefon” situat pe volan, cu condiția să nu fie în desfășurare niciun apel telefonic.

 Comenzile vocale	 Mesajele de asistare
Navigare acasă	Pentru a porni indicațiile sau a adăuga o oprire, spuneți „navigare la” și adăugați adresa sau numele contactului. De exemplu: „navigare la adresa: 11 Regent Street, Londra” sau „navigare la contact: John Miller”. De asemenea, puteți preciza dacă este vorba de o destinație recentă sau de una preferată. De exemplu, spuneți: „navigare la destinația preferată: clubul de tenis” sau „navigare la destinația recentă: 11 Regent Street, Londra”. Sau, puteți spune pur și simplu: „navigare acasă”. Pentru a afișa punctele de interes pe o hartă, puteți spune: „afișare hoteluri în Banbury” sau „afișare stații de benzină din apropiere”. Pentru mai multe informații, spuneți „asistare cu dirijare rutieră”.
Navigare la serviciu	
Navigare la adresa preferată <...>	
Navigare la contact <...>	
Navigare la adresă <...>	
Show nearby POI <...>	
Remaining distance	Pentru a primi informații despre traseul actual, puteți spune „indică-mi timpul rămas”, „distanța” sau „ora sosirii”. Pentru a descoperi celelalte comenzi care pot fi utilizate, spuneți „asistare pentru navigație”.
Remaining time	
Arrival time	
Stop route guidance	

! În funcție de țară, oferiți instrucțiunile despre destinație (adresa) în limba sistemului.

Comenzile vocale pentru „Radio Media”

i Aceste comenzi pot fi date în orice pagină de pe ecran, după apăsarea butonului „Comandă vocală” sau „Telefon” situat pe volan, cu condiția să nu fie în desfășurare niciun apel telefonic.



 Comenzile vocale	 Mesajele de asistare
Acordare canal <...>	Puteți alege un post de radio spunând „selectează postul” urmat de numele postului de radio, sau de frecvență. De exemplu, puteți spune: „selectează postul Talksport” sau „selectează postul 98,5 FM”. Pentru a asculta un post de radio presetat, spuneți „selectează postul presetat numărul”. De exemplu: „selectează postul presetat numărul cinci”.
What's playing	Pentru afișarea detaliilor despre „piesa”, „artistul” și „albumul” în curs de redare, puteți să rostiți „What's playing”.
Play song <...>	Utilizați comanda „redare” pentru a selecta tipul de muzică pe care ați dori să îl ascultați. Puteți alege în funcție de „melodie”, „album” sau „artist”. De exemplu, puteți spune: „ascultare artist: Madonna”, „ascultare melodie: Hey Jude” sau „ascultare album: Thriller”.
Play artist <...>	
Play album <...>	

i Comenzile vocale media sunt disponibile doar cu o conexiune USB.

Comenzile vocale pentru „telefon”

i Dacă un telefon este conectat la sistem, aceste comenzi vocale pot fi date în orice pagină de pe ecran după apăsarea butonului „Telefon” de la volan, cu condiția să nu fie în desfășurare niciun apel telefonic.

Dacă nu este conectat niciun telefon prin Bluetooth, un mesaj vocal anunță: „Please first connect a telephone” (Conectați mai întâi un telefon) și secvența vocală se încheie.



 Comenzile vocale	 Mesajele de asistare
Call contact <...>*	Pentru a efectua un apel telefonic, spuneți „apelare” urmat de numele contactului; de exemplu: „apelare David Miller”. De asemenea, puteți include tipul numărului de telefon; de exemplu: „apelare David Miller la domiciliu”. Pentru a efectua un apel telefonic după număr, spuneți „formează” urmat de numărul de telefon; de exemplu: „formează 107776 835 417”. Vă puteți verifica mesageria vocală spunând „apelare mesagerie vocală”. Pentru a trimite un mesaj text, spuneți „trimite mesaj rapid către” urmat de numele mesajului rapid pe care ați dori să îl trimiteți. De exemplu: „trimite mesaj rapid către David Miller”, „Ajung târziu”. Pentru a afișa lista apelurilor, spuneți „afișare contacte”. Pentru mai multe informații despre SMS, spuneți „asistare la redactarea mesajelor text”.
Formează <...>*	
Afișează contactele*	
Display calls*	
Call (message box voicemail)*	

* Această funcție este disponibilă doar dacă telefonul conectat la sistem permite descărcarea agendei telefonice și a ultimelor apeluri și dacă descărcarea a fost efectuată.

Comenzile vocale pentru „mesaj text”

I Dacă un telefon este conectat la sistem, aceste comenzi vocale pot fi date în orice pagină de pe ecran după apăsarea butonului „Telefon” de la volan, cu condiția să nu fie în desfășurare niciun apel telefonic.

Dacă nu este conectat niciun telefon prin Bluetooth, un mesaj vocal anunță: „Please first connect a telephone” (Conectați mai întâi un telefon) și secvența vocală se încheie.

 Comenzile vocale	 Mesajele de asistare
Send text to <...>	
Listen to most recent message*	<p>Pentru a vă asculta mesajele, spuneți „redă cel mai nou mesaj”. Pentru a transmite un mesaj, puteți utiliza mesajele rapide presetate. Trebuie să utilizați numele mesajului rapid. De exemplu: „trimite mesaj rapid către Bill Carter: Ajung târziu”. Verificați meniul telefonului pentru a identifica mesajele suportate.</p> <p>Spuneți „apelare” sau „trimite mesaj rapid către” și apoi selectați un rând din listă. Pentru a derula lista de pe afișaj, spuneți „prima pagină”, „ultima pagină”, „pagina următoare” sau „pagina precedentă”. Pentru a anula o selecție, spuneți „anulare”. Pentru a anula acțiunea curentă și a începe din nou, spuneți „revocare”.</p>

* Această funcție este disponibilă doar dacă telefonul conectat la sistem permite descărcarea agendei telefonice și a ultimelor apeluri și dacă descărcarea a fost efectuată.

I Sistemul trimite numai „Mesajele rapide” predefinite.

Navigație

Alegerea unui profil

Către o nouă destinație



Apăsați **„Navigație”** pentru a afișa pagina inițială.

sau

NAV

Apăsați butonul **„MENIU”** pentru a accesa pagina secundară.



Selectați **„Introducere adresă”**.



Selectați **„Țara”**.



Introduceți **„Oraș”, „Stradă”** și **„Număr”** și confirmați apăsând pe propunerile afișate.

OK

Apăsați **„OK”** pentru a selecta **„Criterii de ghidare”**.

Și/sau



Selectați **„Vezi pe hartă”** pentru a alege **„Criterii de ghidare”**.

OK

Apăsați **„OK”** pentru a porni navigația.

i Măriți/micșorați folosind butoanele tactile sau cu două degete pe ecran.

i Pentru a putea utiliza navigația, trebuie să completați secțiunile **„Oraș”, „Stradă”** și **„Număr”** de pe tastatura virtuală sau să alegeți din lista **„Contact”** sau din **„Istoric”** de adrese.

i Fără confirmarea numărului străzii, veți fi ghidat spre unul dintre capetele străzii.

Către una dintre destinațiile recente



Apăsați **„Navigație”** pentru a afișa pagina inițială.

sau

NAV

Apăsați butonul **„MENIU”** pentru a accesa pagina secundară.



Selectați **„Destinațiile mele”**.

Selectați fila **„Recente”**.

Selectați adresa aleasă din listă pentru a afișa **„Criterii de ghidare”**.

OK

Apăsați **„OK”** pentru a porni navigația.



Selectați **„Position”** (Poziție) pentru a vizualiza geografic punctul de sosire.

Către „Domiciliul meu” sau „Activitățile mele”



Apăsați **„Navigație”** pentru a afișa pagina inițială.

sau

NAV

Apăsați butonul **„MENIU”** pentru a accesa pagina secundară.



Selectați **„Destinațiile mele”**.

Selectați fila **„Preferate”**.



Selectați **„Domiciliul meu”**.

Sau



Selectați **„Activitățile mele”**.

Sau

Selectați o destinație favorită memorată.

Către un contact



sau

NAV

Apăsați „**Navigație**” pentru a afișa pagina inițială.

Apăsați butonul „**MENIU**” pentru a accesa pagina secundară.



Selectați „**Destinațiile mele**”.

Selectați fila „**Contact**”.

Alegeți un contact din listă pentru începerea navigării.

Către puncte de interes (Punct de interes)

Punctele de interes (Punct de interes) sunt clasificate în diferite categorii.



sau

NAV

Apăsați „**Navigație**” pentru a afișa pagina inițială.

Apăsați butonul „**MENIU**” pentru a accesa pagina secundară.



Selectați „**Puncte de interes**”.



Selectați fila „**Voiaj**”, „**Viața activă**”, „**Comercial**”, „**Public**” sau „**Geografic**”.

Sau



Selectați „**Căutare**” pentru a introduce denumirea și adresa unui Punct de interes.

OK

Apăsați „**OK**” pentru a porni calcularea traseului.

Către un punct de pe hartă



sau

NAV

Apăsați „**Navigație**” pentru a afișa pagina inițială.

Explorați harta glisând cu degetul pe ecran.

Selectați destinația apăsând pe hartă.



Atingeți ecranul pentru a selecta un punct de reper și afișați un submeniu.



Apăsați acest buton pentru a începe navigația.

Sau



Apăsați acest buton pentru a salva adresa afișată.

i Apăsarea prelungită pe un element deschide o listă de Puncte de interes din apropiere.

Către coordonate GPS



sau

NAV

Apăsați „**Navigație**” pentru a afișa pagina inițială.

Explorați harta glisând cu degetul pe ecran.



Apăsați acest buton pentru a afișa harta lumii.

Cu ajutorul caroiajului hărții, selectați prin mărire țara sau regiunea dorită.



Apăsați acest buton pentru a introduce coordonatele GPS.



În centrul ecranul este afișat un marcaj, având coordonatele „**Latitudine**” și „**Longitudine**”.



Apăsați acest buton pentru a începe navigația.

Sau



Apăsați acest buton pentru a salva adresa afișată.

SAU



Apăsați acest buton pentru a introduce, cu tastatura virtuală, valoarea pentru „**Latitudine**”.

Și



Apăsați acest buton pentru a introduce, cu tastatura virtuală, valoarea pentru „**Longitudine**”.

TMC (canalul de mesaje din trafic)

i Mesajele TMC (Trafic Message Channel – canal de mesaje din trafic) sunt legate de un standard european privind difuzarea informațiilor despre trafic folosind RDS prin radio FM, care transmite în timp real informații din trafic. Informațiile TMC sunt apoi afișate pe o hartă a sistemului de navigație GPS și luate imediat în considerare în timpul navigației, în scopul evitării accidentelor, a blocajelor în trafic și a drumurilor închise.

i Afișarea zonelor periculoase depinde de legislația în vigoare și de abonarea la serviciul respectiv.

Navigația conectată

În funcție de versiune

În funcție de nivelul de echipare al vehiculului

Conexiunea de rețea a vehiculului



SAU

Conexiunea de rețea a utilizatorului



Conexiunea de navigație conectată

! Din motive de siguranță și pentru că necesită o atenție susținută din partea conducătorului, utilizarea smartphone-ului este interzisă pe durata condusului. Toate operațiunile trebuie efectuate cu **vehiculul oprit**.

i Pentru a accesa navigația conectată, puteți utiliza conexiunea vehiculului prin intermediul serviciilor „Apel de urgență sau de asistare” sau propriul smartphone ca modem. **Activați și introduceți setările pentru partajarea conexiunii smartphone-ului.**

Conexiunea de rețea a vehiculului



Sistemul este conectat automat la modemul integrat pentru serviciile „Apel de urgență sau de asistare” și nu necesită conectarea la rețeaua utilizatorului prin intermediul smartphone-ului.

Conexiunea de rețea a utilizatorului

Conectare USB



Conectați un cablu USB. Smartphone-ul se încarcă atunci când este conectat printr-un cablu USB.

Conectare Bluetooth



Activați funcția Bluetooth a telefonului și asigurați-vă că acesta poate fi detectat (consultați secțiunea „Connect-App”).

Conectare Wi-Fi



Selectați o rețea Wi-Fi identificată de sistem și conectați-vă la aceasta (consultați secțiunea „Connect-App”).

- i** Restricții de utilizare:
- În CarPlay®, partajarea conexiunii se limitează la o conexiune Wi-Fi.
 - În MirrorLink™, partajarea conexiunii se limitează la o conexiune USB.
- Calitatea serviciilor depinde de calitatea conexiunii la rețea.



La apariția „TOMTOM TRAFFIC”, sunt disponibile serviciile.

- i** Serviciile oferite cu navigația conectată sunt următoarele.
- Un pachet de servicii conectate:
- Meteo,
 - Ateliere auto,
 - Parcare,
 - Trafic,
 - Punct de interes căutare locală.
- Un pachet Zonă de pericol (opțional).

- i** Principiile și standardele sunt în continuă schimbare. Pentru ca procesul de comunicare dintre smartphone și sistem să funcționeze corect, vă recomandăm să vă **actualizați sistemul de operare al smartphone-ului, precum și data și ora pe smartphone și pe sistem.**

Parametrarea specifică navigației conectate

- i** În meniul „Setări”, puteți să creați un profil pentru o singură persoană sau pentru un grup de persoane care au puncte comune, cu posibilitatea introducerii unui număr mare de setări (presetări radio, setări audio, istoricul navigației, contacte favorite etc.) aceste setări sunt luate în calcul automat.



sau

NAV

Apăsați „**Navigație**” pentru a afișa pagina inițială.

Apăsați butonul „**MENIU**” pentru a accesa pagina secundară.



Selectați „**Parametri**”.

Selectați „**Hartă**”.



Activați sau dezactivați:

- „**Autorizare declarare zone de pericol**”.
- „**Recomandare de sfârșit traseu pietonal**”
- „**Autorizați trimiterea informațiilor**”

Aceste reglaje trebuie efectuate conform fiecărui profil.

Selectați „**Avertizări**”.



Activați sau dezactivați „**Avertizare zone periculoase**”.



Selectați acest buton.



Activați: **Difuzarea unei avertizări sonore**

! Pentru a avea acces la navigația conectată, trebuie să bifați opțiunea: „**Autorizați trimiterea informațiilor**”.



Afișarea zonelor periculoase depinde de legislația în vigoare și de abonarea la serviciul respectiv.

Anunțarea „zonelor periculoase”



Pentru a difuza informații despre zonele periculoase, trebuie să bifați opțiunea: „**Autorizare declarare zone de pericol**”.



Apăsati „**Navigație**” pentru a afișa pagina inițială.

sau

NAV



Apăsati pe butonul „**Declară o nouă zonă cu risc**” din bara superioară a ecranului tactil



Selectați opțiunea „**Tip**” pentru a alege tipul de „Zonă de pericol”.



Selectați opțiunea „**Viteză**” și introduceți valoarea cu ajutorul tastaturii virtuale.

OK

Apăsati „**OK**” pentru a salva și distribui informațiile.

Actualizările pachetului „Zone periculoase”



Apăsati **Setări** pentru a afișa pagina inițială.

Apăsati butonul „**OPȚIUNI**” pentru a accesa pagina secundară.



Selectați „**Administrare sistem**”.



Selectați fila „**Info. sistem**”.



Selectați „**Consultă**” pentru a afișa versiunile diferitelor module instalate în sistem.



Selectați „**Actualizare (actualizări) în așteptare**”.



Puteți descărca actualizările de sistem, de zone periculoase și de hărți de pe pagina web a mărcii. Pe site este descrisă și procedura de actualizare.

Afișarea informațiilor meteo



Apăsați **„Navigație”** pentru a afișa pagina inițială.

sau

NAV



Apăsați pe acest buton pentru a afișa lista cu servicii.



Selecțaiți **„Consultare hartă”**.



Selecțaiți **„Meteo”**.



Apăsați pe acest buton pentru a afișa informațiile inițiale.



Apăsați pe acest buton pentru a afișa informații meteo detaliate.

i Temperatura afișată la ora 6 dimineața va fi temperatura maximă din timpul zilei.
Temperatura afișată la ora 18 va fi temperatura minimă din timpul nopții.

Aplicații

Navigator Internet



Apăsați **Connect-App** pentru a afișa pagina inițială.

sau

APPS

Apăsați **„Conectivitate”** pentru a accesa funcția **„Navigator internet”**.

Apăsați pe **„Navigator internet”** pentru afișarea paginii de pornire a browserului.



Selecțaiți țara de reședință.

OK

Apăsați **„OK”** pentru a salva informațiile și a porni browserul.

i Conexiunea la internet se realizează prin intermediul uneia dintre conexiunile de rețea ale vehiculului sau utilizatorului.

Conectivitate



Apăsați **Connect-App** pentru a afișa pagina inițială.

sau

APPS

Apăsați **„Conectivitate”** pentru a accesa funcțiile **CarPlay®**, **MirrorLink™** sau **Android Auto**.

Connect-App



Apăsați **Connect-App** pentru a afișa pagina inițială.

sau

APPS

Apăsați **„Connect-App”** pentru a afișa pagina de pornire a aplicației.

Conectarea unui smartphone prin CarPlay®

! Din motive de siguranță și pentru că necesită o atenție susținută din partea conducătorului, utilizarea smartphone-ului este interzisă pe durata condusului. Toate operațiunile trebuie efectuate cu **vehiculul oprit**.

i Sincronizarea smartphone-ului permite utilizatorilor să afișeze pe ecranul vehiculului aplicațiile adaptate la tehnologia CarPlay® a smartphone-ului, după activarea în prealabil a funcției CarPlay® pe smartphone. Având în vedere că principiile și normele sunt în permanentă evoluție, **se recomandă actualizarea sistemului de operare al smartphone-ului.** Pentru a consulta lista cu modelele de smartphone eligibile, accesați pagina web din țara dvs. a mărcii respective.



Conectați un cablu USB. Smartphone-ul se încarcă atunci când este conectat printr-un cablu USB.



sau

TEL

Apăsați „**Telefon**” pentru a afișa interfața CarPlay®.

Sau



Conectați un cablu USB. Smartphone-ul se încarcă atunci când este conectat printr-un cablu USB.



În sistem, apăsați „**Connect-App**” pentru a afișa pagina principală.

sau

APPS

Apăsați „**Conectivitate**” pentru a accesa funcția CarPlay®.



Apăsați „**CarPlay**” pentru a afișa interfața CarPlay®.

i La conectarea cablului USB, funcția CarPlay® dezactivează modul Bluetooth® al sistemului.

MirrorLink™ – conexiune de smartphone

! Din motive de siguranță și pentru că necesită o atenție susținută din partea conducătorului, utilizarea smartphone-ului este interzisă pe durata condusului. Toate operațiunile trebuie efectuate cu **vehiculul oprit.**

i Sincronizarea smartphone-ului permite utilizatorilor să afișeze pe ecranul vehiculului aplicațiile adaptate la tehnologia MirrorLink™ de pe smartphone. Principiile și standardele sunt în continuă schimbare. Pentru ca procesul de comunicare dintre smartphone și sistem să funcționeze, este esențial ca smartphone-ul să fie deblocat; **actualizați sistemul de operare al smartphone-ului, precum și data și ora smartphone-ului și ale sistemului.**

Pentru a consulta lista cu modelele de smartphone eligibile, accesați pagina web din țara dvs. a mărcii respective.

! Din motive de siguranță, aplicațiile pot fi consultate doar în timp ce vehiculul staționează; imediat după reluarea rulării, afișarea acestora este întreruptă.

i Funcția „**MirrorLink™**” necesită utilizarea unui smartphone și a unor aplicații compatibile.



La conectarea smartphone-ului la sistem se recomandă lansarea funcției „**Bluetooth™**” de pe smartphone



Conectați un cablu USB.
Smartphone-ul se încarcă atunci când este conectat printr-un cablu USB.



În sistem, apăsați „**Connect-App**” pentru a afișa pagina principală.

sau
APPS

Apăsați „**Conectivitate**” pentru a accesa funcția MirrorLink™.



Apăsați „**MirrorLink™**” pentru a lansa aplicația în sistem.

În funcție de smartphone, este necesar să activați funcția „**MirrorLink™**”.

OK

În timpul procedurii sunt afișate mai multe pagini-ecrane privind anumite funcții.

Acceptați pentru a iniția și a finaliza procedura de conectare.

După realizarea conexiunii, se afișează o pagină cu lista aplicațiilor descărcate în prealabil pe smartphone și adaptate la tehnologia MirrorLink™.

Pe o margine a afișajului MirrorLink™ se pot selecta diferitele surse audio prin tastele tactile din bara superioară.

Meniurile sistemului se pot accesa în orice moment, prin utilizarea butoanelor dedicate.

În funcție de calitatea rețelei, aplicațiile devin disponibile după o perioadă de așteptare.

Conexiune de smartphone prin Android Auto

Din motive de siguranță și pentru că necesită o atenție susținută din partea conducătorului, utilizarea smartphone-ului este interzisă pe durata condusului. Toate operațiunile trebuie efectuate cu **vehiculul oprit**.

Sincronizarea smartphone-ului permite utilizatorilor să afișeze pe ecranul vehiculului aplicațiile adaptate la tehnologia Android Auto de pe smartphone. Principiile și standardele sunt în continuă schimbare. Pentru ca procesul de comunicare dintre smartphone și sistem să funcționeze, este esențial ca smartphone-ul să fie deblocat; **actualizați sistemul de operare al smartphone-ului, precum și data și ora smartphone-ului și ale sistemului**.

Pentru a consulta lista cu modelele de smartphone eligibile, accesați pagina web din țara dvs. a mărcii respective.

Din motive de siguranță, aplicațiile pot fi consultate doar în timp ce vehiculul staționează; imediat după reluarea rulării, afișarea acestora este întreruptă.

Funcția „**Android Auto**” necesită utilizarea unui smartphone și a unor aplicații compatibile.



Conectați un cablu USB.
Smartphone-ul se încarcă atunci când este conectat printr-un cablu USB.



În sistem, apăsați „**Connect-App**” pentru a afișa pagina principală.

sau
APPS

Apăsați „**Conectivitate**” pentru a accesa funcția „**Android Auto**”.



Apăsați „**Android Auto**” pentru a lansa aplicația în sistem.

OK

În timpul procedurii sunt afișate mai multe pagini-ecrane privind anumite funcții.

Acceptați pentru a iniția și a finaliza procedura de conectare.

Diferite surse audio pot fi accesate în continuare de pe o latură a afișajului Android Auto, prin utilizarea butoanelor tactile din bara superioară.

Meniurile sistemului se pot accesa în orice moment, prin utilizarea butoanelor dedicate.

În modul Android Auto, funcția de afișare a meniului prin apăsarea scurtă cu trei degete pe ecran, este dezactivată.

În funcție de calitatea rețelei, aplicațiile devin disponibile după o perioadă de așteptare.

Conexiune Bluetooth®

! Din motive de siguranță și pentru că necesită o atenție îndelungată din partea conducătorului, operațiile de asociere a telefonului mobil cu Bluetooth la setul „mâini libere” Bluetooth al sistemului audio trebuie să fie făcute cu **vehiculul oprit** și contactul cuplat.

! Activați funcția Bluetooth a telefonului și asigurați-vă că acesta este „vizibil pentru toți” (configurarea telefonului).

Procedura efectuată cu telefonul



Selectați numele sistemului din lista de dispozitive detectate.

În sistem, acceptați cererea de conectare a telefonului.

! Pentru a finaliza asocierea, indiferent de procedură (pe telefon sau în sistem), asigurați-vă că atât în sistem, cât și pe telefon apare același cod.

Procedura efectuată cu sistemul



Apăsați **„Connect-App”** pentru a afișa pagina inițială.

sau

APPS

Apăsați butonul **„OPȚIUNI”** pentru a accesa pagina secundară.



Apăsați **„Conexiune Bluetooth”**.



Selectați **„Căutare”**.
Este afișată lista telefoanelor detectate.



Dacă procedura de împerechere eșuează, se recomandă dezactivarea și apoi reactivarea funcției Bluetooth a telefonului.



Selectați din listă numele telefonului ales.



În funcție de tipul telefonului, poate să vi se ceară să acceptați sau nu transferul contactelor și al mesajelor.

Partajarea conexiunii

Sistemul propune conectarea telefonului cu 3 profiluri:

- **„Telefon”** (set „mâini libere”, numai pentru telefon),
- **„Streaming”** (streaming: redare wireless a fișierelor audio din telefon),
- **„Date internet mobil”**.

i Pentru navigația conectată este obligatorie activarea profilului „**Date internet mobil**” (în cazul în care vehiculul nu dispune de serviciile „Apel de urgență și de asistare”), după activarea în prealabil a partajării acestei conexiuni pe smartphone.



Selecționați unul sau mai multe profile.

OK

Apăsăți „**OK**” pentru a confirma.

Conectare Wi-Fi

Conectare la rețea prin intermediul funcției Wi-Fi a smartphone-ului.



Apăsăți „**Connect-App**” pentru a afișa pagina inițială.

sau

APPS

Apăsăți butonul „**OPȚIUNI**” pentru a accesa pagina secundară.



Selecționați „**Conexiuni rețea Wi-Fi**”.



Selecționați fila „**Securizat**”, „**Nu este securizat**” sau „**Memorizat**”.



Selecționați o rețea.



Cu ajutorul tastaturii virtuale, introduceți „**Introducere cheie rețea**” pentru rețeaua Wi-Fi și „**Parola**”.

OK

Apăsăți „**OK**” pentru inițierea conexiunii.



Conexiunea Wi-Fi și partajarea conexiunii Wi-Fi se exclud.

Partajarea conexiunii Wi-Fi

Crearea unei rețele locale Wi-Fi de către sistem.



Apăsăți „**Connect-App**” pentru a afișa pagina inițială.

sau

APPS

Apăsăți butonul „**OPȚIUNI**” pentru a accesa pagina secundară.



Selecționați „**Partajare conexiune Wi-Fi**”.

Selecționați fila „**Activare**” pentru a activa sau a dezactiva partajarea conexiunii Wi-Fi.

Și/sau

Selecționați „**Setări**” pentru a modifica denumirea rețelei sistemului și parola.

OK

Apăsăți „**OK**” pentru a confirma.



Pentru a vă proteja cât mai bine împotriva accesului neautorizat și a vă securiza sistemele, se recomandă folosirea unui cod de securitate sau a unei parole complexe.

Gestionarea conexiunilor



Apăsăți „**Connect-App**” pentru a afișa pagina inițială.

sau

APPS

Apăsăți butonul „**OPȚIUNI**” pentru a accesa pagina secundară.



Selecționați „**Gestionați conexiunea**”.

Prin intermediul acestei funcții, puteți să vizualizați accesul la serviciile conectate, disponibilitatea serviciilor conectate și să modificați modul de conectare.

Radio

Selectarea unui post de radio



Apăsați pe **Radio Media** pentru a afișa pagina inițială.

sau

MEDIA

Apăsați **„Frecvență”**.



Apăsați unul dintre butoane pentru a căuta automat posturile de radio.

Sau



Deplasați cursorul pentru a căuta manual o frecvență mai mare sau mai mică.

Sau



Apăsați pe **Radio Media** pentru a afișa pagina inițială.

sau

MEDIA

Apăsați butonul **„OPTIUNI”** pentru a accesa pagina secundară.



Selectați **„Posturi de radio”** pe pagina secundară.

Apăsați **„Frecvență”**.



Introduceți valorile cu ajutorul tastaturii virtuale. Introduceți mai întâi unitățile, apoi faceți clic pe zona de zecimale pentru a introduce cifrele după virgulă.

OK

Apăsați **„OK”** pentru a confirma.

! Recepția radio poate să fie afectată de utilizarea unor echipamente electrice neomologate de marcă, cum ar fi un încărcător USB conectat la priza de 12 V. Mediul exterior (dealuri, clădiri, tuneluri, parcuri subterane etc.) poate să blocheze recepția, inclusiv în modul RDS. Acest fenomen este rezultatul normal al modului de propagare a undelor radio și nu indică o defecțiune a echipamentului audio.

Memorarea unui post de radio

Selectați un post radio sau o frecvență. (consultați secțiunea corespunzătoare)

Apăsați **„Memorie”**.



Apăsați lung unul dintre butoane pentru a memora postul de radio.

Activarea/dezactivarea RDS



Apăsați pe **Radio Media** pentru a afișa pagina inițială.

sau

MEDIA

Apăsați butonul **„OPTIUNI”** pentru a accesa pagina secundară.



Selectați **„Setări sistem audio”**.

Selectați **„General”**.



Activați/dezactivați **„Urmărire post radio”**.

OK

Apăsați **„OK”** pentru a confirma.

i Dacă este activat, sistemul RDS permite redarea aceluiași post datorită urmării frecvenței. Totuși, în unele condiții, este posibil ca acoperirea unui post RDS să nu fie asigurată în întreaga țară, deoarece posturile de radio nu acoperă 100% din teritoriu. Aceasta explică pierderea recepției unui post pe durata parcurgerii unui traseu.

Afișarea informațiilor text

i Funcția „text radio” permite afișarea informațiilor transmise de postul de radio referitoare la acesta sau la melodia redată.



Apăsați pe **Radio Media** pentru a afișa pagina inițială.

sau

MEDIA

Apăsați butonul „**OPȚIUNI**” pentru a accesa pagina secundară.



Selecțați „**Setări sistem audio**”.

Selecțați „**General**”.



Activați/dezactivați „**Afișare radio text**”.

OK

Apăsați „**OK**” pentru a confirma.

Ascultarea mesajelor TA

! Funcția TA (Traffic Announcement – informații din trafic) acordă prioritate mesajelor de alertă TA. Pentru a funcționa, această funcție necesită un semnal bun de la un post de radio care emite acest tip de mesaje. Atunci când se emite o informație de trafic, sursa media în curs de redare este întreruptă automat pentru difuzarea mesajului TA. La terminarea mesajului, aparatul revine la sursa media redată anterior.

Selecțați „**Anunțuri**”.



Activați/dezactivați „**Anunț trafic**”.

OK

Apăsați „**OK**” pentru a confirma.

Radio DAB (Digital Audio Broadcasting)

Radio digital terestru

! Radioul digital asigură o recepție de o calitate mai bună. Diferitele sisteme multiplex vă propun posturi de radio aranjate în ordine alfabetică.



Apăsați pe **Radio Media** pentru a afișa pagina inițială.

sau

MEDIA



Selecțați sursa audio.

Apăsați „**Bandă**” pentru a selecta banda „**DAB**”.

Urmărire automată DAB/FM

i „DAB” nu acoperă 100% din teritoriu. Dacă semnalul radio digital are o calitate slabă, „urmărire automată DAB/FM” asigură continuarea ascultării unui anumit post, prin trecerea automată la postul de radio analogic „FM” corespunzător (dacă există).



Apăsați pe **Radio Media** pentru a afișa pagina inițială.

sau

MEDIA

Apăsați butonul „**OPȚIUNI**” pentru a accesa pagina secundară.



Selectați „Setări sistem audio”.

Selectați „General”.



Activați/dezactivați „Urmărire post radio”.

OK

Apăsați „OK”.

i Dacă funcția „Urmărire automată DAB/FM” este activată, poate să apară un decalaj de câteva secunde când sistemul trece la radioul analogic „FM”, însoțit uneori de o variație a volumului. Atunci când calitatea semnalului digital este restabilită, sistemul revine automat la „DAB”.

! În cazul în care postul „DAB” ascultat nu este disponibil în „FM” (opțiunea „DAB-FM” inactivă) sau dacă funcția „urmărire automată DAB/FM” nu este activată, apare o întrerupere a sunetului atunci când semnalul digital este prea slab.

Media

Port USB

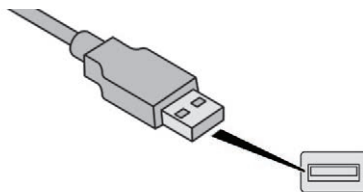

Introduceți stickul de memorie USB în portul USB sau conectați dispozitivul USB la portul USB cu ajutorul unui cablu adecvat (se cumpără separat).

! Pentru a proteja sistemul, nu utilizați multiplicatoare de port USB.

Sistemul își formează liste de redare (în memoria temporară), ceea ce poate dura între câteva secunde și mai multe minute, la prima conectare.

Cu cât sunt mai puține fișiere (altele decât cele cu muzică) și mai puține foldere, cu atât se reduce timpul de așteptare.

Listele de redare sunt actualizate de fiecare dată când este decuplat contactul sau este conectat un stick de memorie USB. Listele sunt memorate: dacă nu se modifică, se încarcă mai repede.

Priză auxiliară (AUX)

(în funcție de model/în funcție de echipare)

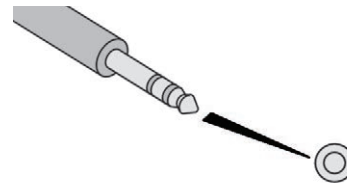

Această sursă nu este disponibilă decât dacă „Intrare auxiliară” a fost bifată în setările audio.

Conectați dispozitivul portabil (MP3 player etc.) la priză jack auxiliară utilizând un cablu audio (se cumpără separat).

Reglați întâi volumul echipamentului portabil (la nivel ridicat). Reglați apoi volumul sistemului audio.

Afișarea și gestionarea comenzilor se face de la echipamentul portabil.

CD player

(în funcție de model/în funcție de echipare)

Introduceți CD-ul în player.

Selectarea sursei



Apăsați pe **Radio Media** pentru a afișa pagina inițială.

sau

MEDIA



Selectați „**Sursă**”.

Alegeți sursa.

Bluetooth® – streaming audio

Redarea în flux (streaming) permite ascultarea muzicii de pe smartphone.

Profilul Bluetooth trebuie să fie activat; reglați mai întâi volumul dispozitivului portabil (la un nivel ridicat).

Reglați apoi volumul sistemului audio.

Dacă redarea nu începe automat, poate fi necesară lansarea redării audio din telefon. Gestionarea se face de la dispozitivul portabil sau cu butoanele sistemului.

! Odată conectat în modul streaming, telefonul este considerat o sursă media.

Conectare playere Apple®

Conectați playerul Apple® la portul USB, utilizând un cablu adecvat (nefurnizat). Redarea începe automat.

Controlul se face prin comenzile sistemului audio.

i Clasificările disponibile sunt cele ale dispozitivului portabil conectat (artiști/ albume/genuri/liste de redare/cărți audio/podcasturi). Clasificarea utilizată din setarea inițială este clasificarea după artiști. Pentru a modifica o clasificare utilizată, urcați până la primul nivel al meniului, apoi selectați clasificarea dorită (de exemplu, o listă de redare) și confirmați pentru a coborî în meniu până la piesa dorită.

Versiunea de software a sistemului audio poate fi incompatibilă cu generația playerului Apple® dumneavoastră.

Informații și recomandări

! Sistemul este compatibil cu dispozitive de stocare în masă USB, dispozitive BlackBerry® sau playere Apple® prin intermediul porturilor USB. Cablul adaptor se cumpără separat. Gestionarea dispozitivelor se face prin comenzile sistemului audio. Alte periferice, nerecunoscute la conectare, trebuie să fie conectate la priza auxiliară printr-un cablu jack (se cumpără separat) sau prin streaming Bluetooth, în funcție de compatibilitate.

! Pentru a proteja sistemul, nu utilizați multiplicatoare de port USB.

Echipamentul audio nu redă decât fișiere audio cu extensiile „.wma, .aac, .flac, .ogg și .mp3” cu o rată de biți cuprinsă între 32 kbps și 320 kbps.

De asemenea, este compatibil cu modul VBR (Variable Bit Rate – rată de biți variabilă). Nu se pot citi alte tipuri de fișiere (.mp4 etc.). Fișierele „.wma” trebuie să fie de tip wma 9 standard.

Ratele de eșantionare compatibile sunt 32, 44 și 48 KHz.

Este recomandat să folosiți nume de fișiere cu mai puțin de 20 caractere, fără caractere speciale (de exemplu, " " ?; ù) pentru a evita problemele de citire sau de afișare.

Utilizați doar memorii USB cu formatul FAT32 (File Allocation Table – Tabel de alocare a fișierelor).

i Se recomandă folosirea cablului USB al dispozitivului portabil.

Pentru a putea reda un CDR sau CDRW inscripționat, la crearea CD-ului selectați standardele ISO 9660 nivelul 1, 2 sau Joliet, dacă este posibil.

Dacă CD-ul este inscripționat în alt format, este posibil ca redarea să nu fie corectă.

Pe un disc, se recomandă să folosiți același standard de inscripționare, cu o viteză cât mai mică posibil (4x maximum) pentru o calitate acustică optimă.

În cazul special al CD-urilor multisesiune, se recomandă standardul Joliet.

Telefon

Asocierea cu telefon Bluetooth®

! Din motive de siguranță și pentru că cere multă atenție din partea conducătorului, asocierea unui telefon mobil Bluetooth cu sistemul „mâini libere” Bluetooth al sistemului audio se va face **cu vehiculul oprit și cu contactul cuplat**.

i Activați funcția Bluetooth a telefonului și asigurați-vă că acesta este „vizibil pentru toți” (configurarea telefonului).

Procedura efectuată cu telefonul



Selectați numele sistemului din lista de dispozitive detectate.

În sistem, acceptați cererea de conectare a telefonului.

! Pentru a finaliza asocierea, indiferent de procedură (pe telefon sau în sistem), asigurați-vă că atât în sistem, cât și pe telefon apare același cod.

Procedura efectuată cu sistemul



Apăsați **„Telefon”** pentru a afișa pagina inițială.

sau

TEL



Apăsați **„Căutare Bluetooth”**.

Sau



Selectați **„Căutare”**.
Este afișată lista telefoanelor detectate.

i Dacă procedura de împerechere eșuează, se recomandă dezactivarea și apoi reactivarea funcției Bluetooth a telefonului.



Selectați din listă numele telefonului ales.

Partajarea conexiunii

Sistemul propune conectarea telefonului cu 3 profiluri:

- „**Telefon**” (set „mâini libere”, numai pentru telefon),
- „**Streaming**” (streaming: redare wireless a fișierelor audio din telefon),
- „**Date internet mobil**”.

i Activarea profilului; pentru sistemul de navigație conectat este obligatorie activarea profilului „**Date internet mobil**”, după activarea partajării conexiunii pe smartphone.

Selectați unul sau mai multe profile.

OK Apăsați pe „**OK**” pentru a confirma.

i În funcție de tipul telefonului, poate să vi se ceară să acceptați sau nu transferul contactelor și al mesajelor.

Reconectarea automată

i La revenirea în vehicul, dacă ultimul telefon conectat este prezent din nou, acesta este recunoscut automat și, într-un interval de aproximativ 30 de secunde după cuplarea contactului, conexiunea se reface fără nicio acțiune din partea dvs. (Bluetooth activat).

Pentru a modifica profilul conexiunii:



Apăsați „**Telefon**” pentru a afișa pagina inițială.

sau

TEL

Apăsați butonul „**OPȚIUNI**” pentru a accesa pagina secundară.



Selectați „**Conexiune Bluetooth**” pentru a afișa lista dispozitivelor asociate.



Apăsați butonul „**detalii**”.



Selectați unul sau mai multe profile.

OK

Apăsați „**OK**” pentru a confirma.

! Capacitatea sistemului de a se conecta la un singur profil depinde de telefon. În mod implicit se pot conecta toate cele trei profile.

! Serviciile disponibile depind de rețea, de cartela SIM și de compatibilitatea dispozitivelor Bluetooth utilizate. Consultați manualul telefonului și operatorul de telefonie mobilă pentru a afla care sunt serviciile la care aveți acces.

i Profilele compatibile cu sistemul sunt: HFP, OPP, PBAP, A2DP, AVRCP, MAP și PAN.

Pentru mai multe informații (compatibilitate, asistare suplimentară etc.), accesați pagina web a mărcii.

Gestionarea telefoanelor asociate

i Această funcție permite conectarea sau deconectarea unui dispozitiv periferic, precum și ștergerea unei asocieri.



Apăsați „**Telefon**” pentru a afișa pagina inițială.

sau

TEL

Apăsați butonul „**OPȚIUNI**” pentru a accesa pagina secundară.



Selectați „**Conexiune Bluetooth**” pentru a afișa lista dispozitivelor asociate.



Apăsați pe denumirea telefonului ales din listă pentru a-l deconecta. Apăsați din nou pentru a-l conecta.

Ștergerea unui telefon



Selecționați coșul de gunoi din colțul din dreapta sus al ecranului pentru afișarea unui coș de gunoi lângă telefonul ales.



Apăsați pe coșul de gunoi de lângă telefonul ales pentru a-l șterge.

Primirea unui apel

Un apel primit este indicat printr-un semnal sonor și prin suprapunerea pe ecran a unui afișaj.



Apăsați scurt pe comanda de la volan **TEL** pentru a accepta un apel primit.

Și



Apăsați lung



pe comanda de la volan **TEL** pentru a respinge apelul.

Sau



Selecționați „Închidere”.

Efectuarea unui apel



Utilizarea telefonului nu este recomandată în timpul conducerii vehiculului. Parcați vehiculul. Efectuați apelul utilizând comenzile de la volan.

Apelarea unui număr nou



Apăsați „**Telefon**” pentru a afișa pagina inițială.

sau

TEL



Introduceți numărul de telefon utilizând tastatura digitală.



Apăsați „**Apelare**” pentru a iniția apelul.

Apelarea unui contact



Apăsați „**Telefon**” pentru a afișa pagina inițială.

sau

TEL



Sau apăsați lung



pe comanda **TEL** de pe volan.

Selecționați „**Contact**”.

Selecționați contactul dorit din lista afișată.



Selecționați „**Apelare**”.

Apelarea unui număr folosit recent



Apăsați „**Telefon**” pentru a afișa pagina inițială.

sau

TEL

Sau



Apăsați lung



butonul de pe volan.

Selecționați „**Apeluri**”.

Selecționați contactul dorit din lista afișată.

- ! Puteți iniția oricând un apel direct de la telefon; opriți vehiculul ca măsură de siguranță.

Gestionarea contactelor/ intrărilor



Apăsați **Telefon** pentru a afișa pagina inițială.

sau

TEL

Selectați „**Contact**”.



Selectați „**Creare**” pentru a adăuga un contact nou.

În fila „**Telefon**”, introduceți numerele de telefon ale contactului.

În fila „**Adresă**”, introduceți adresele contactului.

În fila „**Email**”, introduceți adresele de e-mail ale contactului.

- ! Funcția „**Email**” permite introducerea adreselor de e-mail ale contactelor, dar sistemul nu poate trimite e-mailuri.

Gestionarea mesajelor



Apăsați **Telefon** pentru a afișa pagina inițială.

sau

TEL

Apăsați butonul „**OPȚIUNI**” pentru a accesa pagina secundară.



Selectați „**Mesaje**” pentru a afișa lista de mesaje.



Selectați fila „**Toate**”, „**Sent**” (Trimise) sau „**Primate**”.



Selectați detaliul mesajului ales dintr-una dintre liste.



Apăsați „**Răspuns**” pentru a trimite un mesaj rapid stocat în sistem.



Apăsați „**Apelare**” pentru a iniția apelul.



Apăsați „**Redare**” pentru a asculta mesajul.

- ! Accesul la „**Mesaje**” depinde de compatibilitatea smartphone-ului și a întregului sistem.
În funcție de smartphone, accesarea mesajelor sau a e-mailului poate să dureze.

- ! Serviciile disponibile depind de rețea, de cartela SIM și de compatibilitatea dispozitivelor Bluetooth utilizate. Consultați manualul smartphone-ului și întrebați operatorul la ce servicii de telefonie aveți acces.

Gestionarea mesajelor rapide



Apăsați „**Telefon**” pentru a afișa pagina inițială.

sau

TEL

Apăsați butonul „**OPȚIUNI**” pentru a accesa pagina secundară.



Selectați „**Mesaje rapide**” pentru a afișa lista de mesaje.



Selectați fila „**În întârziere**”, „**Sosirea mea**”, „**Indisponibil**” sau „**Altul**” cu posibilitatea de a crea mesaje noi.



Apăsați „**Creare**” pentru a scrie un mesaj nou.



Selectați mesajul ales dintr-una din liste.



Apăsați „**Transfer**” pentru a selecta destinatarul(ii).



Apăsați „**Redare**” pentru a reda mesajul.

Gestionarea e-mailului



Apăsați **Telefon** pentru a afișa pagina inițială.

sau

TEL

Apăsați butonul „**OPȚIUNI**” pentru a accesa pagina secundară.



Selectați „**Email**” pentru a afișa lista de mesaje.



Selectați fila „**Primite**”, „**Sent**” (Trimise) sau „**Necitite**”.

Selectați mesajul ales dintr-una din liste.



Apăsați „**Redare**” pentru a reda mesajul.

! Accesul la „**Email**” depinde de compatibilitatea smartphone-ului și a întregului sistem.

Configurare

Setări audio



Apăsați „**Setări**” pentru a afișa pagina inițială.

sau

SETUP



Selectați „**Setări audio**”.

Selectați „**Ambiante**”.

Sau

„**Repartiție**”.

Sau

„**Sunet**”.

Sau

„**Volum voce**”.

Sau

„**Ringtone**”.

OK

Apăsați „**OK**” pentru a salva reglajele.

! Repartiția sunetului (sau spațializarea cu sistemul Arkamys®) este o procesare audio ce permite adaptarea calității sunetului în funcție de numărul pasagerilor din vehicul.
Disponibilă exclusiv pentru configurația cu difuzoare față și spate.

i Reglajele audio **Ambiante** (6 ambiante opționale) și **Frecvențe joase**, **Frecvențe medii** și **Frecvențe înalte** sunt diferite și independente pentru fiecare sursă audio. Activați sau dezactivați „**Loudness**”. Setările pentru „**Repartiție**” (Toți pasagerii, Conducător și Numai în față) sunt comune pentru toate sursele. Activați sau dezactivați „**Sunete asociate cu tastatura**”, „**Volum corelat cu viteza**” și „**Intrare auxiliară**”.

i Audio la bord: Arkamys® Sound Staging optimizează distribuția sunetului în habitacul.

Setările profilului

! Din motive de siguranță și deoarece necesită o atenție susținută din partea conducătorului, reglajele trebuie să fie efectuate **cu vehiculul oprit**.



Apăsați „**Setări**” pentru a afișa pagina inițială.

sau
SETUP

Apăsați butonul „**OPȚIUNI**” pentru a accesa pagina secundară.



Selecțiați „**Parametrare profil**”.

Selecțiați „**Profil 1**”, „**Profil 2**”, „**Profil 3**” sau „**Profil comun**”.



Apăsați acest buton pentru a introduce un nume de profil cu ajutorul tastaturii virtuale.

OK

Apăsați „**OK**” pentru a confirma.



Apăsați acest buton pentru a adăuga o fotografie de profil.



Introduceți un stick de memorie USB care conține fotografia, în portul USB. Selecțiați fotografia.

OK

Apăsați „**OK**” pentru a accepta transferul fotografiei.

OK

Apăsați din nou „**OK**” pentru a salva setările.



Fotografia va fi plasată într-un pătrat; sistemul modifică fotografia inițială, în cazul în care aceasta are alt format.



Apăsați acest buton pentru a inițializa profilul selectat.



Inițializarea profilului selectat activează în mod implicit limba engleză.

Selecțiați un „**Profil**” (1, 2 sau 3) pentru a-i asocia „**Setări audio**”.



Selecțiați „**Setări audio**”.

Selecțiați „**Ambiente**”.

Sau

„**Repartiție**”.

Sau

„**Sunet**”.

Sau

„**Volum voce**”.

Sau

„**Sonerie**”.

OK

Apăsați „**OK**” pentru a salva reglajele.

Modificarea setărilor de sistem



Apăsați **Setări** pentru a afișa pagina inițială.

sau
SETUP

Apăsați butonul „**OPȚIUNI**” pentru a accesa pagina secundară.



Selecțiați „**Configurare ecran**”.

Selecțiați „ **Animație**”.



Activați sau dezactivați: „**Derulare automată text**”.

Selecțiați „**Luminozitate**”.

 Deplasați cursorul pentru a regla luminozitatea ecranului și/sau a tabloului de bord.



Apăsați **Setări** pentru a afișa pagina inițială.

sau
SETUP

Apăsați butonul „**OPȚIUNI**” pentru a accesa pagina secundară.



Selecți „**Administrare sistem**”.

Selecți „**Unități de măsură**” pentru a schimba unitățile de măsură corespunzătoare distanțelor, consumului de combustibil și temperaturii.

Selecți „**Parametri din uzină**” pentru a reveni la setările inițiale.

 Readucerea sistemului la setările din fabrică activează limba engleză în mod implicit.

Selecți „**Info. sistem**” pentru a afișa versiunile diferitelor module instalate în sistem.

Selectarea limbii



Apăsați **Setări** pentru a afișa pagina inițială.

sau
SETUP

Apăsați butonul „**OPȚIUNI**” pentru a accesa pagina secundară.



Selecți „**Limbă utilizată**” pentru a schimba limba.

Setarea datei



Apăsați **Setări** pentru a afișa pagina inițială.

sau
SETUP

Apăsați butonul „**OPȚIUNI**” pentru a accesa pagina secundară.



Selecți „**Setare oră-dată**”.

Selecți „**Data**”.



Apăsați acest buton pentru a defini data.

OK

Apăsați „**OK**” pentru a confirma.



Selecți formatul de afișare a datei.



Setarea datei și a orei nu este disponibilă decât dacă „Sincronizarea cu GPS” este dezactivată.
Trecerea de la ora de iarnă la cea de vară se realizează prin schimbarea fusului orar.

Setare oră



Apăsați **Setări** pentru a afișa pagina inițială.

sau
SETUP

Apăsați butonul „**OPȚIUNI**” pentru a accesa pagina secundară.



Selecți „**Setare oră-dată**”.

Selecți „**Oră**”.



Apăsați acest buton pentru a potrivi ora cu ajutorul tastaturii virtuale.

OK Apăsați „**OK**” pentru a confirma.

 Apăsați acest buton pentru a defini fusul orar.

 Selectați formatul de afișare a orei (12 h/24 h).

 Activați sau dezactivați sincronizarea cu GPS (UTC).

OK Apăsați „**OK**” pentru a confirma.

i Sistemul nu gestionează automat trecerea de la ora de iarnă la cea de vară (în funcție de țară).

Schemele de culori

! Din motive de siguranță, procedura de schimbare a schemei de culori este posibilă numai cu **vehiculul oprit**.



Apăsați **Setări** pentru a afișa pagina inițială.

sau
SETUP



Selectați „**Teme ecran**”.



Selectați din listă schema de culori, apoi apăsați „**OK**”.

i La fiecare schimbare a schemei de culori, sistemul repornește, cu o afișare temporară a unui ecran negru.

Întrebări frecvente

Următoarele informații grupează răspunsurile la întrebările cele mai frecvente referitoare la sistemul audio.

Navigation

ÎNTREBARE	RĂSPUNS	SOLUȚIE
Calculul rutei nu a reușit.	Criteriile de ghidare pot să fie în contradicție cu locația curentă (excluderea rutelor cu taxă pe un drum cu taxă).	Verificați setările pentru rută din meniul „Navigation”.
POI nu apar.	POI nu au fost selectate.	Selectați POI din lista de POI.
Avertizarea sonoră pentru „Zone periculoase” nu funcționează.	Avertizarea sonoră nu este activă sau volumul este prea mic.	Activați avertizarea sonoră din meniul „Navigation” și verificați volumul din setările audio.
Sistemul nu propune o ocolire a unui eveniment de pe traseu.	Criteriile de navigație nu iau în considerare mesajele TMC.	Selectați setarea pentru funcția „Informații din trafic” din lista de setări pentru traseu (fără, manual sau automat).
Primesc o alertă „Zonă de pericol” care nu se găsește pe traseul meu.	În afara navigației, sistemul anunță toate „Zonele periculoase” dintr-o zonă conică din fața vehiculului. Vă poate avertiza în legătură „Zonele periculoase” de pe drumurile apropiate sau paralele.	Faceți zoom pe hartă pentru a vedea poziția exactă cu „Zone de pericol”. Selectați „Pe traseu” pentru a primi doar indicațiile de navigație sau pentru a reduce perioada de avertizare.
Unele ambuteiaje de pe traseu nu sunt indicate în timp real.	La pornire, sistemului îi sunt necesare câteva minute pentru a colecta informațiile de trafic.	Așteptați primirea acestora (afișarea pe hartă a pictogramelor de informații trafic).
	În unele țări, numai marile artere (autostrăzi etc.) sunt menționate în informațiile din trafic.	Acest lucru este perfect normal. Sistemul depinde de informațiile din trafic disponibile.

Altitudinea nu este afișată.	La pornire, inițializarea GPS poate să dureze maximum 3 minute, pentru a recepționa corect informațiile de la mai mult de 4 sateliți.	Așteptați pornirea completă a sistemului pentru a capta semnal GPS de la cel puțin 4 sateliți.
	În funcție de mediul geografic (tunel etc.) sau condițiile meteorologice, condițiile de recepție a semnalului GPS pot să varieze.	Acest fenomen este normal. Sistemul este dependent de condițiile de recepție ale semnalului GPS.
Sistemul de navigație nu mai este conectat.	În timpul pornirii și în anumite zone geografice, conexiunea poate fi indisponibilă.	Verificați dacă sunt activate serviciile conectate (reglaje, contract).

Radio

ÎNTREBARE	RĂSPUNS	SOLUȚIE
Calitatea recepției postului de radio redat se deteriorează treptat sau posturile radio stocate nu funcționează (fără sunet, se afișează 87,5 Mhz etc.).	Vehiculul este prea departe de emițătorul postului de radio sau niciun emițător nu există în zona geografică respectivă.	Activați funcția „RDS” cu ajutorul meniului de comenzi rapide pentru a permite sistemului să verifice dacă există un emițător mai puternic în zona geografică respectivă.
	Mediul înconjurător (dealuri, clădiri, tunele, parcări subterane etc.) blochează recepția, inclusiv în modul RDS.	Acest fenomen este normal și nu indică o defecțiune a echipamentului audio.
	Antena lipsește sau este deteriorată (de exemplu, la trecerea printr-o spălătorie auto sau la intrarea într-o parcare subterană).	Verificați antena la un dealer.

<p>Nu găsesc unele posturi de radio în lista posturilor recepționate. Denumirea postului de radio se schimbă.</p>	<p>Postul de radio nu mai este recepționat sau denumirea sa este schimbată în listă. Unele posturi de radio transmit alte informații în locul denumirii (titlul melodiei, de exemplu). Sistemul interpretează aceste detalii ca fiind denumirea postului de radio.</p>	<p>Apăsați butonul „Actualizare listă” din meniul secundar „Posturi de radio”.</p>
---	--	--

Media

ÎNTREBARE	RĂSPUNS	SOLUȚIE
<p>Redarea din memoria USB începe cu o întârziere prea mare (aproximativ 2-3 minute).</p>	<p>Unele fișiere furnizate cu stickul de memorie pot încetini drastic accesul la citire (de 10 ori timpul din catalog).</p>	<p>Ștergeți fișierele furnizate odată cu stickul de memorie și limitați numărul de subfoldere din arborescență.</p>
<p>CD-ul este scos de fiecare dată sau nu este redat.</p>	<p>CD-ul stă invers, nu poate fi citit, nu conține fișiere audio sau conține fișiere audio cu un format incompatibil cu sistemul audio. CD-ul a fost scris într-un format incompatibil cu playerul (udf,...). CD-ul este protejat printr-un sistem antipiratare nerecunoscut de sistemul audio.</p>	<p>Verificați dacă CD-ul este introdus în player cu partea corectă în sus. Verificați starea CD-ului: acesta nu poate fi redat dacă este prea deteriorat. În cazul unui CD inscripționat, verificați conținutul acestuia: consultați recomandările din secțiunea „AUDIO”. Playerul de CD al sistemului audio nu citește DVD-uri. Din cauza calității insuficiente, anumite CD-uri inscripționate nu vor fi citite de sistemul audio.</p>

Timpul de așteptare după introducerea unui CD sau conectarea unui stick de memorie USB este foarte lung.	După introducerea unei memorii noi, sistemul citește un anumit volum de date (director, titlu, artist etc.). Operația durează între câteva secunde și câteva minute.	Acest lucru este perfect normal.
Sunetul CD-ului este de calitate slabă.	CD-ul folosit este zgâriat sau de calitate slabă.	Introduceți CD-uri de bună calitate și depozitați-le în condiții potrivite.
	Reglajele audio (sunete joase, înalte, ambianța) sunt nepotrivite.	Reduceți nivelul sunetelor joase sau înalte la 0, fără a selecta ambianța.
Anumite caractere din informațiile media redată nu sunt afișate corect.	Sistemul audio nu afișează anumite tipuri de caractere.	Utilizați caractere standard în numele de piese și foldere.
Nu începe redarea fișierelor în streaming.	Dispozitivul conectat nu lansează automat redarea.	Pentru a începe redarea de pe dispozitiv.
Numele pieselor și timpul de redare nu sunt afișate pe ecranul de streaming audio.	Profilul Bluetooth nu permite transferul acestor informații.	

Telefon

ÎNTREBARE	RĂSPUNS	SOLUȚIE
Nu reușesc să conectez telefonul Bluetooth.	Este posibil ca funcția Bluetooth a telefonului să fie dezactivată sau ca acesta să nu fie vizibil.	Verificați ca funcția Bluetooth a telefonului să fie activată. Verificați în setările telefonului ca acesta să fie „vizibil pentru toți”.
	Telefonul Bluetooth nu este compatibil cu sistemul.	Puteți să verificați compatibilitatea telefonului pe pagina de internet a mărcii (serviciile).
Volumul telefonului conectat prin Bluetooth este prea mic, nu se aude.	Sunetul depinde atât de sistem, cât și de telefon.	Măriți volumul sistemului audio, la maximum dacă este necesar, și măriți volumul telefonului, dacă este necesar.
	Zgomotul ambiental afectează calitatea apelului telefonic.	Reduceți zgomotul de fond (închideți geamurile, reduceți intensitatea ventilației, încetiniți etc.).
Unele contacte sunt dublate în listă.	Opțiunile de sincronizare sincronizează contactele de pe cartela SIM, cele de pe telefon, sau ambele. Dacă sunt selectate ambele modalități de sincronizare, este posibil ca unele dintre contacte să apară în dublu exemplar.	Selectați „Afișare contacte din cartela SIM” sau „Afișare contacte din telefon”.
Contactele sunt prezentate în ordine alfabetică.	Unele telefoane propun opțiuni de afișare. În funcție de setările selectate, contactele pot fi transferate într-o anumită ordine.	Modificați setările de afișare a directorului telefonului.
Sistemul nu primește mesaje SMS.	Modul Bluetooth nu permite transmiterea de mesaje SMS către sistem.	

Setări

ÎNTREBARE	RĂSPUNS	SOLUȚIE
La schimbarea setării pentru înalte și bași, setarea egalizatorului este deselectată. La schimbarea setării egalizatorului, setările pentru înalte și bași sunt resetate.	Selectarea unei setări a egalizatorului impune setările pentru înalte și bași și viceversa.	Modificați setările de înalte și bași sau cele de egalizator pentru a obține ambianța muzicală dorită.
La schimbarea setării de balans, distribuția este deselectată. La schimbarea setării de distribuție, setarea de balans este deselectată.	Selectarea unei setări de distribuție impune setările de balans și viceversa.	Modificați setarea de balans sau de distribuție pentru a obține calitatea dorită a sunetului.
Există o diferență de calitate sonoră între diferitele surse audio.	Pentru a permite ascultarea în condiții optime, setările audio pot fi adaptate la diferite surse sonore, ceea ce poate genera diferențe sesizabile de sunet în cazul schimbării sursei.	Verificați ca setările audio să fie adaptate la sursele ascultate. Se recomandă să setați funcțiile audio (Bas:, Înalte:, Balans) în poziția din mijloc, să selectați „Niciuna” la ambianța muzicală și să setați corecția de volum în poziția „Activ” în modul CD sau în poziția „Inactiv” în modul radio.
Atunci când motorul este oprit, sistemul se oprește după câteva minute de folosire.	Atunci când motorul este oprit, timpul de funcționare al sistemului depinde de nivelul de încărcare a bateriei. În starea normală de oprire, sistemul va trece automat în modul economie de energie, pentru a menține un nivel suficient de încărcare a bateriei.	Cuplați contactul pentru a crește nivelul de încărcare a bateriei.
Nu se pot seta data și ora.	Setarea datei și a orei nu este disponibilă decât dacă sincronizarea cu GPS este dezactivată.	Meniul Setări/Opțiuni/setarea Oră și dată. Selectați fila „Oră” și dezactivați sincronizarea cu sistemul GPS (UTC).

PEUGEOT Connect Radio



Sistem audio multimedia – aplicații – telefon Bluetooth®

Cuprins	
Primii pași	2
Comenzi pe volan	3
Meniuri	4
Aplicații	5
Radio	6
Radio DAB (Digital Audio Broadcasting)	8
Media	9
Telefon	11
Setări	16
Întrebări frecvente	18

i Funcțiile și setările descrise mai jos variază în funcție de versiunea și de configurația vehiculului.

! Din motive de siguranță și pentru că necesită o atenție îndelungată din partea conducătorului, asocierea telefonului mobil cu sistemul mâini libere Bluetooth al sistemului audio trebuie să fie făcută cu **vehiculul oprit** și contactul cuplat.

i Sistemul este protejat, astfel încât să funcționeze numai pe vehiculul dvs. Afișarea mesajului **Mod economie de energie** semnalează trecerea iminentă în modul în așteptare.

i Mai jos găsiți legătura pentru accesarea codurilor OSS (Open Source Software) ale sistemului.
<https://www.groupe-psa.com/fr/oss/>
<https://www.groupe-psa.com/en/oss/>

Primii pași



Cu motorul pornit, o apăsare dezactivează sunetul. Cu contactul decuplat, o apăsare activează sistemul.



Reglarea volumului.

Utilizați butoanele de lângă sau de sub ecranul tactil pentru a accesa meniurile, apoi apăsați butoanele virtuale din ecranul tactil.

În funcție de model, utilizați butoanele „Sursă” sau „Meniu” dispuse de fiecare parte a ecranului tactil, pentru a accesa meniurile, apoi apăsați butoanele afișate pe ecranul tactil.

Puteți afișa în orice moment meniul, apăsând scurt pe ecran, folosind trei degete.

Toate suprafețele tactile ale ecranului sunt de culoare albă.

Apăsați zona gri pentru a reveni la nivelul anterior sau a confirma.

Apăsați săgeata înapoi pentru a reveni la nivelul anterior sau a confirma.

! Ecranul tactil este de tip „capacitiv”. Pentru a curăța ecranul, folosiți o lavetă moale, neabrazivă (lavetă pentru ochelari) fără niciun produs suplimentar. Nu utilizați obiecte ascuțite pe ecran. Nu atingeți ecranul cu mâinile umede.

* În funcție de echipament.

Unele informații sunt afișate în permanență în banda superioară a ecranului tactil:

- informațiile (în funcție de versiune) despre climatizare și accesul direct la meniul corespunzător,
- informații despre Radio Media și despre meniul Telefon,
- Accesarea Setărilor prin ecranul tactil și pe tabloul de bord digital.

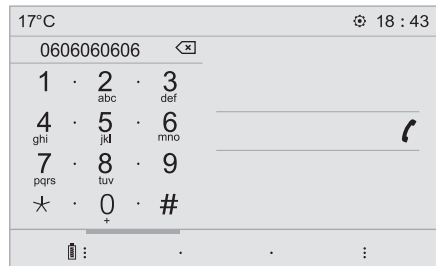

Selectarea sursei audio (în funcție de versiune):

- Posturi radio FM/DAB*/AM*.
- Telefon conectat prin Bluetooth și difuzare multimedia Bluetooth* (streaming).
- CD player (în funcție de model).
- USB cheie.
- Media player conectat prin priza auxiliară (în funcție de model).

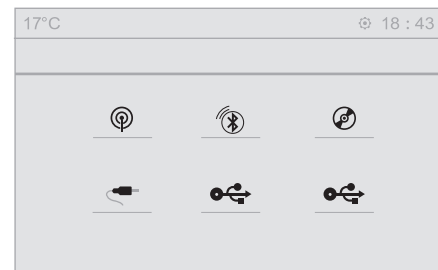

i În meniul „Setări”, puteți să creați un profil pentru o singură persoană sau pentru un grup de persoane care au puncte comune, cu posibilitatea introducerii unui număr mare de setări (presetări radio, setări audio, ambianțe etc.); aceste setări sunt luate în calcul automat.

i La temperaturi foarte ridicate, volumul sonor poate fi limitat pentru a proteja sistemul. Poate trece în modul de așteptare (stingerea ecranului și întreruperea sunetului) pentru cel puțin 5 minute
Revenirea la condițiile normale are loc atunci când temperatura din habitacul scade.

Comenzi pe volan

Comenzi la volan – Tip 1



Radio:



Selectarea postului de radio următor/anterior presetat.
Selectarea elementului anterior/următor dintr-un meniu sau dintr-o listă.

Media:

Selectarea piesei următoare/anterioare.
Selectarea elementului anterior/următor dintr-un meniu sau dintr-o listă.



Radio:

Apăsare scurtă: afișarea listei de posturi de radio.
Apăsare lungă: actualizarea listei de posturi.

Media:

Apăsare scurtă: afișarea listei de foldere.
Apăsare lungă: afișarea opțiunilor de sortare disponibile.



Schimbarea sursei audio (radio, USB, AUX (dacă este conectat un echipament), CD, streaming).



Confirmarea unei selecții.



Mărirea volumului.



Reducerea volumului.



Întreruperea/reactivarea sonorului prin apăsarea simultană a butoanelor de mărire și de reducere a volumului.

Comenzi la volan – Tip 2



În funcție de model.



Comenzile vocale:

această comandă este situată pe volan, ori la capătul manetei de comandă a luminilor (în funcție de model).

Apăsare scurtă, comenzile vocale ale smartphone-ului, prin intermediul sistemului.

Creșterea volumului.



sau



sau



Întreruperea/reactivarea sunetului.

Sau

Întrerupeți sunetul prin apăsarea simultană a butoanelor de creștere și de reducere a volumului.

Restabiliți sunetul prin apăsarea unuia dintre cele două butoane de volum.

 Reducerea volumului.

sau



SRC



Media (apăsare scurtă): schimbarea sursei multimedia.

sau

SRC



Telefon (apăsare scurtă): inițierea apelului telefonic.



Apel în curs (apăsare scurtă): accesarea meniului telefonului.

Telefon (apăsare lungă): respingerea unui apel primit, terminarea apelului; atunci când nu există o convorbire în curs, accesarea meniului telefonului.



Radio (rotire): presetarea anterioară/următoare.

sau

Media (rotire): piesa anterioară/următoare, deplasare în listă.

OK



Apăsare scurtă: confirmarea unei selecții; dacă nu este selectat nimic, accesarea presetărilor.

LIST

Radio: afișarea listei de posturi radio.

Media: afișarea listei de piese.

Radio (apăsare continuă): actualizarea listei posturilor radio recepționate.

Meniuri

În funcție de model/în funcție de echipare

Aer condiționat



Permite gestionarea diferitelor setări de temperatură, debit de aer etc.

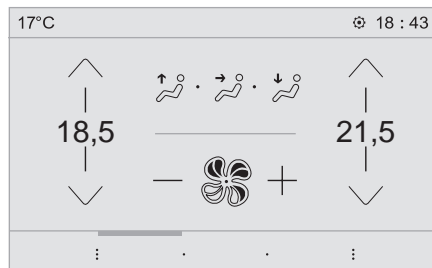

Aplicații



Acces la echipamentele configurabile.

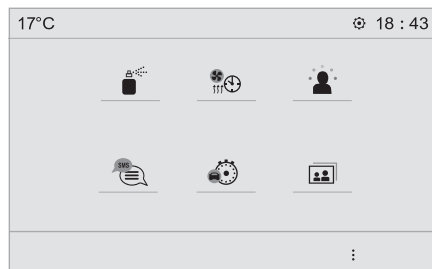

Radio Media



Selectarea unei surse audio sau a unui post de radio.

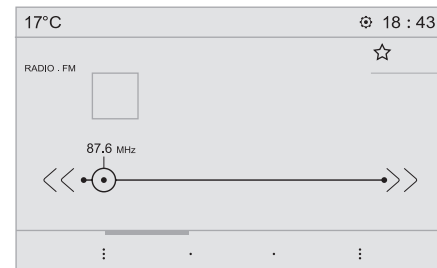

Telefon



Conectați un telefon prin Bluetooth®. Rulați anumite aplicații ale smartphone-ului conectat prin MirrorLink™, CarPlay® sau Android Auto.



Setări



Configurați un profil personal și/ sau configurați sunetul (balans, ambianță etc.) și afișajul (limbă, unități, dată, oră etc.).

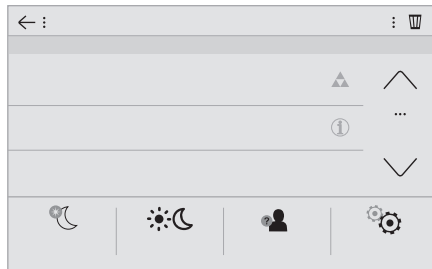

Conducere



Activați, dezactivați sau configurați anumite funcții ale vehiculului.



Navigație



Configurați navigația și selectați destinația prin MirrorLink™, CarPlay® sau Android Auto.

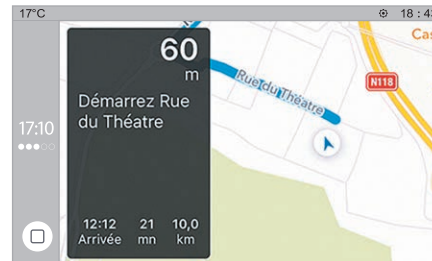

Aplicații

Vizualizarea fotografiilor

Introduceți un stick de memorie USB în portul USB.

! Pentru a proteja sistemul, nu utilizați multiplicatoare de port USB.

Sistemul poate citi foldere și fișiere imagine în formatele: .tiff; .gif; .jpg/jpeg; .bmp; .png.



Apăsați **Connect-App** pentru a afișa pagina inițială.



Apăsați „**Fotografii**”.



Selectați un folder.



Selectați o imagine de vizualizat.



Apăsați acest buton pentru a afișa detaliile fotografiei.



Apăsați săgeata înapoi pentru a reveni la nivelul anterior.

Gestionarea mesajelor



Apăsați **Connect-App** pentru a afișa pagina inițială.



Apăsați „SMS”.



Selectați fila „SMS”.



Apăsați acest buton pentru a selecta reglajele de afișare a mesajelor.



Apăsați pe acest buton pentru a căuta un contact.



Selectați fila „Mesaje rapide”.



Apăsați acest buton pentru a selecta reglajele de afișare a mesajelor.

Radio

Selectarea unui post



Apăsați **Radio Media** pentru a afișa pagina inițială.



Apăsați unul dintre butoane pentru a căuta automat posturile de radio.

Sau



Deplasați cursorul pentru a căuta manual o frecvență mai mare sau mai mică.

Sau

MHz
KHz

Apăsați pe frecvență.



Introduceți valorile de bandă FM și AM cu ajutorul tastaturii virtuale.

OK

Apăsați pe „OK” pentru a confirma.



Recepția radio poate să fie afectată de utilizarea unor echipamente electrice neomologate de marcă, cum ar fi un încărcător USB conectat la priza de 12 V. Mediul exterior (dealuri, clădiri, tuneluri, parcuri subterane etc.) poate să blocheze recepția, inclusiv în modul RDS. Acest fenomen este rezultatul normal al modului de propagare a undelor radio și nu indică o defecțiune a echipamentului audio.

Schimbarea benzii



Apăsați **Radio Media** pentru a afișa pagina inițială.

Apăsați butonul „**OPȚIUNI**” pentru a accesa pagina secundară.



Apăsați „**Bandă**” pentru a o schimba.



Apăsați zona gri pentru a confirma.

Memorarea unui post de radio

Selectați un post radio sau o frecvență.



Apăsați scurt conturul de stea. Dacă steaua este hașurată, postul de radio a fost presetat deja.

Sau

Selectați un post radio sau o frecvență.

Apăsați „**Favorite**”.



Apăsați lung unul dintre butoane pentru a memora postul de radio.

Activarea/dezactivarea RDS



Apăsați **Radio Media** pentru a afișa pagina inițială.

Apăsați butonul „**OPȚIUNI**” pentru a accesa pagina secundară.



Activați/dezactivați „**RDS**”.



Apăsați zona gri pentru a confirma.

i Dacă este activat, RDS vă permite să continuați ascultarea aceluiași post prin revenirea automată la frecvențele alternative. Totuși, în unele condiții, este posibil ca acoperirea unui post RDS să nu fie asigurată în întreaga țară, deoarece posturile de radio nu acoperă 100% din teritoriul. Aceasta explică pierderea recepției unui post pe durata parcurgerii unui traseu.

Afișarea informațiilor text

i Funcția „text radio” permite afișarea informațiilor transmise de postul de radio referitoare la acesta sau la melodia redată.



Apăsați **Radio Media** pentru a afișa pagina inițială.

Apăsați butonul „**OPȚIUNI**” pentru a accesa pagina secundară.



Activați/dezactivați „**INFO**”.



Apăsați zona gri pentru a confirma.

Ascultarea mesajelor TA

! Funcția TA (Traffic Announcement – informații din trafic) acordă prioritate mesajelor de alertă TA. Pentru a funcționa, această funcție necesită un semnal bun de la un post de radio care emite acest tip de mesaje. Atunci când se emite o informație de trafic, sursa media în curs de redare este întreruptă automat pentru difuzarea mesajului TA. La terminarea mesajului, aparatul revine la sursa media redată anterior.



Apăsați **Radio Media** pentru a afișa pagina inițială.

Apăsați butonul „**OPȚIUNI**” pentru a accesa pagina secundară.



Activați/dezactivați „**TA**”.



Apăsați zona gri pentru a confirma.

Setări audio



Apăsați **Radio Media** pentru a afișa pagina inițială.

Apăsați butonul „**OPȚIUNI**” pentru a accesa pagina secundară.



Apăsați „**Setări audio**”.



Selectați fila „**Ton**”, „**Repartiție**”, „**Sonerii**” sau „**Sonet**” pentru a configura setările audio.



Apăsați săgeata înapoi pentru a confirma.

În fila „**Ton**”, setările audio **Ambianță**, precum și cele de **Joase**, **Medii** și **Înalte** sunt diferite și independente pentru fiecare sursă audio.
În fila „**Repartiție**”, setările „**Toți pasagerii**”, „**Conducător**” și „**Numai în față**” sunt comune pentru toate sursele.
În fila „**Sunet**”, activați sau dezactivați „**Volum corelat cu viteza**”, „**Intrare auxiliară**” și „**Sunete asociate cu tastatura**”.

Repartiția sunetului (sau spațializarea cu sistemul Arkamys®) este o procesare audio ce permite adaptarea calității sunetului în funcție de numărul pasagerilor din vehicul.

Sistem audio la bord: Arkamys® Sound Staging optimizează distribuția sunetului în habitacul.

Radio DAB (Digital Audio Broadcasting)

Radio digital terestru

Radioul digital asigură o recepție de o calitate mai bună.
Diferitele sisteme multiplex vă propun posturi de radio aranjate în ordine alfabetică.



Apăsați **Radio Media** pentru a afișa pagina inițială.

Apăsați butonul „**OPȚIUNI**” pentru a accesa pagina secundară.



Apăsați „**Waveband**” (Bandă) pentru a selecta „**Bandă DAB**”.



Apăsați zona gri pentru a confirma.

FM-DAB

„DAB” nu acoperă 100% din teritoriu.
Dacă semnalul radio digital este slab, „FM-DAB” vă ajută să ascultați același post, prin trecerea automată la postul radio analogic „FM” corespondent (dacă acesta există).



Apăsați **Radio Media** pentru a afișa pagina inițială.

Apăsați butonul „**OPȚIUNI**” pentru a accesa pagina secundară.



Activați/dezactivați „**FM-DAB**”.



Apăsați zona gri pentru a confirma.

Dacă funcția „FM-DAB” este activată, apare un decalaj de câteva secunde când sistemul trece la radioul analogic „FM”, uneori cu o variație a volumului sunetului.
Atunci când calitatea semnalului digital este restabilă, sistemul revine automat la „DAB”.

! Dacă postul „DAB” ascultat nu este disponibil în „FM” sau dacă funcția „FM-DAB” nu este activată, sunetul se întrerupe cât timp calitatea semnalului digital este necorespunzătoare.

Media

Port USB

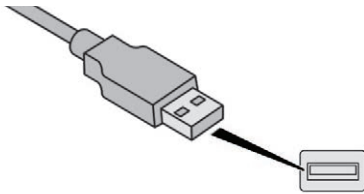

Introduceți stickul de memorie USB în portul USB sau conectați dispozitivul USB la portul USB cu ajutorul unui cablu adecvat (se cumpără separat).

! Pentru a proteja sistemul, nu utilizați multiplicatoare de port USB.

Sistemul își formează liste de redare (în memoria temporară), ceea ce poate dura între câteva secunde și mai multe minute, la prima conectare.

Cu cât sunt mai puține fișiere (altele decât cele cu muzică) și mai puțin foldere, cu atât se reduce timpul de așteptare.

Listele de redare sunt actualizate de fiecare dată când este decuplat contactul sau este conectat un stick de memorie USB. Listele sunt memorate: dacă nu se modifică, se încarcă mai repede.

Priză auxiliară (AUX)

(în funcție de model/în funcție de echipare)

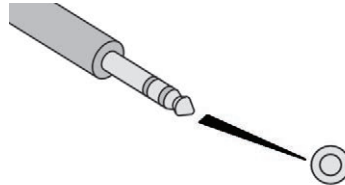

Această sursă nu este disponibilă decât dacă „Intrare auxiliară” a fost bifată în setările audio.

Conectați dispozitivul portabil (MP3 player etc.) la priza jack auxiliară utilizând un cablu audio (se cumpără separat).

Reglați întâi volumul echipamentului portabil (la nivel ridicat). Reglați apoi volumul sistemului audio.

Afișarea și gestionarea comenzilor se face de la echipamentul portabil.

Selectarea sursei



Apăsați **Radio Media** pentru a afișa pagina inițială.

Apăsați butonul „**SURSE**”.

Alegeți sursa.

Bluetooth® pentru streaming audio

Streaming permite ascultarea muzicii de pe smartphone.

Profilul Bluetooth trebuie să fie activat; reglați mai întâi volumul dispozitivului portabil (la un nivel ridicat).

Reglați apoi volumul sistemului audio.

Dacă redarea nu începe automat, poate fi necesară lansarea redării audio din telefon. Gestionarea se face de la dispozitivul portabil sau cu butoanele sistemului.

! Odată conectat în modul „Streaming”, telefonul este considerat o sursă media.

Conectare playere Apple®

Conectați playerul Apple® la portul USB, utilizând un cablu adecvat (se cumpără separat).

Redarea începe automat.

Controlul se face prin comenzile sistemului audio.

Clasificările disponibile sunt cele ale dispozitivului portabil conectat (artiști/ albume/genuri/liste de redare/cărți audio/podcasturi). De asemenea, puteți utiliza clasificarea structurată ca bibliotecă. Clasificarea utilizată implicit este cea după artiști. Pentru a modifica o clasificare utilizată, urcați în meniu până la primul nivel, apoi selectați clasificarea dorită (de exemplu, listă de redare) și confirmați pentru a coborî în meniu până la piesa dorită.

Versiunea de software a sistemului audio poate fi incompatibilă cu generația playerului Apple®.

Informații și recomandări

! Sistemul este compatibil cu dispozitive de stocare în masă USB, dispozitive BlackBerry® sau playere Apple® prin intermediul porturilor USB. Cablul adaptor se cumpără separat.

Gestionarea dispozitivelor se face prin comenzile sistemului audio.

Alte periferice, nerecunoscute la conectare, trebuie să fie conectate la priza auxiliară printr-un cablu jac (nu este furnizat) sau prin streaming Bluetooth, în funcție de compatibilitate.

! Pentru a proteja sistemul, nu utilizați multiplicatoare de port USB.

Echipamentul audio nu redă decât fișiere audio cu extensiile ".wav,.wma,.aac,.ogg și.mp3" cu o rată de biți cuprinsă între 32 kbps și 320 kbps.

De asemenea, este compatibil cu modul VBR (Variable Bit Rate – rată de biți variabilă).

Nu se pot citi alte tipuri de fișiere (.mp4 etc.).

Fișierele ".wma" trebuie să fie de tip wma 9 standard.

Ratele de eșantionare acceptate sunt 11, 22, 44 și 48 KHz.

Este recomandat să folosiți nume de fișiere cu mai puțin de 20 caractere, fără caractere speciale (de exemplu, " " ?; ù) pentru a evita problemele de citire sau de afișare.

Utilizați doar memorii USB cu formatul FAT32 (File Allocation Table – Tabel de alocare a fișierelor).

i Se recomandă folosirea cablului USB al dispozitivului portabil.

Pentru a putea reda un CDR sau CDRW inscripționat, la crearea CD-ului selectați standardele ISO 9660 nivelul 1, 2 sau Joliet, dacă este posibil.

Dacă CD-ul este inscripționat în alt format, este posibil ca redarea să nu fie corectă.

Pe un disc, se recomandă să folosiți același standard de inscripționare, cu o viteză cât mai mică posibil (4x maximum) pentru o calitate acustică optimă.

În cazul special al CD-urilor multisesiune, se recomandă standardul Joliet.

Telefon

Conexiunea unui smartphone prin MirrorLink™

! Din motive de siguranță și pentru că necesită o atenție susținută din partea conducătorului, utilizarea smartphone-ului este interzisă pe durata condusului. Toate operațiunile trebuie efectuate cu **vehiculul oprit**.

i Sincronizarea smartphone-ului permite utilizatorilor să afișeze pe ecranul vehiculului aplicațiile adaptate la tehnologia MirrorLink™ de pe smartphone. Principiile și standardele sunt în continuă schimbare. Pentru ca procesul de comunicare dintre smartphone și sistem să funcționeze, este esențial ca smartphone-ul să fie deblocat; **actualizați sistemul de operare al smartphone-ului, precum și data și ora smartphone-ului și ale sistemului.**

Pentru a consulta lista cu modelele de smartphone eligibile, accesați pagina web din țara dvs. a mărcii respective.

! Din motive de siguranță, aplicațiile pot fi consultate doar în timp ce vehiculul staționează; imediat după reluarea rulării, afișarea acestora este întreruptă.

i Funcția „MirrorLink™” necesită utilizarea unui smartphone și a unor aplicații compatibile.

Telefon neconectat de Bluetooth®



Conectați un cablu USB. Smartphone-ul se încarcă atunci când este conectat printr-un cablu USB.



În sistem, apăsați „**Telefon**” pentru a afișa pagina principală.



Apăsați „**MirrorLink™**” pentru a lansa aplicația în sistem.

În funcție de smartphone, este necesar să activați funcția „**MirrorLink™**”.

OK

În timpul procedurii sunt afișate mai multe pagini-ecrane privind anumite funcții.

Acceptați pentru a iniția și a finaliza procedura de conectare.



La conectarea smartphone-ului la sistem se recomandă lansarea funcției Bluetooth® de pe smartphone.

Telefon conectat prin Bluetooth®



În sistem, apăsați „**Telefon**” pentru a afișa pagina principală.

Apăsați butonul „**OPȚIUNI**” pentru a accesa pagina secundară.



Apăsați „**MirrorLink™**” pentru a lansa aplicația în sistem.

După realizarea conexiunii, se afișează o pagină cu lista aplicațiilor descărcate în prealabil pe smartphone și adaptate la tehnologia MirrorLink™.

Pe o margine a afișajului MirrorLink™ se pot selecta diferitele surse audio prin butoanele tactile din bara superioară.

Meniurile sistemului se pot accesa în orice moment, prin utilizarea tastelor dedicate.

i În funcție de calitatea rețelei, aplicațiile devin disponibile după o perioadă de așteptare.

Conectarea unui smartphone prin CarPlay®

! Din motive de siguranță și pentru că necesită o atenție susținută din partea conducătorului, utilizarea smartphone-ului este interzisă pe durata condusului. Toate operațiunile trebuie efectuate cu **vehiculul oprit**.

i Sincronizarea smartphone-ului permite utilizatorilor să afișeze pe ecranul vehiculului aplicațiile adaptate la tehnologia CarPlay® a smartphone-ului, după activarea în prealabil a funcției CarPlay® pe smartphone. Având în vedere că principiile și normele sunt în permanentă evoluție, **se recomandă actualizarea sistemului de operare al smartphone-ului**. Pentru a consulta lista cu modelele de smartphone eligibile, accesați pagina web din țara dvs. a mărcii respective.



Conectați un cablu USB. Smartphone-ul se încarcă atunci când este conectat printr-un cablu USB.



În sistem, apăsați **Telefon** pentru a afișa interfața CarPlay®.

Sau



Dacă smartphone-ul este conectat deja prin Bluetooth®.



Conectați un cablu USB. Smartphone-ul se încarcă atunci când este conectat printr-un cablu USB.



În sistem, apăsați „**Telefon**” pentru a afișa pagina principală.

Apăsați butonul „**OPȚIUNI**” pentru a accesa pagina secundară.



Apăsați „**CarPlay**” pentru a afișa interfața CarPlay®.

i La conectarea cablului USB, funcția CarPlay® dezactivează modul Bluetooth® al sistemului.



Puteți accesa oricând navigația CarPlay®: apăsați butonul **Navigație**.

Conectarea unui smartphone prin Android Auto

! Din motive de siguranță și pentru că necesită o atenție susținută din partea conducătorului, utilizarea smartphone-ului este interzisă pe durata condusului. Toate operațiunile trebuie efectuate cu **vehiculul oprit**.



De pe smartphone-ul dumneavoastră, descărcați aplicația Android Auto.

i Sincronizarea smartphone-ului permite utilizatorilor să afișeze pe ecranul vehiculului aplicațiile adaptate la tehnologia Android Auto de pe smartphone. Principiile și standardele sunt în continuă schimbare. Pentru ca procesul de comunicare dintre smartphone și sistem să funcționeze, este esențial ca smartphone-ul să fie deblocat; **actualizați sistemul de operare al smartphone-ului, precum și data și ora smartphone-ului și ale sistemului**. Pentru a consulta lista cu modelele de smartphone eligibile, accesați pagina web din țara dvs. a mărcii respective.

! Din motive de siguranță, aplicațiile pot fi consultate doar în timp ce vehiculul staționează; imediat după reluarea rulării, afișarea acestora este întreruptă.

i Funcția „Android Auto” necesită utilizarea unui smartphone și a unor aplicații compatibile.

Telefon neconectat de Bluetooth®



Conectați un cablu USB. Smartphone-ul se încarcă atunci când este conectat printr-un cablu USB.



În sistem, apăsați „**Telefon**” pentru a afișa pagina principală.



Apăsați „**Android Auto**” pentru a lansa aplicația în sistem.

În funcție de smartphone, este necesar să activați funcția „**Android Auto**”.

OK În timpul procedurii sunt afișate mai multe pagini-ebrane privind anumite funcții.
Acceptați pentru a iniția și a finaliza procedura de conectare.



La conectarea smartphone-ului la sistem se recomandă lansarea funcției „Bluetooth™” de pe smartphone

Telefon conectat prin Bluetooth®



În sistem, apăsați „**Telefon**” pentru a afișa pagina principală.

Apăsați butonul „**OPȚIUNI**” pentru a accesa pagina secundară.



Apăsați „**Android Auto**” pentru a lansa aplicația în sistem.

Diferite surse audio pot fi accesate în continuare de pe o latură a afișajului Android Auto, prin utilizarea butoanelor tactile din bara superioară.
Meniurile sistemului se pot accesa în orice moment, prin utilizarea butoanelor dedicate.



În funcție de calitatea rețelei, aplicațiile devin disponibile după o perioadă de așteptare.

Asocierea cu un telefon Bluetooth®

! Din motive de siguranță și pentru că cere multă atenție din partea conducătorului, asocierea unui telefon mobil Bluetooth cu sistemul „mâini libere” Bluetooth al sistemului audio se va face **cu vehiculul oprit și cu contactul cuplat**.

i Activați funcția Bluetooth a telefonului și asigurați-vă că acesta este „vizibil pentru toți” (configurarea telefonului).

Procedura efectuată cu telefonul



Selectați numele sistemului din lista de dispozitive detectate.

În sistem, acceptați cererea de conectare a telefonului.

! Pentru a finaliza asocierea, indiferent de procedură (pe telefon sau în sistem), asigurați-vă că atât în sistem, cât și pe telefon apare același cod.

Procedura efectuată cu sistemul



Apăsați **Telefon** pentru a afișa pagina inițială.



Apăsați **„Căutare Bluetooth”**. Se afișează lista telefoanelor detectate.



Selecțați din listă numele telefonului ales.

i În cazul în care procedura de asociere nu reușește, se recomandă dezactivarea și reactivarea funcției Bluetooth pe telefon.

i În funcție de tipul telefonului, poate să vi se ceară să acceptați sau nu transferul contactelor și al mesajelor.

i La revenirea în vehicul, dacă ultimul telefon conectat este prezent din nou, acesta este recunoscut automat și, într-un interval de aproximativ 30 de secunde după cuplarea contactului, conexiunea se reface fără nicio acțiune din partea dvs. (Bluetooth activat).

Reconectarea automată

Pentru a modifica profilul conexiunii:



Apăsați **Telefon** pentru a afișa pagina inițială.

Apăsați butonul **„OPȚIUNI”** pentru a accesa pagina secundară.



Apăsați **„Conexiune Bluetooth”** pentru a afișa lista dispozitivelor asociate.



Apăsați butonul **„detalii”** corespunzător dispozitivului asociat.

Sistemul propune conectarea telefonului cu 3 profiluri:

- **„Telefon”** (set „mâini libere”, numai pentru telefon),
- **„Streaming”** (streaming: redare wireless a fișierelor audio din telefon),
- **„Date Internet”**.



Selecțați unul sau mai multe profiluri.

OK

Apăsați pe **„OK”** pentru a confirma.



Capacitatea sistemului de a se conecta la un singur profil depinde de telefon. În mod implicit se pot conecta toate cele trei profiluri.



Serviciile disponibile depind de rețea, de cartela SIM și de compatibilitatea dispozitivelor Bluetooth utilizate. Consultați manualul telefonului și operatorul de telefonie mobilă pentru a afla care sunt serviciile la care aveți acces.



Profilurile compatibile cu sistemul sunt: HFP, OPP, PBAP, A2DP, AVRCP, MAP și PAN.

Pentru mai multe informații (compatibilitate, asistare suplimentară...), accesați pagina web a mărcii.

Gestionarea telefoanelor asociate



Această funcție permite conectarea sau deconectarea unui dispozitiv periferic, precum și ștergerea unei asocieri.



Apăsați **Telefon** pentru a afișa pagina inițială.

Apăsați butonul „**OPTIUNI**” pentru a accesa pagina secundară.



Apăsați „**Conexiune Bluetooth**” pentru a afișa lista dispozitivelor asociate.



Apăsați pe denumirea telefonului ales din listă pentru a-l deconecta. Apăsați din nou pentru a-l conecta.

Ștergerea unui telefon



Selectați coșul de gunoi din colțul din dreapta sus al ecranului pentru a afișa un coș lângă telefonul ales.



Apăsați pe coșul de lângă telefonul ales pentru a-l șterge.

Primirea unui apel

Un apel primit este indicat printr-un semnal sonor și prin suprapunerea pe ecran a unui afișaj.



Apăsați scurt butonul **TEL** de la volan pentru a răspunde la apel.

Și



Apăsați lung



butonul **TEL** de la volan pentru a respinge apelul.

Sau



Apăsați „**Închidere**”.

Efectuarea unui apel

! Utilizarea telefonului nu este recomandată în timpul conducerii vehiculului. Parcați vehiculul. Efectuați apelul utilizând comenzile de la volan.

Apelarea unui număr nou



Apăsați **Telefon** pentru a afișa pagina inițială.



Introduceți numărul de telefon utilizând tastatura digitală.



Apăsați pe „**Apelare**” pentru a iniția apelul.

Apelarea unui contact



Apăsați **Telefon** pentru a afișa pagina inițială.



Sau apăsați lung



butonul **TEL** de pe volan.

Apăsați „**Contacte**”.

Selectați contactul dorit din lista afișată.



Apăsați „**Apelare**”.

Apelarea unui număr folosit recent



Apăsați **Telefon** pentru a afișa pagina inițială.

Sau



Apăsați lung



butonul de pe volan.

Apăsați „**Listă de apeluri**”.

Selecționați contactul dorit din lista afișată.

i Puteți iniția oricând un apel direct de la telefon; opriți vehiculul ca măsură de siguranță.

Setarea soneriei



Apăsați **Telefon** pentru a afișa pagina inițială.

Apăsați butonul „**OPȚIUNI**” pentru a accesa pagina secundară.



Apăsați „**Volu sonerie**” pentru a afișa bara de volum.



Apăsați săgețile sau deplasați cursorul pentru a stabili volumul soneriei.

Configurare Setările profilului



Din motive de siguranță și deoarece necesită o atenție susținută din partea conducătorului, reglajele trebuie să fie efectuate **cu vehiculul oprit**.



Apăsați **Setări** pentru a afișa pagina inițială.



Apăsați „**Profiluri**”.

Selecționați „**Profil 1**”, „**Profil 2**”, „**Profil 3**” sau „**Profil comun**”.



Apăsați acest buton pentru a introduce un nume de profil cu ajutorul tastaturii virtuale.

OK

Apăsați „**OK**” pentru a salva.



Apăsați săgeata înapoi pentru a confirma.



Apăsați acest buton pentru a activa profilul.



Apăsați din nou săgeata înapoi pentru a confirma.

00.0

Apăsați acest buton pentru a inițializa profilul selectat.

Reglarea luminozității



Apăsați **Setări** pentru a afișa pagina inițială.



Apăsați **Luminozitate**.



Deplasați cursorul pentru a regla luminozitatea ecranului și/sau a tabloului de bord (în funcție de versiune).



Apăsați zona gri pentru a confirma.

Modificarea setărilor de sistem



Apăsați **Setări** pentru a afișa pagina inițială.



Apăsați **„Configurare”** pentru a accesa pagina secundară.



Apăsați **„Configurare sistem”**.

Selectați **„Unități de măsură”** pentru a schimba unitățile de măsură corespunzătoare distanțelor, consumului de combustibil și temperaturii.

Selectați **„Parametri din uzină”** pentru a reveni la setările inițiale.

! Readucerea sistemului la setările din fabrică activează limba engleză în mod implicit (în funcție de versiune).

Selectați **„Info. sistem”** pentru a afișa versiunile diferitelor module instalate în sistem.



Apăsați săgeata înapoi pentru a confirma.



Apăsați **Setări** pentru a afișa pagina inițială.



Apăsați **„Configurare”** pentru a accesa pagina secundară.



Apăsați **„Configurare ecran”**.

Apăsați **„Luminozitate”**.



Deplasați cursorul pentru a regla luminozitatea ecranului și/sau a tabloului de bord (în funcție de versiune).

Apăsați **„Animație”**.



Activați sau dezactivați: **„Derulare automată text”**.



Selectați **„Tranziții animate”**.



Apăsați săgeata înapoi pentru a confirma.

Selectarea limbii



Apăsați **Setări** pentru a afișa pagina inițială.



Apăsați **„Configurare”** pentru a accesa pagina secundară.



Selectați **„Limbă”** pentru a schimba limba.



Apăsați săgeata înapoi pentru a confirma.

Setare oră



Apăsați **Setări** pentru a afișa pagina inițială.



Apăsați **„Configurare”** pentru a accesa pagina secundară.



Apăsați **„Dată și oră”**.

Selectați **„Oră”**.



Apăsați acest buton pentru a potrivi ora cu ajutorul tastaturii virtuale.

OK

Apăsați **„OK”** pentru a salva ora.





Apăsați acest buton pentru a defini fusul orar.



Selectați formatul de afișare a orei (12 h/24 h).

 Activați sau dezactivați sincronizarea cu GPS (UTC).

 Apăsați săgeata înapoi pentru a salva setările.

 Sistemul nu gestionează în mod automat trecerea de la ora de iarnă la cea de vară (în funcție de țară).

Setarea datei



Apăsați **Setări** pentru a afișa pagina inițială.



Apăsați „**Configurare**” pentru a accesa pagina secundară.



Apăsați „**Data și oră**”.

Selectați „**Data**”.



Apăsați acest buton pentru a defini data.



Apăsați săgeata înapoi pentru a salva data.



Selectați formatul de afișare a datei.



Apăsați din nou săgeata înapoi pentru a confirma.

 Setarea datei și a orei nu este disponibilă decât dacă „Sincronizare GPS” este dezactivată.
Trecerea de la ora de iarnă la cea de vară se realizează prin schimbarea fusului orar.

Întrebări frecvente

Următoarele informații grupează răspunsurile la întrebările cele mai frecvente referitoare la sistemul audio.

Radio

ÎNTREBARE	RĂSPUNS	SOLUȚIE
Calitatea recepției postului de radio redat se deteriorează treptat sau posturile radio stocate nu funcționează (fără sunet, se afișează 87,5 Mhz...).	Vehiculul este prea departe de emițătorul postului de radio sau niciun emițător nu există în zona geografică respectivă.	Activați funcția „RDS” cu ajutorul meniului de comenzi rapide pentru a permite sistemului să verifice dacă există un emițător mai puternic în zona geografică respectivă.
	Mediul înconjurător (dealuri, clădiri, tunele, parcări subterane etc.) blochează recepția, inclusiv în modul RDS.	Acest fenomen este normal și nu indică o defecțiune a echipamentului audio.
	Antena lipsește sau este deteriorată (de exemplu, la trecerea printr-o spălătorie auto sau la intrarea într-o parcare subterană).	Verificați antena la un dealer.
Nu regăsesc anumite posturi de radio în lista celor recepționate. Denumirea postului de radio se schimbă.	Postul de radio nu mai este recepționat sau denumirea sa este schimbată în listă.	Apăsați săgeata rotundă din fila „Listă” în pagina „Radio”.
	Unele posturi de radio transmit alte informații în locul denumirii (titlul melodiei, de exemplu). Sistemul interpretează aceste detalii ca fiind denumirea postului de radio.	

Media

ÎNTREBARE	RĂSPUNS	SOLUȚIE
Redarea din memoria USB începe cu o întârziere prea mare (aproximativ 2-3 minute).	Unele fișiere furnizate cu stickul de memorie pot încetini drastic accesul la citire (de 10 ori timpul din catalog).	Ștergeți fișierele furnizate odată cu stickul de memorie și limitați numărul de subfoldere din arborescență.
Anumite caractere din informațiile media redade nu sunt afișate corect.	Sistemul audio nu afișează anumite tipuri de caractere.	Utilizați caractere standard în numele de piese și foldere.
Nu începe redarea fișierelor în streaming.	Dispozitivul conectat nu lansează automat redarea.	Pentru a începe redarea de pe dispozitiv.
Numele pieselor și timpul de redare nu sunt afișate pe ecranul de streaming audio.	Profilul Bluetooth nu permite transferul acestor informații.	

Telefon

ÎNTREBARE	RĂSPUNS	SOLUȚIE
Nu reușesc să conectez telefonul Bluetooth.	Este posibil ca funcția Bluetooth a telefonului să fie dezactivată sau ca acesta să nu fie vizibil.	Verificați ca funcția Bluetooth a telefonului să fie activată. Verificați în setările telefonului ca acesta să fie „vizibil pentru toți”.
	Telefonul Bluetooth nu este compatibil cu sistemul.	Puteți să verificați compatibilitatea telefonului pe pagina de internet a mărcii (serviciile).
Volumul telefonului conectat prin Bluetooth este prea mic, nu se aude.	Sunetul depinde atât de sistem, cât și de telefon.	Măriți volumul sistemului audio, la maximum dacă este necesar, și măriți volumul telefonului, dacă este necesar.
	Zgomotul ambiental afectează calitatea apelului telefonic.	Reduceți zgomotul de fond (închideți geamurile, reduceți intensitatea ventilației, încetiniți etc..).
Contactele sunt prezentate în ordine alfabetică.	Unele telefoane propun opțiuni de afișare. În funcție de setările selectate, contactele pot fi transferate într-o anumită ordine.	Modificați setările de afișare a directorului telefonului.

Setări

ÎNTREBARE	RĂSPUNS	SOLUȚIE
La schimbarea setării pentru înalte și bași, setarea egalizatorului este deselectată. La schimbarea setării egalizatorului, setările pentru înalte și bași sunt resetate.	Selectarea unei setări a egalizatorului impune setările pentru înalte și bași și viceversa.	Modificați setările de înalte și bași sau cele de egalizator pentru a obține ambianța muzicală dorită.
La schimbarea setării de balans, distribuția este deselectată. La schimbarea setării de distribuție, setarea de balans este deselectată.	Selectarea unei setări de distribuție impune setările de balans și viceversa.	Modificați setarea de balans sau de distribuție pentru a obține calitatea dorită a sunetului.
Există o diferență de calitate sonoră între diferitele surse audio.	Pentru a permite ascultarea în condiții optime, setările audio pot fi adaptate la diferite surse sonore, ceea ce poate genera diferențe sesizabile de sunet în cazul schimbării sursei.	Verificați ca setările audio să fie adaptate la sursele ascultate. Reglați funcțiile audio în poziția mijloc.
Atunci când motorul este oprit, sistemul se oprește după câteva minute de folosire.	Atunci când motorul este oprit, timpul de funcționare al sistemului depinde de nivelul de încărcare a bateriei. În starea normală de oprire, sistemul va trece automat în modul economie de energie, pentru a menține un nivel suficient de încărcare a bateriei.	Cuplați contactul pentru a crește nivelul de încărcare a bateriei.

Sistem audio Bluetooth®

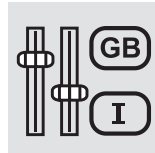
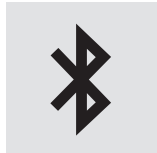
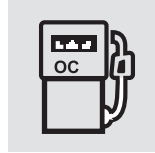
**Cuprins**

Primii pași	2
Comenzi pe volan	2
Meniuri	4
Radio	4
Radio DAB (Digital Audio Broadcasting)	6
Media	7
Telefon	10
Întrebări frecvente	14

i Funcțiile și setările descrise mai jos variază în funcție de versiunea și de configurația vehiculului.

! Din motive de siguranță și pentru că necesită o atenție îndelungată din partea conducătorului, asocierea telefonului mobil cu sistemul mâini libere Bluetooth al sistemului audio trebuie să fie făcută cu **vehiculul oprit** și contactul cuplat.

! Sistemul este codat astfel încât să funcționeze numai pe vehiculul dvs. Toate lucrările asupra sistemului vor fi executate exclusiv de un dealer sau un atelier calificat, pentru a evita pericolul de electrocutare, incendiu sau defecțiuni mecanice.

i Pentru a evita descărcarea bateriei, sistemul audio se poate opri după câteva minute, dacă motorul nu este pornit.

Primii pași



Apăsare: Pornit/oprit.
Rotire: reglarea volumului.

SRC

Apăsare scurtă: schimbarea sursei audio (radio, USB, AUX (dacă este conectat un echipament), CD, streaming).
Apăsare lungă: afișarea meniului **Telefon** (dacă este conectat un telefon).



Reglarea parametrilor audio:
Fader față/spate; balans stânga/dreapta; bași/înalte; volum; ambianță sonoră.
Activarea/dezactivarea reglării automate a volumului (în funcție de viteza vehiculului).

LIST

Radio:
Apăsare scurtă: afișarea listei de posturi de radio.
Apăsare lungă: actualizarea listei de posturi.
Media:
Apăsare scurtă: afișarea listei de foldere.
Apăsare lungă: afișarea opțiunilor de sortare disponibile.



Alegerea modului de afișare a ecranului, între: dată; funcții audio, calculator de bord, telefon.

OK

Validare sau afișare meniu contextual.

1

Butoanele 1-6.
Apăsare scurtă: selectarea postului de radio presetat.
Apăsare lungă: presetarea unui post de radio.



Radio:

Căutare pas cu pas a posturilor de radio în sus/jos.

Media:

Selectare piesă CD, USB, streaming anterior/următor.
Defilare într-o listă.



Radio:

Căutare manuală pas cu pas a posturilor de radio în sus/jos.
Selectarea folderului MP3 anterior/următor.

Media:

Selectare director/gen/artist/listă de redare anterior/următor de pe dispozitivul USB.
Defilare într-o listă.



Abandonarea operațiunii curente.
Revenire la nivelul imediat superior (meniul sau folder).

MENU

Acces la meniul general.

TA

Activare/dezactivare TA (anunțuri despre trafic).
Apăsare lungă: selectarea tipului de anunțuri.

BAND

Selectarea gamelor de unde FM/DAB/AM

Comenzi pe volan

Comenzi la volan – Tip 1



Radio:

Selectarea postului de radio următor/anterior presetat.
Selectarea elementului anterior/următor dintr-un meniu sau dintr-o listă.
Media:
Selectarea piesei următoare/anterioare.
Selectarea elementului anterior/următor dintr-un meniu sau dintr-o listă.

LIST**Radio:**

Apăsare scurtă: afișarea listei de posturi de radio.

Apăsare lungă: actualizarea listei de posturi.

Media:

Apăsare scurtă: afișarea listei de foldere.

Apăsare lungă: afișarea opțiunilor de sortare disponibile.

SRC /**Altceva decât convorbire telefonică:**

Apăsare scurtă: schimbarea sursei audio (radio, USB, AUX (dacă este conectat un echipament), CD, streaming), confirmare dacă meniul „Telefon” este deschis.

Apăsare lungă: deschiderea meniului „Telefon”.

Convorbire telefonică:

Apăsare scurtă: acceptarea apelului.
Apăsare lungă: acceptarea respingerea apelului.

În timpul unei convorbiri telefonice:

Apăsare scurtă: deschiderea meniului contextual de telefon.

Apăsare lungă: închiderea convorbirii.
Confirmarea unei selecții.

OK

Mărirea volumului.



Reducerea volumului.



Întreruperea/reactivarea sonorului prin apăsarea simultană a butoanelor de mărire și de reducere a volumului.

Comenzi la volan – Tip 2**MENU**

Acces la meniul general.



Mărirea volumului.



Întreruperea/reactivarea sunetului.



Reducerea volumului.

SRC /**Altceva decât convorbire telefonică:**

Apăsare scurtă: schimbarea sursei audio (radio, USB, AUX (dacă este conectat un echipament), CD, streaming), confirmare dacă meniul „Telefon” este deschis.

Apăsare lungă: deschiderea meniului „Telefon”.

Convorbire telefonică:

Apăsare scurtă: acceptarea apelului.

Apăsare lungă: acceptarea respingerea apelului.

În timpul unei convorbiri telefonice:

Apăsare scurtă: deschiderea meniului contextual de telefon.

Apăsare lungă: închiderea convorbirii.

Pornirea sistemului de recunoaștere a vocii de pe smartphone, prin intermediul sistemului.

**LIST****Radio:**

Apăsare scurtă: afișarea listei de posturi de radio.

Apăsare lungă: actualizarea listei de posturi.

Media:

Apăsare scurtă: afișarea listei de foldere.

Apăsare lungă: afișarea opțiunilor de sortare disponibile.



Radio:

Selectarea postului de radio următor/ anterior presetat.

Selectarea elementului anterior/ următor dintr-un meniu sau dintr-o listă.

Media:

Selectarea piesei următoare/ anterioare.

Selectarea elementului anterior/ următor dintr-un meniu sau dintr-o listă.

Apăsarea discului de selectare: confirmare.

Meniuri

În funcție de versiune.



„**Multimedia**”: Parametrii media, Parametrii radio.



„**Telefon**”: Apelare, Gestionare directoare, Gestionare telefon, Închidere.



„**Calculator de bord**”.



„**Mentenanță**”: Diagnosticare, Jurnal alerte etc.



„**Conexiuni**”: Gestionarea conexiunii, căutare de periferice.



„**Personalizare – configurare**”: Definirea parametrilor vehiculului, Alegere limbă, Configurare afișaj, Alegerea unităților de măsură, Reglare dată și oră.

MENU

Apăsați butonul „**MENIU**”.



Trecere de la un meniu la altul.



Accesarea unui meniu.

Radio

Selectarea unui post



Apăsați de mai multe ori butonul **SOURCE** (Sursă) și selectați postul radio.

BAND

Apăsați acest buton pentru a selecta o bandă (FM/DAB/AM).



Apăsați unul dintre butoane pentru a căuta automat posturile de radio.



Apăsați unul dintre butoane pentru a căuta manual frecvențe mai mari/mici.

LIST

Apăsați acest buton pentru a afișa lista posturilor cu recepție locală. Pentru a actualiza lista, țineți apăsat mai mult de două secunde. Sunetul este întrerupt în timpul actualizării.

RDS

Mediul exterior (dealuri, clădiri, tunel, parcuri, subsol...) poate bloca primirea, inclusiv în modul RDS. Acest fenomen este rezultatul normal al modului de propagare a undelor radio și nu indică o defecțiune a echipamentului audio.

Dacă modul RDS nu este disponibil, pe ecran apare simbolul RDS barbat.

! Dacă este activat modul RDS, acesta permite continuarea ascultării aceluiași post datorită urmării frecvenței. Totuși, în unele condiții, este posibil ca acoperirea unui post RDS să nu fie asigurată în întreaga țară, deoarece posturile de radio nu acoperă 100% din teritoriul. Aceasta explică pierderea recepției unui post pe durata parcurgerii unui traseu.

Procedura scurtă

În modul „Radio”, apăsați butonul **OK** pentru a activa sau a dezactiva direct modul RDS.

Procedura lungă

MENU Apăsați butonul **MENU**.

◀▶ Selectați „Funcții audio”.

OK Apăsați **OK**.

◀▶ Selectați funcția „Preferințe bandă FM”.

OK Apăsați **OK**.

◀▶▶ Selectați „Frequency tracking (RDS)” (Urmărire frecvență).

OK Apăsați **OK**. Pe ecran se afișează RDS.

Ascultarea mesajelor TA

! Funcția TA (Traffic Announcement – informații din trafic) acordă prioritate mesajelor de alertă TA. Pentru a funcționa, această funcție necesită un semnal bun de la un post de radio care emite acest tip de mesaje. La emiterea unui mesaj, redarea sursei audio (radio, CD, USB etc.) se întrerupe automat pentru a difuza mesajul INFO. La terminarea mesajului, aparatul revine la sursa media redată anterior.

! Aveți grijă dacă ați crescut volumul cât timp ați ascultat mesajele TA. Este posibil ca acesta să fie prea ridicat atunci când reveniți la sursa originală.

TA Apăsați butonul **TA** pentru a activa sau dezactiva difuzarea mesajelor privind traficul.

Ascultare mesaje INFO

i Funcția TA (Traffic Announcement) acordă prioritate mesajelor de avertizare TA. Pentru a fi activă, această funcție necesită recepția corectă a unui post de radio care emite acest tip de mesaje. La emiterea unui mesaj, redarea sursei audio (radio, CD, USB...) se întrerupe automat pentru a difuza mesajul INFO. La terminarea mesajului, aparatul revine la sursa media redată anterior.

TA Apăsați lung acest buton pentru a afișa lista de categorii.

▲▼ Selectați sau deselectați categoriile.

OK Activați sau dezactivați recepționarea mesajelor corespunzătoare.

Afișare INFO TEXT

i Informațiile de tip text sunt informații transmise de postul de radio și se referă la emisiunea sau la melodia tocmai difuzată.

OK Când postul este afișat pe ecran, apăsați **OK** pentru a afișa meniul contextual.

▲ Selecțiați **„RadioText (TXT) display”** și confirmați cu **OK** pentru a salva.

Radio DAB (Digital Audio Broadcasting)

În funcție de versiune

! Dacă postul „DAB” ascultat nu este disponibil în banda „FM”, opțiunea „DAB/FM” este barată.

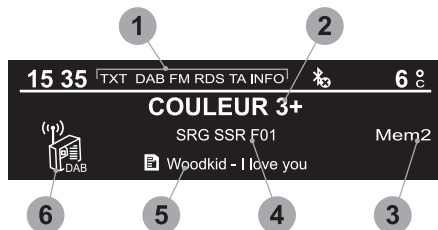

- 1 Afișare opțiune: dacă este activă dar indisponibilă, afișarea se va face barată.
- 2 Afișarea denumirii postului curent.

- 3 Post memorat, tastele 1-6. Apăsare scurtă: selectarea postului de radio presetat. Apăsare lungă: memorarea unui post de radio.
- 4 Afișarea numelui serviciului „multiplex” utilizat, denumit și „ansamblu”.
- 5 Afișarea informațiilor RadioText (TXT) pentru postul de radio ascultat.
- 6 Reprezintă calitatea semnalului benzii ascultate.

! Dacă intrați în altă regiune, se recomandă actualizarea listei de posturi de radio presetate.



LIST Afișarea listei de posturi de radio și de „servicii multiplex”.

Radio digital terestru

! Aparatul de radio digital face posibilă o audiție de calitate superioară, precum și prezentarea unor categorii suplimentare de anunțuri-informații din trafic (TA INFO). Diferitele „servicii multiplex” vă propun o listă de posturi de radio, ordonată alfabetic.

BAND Schimbarea benzii (FM1, FM2, DAB,...)

◀▶ Schimbarea postului în cadrul aceleiași „serviciu multiplex”.

▲ Lansarea căutării „serviciului multiplex” următor/anterior.

TA Apăsare lungă: selectarea categoriilor de știri dintre Transport, Știri, Agreement și Ediții speciale (disponibile în funcție de post).

! Când postul apare pe ecran, apăsați **„OK”** pentru a afișa meniul contextual. (Căutare frecvență (RDS), Căutare automată DAB/FM, Afișare RadioText (TXT), Informații post radio,...)

Urmărirea stațiilor DAB/FM

! „DAB” nu acoperă 100% din teritoriul țării. Dacă semnalul digital este slab, funcția „Căutare automată DAB/FM” vă ajută să ascultați în continuare același post, prin trecerea automată la postul radio „FM” analogic corespondent (dacă există). Când funcția „Căutare automată DAB/FM” este activă, stația „DAB” se selectează automat.

! Dacă urmărirea „Căutare automată DAB/FM” este activată, apare un decalaj de câteva secunde când sistemul trece la radioul „FM” analogic, uneori cu o variație a volumului sunetului.

MENU Apăsăți butonul **MENU**.

◀▶▶▶ Selectați „**Multimedia**” și confirmați.

▲▼ Selectați „**Căutare automată DAB/FM**” și confirmați.

! Dacă postul „DAB” ascultat nu este disponibil în „FM” (opțiunea „**DAB/FM**” barată) sau dacă „Căutare automată DAB/FM” nu este activat, sunetul se va întrerupe atunci când intensitatea semnalului digital scade prea mult.

Media

Port USB

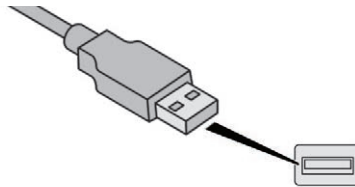

Introduceți memoria USB în portul USB sau conectați dispozitivul USB la portul USB cu ajutorul unui cablu adaptat (nefurnizat). Sistemul comută automat la sursa „USB”.

! Pentru a proteja sistemul, nu utilizați multiplicatoare de port USB.

! Orice echipament suplimentar conectat la sistem trebuie să respecte standardul produsului sau standardul IEC 60950-1.

Sistemul își formează liste de redare (în memoria temporară), ceea ce poate dura între câteva secunde și mai multe minute, la prima conectare.

Cu cât sunt mai puține fișiere – altele decât cele cu muzică – și mai puține foldere, cu atât se reduce timpul de așteptare. Listele de redare se actualizează la fiecare conectare a unui dispozitiv USB.

! Pe durata cuplării sale la USB, acumulatorul dispozitivului portabil se încarcă automat.

Mod de redare

Modurile de redare disponibile sunt:

- **Normal:** piesele sunt difuzate în ordine, în funcție de clasificarea fișierelor alese.
- **Random:** piesele sunt difuzate în mod aleatoriu, dintr-un album sau dintr-un folder.
- **Aleatoriu toate sursele media:** toate piesele salvate în sursele media sunt difuzate în mod aleatoriu.

- **Repeat:** nu se redau decât piesele din albumul curent sau din lista curentă.

OK Apăsați acest buton pentru a afișa meniul contextual al funcției Media.

▲ Apăsați acest buton pentru a selecta modul de redare ales.
▼

OK Apăsați acest buton pentru a confirma.

Selecția se afișează în partea superioară a ecranului.

Selectarea unei piese de redat

◀◀▶▶ Apăsați unul dintre aceste butoane pentru a trece la piesa anterioară/ următoare.

▲ Apăsați unul dintre aceste butoane pentru a trece la directorul anterior/ următor.
▼

Clasificarea fișierelor

LIST Apăsați prelung acest buton pentru a afișa diferitele clasificări.



Alegeți „Director”/„Artist”/„Gen”/ „Listă de redare”.

În funcție de disponibilitate și de tipul de dispozitiv utilizat.

OK Apăsați **OK** pentru a selecta tipul de clasificare dorit, apoi din nou pe **OK** pentru a confirma.

Redarea fișierelor

LIST Apăsați scurt acest buton pentru a afișa clasificarea aleasă.



Navigați în listă utilizând butoanele stânga/dreapta și sus/jos.

OK Confirmați selecția apăsând **OK**.



Apăsați unul dintre aceste butoane pentru a trece la piesa anterioară/ următoare din listă.

Apăsați și țineți apăsat unul dintre aceste butoane pentru a derula rapid înainte sau înapoi.

▲ Apăsați unul dintre aceste butoane pentru a accesa elementul „Folder”/ „Artist”/„Gen”/„Listă de redare”* anterior/următor din listă.
▼

* În funcție de disponibilitate și de tipul de dispozitiv.

Priză jack cu intrare auxiliara (AUX)

(în funcție de model/în funcție de echipare)

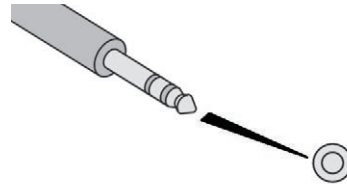

Conectați dispozitivul portabil (MP3 player,...) la priza Jack auxiliara, utilizând un cablu audio (se cumpără separat).

i Orice echipament suplimentar conectat la sistem trebuie să respecte standardul produsului sau standardul IEC 60950-1.

SRC / Apăsați de mai multe ori butonul **SOURCE** (Sursă) și selectați „AUX”.

Reglați întâi volumul echipamentului portabil (la nivel ridicat). Reglați apoi volumul sistemului audio. Afișarea și gestionarea comenzilor se face de la echipamentul portabil.

! Nu conectați simultan același echipament atât la priza Jack, cât și la portul USB.

CD player

Introduceți numai discuri compacte nedeformate.

Unele sisteme antipiratare, pe discuri originale sau CD copiate cu un inscripționator personal, pot genera disfuncții independente de calitatea cititorului original.

Introduceți un CD în player; redarea pornește imediat.

! Playerele CD conectate prin portul USB nu sunt recunoscute de sistem.

SRC / Pentru a reda un disc introdus deja, apăsați de mai multe ori butonul **SOURCE** (Sursă) și selectați „**CD**”.

◀▶ Apăsați unul dintre aceste butoane pentru a selecta o piesă de pe CD.

LIST Apăsați butonul **LIST** pentru a afișa lista pieselor de pe CD.

◀▶▶▶ Țineți apăsat unul dintre aceste butoane pentru a derula rapid înainte sau înapoi.

Ascultarea unei compilații MP3

Introduceți o compilație MP3 în CD player. Înainte de a începe redarea, sistemul audio caută toate piesele muzicale, ceea ce poate dura de la câteva secunde la câteva zeci de secunde.

! De pe un singur disc, CD playerul poate să redea până la 255 de fișiere MP3, repartizate pe 8 niveluri de foldere. Totuși, este recomandat să vă limitați la două niveluri, pentru a reduce timpul de acces la redarea CD-ului. În timpul redării, structura folderelor nu este respectată. Toate fișierele sunt afișate pe un singur nivel.

SRC / Pentru a reda un disc introdus deja, apăsați de mai multe ori butonul **SOURCE** (Sursă) și selectați „**CD**”.

▲▼ Apăsați unul dintre butoane pentru a selecta un folder de pe CD.

◀▶▶▶ Apăsați unul dintre aceste butoane pentru a selecta o piesă de pe CD.

LIST Apăsați butonul **LIST** pentru a afișa de foldere din compilația MP3.

◀▶▶▶ Țineți apăsat unul dintre aceste butoane pentru a derula rapid înainte sau înapoi.

Streaming audio Bluetooth®

Funcția de streaming permite redarea fișierelor audio din telefon prin difuzoarele vehiculului.

Conectați un telefon.
(Consultați secțiunea „**Asocierea unui telefon**”).

SRC / Activați sursa de streaming apăsând butonul **SURSĂ**.
În unele cazuri, redarea fișierelor audio trebuie inițiată cu tastatura.

Puteți selecta fișierele audio cu butoanele de pe panoul de comandă al sistemului audio și cu cele de pe volan. Informațiile contextuale se pot afișa pe ecran.

Dacă telefonul acceptă această funcție. Calitatea audio depinde de calitatea transmisiei de pe telefon.

Conectare playere Apple®

Conectați playerul Apple® la portul USB, utilizând un cablu adecvat (se cumpără separat).

Redarea începe automat.

Controlul se face prin comenzile sistemului audio.

Clasificările disponibile sunt cele ale dispozitivului portabil conectat (artiști/albume/genuri/liste de redare).

Versiunea de soft a sistemului audio poate fi incompatibilă cu generația echipamentului Apple®.

Informații și recomandări

Playerul CD redă doar fișiere audio cu extensiile .mp3, .wma, .wav și .aac cu o rată de biți cuprinsă între 32 kbps și 320 kbps.

De asemenea, acceptă modul TAG (etichete. ID3 și WMA).

Nu se pot citi alte tipuri de fișiere (.mp4 etc.). Fișierele ".wma" trebuie să fie de tip wma 9 standard.

Ratele de eșantionare acceptate sunt 11, 22, 44 și 48 KHz.

Prin portul USB se pot reda numai fișiere audio cu extensiile ".mp3, .wma, .wav, .cbr, .vbr", cu o rată de biți cuprinsă între 32 kbps și 320 kbps.

Nu se pot citi alte tipuri de fișiere (.mp4 etc.). Fișierele ".wma" trebuie să fie de tip wma 9 standard.

Ratele de eșantionare acceptate sunt 11, 22, 44 și 48 KHz.

Numele fișierelor poate avea cel mult 20 de caractere, fără caractere speciale (de exemplu, " ?; ù) pentru a evita problemele de citire sau de afișare.

Pentru a putea reda un CDR sau CDRW inscripționat, la crearea CD-ului selectați standardele ISO 9660 nivelul 1, 2 sau Joliet, dacă este posibil.

Dacă CD-ul este inscripționat în alt format, este posibil ca redarea să nu fie corectă. Pe un disc, se recomandă să folosiți același standard de inscripționare, cu o viteză cât mai mică posibil (4x maximum) pentru o calitate acustică optimă.

În cazul special al CD-urilor multisesiune, se recomandă standardul Joliet.

Pentru a proteja sistemul, nu utilizați multiplicatoare de port USB.

! Utilizați numai stickuri de memorie USB formate FAT 32 (File Allocation Table, tabel de alocare a fișierelor).

i Se recomandă să utilizați cabluri USB oficiale Apple® pentru a garanta o utilizare corespunzătoare.

Telefon

Asocierea unui telefon Bluetooth®

! Din motive de siguranță și pentru că necesită o atenție îndelungată din partea conducătorului, operațiile de asociere a telefonului mobil cu Bluetooth la setul „mâini libere” Bluetooth al sistemului audio trebuie să fie făcute cu **vehiculul oprit** și contactul cuplat.

i Activați funcția Bluetooth a telefonului și asigurați-vă că acesta este „vizibil pentru toți” (configurarea cu telefonul).

i Serviciile disponibile sunt dependente de rețea, de cartela SIM și de compatibilitatea telefonului Bluetooth folosit. Consultați manualul telefonului și operatorul de telefonie mobilă pentru a afla care sunt serviciile la care aveți acces.

Procedura efectuată cu telefonul



Selectați numele sistemului din lista de dispozitive detectate.

Procedura efectuată cu sistemul

MENU Apăsăți butonul **MENU**.



Selectați „**Conexiuni**”.

OK

Confirmați cu **OK**.



Selectați „**Search for a device**”.

OK

Confirmați cu **OK**.

Pe ecran apare o fereastră cu un mesaj de căutare în curs.

Selectați din listă telefonul pe care doriți să-l asociați. Nu se pot asocia mai multe telefoane simultan.

Finalizarea asocierii



Pentru a finaliza asocierea, indiferent de procedură (pe telefon sau în sistem), asigurați-vă că atât în sistem, cât și pe telefon apare același cod.

Dacă asocierea nu reușește, numărul de încercări este nelimitat.

Pe ecran apare un mesaj care confirmă reușita conectării.

Informații și recomandări

Meniul „**Telefon**” permite accesul la funcțiile următoare: „**Director**”, dacă telefonul este complet compatibil, „**Listă de apeluri**”, „**Afișare dispozitive asociate**”.

În funcție de tipul telefonului, vi se poate solicita să acceptați sau nu transferul contactelor și al mesajelor.



Pentru mai multe informații (compatibilitate, asistare suplimentară etc.), accesați pagina web a mărcii.

Gestionarea conexiunilor



Conectarea telefonului include automat kitul mâini-libere și funcția de streaming audio.

Capacitatea sistemului de a se conecta la un singur profil depinde de telefon. În mod implicit se pot conecta ambele profiluri.

MENU Apăsăți butonul **MENU**.



Selectați „**Conexiuni**”.

OK

Confirmați cu **OK**.



Selectați „**Gestionare conexiuni**” și confirmați. Se afișează lista telefoanelor asociate.

OK

Confirmați cu **OK**.



Indică faptul că este conectat un dispozitiv.



Conectarea nu a reușit. Verificați dacă dispozitivul este compatibil cu sistemul.

- 1 pentru media sau 1 pentru telefon.
- 2 pentru media și pentru telefon.



Indică profilul streaming audio conectat.



Indică profilul mâini-libere al telefonului.



Alegeți un telefon.

OK

Confirmați cu **OK**.



Apoi selectați și confirmați:

- „**Conectare telefon**”/
„**Deconectare telefon**”:
pentru a conecta/deconecta doar telefonul sau doar kitul mâini-libere.
- „**Conectare player media**”/
„**Deconectare player media**”:
a conecta/deconecta numai funcția streaming.
- „**Conectare telefon + player media**”/„**Deconectare telefon + player media**”:
pentru a conecta/deconecta telefonul (kit mâini-libere și streaming).
- „**Ștergere conexiune**”: pentru a șterge asocierea.

i Dacă ștergeți o asociere din sistem, nu uitați să o ștergeți și de pe telefon.

OK

Confirmați cu **OK**.

Primirea unui apel

Un apel primit este indicat printr-un semnal sonor și prin suprapunerea pe ecran a unui afișaj.



Selectați „**YES**” (Da) pe ecran cu ajutorul butoanelor.

OK

Confirmați cu **OK**.

SRC / /

Apăsăți acest buton de pe volan pentru a accepta apelul.

Efectuarea unui apel

În meniul „**Telefon**”.

Selectați „**Apelare**”.

Selectați „**Formare număr**”.

Sau

Selectați „**Director**”.

Sau

Selectați „**Listă apeluri**”.

OK

Confirmați cu **OK**.

SRC / /

Apăsăți acest buton timp de peste două secunde pentru a accesa agenda telefonică, apoi navigați cu ajutorul rolei de selectare.

Încheierea unui apel

În meniul „**Telefon**”.

Selectați „**Terminare apel**”.

Confirmați cu **OK** pentru a termina convorbirea.

SRC / /

În timpul convorbirii, țineți apăsat mai mult de două secunde unul dintre butoane.

i Sistemul oferă acces la agenda telefonului în funcție de compatibilitatea acestuia, numai în timpul conectării prin Bluetooth.

i De pe unele telefoane conectate prin Bluetooth puteți trimite un contact către agenda sistemului audio. Contactele importate astfel sunt salvate într-o agendă permanent vizibilă pentru toți, indiferent de telefonul conectat. Meniul agendei este inaccesibil cât timp aceasta nu conține date.

Gestionarea apelurilor

OK În timpul unui apel, apăsați **OK** pentru a afișa meniul contextual.

Închiderea convorbirii

▲ Din meniul contextual, selectați „**Închidere**” pentru a închide.
▼

OK Confirmați cu **OK**.

Oprirea microfonului

(astfel încât apelantul să nu mai audă)

▲ Din meniul contextual:
▼

- selectați „**Micro OFF**”, pentru a dezactiva microfonul.
- debifați „**Micro OFF**”, pentru a reactiva microfonul.

OK Confirmați cu **OK**.

Mod telefon

▲ Din meniul contextual:
▼

- selectați „**Mod telefon**” pentru a transfera convorbirea pe telefon (de exemplu, pentru a continua convorbirea în afara vehiculului).
- deselectați „**Mod telefon**” pentru a transfera convorbirea către vehicul.

OK Confirmați cu **OK**.

Dacă a fost întrerupt contactul, la reconectare, în momentul revenirii în vehicul, conexiunea Bluetooth se va reface automat, iar sunetul va reveni la sistem (în funcție de compatibilitatea telefonului).

În unele cazuri, modul combinat trebuie activat de pe telefon.

Sistem de răspuns automat

▲ În meniul contextual, selectați
▼ „**Tonuri DTMF**” și confirmați, pentru a utiliza tastatura numerică la navigarea în meniul de răspuns vocal interactiv.

OK Confirmați cu **OK**.

Apel de consultare

▲ Din meniul contextual, selectați
▼ „**Comutare**” și confirmați, pentru a relua o conversație trecută în așteptare.

OK Confirmați cu **OK**.

Agenda

▲ Pentru a accesa agenda, apăsați
▼ continuu **SRC/TEL**.

▲ Selectați „**Director**” pentru
▼ a vizualiza lista contactelor.

OK Confirmați cu **OK**.

MENU Pentru a modifica contactele salvate în sistem, apăsați **MENU** (Meniu), apoi selectați „**Telefon**” și confirmați. Selectați „**Gestionare conexiuni**” și confirmați.

Puteți:

- „**Consultă o intrare**”,
- „**Șterge o intrare**”,
- „**Șterge toate intrările**”.



Sistemul accesează agenda telefonului, în funcție de compatibilitate, numai cât timp există conexiunea prin Bluetooth.



De pe unele telefoane conectate prin Bluetooth puteți trimite un contact către agenda sistemului audio.

Contactele importate astfel sunt salvate într-o agendă permanent vizibilă pentru toți, indiferent de telefonul conectat.

Meniul agendei este inaccesibil cât timp este gol.

Recunoaștere vocală

Această funcție vă permite să utilizați sistemul de recunoaștere a vocii de pe smartphone, prin intermediul sistemului.

Pentru a lansa recunoașterea vocală, în funcție de tipul comenzilor de pe volan:

Apăsați lung capătul manetei de comandă a luminilor.

SAU



Apăsați acest buton.

i Recunoașterea vocală necesită utilizarea unui smartphone compatibil, conectat în prealabil la vehicul prin Bluetooth.

Întrebări frecvente

Următoarele informații grupează răspunsurile la întrebările cele mai frecvente referitoare la sistemul audio.

ÎNTREBARE	RĂSPUNS	SOLUȚIE
Cu motorul oprit, sistemul audio se oprește după câteva minute de utilizare.	Când motorul este oprit, timpul de funcționare a sistemului audio depinde de nivelul de încărcare a bateriei vehiculului. Oprirea este normală: sistemul audio intră în modul economie de energie și se oprește pentru a proteja bateria vehiculului.	Cuplați contactul pentru a crește nivelul de încărcare a bateriei.
Pe ecran este afișat mesajul „sistemul audio este supraîncălzit”.	Pentru a proteja instalația în cazul în care temperatura mediului prea ridicată, sistemul audio trece în modul automat de protecție termică, ceea ce duce la reducerea volumului sonor sau la oprirea redării CD-ului.	Opriți sistemul audio timp de câteva minute, pentru a-l lăsa să se răcească.

Radio

ÎNTREBARE	RĂSPUNS	SOLUȚIE
Există o diferență de calitate a sunetului între diferite surse audio (radio, CD...).	Pentru a face posibilă audirea la calitate optimă, setările audio (Volum, Bas, Înalte, Ambianță, Sonoritate) pot fi personalizate în funcție de sursele de sunet, care pot să genereze diferențe perceptibile la schimbarea sursei.	Verificați ca setările audio (Volum, Bas, Înalte, Ambianță, Sonoritate) să fie adaptate la sursele ascultate. Se recomandă să setați funcțiile AUDIO (Bas, Înalte, balans față-spate, balans stânga-dreapta) în poziția din mijloc, să selectați ambianța muzicală „Niciuna” și să setați corecția sonorității în poziția „Activă” în modul CD sau în poziția „Inactivă” în modul radio.

Posturile presetate nu funcționează (nu au sonor, se afișează 87,5 Mhz etc.).	Banda selectată nu este bună.	Apăsați butonul BAND pentru a regăsi banda (FM, FM2, DAB, AM) în care sunt presetate posturile.
Sunt afișate informațiile din trafic (TA). Nu primesc informații din trafic.	Postul radio nu participă la rețeaua regională de informații asupra traficului.	Treceți pe un post radio care difuzează informații despre trafic.
Calitatea recepției postului de radio redat se deteriorează treptat sau posturile radio stocate nu funcționează (fără sunet, se afișează 87,5 Mhz...).	Vehiculul este prea departe de emițătorul postului de radio sau niciun emițător nu există în zona geografică respectivă.	Activați funcția RDS și permiteți sistemului să verifice dacă există un emițător mai puternic în zona geografică respectivă.
	Mediul înconjurător (dealuri, clădiri, tunele, parcări subterane etc.) blochează recepția, inclusiv în modul RDS.	Acest fenomen este normal și nu indică o defecțiune a echipamentului audio.
	Antena lipsește sau este deteriorată (de exemplu, la trecerea printr-o spălătorie automată sau la intrarea într-o parcare subterană).	Verificați antena la un dealer.
Întreruperi de sunet de 1-2 secunde în modul radio.	În timpul acestor întreruperi sistemul RDS caută o altă frecvență pentru a permite o mai bună recepție a postului.	Oprii funcția RDS dacă fenomenul este prea frecvent și se întâmplă mereu pe același traseu.

Media

ÎNTREBARE	RĂSPUNS	SOLUȚIE
Conexiunea Bluetooth este întreruptă.	Bateria dispozitivului periferic poate să fie insuficient încărcată.	Încărcați bateria dispozitivului periferic.
Pe ecran este afișat mesajul „Eroare dispozitiv USB”.	Stickul de memorie USB nu este recunoscut. Stickul USB poate fi deteriorat.	Formatați stickul USB.
CD-ul este scos de fiecare dată sau nu este redat.	CD-ul stă invers, nu poate fi citit, nu conține fișiere audio sau conține fișiere audio cu un format incompatibil cu sistemul audio. CD-ul este protejat printr-un sistem antipiratare nerecunoscut de sistemul audio.	<ul style="list-style-type: none"> - Verificați dacă CD-ul este introdus în player cu partea corectă în sus. - Verificați starea CD-ului: acesta nu poate fi redat dacă este prea deteriorat. - În cazul unui CD inscripționat, verificați conținutul acestuia: consultați recomandările din secțiunea „AUDIO”. - Din cauza calității insuficiente, anumite CD-uri inscripționate nu vor fi citite de sistemul audio.
Sunetul CD-ului este de calitate slabă.	CD-ul folosit este zgâriat sau de calitate slabă.	Introduceți CD-uri de bună calitate și depozitați-le în condiții potrivite.
	Reglajele audio (sunete joase, înalte, ambianța) sunt nepotrivite.	Reduceți nivelul sunetelor joase sau înalte la 0, fără a selecta ambianța.
Nu pot reda fișierele audio de pe smartphone prin portul USB.	Pe unele smartphone-uri trebuie aprobat accesul la muzică din sistemul audio.	Activați manual profilul MTP pe smartphone (meniul de setări USB).

Telefon

ÎNTREBARE	RĂSPUNS	SOLUȚIE
Nu reușesc să-mi accesez căsuța vocală.	Puține telefoane sau operatori permit utilizarea acestei funcții.	Apelați căsuța vocală, prin meniul de telefon, la numărul dat de operatorul de telefonie.
Nu reușesc să-mi accesez agenda de contacte.	Verificați dacă telefonul este compatibil.	
	Nu ați acordat acces la contacte atunci când ați făcut asocierea telefonului.	Acceptați sau confirmați accesarea contactelor de pe telefon prin sistemul vehiculului.
Nu pot continua conversația după ce mă urc în vehicul.	Modul telefon este activat.	Deselectați modul telefon pentru a transfera apelul în vehicul.
Nu reușesc să-mi asociez telefonul prin Bluetooth.	Telefoanele (modelele, versiunile sistemului de operare) vin cu componente specifice ale procedurii de asociere. Unele telefoane nu sunt compatibile.	Pentru a declanșa procesul de asociere, ștergeți din sistem asocierea cu telefonul și din telefon asocierea cu sistemul, pentru a vedea compatibilitatea telefoanelor.

A

ABS	125
Acces cu mâinile ocupate	61
Accesorii	122, 160
Acces și Pornire cu Mâini Libere	49-50, 52, 158-159
Acționare geamuri	63
Actualizare data	31, 18
Actualizare oră	31, 17
AdBlue®	20, 32, 237
Aditiv motorină	235
Aducere la zero a kilometrajului curent	35-36
Aducere la zero indicator de întreținere	31
Aeratoare	84
Aer condiționat	86-88
Aer condiționat cu 1 zonă	87-88, 93
Aer condiționat cu 2 zone	89, 93
Aer condiționat manual	85-86, 92-93
Aer condiționat automat	85
Afișaj pe tabloul de bord	170-171
Airbaguri	18, 134, 139
Airbaguri cortină	135-137
Airbaguri frontale	134-135, 137
Airbaguri laterale	135, 137
Alarmă	56
Alimentare rezervor de carburant	220-222
Al treilea stop	256
Amenajări interioare	99-100
Amenajări portbagaj	108
Amenajări spate	106
Amplificator audio	101
Antiblocare roți (ABS)	15, 125
Antidemaraj electronic	52, 156
Antipatinare roți (ASR)	125-129
Apel de asistență	123-124
Apel de urgență	123-124
Înțelegere automată a luminilor	111, 114-115
Asistență grafică și sonoră la parcarea cu spatele	205
Asistare la coborâre	129-130
Asistare la frânarea de urgență	125, 194

Asistare la frânarea de urgență (AFU)	125
Asistare la parcare	212-213
Asistare la parcarea cu fața	206
Asistare la parcarea cu spatele	205
Asistare la pornirea în rampă	169-170
Autonomie AdBlue	32-34
Avertizare atenție conducător	197
Avertizare de depășire involuntară marcaj rutier (AFIL)	17, 198
Avertizare de părăsire a benzii de rulare	17, 198-199, 205
Avertizor de timp de conducere	196

B

Bare suport pe acoperiș	229-230
Baterie	13, 227, 235, 262, 264-265
Baterie de telecomandă	52, 54
Becuri	252
Becuri (înlocuire)	252, 255-256
Blocarea ușilor	60
Blocare centralizată deschideri	49, 55
Blocare deschideri	47, 50, 52
Blocare din interior	55
BlueHDI	32, 35, 237, 240
Bluetooth (kit mâini libere)	25-26, 13-14, 10-11
Bluetooth (telefon)	25-27, 13-15
Brichetă	100

C

Cablu audio	23, 9
Cablu Jack	23, 9
Cadrane de bord	8
Calculator de bord	37-38
Camera video de mers înapoi	209
Capac de protecție bușon de carburant	220-221
Capacitate rezervor carburant	220

Capotă motor	230-231
Caracteristici tehnice	268-269, 271
Carburant	222
Carburant (rezervor)	220-221
Cartus de parfum	103-104
Caseta cu siguranțe în compartimentul motorului	261
CD	23-24, 9, 9
CD MP3	23-24, 9, 9
CD player MP3	23, 9
Centuri de siguranță	130-133, 142
Centuri de siguranță spate	131
Cheie	46, 52
Cheie cu telecomandă	156
Cheie electronică	49-50
Cheie nerecunoscută	160-161
Cheie uitată în contact	158
Citiitor USB	100, 23, 9, 7
Claxon	123
Comandă de avarie uși	52
Comandă de încălzire scaune	73
Comandă lumini	25-26, 111, 113
Comandă sistem audio de la volan	3, 3, 3
Comandă ștergător geam	119-121
Comenzi la volan	165-169
Comenzi vocale	5-10
Compartiment de depozitare	99
Compartimente de depozitare	99-100, 102, 102-103
Compartimente de ușă	99
Compartiment motor	231-232
Completare AdBlue®	238
Comutare automată lumini de drum	26, 116-118
Conducere	68-69
Conectare Jack	23, 9, 8
Conectivitate	101
Conector USB	100-101, 23, 9, 7
Conexiune Apple CarPlay	16, 12
Conexiune Bluetooth	19, 25-27, 13-15, 11
Conexiune MirrorLink	17, 11-12

Conexiune retea Wi-Fi.....	20
Configurarea scaunelor	82
Configurare vehicul.....	38-42, 44
Consum ulei	233-234
Contact.....	158, 160, 28
Contor	8
Contor de kilometri zilnic	35-36
Controale.....	231-232, 235-237
Control avansat al aderenței.....	128-129
Control de stabilitate remorcă (TSM).....	127
Control dinamic al stabilității (CDS).....	125-129
Control Inteligent al Tracțiunii	126
Control la coborârea în pantă.....	24, 129-130
Control nivel ulei motor.....	31
Control presiune (cu kit).....	243, 245
Copii	144, 146-148, 150
Copii (siguranță).....	153-154
Cotiera față	102-103
Covorășe de podea.....	104
Cric.....	242, 246-248, 23, 9
Cutie de viteze automată.....	165-173, 236, 263
Cutie de viteze manuală... ..	164-165, 169-173, 236

D

DAB (Transmisie Audio Digitală) – Radio digital	22, 8, 6-7
Data (setare)	38-40, 31, 18
Deblocare deschideri.....	46, 49
Deblocare din interior	55
Deblocare hayon.....	48-49
Deblocare portbagaj.....	48-49
Deblocare uși.....	49, 58
Deblocare uși.....	60
Degivrare.....	93-94
Degivrare față	93
Degivrare lunetă	94
Delestare (mod)	227
Demontarea unei roți	249-251

Demontare covoraș de podea	104
Deplasări în străinătate.....	112
Deschidere capac de protecție bușon de carburant	220
Deschidere capotă motor	230-231
Deschidere geamuri.....	46
Deschidere portbagaj	49, 59
Detectarea neatenției	196-197
Detectare obstacole.....	205
Detectare pneu dezumflat	18, 174, 246
Detectare pneu dezumflat (detectare).....	174
Dezaburire	93
Dezaburire față	93
Dezaburire spate.....	94
Difuzoare	101
Difuzor de parfumuri	103-104
Dimensiuni	272
Diode electroluminiscente – LED	112, 252-253, 255
Discuri de frână.....	236-237
Dispozitiv Apple®.....	24, 10, 10
Dispozitiv de remorcă.....	127, 155-156, 223
Dispozitiv de remorcă cu sferă demontabilă.....	224-227
Distance Alert ~ Collision Risk Alert	192-193

E

Economie de energie (mod)	227
Ecran monocrom.....	38-40
Ecran multifuncțional (cu sistem audio).....	4
Ecran parazăpadă	228
Ecran tactil	101, 1, 1
Ecran tactil ~ Tabletă tactilă	40, 42, 44
Elemente de identificare	273
ESC (program de stabilitate electronică)	125
Etichete de identificare	273

F

Faruri (reglaje).....	114
Faruri cu halogen.....	114, 252-253
Filtru de aer.....	235
Filtru de particule	234-235
Filtru de ulei	235
Filtru habitacul	235
Fonctie i-Cockpit Amplify.....	74, 83-84, 103, 170
Frână de staționare.....	236-237
Frână de staționare electrică.....	14, 27, 161-164
Frânare automată de urgență.....	16-17, 192-195
Franare dinamica de siguranta	161-164
Frână de siguranță activă	16-17, 192-195
Frâne	14-15, 236-237
Frecvență (radio).....	21-22
Funcție autostradă (semnalizatoare de direcție).....	113
Funcție masaj.....	74

G

GPS.....	12
----------	----

H

Hayon	59
Hayon mâini libere	60-62
Hayon motorizat	60-62

I

Iluminare	26
Iluminat de ambianță	36, 105
Iluminat de conducere	111
Iluminat de însoțire	48, 115-116
Iluminat de portbagaj	110
Iluminat de primire	115

Iluminat interior	104-105
Iluminat static de intersecție	118
Indicator de autonomie AdBlue®	32
Indicator de întreținere	29, 35
Indicator de nivel ulei motor	31, 35
Indicator de schimbare treaptă	170-171
Indicator de temperatură lichid de răcire	32
Indicator nivel carburant	220
Informații trafic (TA)	5
Informații trafic (TMC)	13
Instrumente	241-243
Intrare aer	89-92
ISOFIX	147
ISOFIX (puncte de fixare)	146

I

Încălzire	84, 86-88, 92
Încălzire adițională	94
Încălzire programabilă	94
Încărcare	109-110, 229-230
Încărcarea bateriei	263-264
Încărcare baterie	263-264
Încărcător fără fir	101-102
Încărcător prin inducție	101-102
Închidere portbagaj	47, 50, 59
Închidere uși	47, 49-50, 59
Înlocuirea unei roți	241-243, 246-248
Înlocuirea unui bec	252, 255-256
Înlocuire baterie de telecomandă	54
Înlocuire becuri	252, 255-256
Înlocuire filtru ulei	235
Înlocuire siguranțe fuzibile	257-258
Încărcare baterie (martor)	13
Înlocuire filtru de aer	235
Înlocuire filtru habitacul	235

J

Joja de ulei	31, 233-234
--------------------	-------------

K

Kilometraj total	35-36
Kit de depanare provizorie pneu	241-242, 241-243
Kit mâini libere	25-26, 13-14, 10-11

L

Lamelă de ștergător de geam (înlocuire)	120, 257
Lațuri pentru zăpadă	174, 228-229
LED – Diode	112, 252-253, 255
Limitator de viteză	175-176, 178-181
Localizare vehicul	48
Lumini anticeață față	111
Lumini avarie	123, 240
Lumini de avarie	123, 240
Lumini de ceață spate	112, 256
Lumini de citit harta	104-105
Lumini de drum	26, 252-254
Lumini de întâlnire	25-26, 252-254
Lumini de mers înapoi	255-256
Lumini de placă de înmatriculare	256
Lumini de staționare	113
Lumini de stop	255
Lumini de zi	112, 252-253
Lumini poziție	112-113, 252-253, 255
Lumini semnalizatoare de direcție	25, 113, 252-253, 253, 255, 255-256
Lumini semnalizatoare de direcție laterale	254
Lumini spate	255
Luminozitate	16
Luneta (degivrare)	94

M

Mânere	99
Maneta de viteze cutie automată	165-169
Martor de centură de conducător necuplată	132
Martor de centuri de siguranță	132
Martor de preîncălzire motor Diesel	23
Martori de avertizare	11, 14, 35
Martori de funcționare	11, 15
Martori luminoși	11
Martor service	16
Martor sistem de frânare	14-15
Masaje multipunct	74
Mase	267-269, 271
Mediu	52
Memorarea pozițiilor de condus	72-73
Memorarea unei viteze	175-176
Meniu	12
Meniu general	4
Meniuri (audio)	3-5, 4-5
Mesaje	28
Mesaje rapide	28
Mod delestare	227
Mod economie de energie	227
Modularitatea scaunelor	82
Montare bare de acoperiș	229-230
Motor benzină	222, 232, 268
Motor Diesel	222, 231-232, 240, 269, 271
Motorizări	267-269, 271
MP3 (CD)	9

N

Navigators Internet	16
Neutralizare airbag pasager	134-135, 139
Nivel de aditiv motorină	234-235
Nivel de lichid de frână	234
Nivel de lichid de spălare geamuri	120, 234
Nivel de ulei	31, 233-234
Nivel lichid de răcire	32, 234

Nivel minim carburant 220
 Niveluri și verificări 231-232, 234

O

Obturator amovibil (parazapada) 228
 Odorizant 103-104
 Oglinda de interior 99
 Oprire de urgență 160-161
 Oprire motor 156
 Oprire vehicul 27, 155-159, 165-169
 Ora (setare) 38-40, 31, 17

P

Pack Dynamique 170
 Pană de carburant (Diesel) 240-241
 Pană pneu 243, 245
 Panou de mascare bagaje 107
 Panou pliant acordeon 80
 Panouri de mascare bagaje 107
 Parametrare echipamente 38-42, 44
 Parametrii sistemului 30, 16
 Parasolar 99
 Parbriz cu încălzire 93-94
 Personalizare 9
 PEUGEOT Connect Nav 1
 PEUGEOT Connect Radio 1
 Plăcuță de identificare constructor 273
 Plăcuțe de frână 236-237
 Plafoniere 104-105
 Plafon panoramic cu deschidere 64
 Plasă de reținere obiecte înalte 109-110
 Pneuri 236
 Pornire 262
 Pornirea motorului 156
 Pornirea unui motor Diesel 222
 Pornirea vehiculului 27, 155-159, 165-169

Pornire de avarie 160-161, 262
 Portbagaj 59-60, 62, 110
 Portbagaj (amenajări) 108
 Post de radio 21-22, 6, 4
 Poziții de conducere (memorare) 72-73
 Pozitionare panou de mascare bagaje 70-71
 Praguri de completare 79-82
 Preîncălzire Diesel 23
 Presiune în pneuri 236, 246
 Presiune ulei de motor 12
 Pretensionare pitotehnică
 (centuri de siguranță) 133
 Priza 230 V 106
 Priză auxiliară 23, 9, 8
 Priză de accesorii 12 V 100, 107, 110
 Profile 30, 16
 Program de stabilitate
 electronică (ESC) 125, 127-129
 Proiectoare anticeață față 25, 112, 118, 252-254
 Protecție copii 134-135, 138-139,
 142, 144, 146-148, 150
 Protecție la temperaturi foarte scăzute 228
 Pulsor aer spate 92
 Puncte de fixare ISOFIX 146
 Punere contact 160

R

Rabaterea scaunelor spate 76-78
 Radio 21, 24, 6, 9, 4-5
 Radio digital – DAB
 (Transmisie Audio Digitala) 22, 8, 6
 Ramificații ecran 12
 RDS 21-22, 7
 Readucere la zero a traseului 37
 Reamorsare circuit carburant 240-241
 Recipient AdBlue® 238
 Recomandări de conducere 155-156

Recunoaștere limită de viteză 176-177
 REF 125
 Regenerare filtru de particule 235
 Reglaj lombar 69-71
 Reglaj temperatură 89-92
 Reglare debit de aer 89-92
 Reglare pe înălțime centuri siguranță ... 130-131
 Reglare prin recunoașterea limitei de viteză... 178
 Reglare proiectoare 114
 Reglare repartiție aer 89-92
 Reglare scaune 69-71, 77-78
 Reglare tetiere 71
 Reglare volan în înălțime și profunzime 74
 Regulator de viteză 175-176, 178,
 181-187, 191-192

Regulator de viteză adaptiv cu
 funcție Stop 178, 184-187, 191-192
 Reinițializarea telecomenzii 54
 Reinițializare detectare pneu dezumflat 175
 Remontarea unei roți 249-251
 Remorca 127, 155-156, 223
 Remorcarea unui vehicul 265-266
 Reostat de iluminat 36
 Repartiitor electronic de frânare (REF) 125
 Reper culoare vopsea 273
 Retrovizoare exterioare 74-75, 94, 203-204
 Retrovizor interior 75-76
 Revizii 29
 Rezervor de carburant 220-221
 Rezervor de spălare geamuri 234
 Roată de rezervă 236, 241-243, 246-249
 Rulou de mascare bagaje 108-109

S

Sarcini remorcabile 267-269, 271
 Saturarea filtrului de particule (Diesel) 235
 Scaune copii clasice 142, 144
 Scaune cu comenzi electrice 72-73
 Scaune față 69, 72-73

Scaune încălzite73
 Scaune i-Size pentru copii..... 150
 Scaune ISOFIX pentru copii..... 146-148, 150
 Scaune pentru copii.....133, 138-139,
 142, 144, 152
 Scaune spate 76-82
 Schimbarea unei lamele de
 ștergător de geam 120, 257
 Schimbarea unei siguranțe..... 257-258, 261
 Schimb ulei..... 233-234
 SCR (Reducție Catalitică Selectivă).....237
 Scule246-248
 Selector de carburant221
 Selector de viteze 165-169
 Serie vehicul273
 Setarea datei..... 38-40, 31, 18
 Setare ora 38-40, 31, 17
 Sferă demontabilă fără scule.....224-227
 Siguranță copii 134-135, 138-139,
 142, 144, 146-148, 153, 153-154
 Siguranțe fuzibile 257-258, 261
 Sincronizare telecomandă54
 Sistem activ de supraveghere
 a unghiului mort..... 24, 205
 Sistem antipoluare SCR237
 Sistem control traiectorie.....125
 Sistem de asistare la frânare.....125
 Sistem de supraveghere
 a unghiului mort..... 24, 203-205
 Sistem Hi-Fi 101
 Spălător de lunetă..... 119-120
 Spătar rabatabil70-71
 Spălător parbriz 120
 Stop & Start.....23-24, 38, 86, 93,
 171-173, 220, 230, 235, 265
 Stururi..... 107
 Streaming audio Bluetooth 24, 9, 9
 Superblocare 47, 50
 Suport de pahare99

Suport pentru harti.....99
 Supraveghere unghiuri moarte..... 24, 203-204

Ș

Ștergător de geam 24, 119, 121
 Ștergător de lunetă 119-120
 Ștergere automată a geamurilor..... 119, 121

T

Tabele cu siguranțe261
 Tablou de bord8-9, 35-37
 Telecomanda46-47, 49-50, 52
 Telecomandă iluminat48, 116
 Telefon..... 101-102, 25-29, 13-16, 10-11, 13
 Telefon Bluetooth cu recunoaștere vocală..... 14
 Temperatura lichidului de răcire32
 Tetiere față71
 Tetiere spate76, 81
 Tija de capota motor 230-231
 TMC (Informații trafic).....13
 Torpedo100
 Transperant obturator64
 Triunghi de semnalizare240
 Turometru8

U

Ulei motor 12, 233-234
 Umflare ocazională (cu kit)243, 245
 Umflare pneuri236
 USB 23-24, 9, 7
 Uși58
 Uși spate153-154
 Utilaj de bord241-243

V

Vedere față 180°210
 Vedere spate la 180°..... 209-210
 Ventilație84-88, 92
 VERIFICARE35
 Verificare niveluri 232, 234
 Verificări curente..... 235-237
 Visiopark 1 – Visiopark 2210
 Visiopark207
 Vizibilitate93
 Volan (reglare).....74
 Vopsea273

Automobiles PEUGEOT atestă, prin aplicarea dispozițiilor reglementării europene (Directiva 2000/53) referitoare la vehiculele scoase din uz, că a atins obiectivele fixate de aceasta și că la fabricarea produselor pe care le comercializează sunt utilizate materiale reciclate.

Reproducerea sau traducerea acestui document, chiar și parțială, este interzisă fără autorizarea scrisă din partea companiei Automobiles PEUGEOT.



PEUGEOT



AUTOMOBILES PEUGEOT - Siège Social : 7, rue Henri Sainte-Claire Déville - 92500 RUEIL-MALMAISON
<http://www.peugeot.com>

Société anonyme au capital de 172.711.770 € - R.C.S.NANTERRE : 552 144 503

Tipărit în UE
Roumain

10-17

